

Profesionales Participantes

-Académicos Facultad Arquitectura y Urbanismo UCH

Patricio Hermosilla-Profesor Guía
Rodrigo Toro-Profesor-Asesor Diseño
Luis Goldsack -Asesor Construcción

Arquitecto
Arquitecto
Arquitecto

-Académicos Facultad de Artes UCH

Sergio Floody

Sonidista

-Artistas

Ervo Pérez
Mika Martini

Músico, sonidista y diseñador autodidacta
Diseñador gráfico, músico

Muchas gracias a todos ellos, amigos, a mi mascota Capulina y en general a todos los que colaboraron.

Universidad de Chile Facultad de Arquitectura y Urbanismo

COMPLEJO MUSICAL JUVENIL

*Espacio para la creación Artística Musical y sus nuevas tecnologías asociadas
Santiago, Chile.*

Memoria de Proyecto de Título Primavera 2010
Alumno: Pablo Salas Monares
Profesor Guía: Patricio Hermosilla

indice

Introducción.

6-Motivaciones.

7-Metodología.

Tema

11-Arte y Cultura.

12- El Patrimonio Intangible Cultural Chileno y su Futuro.

14-Los jóvenes como fuente Creativa.

15-INJUV.

16-La juventud en Números.

Problemática.

20-La música en los jóvenes.

23-Contexto musical Chileno.

24-Las asociaciones Gremiales.

Nuevos Paradigmas.

26-Internet y las nuevas ideas, Open Source, Creative Commons, Netlabels.

30-Entrevista Mika Martini, Pueblo Nuevo.

11-Cifras de Bandas Chilenas.

34-Grupos emergentes y el apoyo Cultural.

Contexto Específico

41-Tipos de Músicos y Público Objetivo.

42-Nuevas Tecnologías, Nuevos espacios.

46-Proceso de Producción Musical.

49-Oportunidades y sus desafíos.

Proyecto

52-Elección del Emplazamiento.

53-Antecedentes históricos.

56-Características actuales del barrio.

64-Referentes.

Complejo Musical Juvenil.

70-Terreno.

71-Usuario.

72-Programa Arquitectónico.

73-Contexto Urbano.

74-Propuesta.

Desarrollo.

76-Distribución del Programa, Idea de Habitabilidad,
Volumetría, Acondicionamiento Acústico, Expresión del edificio.

93-Bibliografía.

Motivaciones

*L*a instancia de Proyecto de Título es una etapa fundamental en el desarrollo y formación del arquitecto, con este proceso uno aprende a trabajar de manera autónoma y libre.

Desde esta perspectiva fué que comencé a pensar en la temática para abordar, optando por el area musical, que personalmente me interesa profundizar porque la música es una dedicación paralela a la arquitectura, de este modo la instancia de titulación relacionaba dos actividades que me interesaba adentrarme con el objetivo de aprender más en estos ámbitos.

Como Necesidad personal me interesaba además conocer el estado actual de la música y sus formas de desarrollo con la idea de comenzar a pensar los espacios de los próximos años.

Metodología

*L*a metodología aplicada en el proceso trata de basarse en estudios teóricos profundos con el fin de obtener una problemática real, objetiva e idealmente que permita el crear e imaginar nuevos espacios arquitectónicos.

Para llegar a esos resultados se realizó una investigación en terreno observando y siguiendo los nuevos movimientos musicales que están trabajando en Chile.

La investigación comienza con búsquedas por internet (como herramienta comunicacional fundamental en el siglo XXI) para luego reconocer lugares, artistas y comenzar a investigar cómo es que están trabajando actualmente mediante la asistencia a sus encuentros, talleres y eventos.

Como complementose realizan entrevistas y consultas vía e-mail a los actores protagonistas. Estos resultados llevarán a generar propuestas posibles para un determinado problema reconocido en este grupo de gente. obteniendo así una propuesta volumétrica conceptual arquitectónica.

TEMA

Complejo Musical Juvenil





COMPLEJO MUSICAL JUVENIL

Arte y Cultura.

arte.

(Del lat. *ars, artis*, y este calco del gr. *τέχνη*).

1. amb. Virtud, disposición y habilidad para hacer algo.

2. amb. Manifestación de la actividad humana mediante la cual se expresa una visión personal y desinteresada que interpreta lo real o imaginado con recursos plásticos, lingüísticos o sonoros.

Real Academia de la Lengua Española.

www.rae.es

Todo lo que el hombre desea exteriorizar, obedeciendo a sus propios patrones de belleza y estética, puede ser considerado arte, de esta forma el artista para crear, requiere ante todo estar dotado de imaginación, a través de la cual responde al vasto y multiforme mundo externo expresando sus sentimientos por medio de palabras, formas, colores y sonidos.

Desde la infancia se nos ha dado la posibilidad de crear como un método mucho más efectivo de aprendizaje, esto significa que desde siempre el hombre ha estado inventando como forma de expresión que es inherente a cada persona, convirtiéndola en un ser único en la sociedad. Sin embargo a medida que el tiempo avanza, la creación artística propia del ser humano se transforma en una actividad de unos pocos, algo profesional, aunque la capacidad la poseemos todos y que se utiliza de manera inconsciente en el diario vivir de todas las personas. Esta capacidad de creación hace que construyamos sociedad, que construyamos cultura(1) para nuestro país logrando determinar cómo somos y que pretendemos para el futuro de nuestro territorio.

El año recién pasado Chile cumplió 200 años de su historia Republicana y fué la oportunidad para que pensáramos en lo que somos, lo que hemos hecho y en lo que se piensa para el futuro, con el fin de obtener nuestra propia cultura la cual “da al hombre la capacidad de reflexionar sobre sí mismo. Es ella la que hace de nosotros seres específicamente humanos, racionales, críticos y éticamente comprometidos. A través de ella discernimos los valores y efectuamos opciones. A través de ella el hombre se expresa, toma conciencia de sí mismo, se reconoce como un proyecto inacabado, pone en cuestión sus propias realizaciones, busca incansablemente nuevas significaciones, y crea obras que lo trascienden”(2)

(1)-cultura.

(Del lat. *cultūra*).

conjunto de conocimientos que permite a alguien desarrollar su juicio crítico.

3.Conjunto de modos de vida y costumbres, conocimientos y grado de desarrollo artístico, científico, industrial, en una época, grupo social, etc.

~popular.

1.Conjunto de las manifestaciones en que se expresa la vida tradicional de un pueblo.(UNESCO,

(2) 1982:DECLARACIÓN DE MÉXICO SOBRE LAS POLÍTICAS CULTURALES Conferencia mundial sobre las políticas culturales México D.F., 26 de julio - 6 de agosto de 1982 http://portal.unesco.org/culture/es/files/35197/11919413801mexico_sp.pdf/mexico_sp.pdf

El patrimonio cultural en Chile y su futuro.

La cultura de un país es lo que marca la diferencia en sus posibilidades de desarrollo. Fortalecer la cultura es la única manera de participar desde nuestra propia identidad en el mundo globalizado. Desarrollar la cultura significa dotar de instrumentos idóneos a las personas para fortalecer sus valores, comprender el mundo en el que viven, asumirlo y participar de los cambios. Por eso, la cultura debe estar en el centro de nuestra idea de desarrollo.(3) es por esto que el estado tiene un rol insustituible el cual se refiere a la conservación, preservación y difusión del patrimonio cultural, así como a la creación y promoción de las mejores condiciones posibles para que las expresiones artísticas y las manifestaciones culturales puedan surgir, difundirse y ser apreciadas por el público libre y espontáneamente(4)

12

Así como el Estado asume una presencia activa a fin de favorecer la libertad de los creadores y la del público en general, debe además adoptar un papel decidido en la conservación, preservación y difusión del patrimonio cultural de la nación, constituido por bienes tangibles, como también intangibles, creando las condiciones y estímulos para que la sociedad tome la debida conciencia del valor de nuestro patrimonio y se comprometa también con su resguardo y gestión, asumiendo la responsabilidad de mantener y proteger el patrimonio vivo del país y rescatar la memoria como un componente esencial de la identidad.

El patrimonio tangible es la expresión de las culturas a través de grandes realizaciones materiales. A su vez, el patrimonio tangible se puede clasificar en Mueble(Entre ellos cabe mencionar las obras de arte, libros manuscritos, documentos, artefactos históricos, grabaciones, fotografías, películas, documentos audiovisuales, artesanías y otros objetos de carácter arqueológico, histórico, científico y artístico) e Inmueble(lugares, sitios, edificaciones, obras de ingeniería, centros industriales, conjuntos arquitectónicos, zonas típicas y monumentos de interés o valor relevante desde el punto de vista arquitectónico, arqueológico, histórico, artístico o científico, reconocidos y registrados como tales)

Como patrimonio intangible está constituido por aquella parte invisible que reside en espíritu mismo de las culturas. El patrimonio cultural no se limita a las creaciones materiales. Existen sociedades que han concentrado su saber y sus técnicas, así como la memoria de sus antepasados, en la tradición oral. La noción de patrimonio intangible o inmaterial prácticamente coincide con la de cultura, entendida en sentido amplio como “el conjunto de rasgos distintivos, espirituales y materiales, intelectuales y afectivos que caracterizan una sociedad o un grupo social” y que, “más allá de las artes y de las letras”, engloba los “modos de vida, los derechos fundamentales del ser humano, los sistemas de valores, las tradiciones y las creencias” A esta definición hay que añadir lo que explica su naturaleza dinámica, la capacidad de transformación que la anima, y los intercambios interculturales en que participa(poesía, los ritos, los modos de vida, la medicina tradicional, la religiosidad popular y las tecnologías tradicionales de nuestra tierra. Integran la cultura popular las diferentes lenguas, los modismos regionales y locales, la música y los instrumentos musicales tradicionales, las danzas religiosas y los bailes festivos)



Fuente, plataformaurbana.cl



Fuente, flickr.com

La educación cultural es entonces la que incluye la percepción y valoración no sólo de las actuales expresiones artísticas y manifestaciones culturales, sino también la de aquellos bienes que forman el patrimonio cultural de la nación y hacen parte de la identidad de ésta (5), es acá en dónde la visión del artista (y del ciudadano común) juega un rol fundamental en la creación y protección del patrimonio cultural Chileno. preparando el futuro para lograr hacer de nuestro caudal cultural un aporte a la vivencia artística del mundo, presentándonos como referentes frente al mundo.

Posterior a la celebración del Bicentenario del Chile Republicano es cuando debemos seguir promoviendo e incentivando nuevas formas y talentos que hagan del país, una oportunidad en donde podamos crear y admirar nuestra cultura. Es en este punto donde nacen las preguntas: ¿En qué estamos culturalmente?, ¿Cuáles son las opciones que damos de generar y acceder al arte?, ¿Cuáles son los grupos que se deberían apoyar?, dudas que se aclaran observando los grupos activos en el avance del arte actual y cómo se está trabajando actualmente.

(1)-cultura.

(Del lat. cultura).

conjunto de conocimientos que permite a alguien desarrollar su juicio crítico.

3-4 “Chile quiere más Cultura”, Mayo 2005, Consejo Nacional de Cultura y las Artes, páginas 5,13,14 respectivamente

5-6 <http://www.mav.cl/patrimonio/contenidos/tipos.html>

7 “Chile quiere más Cultura”, Mayo 2005, Consejo Nacional de Cultura y las Artes, páginas 5,13,14~popular.

1. Conjunto de las manifestaciones en que se expresa la vida tradicional de un pueblo.(UNESCO,

(2) 1982:DECLARACIÓN DE MÉXICO SOBRE LAS POLÍTICAS CULTURALES Conferencia mundial sobre las políticas culturales México D.F., 26 de julio - 6 de agosto de 1982 http://portal.unesco.org/culture/es/files/35197/11919413801mexico_sp.pdf/mexico_sp.pdf



fuelle, cpouget.wordpress.com/

Los jóvenes como fuente Creativa.

juventud.

(Del lat. iuventus, -ūtis).

1. Edad que se sitúa entre la infancia y la edad adulta.
2. Estado de la persona joven

Real Academia de la Lengua Española.

www.rae.es

Se considera que en la juventud, los individuos, por sus peculiaridades formativas y epistemológicas -normalmente con rasgos de tradición y rasgos conceptuales nuevos-, poseen una capacidad mayor para realizar y materializar propuestas creativas radicalmente novedosas en todos los campos: desde las artes (música, artes plásticas, literatura...) a las ciencias teóricas o aplicadas (matemáticas, química, medicina, informática...). La juventud ha sido y es, en este sentido, la semilla de los cambios tecnológicos, sociales, políticos, científicos y artísticos de las sociedades humanas (8) convirtiendo a este grupo en potencial generador de nuevas ideas y tendencias que definirán el movimiento cultural y artístico de un país siendo primera necesidad que el país promueva la actividad creativa en este grupo de personas.

La juventud es un semillero de talentos, es en esta etapa cuando el entorno promueve en el individuo expresarse frente a la sociedad entregando su opinión sobre ella, principalmente en el uso de su tiempo libre u ocio, momentos en los cuales comparte con sus pares sociales.

El buen uso del tiempo libre es garantía de equilibrio y vida sana, de mejoras en productividad y rendimiento, como también un componente que contribuye a potenciar la autorrelación personal y a fomentar el patrimonio cultural Chileno. Un uso deficitario y una escasa disponibilidad de tiempo libre limitan las posibilidades de desarrollo de las personas, por lo que su promoción adquiere una mayor preponderancia en el caso de los jóvenes. (9)

Mirando las estadísticas y el porcentaje de jóvenes en el país, analizaremos las actividades artísticas realizadas por los jóvenes en su tiempo libre, lo cual ayudará a mejorar y crecer la riqueza cultural y artística del país, convirtiéndolo de esta forma en un participante activo de la creación local, generando y reconociendo su cultura.

8- <http://es.wikipedia.org/wiki/Juventud>.

9- "Quinta encuesta nacional de Juventud", 2006, INJUV, página 133.

INJUV.

El Instituto Nacional de la Juventud (INJUV) es un organismo de servicio público encargado de colaborar con el Poder Ejecutivo en el diseño, planificación y coordinación de las políticas relativas a los asuntos juveniles. El INJUV orienta su trabajo a los y las jóvenes de entre 15 y 29 años, coordinando las políticas públicas de juventud que se originan en el Estado. Asimismo, genera programas que fomentan la inclusión social y el respeto de sus derechos.

El Instituto Nacional de la Juventud dio inicio a sus funciones el 16 de febrero de 1991, bajo la administración del Presidente Patricio Aylwin Azócar. Fue concebido como una institución funcionalmente descentralizada, dotada de personalidad jurídica y con patrimonio propio. Se relaciona con el Presidente de la República, a través del Ministerio de Planificación (Mideplan)

Según la Ley 19.042 (la cuál se fundan las bases del INJUV) se establecen varias funciones específicas, entre las cuales podemos destacar :

- Estudiar y proponer al Presidente de la República las políticas y los planes generales que deban efectuarse, para diagnosticar y buscar soluciones a los problemas de juventud, abarcando todo el territorio nacional.
- Proponer e impulsar programas específicos para jóvenes en todos los campos en que actúa la administración del Estado.
- Estimular el conocimiento y la participación de los y las jóvenes, promoviendo y financiando estudios, trabajos, campañas, seminarios y otras iniciativas similares.
- Coordinar con servicios y organismos públicos, así como con entidades privadas, la ejecución de los planes y de los programas aprobados, velando por su cumplimiento y evaluando sus resultados.
- Vincularse con toda institución o persona, a nivel nacional e internacional, cuyos objetivos se relacionen con asuntos juveniles, permitiendo y desarrollando la celebración de convenios para ejecutar proyectos o acciones de interés común.(10)

10-INJUV, sitio oficial, http://www.injuv.gob.cl/injuv2010/mision_y_vision

La juventud en Números

Las tendencias socio-demográficas referidas a la población joven muestran que su volumen ha tendido a permanecer constante, situándose alrededor del 24,9% del total de la población nacional.

Pese a esta aparente inmovilidad, lo claro es que un cuarto de la población total del país se ubica entre 15 y 29 años, lo cual justifica con creces el desarrollo de políticas públicas focalizadas en este segmento de la población(11)

Al analizar la encuesta nacional de la juventud, encontramos varios datos que nos orientan hacia qué área debemos dirigir nuestro trabajo. En el capítulo 10 “Uso del tiempo actividades realizadas habitualmente y uso de medios de información” se detallan las actividades que practican los jóvenes, entre las cuales incluye los estudios, si trabajan, y otros factores con los cuales conocemos el uso de su tiempo dando a conocer preferencias tanto y obligaciones de los encuestados.

En el mismo capítulo se encuentra además una sección especial para conocer el “Uso del tiempo libre” que nos enfila a conocer que área artística podemos promover.

DISTRIBUCIÓN DE LA POBLACIÓN JOVEN SEGÚN LOCALIDAD (URBANO-RURAL)
Total Muestra

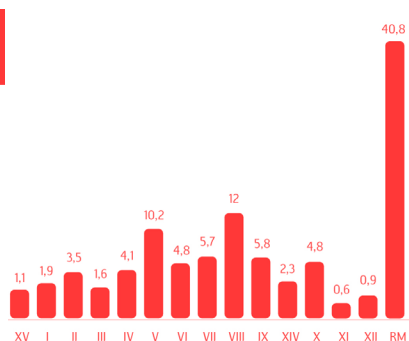
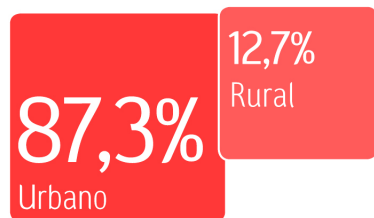

DISTRIBUCIÓN DE LA POBLACIÓN JOVEN SEGÚN NIVEL SOCIOECONÓMICO
Total Muestra

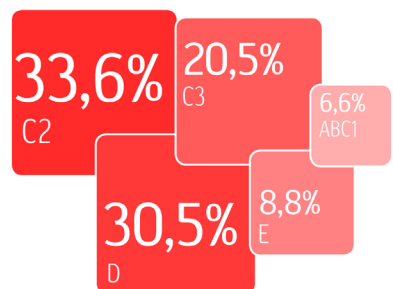

fuerite, 6 ta Encuesta Nacional INJUV 2009

Al observar la carga horaria específica de cada uno de los distintos tipos de actividades y trabajos, la población chilena entre 15 y 29 años dedica la mayor proporción de su tiempo, más de un tercio, a actividades asociadas con el “tiempo libre” (35,8%); Le siguen, en orden descendente: el tiempo dedicado al “estudio” (24,6%); al “trabajo doméstico/cuidado no remunerado” (20,9%); al “trabajo remunerado” (16,7%); y, en proporciones muy menores, el “trabajo familiar no remunerado”.

Esto convierte al tiempo libre en más de un tercio del tiempo disponible semanal y sumado al tiempo dedicado al estudio ocupan en torno al 60% del tiempo promedio semanal de las personas jóvenes. Es decir, la mayor parte del tiempo de la población joven está dedicado a actividades no productivas, cuestión coherente con el hecho que la población joven principalmente está en formación, no destinada a la producción(12)

Además desde anteriores encuestas, se hace un apartado especial para ver el uso del tiempo libre de los jóvenes, este punto es crucial y se comprenden varias bases y características para estos resultados:

- Tales prácticas implican un bajo o nulo costo en términos monetarios
- Corresponden a actividades que se realizan en conjunto con personas cercanas o en solitario; que no necesariamente tiene costo monetario; que eventualmente ambas prácticas tiene un componente de sociabilidad

11-“Sexta Encuesta Nacional de la Juventud”,2011, INJUV, página 31.
12-“Sexta Encuesta Nacional de la Juventud”,2011, INJUV, página 183.

Respecto a las variaciones en las preferencias de las personas jóvenes entre la versión del 2006 y del 2009 de la Encuesta Nacional de Juventud, aun cuando es posible arriesgar algunas hipótesis, no existen suficientes elementos para fundamentarlas, salvo en lo que atañe a aquellas prácticas que pueden implicar algún desembolso de dinero, tales como: “ir de compras”; “ir al cine”; “carretear, salir a fiestas”; o, “realizar actividades artísticas”. Ello, en el entendido que el levantamiento de la información de la sexta medición de esta Encuesta (2009) fue efectuado en un contexto de crisis económica(13), sin embargo las preferencias musicales de los jóvenes se mantienen dentro de los primeros lugares en los resultados.

USO DEL TIEMPO SEMANAL EN DIVERSOS TIPOS DE TRABAJO Y ACTIVIDADES, SEGÚN TRAMO ETARIO Y SEXO Total Muestra (Porcentajes)						
Actividades	15 a 19 años		20 a 24 años		25 a 29 años	
	Hombres	Mujeres	Hombres	Mujeres	Hombres	Mujeres
Trabajo remunerado	6,3	3,5	22,1	12,5	37,5	21,9
Trabajo doméstico y de cuidado de personas no remunerado	8,1	16,9	11,5	35,1	12,5	44,0
Trabajo familiar no remunerado	1,4	1,3	2,9	1,9	3,3	1,9
Estudiar	42,2	42,7	21,4	18,8	10,4	7,2
Tiempo libre	42,0	35,6	42,2	31,6	36,4	25,0
Totales	100	100	100	100	100	100

fuelle, 6 ta Encuesta Nacional INJUV 2009

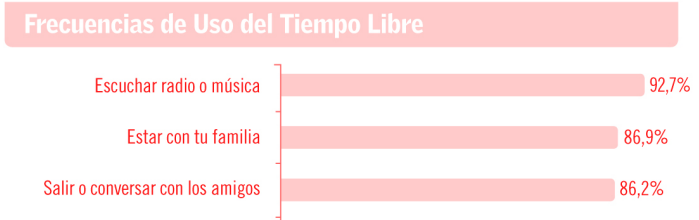

fuelle, 5 ta Encuesta Nacional INJUV 2006

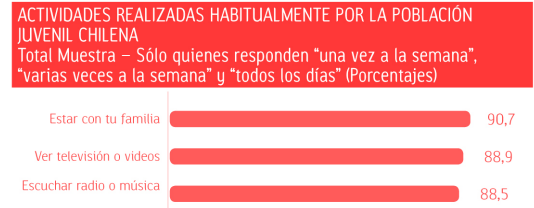

fuelle, 6 ta Encuesta Nacional INJUV 2009

13-“Sexta Encuesta Nacional de la Juventud”, 2011, INJUV, página 190.

PROBLEMÁTICA

Jóvenes y música



Elvis, Joy Division, Los Beatles, bandas influyentes en la historia musical mundial.

Fuente, <http://vintage-everyday.blogspot.com/>

La música en los jóvenes.

La música es la manifestación cultural de mayor conexión con el ser humano, capaz de reflejar todos y cada uno de sus estados emocionales, lo hace actuar de manera auténtica, lo desconecta del entorno físico y lo transporta a un mundo de sensaciones y sentimientos que se encuentra en su interior, siendo el único arte que trabaja con lo inmaterial transformado sólo en sentimientos. Esto convierte al músico en un artista capaz de definir el estado actual de una sociedad, transmitiendo las ideas, pensamientos o críticas hacia su entorno de una manera estética para el oyente.

La música mueve masas, transmite pensamientos, puede generar revoluciones o acompañarlas, revoluciones que nacen en el propio corazón vivo de una cultura, no es por nada que la juventud de una sociedad se sienta atraída por estos estandartes, por esos modelos o ídolos que representan sus pensamientos. La era del blues, jazz, rock & roll, rock, pop siempre han sido liderados por bandas que se transforman en íconos rupturistas, en leyendas.

La gran convocatoria de escuchas han motivado en nuestro país (de manera gubernamental y privada) la proliferación de varios festivales de música, orientados desde una etapa escolar secundaria y universitaria, promoviendo la práctica de la música, acaparando grandes cantidades de personas participantes y escuchas, un ejemplo de gobierno es el “Festival de Bandas Jóvenes”, organizado por Balmaceda Arte joven y auspiciado por INJUV el cual “el año 2009 se inscribieron alrededor de 890 bandas en todo Chile para participar del concurso, en donde las bandas tienen como requisito único tener entre 18 y 29 años todos sus integrantes y haber ingresado sus mp3 vía internet previa inscripción en el sitio para posteriormente participar de la elección de las bandas por votación del público en el mismo sitio web” (14) esto demuestra un alto nivel de convocatoria (cifra que contempla solamente las bandas participantes inscritas) siendo las votaciones superiores a las 8500 votaciones convirtiéndolo en un “trampolín” para tomar importancia a nivel musical en el país.

4- Marcela Benavides, Antropóloga, Máster en Gestión de Información encargada del Centro de Documentación INJUV, Entrevista personal, realizada a finales año 2009.

El Festival de Bandas Jóvenes, se realiza cada año a finales de Octubre, www.festivaldebandasjovenes.cl
El año 2010 se realizó el Festival de Bandas Jóvenes Bicentenario.



Arriba-Afiche concurso 2009,abajo- lanzamiento concurso año 2010
Fuente, www.balmacedartejuven.cl/

Bandas en el casting de Pepsi al Máximo, año 2009
Fuente, www.terra.cl

Es importante decir que este concurso además de ser una vitrina de los grupos, representan una gran ayuda para bandas que no tienen la oportunidad de acceder a premios que incluyen montos en dinero para el primer, segundo y tercer lugar y la grabación profesional de un disco, para la banda ganadora, que era guiado y supervisado por un productor musical elegido por Balmaceda Arte Joven y la Fundación Música de Chile (SCD), más el contrato por un año con la tienda virtual de la Fundación Música de Chile (15), donde estaban disponibles para compra y descarga las canciones grabadas por la banda ganadora.

El Festival de Bandas Jóvenes Injuv se transformaba así en un referente a la hora de participar como antecedente estatal para el fomento artístico musical Chileno, cooperando además como ayuda social a bandas que no tienen el fácil y libre acceso a grandes escenarios.

Como antecedente privado tenemos el Festival Pepsi al Máximo, organizado por una marca de gaseosa se presenta como un "certámen que reunirá lo mejor de las bandas y solistas escolares Chilenas" diferenciándose con el festival INJUV en según su versión 2009 los participantes deben tener entre 12 y 19 años siendo presentados ante una comisión (artistas, productores, preiodistas, etc) recibiendo críticas y sugerencias para mejorar su desempeño artístico. En este caso los ganadores reciben premios en instrumentos musicales hasta la grabación del disco y video clip, siendo el premio estrella una presentación de los finalistas ante un público de miles de personas en un escenario dispuesto y equipado de manera profesional(16), las cifras del año 2010 hablan de 2000 bandas participantes distribuidas en 2 categorías, de 13 a 18 y de 18 a 25 años.

Ambos concursos tienen como objetivos comunes dar la posibilidad que participen todos los estilos musicales y de cualquier parte del territorio, con la idea de ser promocionados como grandes figuras en el ambiente musical criollo preparándoles un futuro musical profesional.

15- www.musicachilena.cl
16- www.pepsialmaximo.cl



Disco editado en el año 1990 por Illapu, bajo la firma discográfica EMI
Fuente, www.illapu.cl



Primer disco editado del grupo Los Miserables, banda punk, del sello Independiente Liberación en 1991
Fuente, www.miserables.cl



Dos de los primeros sellos en Chile a principio de los 90's
Fuente, hipersonica.com



Imágenes actuales de la sede ubicada en Balmaceda 1215, lugar de las primeras escuelas de rock de Santiago, fomentadas por el gobierno
Fuente, www.balmacedaartejuven.cl



Decomiso de discos piratas en Chile
Fuente, www.elinsular.cl



Contexto musical Chileno.

Elegir el camino musical en Chile no es sencillo, es sabido que en el país el fomento artístico es muy bajo, los estudios tienen costos elevados y la cantidad de audiencia no asegura el éxito a esto se le suma además el poco apoyo de las instituciones a que se difunda su arte.

A pesar de esto la vida artística musical presente en Chile es muy rica. Acercándonos un poco a la historia local reciente del país nos ubicaremos temporalmente desde principios de los años 90 cuando en Chile vuelve a fomentarse de una manera activa las artes en general, naciendo en el caso musical las escuelas de rock (Balmaceda 1215 hoy Balmaceda Arte Joven) en donde se instruía musicalmente a jóvenes interesados bajo la enseñanza de profesionales en la materia, convirtiéndose en una alternativa “económica” contrario a lo que ocurría con las academias musicales y es acá, donde nacieron las bandas de rock formadas por jóvenes más ecitasas de los años 90.

En conjunto al renacimiento musical llegan las compañías disqueras afianzadas por las políticas económicas del país, las cuales hacen de la música un gran negocio controlando y decidiendo las bandas que sonaban en radio y televisión promocionándolas con grandes producciones en todos los medios de difusión incluyendo la escrita. Finalizando la década es donde se produce el punto de ruptura cuando llega internet, la cuál genera (hasta hoy en día) una revolución en la manera que creamos, conocemos, y consumimos música. Aparece la piratería (como alternativa popular a los altos valores de los discos) generando un declive sostenido de ventas de las grandes compañías. Es en esta época en donde los sellos independientes (que habían nacido pocos años antes) toman importancia presentándose como propuestas alternativas integradas por bandas que no son tomadas en cuenta por las compañías disqueras, pero ahora encontrando un nicho publicitario en la net. Estos músicos alternativos han surgido como opción distinta a lo ofrecido por las disqueras, haciéndose popular en la cultura underground del país nutriéndola de riquezas musical muy variada en estilos y sonidos.(17)

17- “Underground(subterráneo en español) es un término inglés con el que se designa a los movimientos contraculturales que se consideran alternativos, paralelos, contrarios o ajenos a la cultura oficial (el mainstream)”

, http://es.wikipedia.org/wiki/Cultura_underground

-En el caso Chileno hubo corrientes durante el gobierno militar asociado principalmente a una contestación política, luego en los años 90's se mostraban contrarios a los cánones que les imponía la nueva sociedad

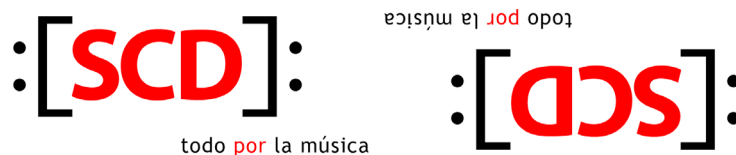

Las asociaciones Gremiales

24

Con el avance tecnológico, la producción musical se ha simplificado sobremanera repercutiendo en la cantidad de bandas que se promueven por medio de los sellos independientes quienes dependiendo de la capacidad técnica de su infraestructura, apadrinan y dan la posibilidad de hacer crecer a otras bandas independientes produciendo grupos, entre rock, pop, folklore, jazz, baladas además de otros estilos.

A contar de mediados de los años '90, los sellos independientes por primera vez han superado el volumen de lanzamientos generado por las grandes compañías, y es una tendencia que no parece tener vuelta atrás. Considerando sólo las que han editado un catálogo de más de cinco discos, al menos son cuarenta las disqueras alternativas que desde entonces han funcionado en Chile, y la cantidad se triplica al tomar en cuenta tiendas más fugaces o incipientes. Ellas son las consideradas en esta categoría: etiquetas con nombres y orígenes tan diversos como Colón Records, Discos G, Hachazo de Michimalonco, Purec o Guerrero Discos, entre muchas otras que han lanzado discos aunque no siempre hayan mantenido una continuidad.(18) Esta gran cantidad de sellos independientes han formado la Asociación de Sellos Chilenos, ASECH, trabajando y agrupando desde el 2005 a muchas disqueras independientes. La cual pretende proteger y velar por sus demandas para así tomar un mayor peso dentro del país. Su trabajo está principalmente enfocado en términos de difusión de la música, y han establecido relaciones con el Consejo de Cultura y las Artes para una posible inclusión de la organización en el Consejo de Fomento de la Música Nacional.

Además de la ASECH, existe otro organismo que últimamente ha tomado gran importancia ya que mantiene una fuerte lucha contra el "pirateo" tanto físico como de internet, la Sociedad Chilena del Derecho de Autor, SCD.

18- Música Popular, sitio dedicado al desarrollo musical en Chile, de un modo enciclopédico. <http://www.musicapopular.cl/>



*Artistas callejeros actuando en las calles de Santiago, se pueden ver muchos a diarios por las calles de la ciudad.
Fuente, Flickr.com*

En su sitio web la SCD se plantea como “una Corporación de Derecho Privado sin fines de lucro, creada por los propios autores, artistas, intérpretes y ejecutantes, cuyo objetivo es administrar derechos autorales generados por la utilización de obras musicales y fonogramas (producciones musicales en cualquiera de sus formatos)”(19). La SCD vela por el cumplimiento legal hacia el artista como profesional siendo un apoyo en muchos aspectos que antes estaban abandonados al no existir regulaciones, repercute mayormente en el uso de internet y en el acceso a obras que por no existir una ley clara genera conflictos.

En los últimos años se ha desatado una lucha entre los usuarios de internet y algunas agrupaciones de artistas como la SCD que buscan resguardar intereses económicos, derechos autorales y otros, proponiendo un acceso mas controlado en lo que se relacione con descargas de archivos distribuidos libremente en la red, dado por la existencia de un vacío legal que repercute económicamente en todos los actores relacionados con la creación artística.

Si bien esta discusión pareciera no acabar, han comenzado a aparecer otros movimientos, nacidos de internet que proponen una liberación del uso de lo publicado en internet, y promoviendo el uso de esta como una plataforma cultural realmente democrática y libre, sin controles restrictivos permitiendo así un traspaso fluido para el intercambio cultural entre los usuarios de la red.

19- Sociedad de Derechos de Autor SCD “Todo por la música”, <http://www.scd.cl/>

Licencias Creative Commons (CC)

Creative Commons (en español: bienes comunes creativos) es una organización no gubernamental sin ánimo de lucro que desarrolla planes para ayudar a reducir las barreras legales de la creatividad, por medio de nueva legislación y nuevas tecnologías. Fue fundada por Lawrence Lessig, profesor de derecho en la Universidad de Stanford y especialista en ciberderecho, que la presidió hasta marzo de 2008.

Existe una serie de licencias Creative Commons, cada una con diferentes configuraciones o principios, como el derecho del autor original a dar libertad para citar su obra, reproducirla, crear obras derivadas, ofrecerla públicamente y con diferentes restricciones, como no permitir el uso comercial o respetar la autoría original.
(21)



Sistemas Open Source

Open Source o Código abierto es el término con el que se conoce al software distribuido y desarrollado libremente. El código abierto tiene un punto de vista más orientado a los beneficios prácticos de compartir el código que a las cuestiones morales y/o filosóficas las cuales destacan en el llamado software libre.
(22)

Esto quiere decir que está orientado hacia la creación y derechos de autor el cual nos permite modificarlo, cambiarlo, leerlo, pasando a ser parte del proceso del software, que se transforma en una comunidad resultando que el autor es colectivo y en la mayoría de los casos, anónima y desinteresada. Como ejemplos podemos nombrar los sistemas Linux, que son sistemas operativos que permiten múltiples cambios que ahora son considerados una gran comunidad.

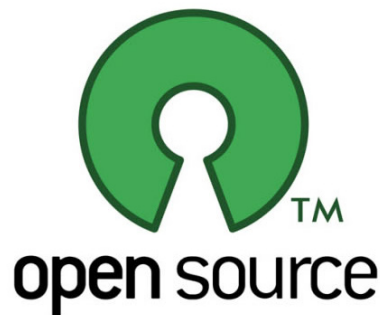

Netlabels

Se denomina netlabel a los sellos discográficos que distribuyen su música en formatos digitales (normalmente MP3 u OGG) a través de la red.

Un sello online funciona como un sello discográfico tradicional a la hora de producir y promocionar proyectos musicales (tales como álbumes o recopilatorios).

La principal diferencia entre los sellos on-line y los tradicionales está en el énfasis que ponen los primeros en las descargas gratuitas, todo lo contrario a las publicaciones en medios físicos (CD, vinilo o DVD). Con frecuencia, la música se lanza con licencias que fomentan la libre distribución, como Creative Commons, aunque en pocos casos se mantienen enfoques más tradicionales (copyright).

Los netlabels nacen y se desarrollan como respuesta alternativa, legal e independiente a la industria musical, apostando normalmente por la distribución libre y gratuita de artistas de todo tipo, en muchas ocasiones nuevos. Usualmente la música se distribuye por descarga libre, si bien a veces se ofrecen ediciones físicas de compilaciones, lanzamientos especiales, remixes, etc. de manera comercial. Suelen especializarse en géneros musicales de todo tipo, aunque existen algunas muy eclécticas. La relación entre ellos va creciendo con el paso del tiempo, organizando jornadas, reuniones, congresos, etc.
(23)

A estos ejemplos le podemos sumar la última generación de difusión musical, como lo son las redes sociales Twitter, Facebook, Myspace, Soundcloud, los cuales permiten crear una red especializada en música promoviendo y publicitando todas las novedades musicales en tiempo real, siendo solamente un usuario promedio de internet, asegurando un gran público de todas las partes del mundo, además de permitir la relación entre ellos.

En nuestro país el desarrollo de los netlabels es mas antiguo de lo que uno podría pensar, esto lo demuestra a creación hace algunos años “Netlabels Chile”, informando desde su sitio web, “Desde algunos años existen varios netlabels en nuestro país, pero no existía un sitio que reúna información respecto a sus lanzamientos, eventos, etc. Netlabels Chile es un sitio que busca cumplir con esta tarea”, lo que revela un gran profesionalismo en sus realizaciones, pasando a ser el último gran semillero de talentos nacionales que han y están triunfando tanto en Chile como en países Americanos y Europeos.

Entre los sellos que agrupan, se encuentran:

001 Records 12 bandas aprox.
ACS (Amigos de la Contaminación Sonora) 41 bandas aprox.
Cumshot Records 4 bandas
Dilema Industria 10 bandas
Discos Pegaos 22 bandas
Epa_sonidos 36 bandas
Esceptico Records 40 bandas aprox.
Estereo8 6 bandas
GLUED 7 bandas
Humilde Records 5 bandas
Jacobino Discos 29 bandas aprox.
Lodo 9 bandas
MDR 13 bandas aprox.
Michita Rex 12 bandas
Modismo 10 bandas aprox.
Palacaga Discos 10 bandas aprox.
Pueblo Nuevo 136 bandas
Impar 13 bandas aprox.
Neurotyka 24 bandas
Noseyo 8 bandas

Sumando Cada vez más Netlabels que van apareciendo convirtiendose en un nuevo tipo de distribución (y también producción) musical Nacional.

Como sello representativo encontramos a Pueblo Nuevo, sello que inicia en el año 2005 “apadrinando” una gran cantidad de bandas Chilenas, extranjeras y que gozan de mucho éxito en el ambiente underground musical. En una entrevista vía email realizada a Finales del año 2010, Mika Martini, creador del Netlabel Pueblo Nuevo nos relata el proceso de creación de la idea.



*Tres de los Netlabels más conocidos del país,
MichitaRex, Pueblo Nuevo, Y jacobino discos.
Fuente, varios sitios.*

Entrevista (net) Mika Martini
Diseñador-Director Netlabel Pueblo Nuevo



¿Cómo empezó todo? ¿En qué estaban tú y Daniel Jeffs antes de fundar PN?

Antes de Pueblo Nuevo, tanto Daniel como yo, nos dedicábamos a hacer música electrónica, Daniel además como DJ, y yo participaba en un grupo llamado “Usted No!”. Cada uno por separado había experimentado la vida del músico independiente, editando algún CD y tratando de venderlo, tocando en vivo, etc. Nuestro encuentro se produjo a raíz de un disco, el “Oscilación” (AlMargen Editores), que juntó músicos electrónicos con poetas jóvenes. Posteriormente, coincidimos en un taller de especialización que dictó Federico Schumacher en uno de los Festivales Ai-Maako de Santiago, donde decidimos “pasarnos al lado oscuro” y dejar de pensar en raves y clubs como los únicos lugares donde queríamos desarrollarnos musicalmente. Creamos un dúo de improvisación llamado “Chiste”, con el cual editamos un disco en www.archive.org y ahí conocimos el mundo del “Netlabelism”.

Entonces la idea de fundar Pueblo Nuevo el año 2005, surge de la constatación de la crisis que vive la industria discográfica, tanto internacional como nacionalmente. Mientras por otro lado, las posibilidades que brinda INTERNET como nuevo y potente medio de difusión para la cultura, nos dio el marco adecuado para que junto a Daniel, decidiéramos unir fuerzas y conocimientos para crear un espacio que nos permitiera mostrar y editar nuestra música de manera directa, sin intermediarios y siendo parte de un movimiento mundial. En ese sentido la visita de Lawrence Lessig a Chile el mismo mes en que decidimos crear Pueblo Nuevo, nos dio un tremendo aliciente para lanzarnos de cabeza a este proyecto de fomentar la “cultura libre”.

¿Cuál era tu idea inicial para el sello?

La verdad es que cuando partimos no teníamos ninguna idea preconcebida, ningún “plan maestro” ni objetivos a cumplir ni nada, solo queríamos hacerlo, hacerlo ya! y luego ir viendo que sucedía, teníamos eso si nuestro “manifiesto”, nuestra declaración de intenciones y la firme resolución de que si íbamos a tener un sello musical independiente aun siendo virtual, lo íbamos a hacer bien, en serio, con dedicación y profesionalismo. Para nuestra sorpresa, rápidamente el proyecto es bien acogido por otros músicos chilenos, quienes comienzan a enviar sus trabajos para ser incluidos en nuestro catálogo, primero los amigos más directos, como Freddy Musri y Hans Carstens, y luego empezamos a invitar al resto de los colegas que sabíamos estaban haciendo muy buena música. Creo que si fue un gran aporte para el posicionamiento del sello, la creación de nuestro logotipo de las tres banderas rojas, las que junto con el nombre “Pueblo Nuevo” más el slogan de “Música chilena de raíz electrónica”, dio una excelente imagen corporativa desde un principio, y generó interés en algunos medios periodísticos nacionales e internacionales.

¿Por qué optar por el modelo netlabel en vez de hacer CDs físicos?

Mika Martini: Por varias razones, la principal es haber optado por no depender de tener que invertir económicamente para difundir nuestra música fuera de nuestras fronteras, en ese sentido si nos definimos como netlabel desde un principio, es porque creemos que filosófica y técnicamente era la mejor alternativa a nuestro alcance, ya que si pretendíamos ser un proyecto sin fines de lucro, entonces debíamos ocupar todas las herramientas gratuitas que están disponibles en Internet. De todas formas, pasado el tiempo, terminamos apoyando la edición de CDs físicos de algunos colegas que ganaron ciertos fondos estatales o quisieron autofinanciar sus producciones físicas. Nosotros no estamos en contra de las ediciones físicas, sólo tengo la percepción y la constatación real de que, por lo menos en Chile, ¡nadie compra ya un CD! Al final terminas regalando el CD de la misma manera en que distribuyes tu música en mp3. Por otra parte el modelo netlabel nos permitió el tener un tipo de relación mucho mas libre, directa y colaborativa con los artistas sonoros que han publicado con nosotros, ya que no hay ninguna obligación en torno a depender de la venta de objetos físicos como forma de sustentar Pueblo Nuevo, si no que todo se basa en la creación, en la música finalmente, independiente del formato en que sea distribuida.

¿Hace cuánto tiempo que funcionan como netlabel?

6 años, desde el 2005.

¿Cuántas bandas lanzan sus discos con ustedes? ¿Cuántos discos han lanzado?

Ya van 58 ediciones virtuales (online), las que en total deben sumar más de 500.000 “downloads” y 6 ediciones en CD o DVD con un tiraje de 6.000 copias impresas. La cantidad de autores editados, tanto en discos individuales como en discos compilados suma 136 artistas en total.

¿Cuál dirías tú que es el género musical de tu netlabel?

Música electrónica en general, desde la más experimental a la que coquetea con lo bailable, pasando por la electroacústica, el ambient, el drum& bass, etc. En algún momento editamos Hip-Hop, pero abandonamos el estilo.

¿Existen locales establecidos donde realizan sus tocatas? ¿Cuáles?

Locales establecidos permanentes no, siempre estamos en la constante búsqueda de espacios para tocar, los que en general corresponden a algunos centros culturales (Centro Cultural de España, M100, Fundación Telefónica) o espacios como galerías de arte, Museos o Universidades. También tocamos eventualmente cuando nos invitan en clubes, bares o locales comerciales.

En el proceso de lanzamiento de un disco, ¿reciben algún tipo de ganancias? (por ejemplo en tocatas, lanzamientos de discos vinilo)

No obtenemos ganancias ni organizando tocatas ni vendiendo discos. En general en las tocatas que organizamos las ganancias, de haberlas, se reparten entre los músicos participantes sin porcentaje para el sello. El “negocio de la venta de discos” no nos interesa mayormente, los discos físicos generados mediante proyectos FONMUS son de propiedad del autor, y las copias que se le dan al sello en general son para regalar, promover, difundir.

32

De existir un lugar destinado a la música crees que aportaría o iría en desmedro del movimiento musical alternativo en Chile?

En Chile en lo musical y en el arte en general, nada ni nadie sobra, al contrario siempre falta y faltarán espacios, por ello un lugar como el que describes sería muy bienvenido por la comunidad independiente, en un paradigma digamos ideal donde ese “lugar” sea regido sin la burocracia de un centro cultural tradicional (eso sin siquiera pensar en cómo sería su financiamiento).

Para generar un movimiento artístico siempre han estado involucrados: el artista/la obra+ el lugar/espacio + el público/crítica, así que bienvenidos todos los espacios disponibles. Nosotras siempre estamos a la búsqueda de esos lugares, y como la mayor parte de las veces no existen, pues los inventamos.

Mika Martini(Hugo Espinoza)
Director Pueblo Nuevo Netlabel.

Bandas Chilenas

En el contexto musical Chileno podemos calificar a todos los grupos antes revisados, como bandas independientes, las cuales han tomado el control de su propio trabajo conformando una gran escena constituida por miles de bandas en el país, gestionando por sus propios medios la grabación y difusión de su obra superando a la cantidad de grupos promocionados por los sellos tradicionales.

33

Si bien estas nuevas agrupaciones no logran ser cuantificadas en su real magnitud (principalmente por su trabajo fuera de los medios masivos) podemos formarnos una imagen estimativa de cuántas bandas trabajan en el país, mediante inscripciones y asociaciones en sitios web del país.

Se pueden calificar como bandas emergentes, las que recién comienzan a abrirse camino en el ambiente musical con la importante característica de poseer un nivel de producción y difusión notoriamente menor al representado por las bandas profesionales.

En este punto podemos determinar la cantidad de bandas existentes mediante algunos sitios que las cuantifican mediante inscripción en el sitio. Uno de los mas representativos es Bandas de Chile(24) que en su página registraba un total de 15.521 en Marzo del año 2009 , agregar que esta cantidad sigue en crecimiento sostenido cada año. Estas bandas son clasificadas en diferentes estilos musicales como rock, pop, jazz, hip hop, electrónica, reggae, blues, fusion y funk que son estilos musicales mas conocidos y masivos. Además a estas cifras debemos sumarle las bandas que por desinterés, desinformación o no sentirse dentro de esas categorías, no se han inscrito lo que sin duda acrecenta considerablemente las cifras, en este caso tenemos a bandas que trabajan asociadas a netlabels y otras totalmente independientes (447 bandas aproximadamente(25)) las que requieren de un espacio dedicado a difundir públicamente su arte.

En resumen si sumamos las cantidades nos daría una cifra cercana a 2000 bandas en Chile, compuesta principalmente por bandas emergentes y bandas concentradas en netlabels que requieren de espacios para producir, mostrar y distribuir su arte.

24- <http://www.bandasdechile.cl/> (Sitio funcionaba hasta finales del 2009)

25- Cuantificación de las bandas realizada en base a los Netlabels registrados en la página www.netlabels.cl/



Grupos emergentes y el apoyo cultural.

34

Es sabido por todos que los músicos se las ingenian de cualquier manera para practicar y desarrollar su actividad utilizando espacios que no están preparados ni acústica, espacial ni son seguros tanto para ellos como para los espectadores, ocasionando en la mayoría de los casos problemas en su entorno los que finalmente son clausurados y prohibidos bajo el concepto de ruidos molestos o desórdenes, sin embargo los artistas en muchas ocasiones hacen caso omiso y terminan trabajando en ilegalidad y clandestinidad.

Como referente tenemos a la **Productora mutante** (26) comandada por **Ervo Pérez** músico, sonidista y diseñador gráfico autodidacta.

El se inicia en el año 1998 con recitales underground, Pero su trabajo fue mas alla. Si bien en un inicio se hizo conocido por recitales de punk y hardcore su evolucion fue orientada a la musica experimental. Muestra de ello son los encuentros de musica experimental “La Experimental Experience” desde el año 2005 y el festival **FOBIA** (Formula Basica en Imagen Audio) desde el 2006. Ambos encuentros musicales se desarrollan en forma semestral y anual, con mucho reconocimiento ya que los dos buscan documentar momentos de la musica experimental en Chile, “La Experimental Experience” se destaca por una descentralizacion de la experimentacion sonora, por otro lado FOBIA invita a paises Latinoamericanos como Argentina (2008), Perú (2009) y Brasil (2010).

Otra area que ha desarrollado Productora Mutante son talleres de Circuit Bending (2005) y luego junto a Daniel Llermaly de Introduccion al Audio Digital y Creacion de musica con Computador (2009). Estos talleres se ha desarrollado periodicamente en Chile y han tenido la oportunidad de expandirse a otros paises como Argentina y Uruguay(27).

26- www.productoramutante.org/, productoramutante.blogspot.com

27- www.productoramutante.org/?page_id=2

28- Entrevista realizada a Ervo Pérez, fundador de la Productora Mutante, Junio 2010. Previo a una presentación en el Bar Rapa-Nui en la comuna de Providencia.

29- “Centros Culturales. Proyección, infraestructura y gestión”, Diciembre 2008, Consejo Nacional de la Cultura y las Artes.

Acerca de la problemática espacial Ervo opina “siempre ha sido muy difícil trabajar porque faltan espacios y siempre tenemos problemas, como no ganamos mucho dinero con las entradas – muchas veces ni siquiera cobramos- tratamos de vender otras cosas como *copete* por ejemplo pero hay muchos problemas con los permisos, con los dueños de los locales y es *re penca* porque muchas veces nos clausuran o llegan *los pacos* y nos sacan partes” (28).

A pesar de todo los problemas que implica trabajar en forma independiente la productora ha logrado realizar estos eventos utilizando espacios otorgados por las municipalidades y otras entidades como el Centro Cultural España que no siempre poseen mejores condiciones que el espectáculo necesita. especialmente acústicamente.

Con la llegada del Bicentenario de la república, el país ha y está llevando a cabo la creación de una red de centros culturales los cuales se conciben como espacios abiertos a la comunidad y tienen por objeto la representación y la promoción de valores e intereses artístico-culturales en el territorio(29) siendo espacios que permitirán el desarrollo de servicios culturales, salas de especialidades, salas para talleres y otros, es decir lugares multidisciplinarios para la expresión local de arte.

Entre estos proyectos culturales íconos del Bicentenario crean mejores expectativas para la disciplina cultural Chilena. Como los ejemplos mas relevantes podemos nombrar el Museo de la Memoria, el Centro Cultural Palacio La Moneda(CCPM), el Centro Cultural Gabriela Mistral (CCGM) y el Parque Cultural de Valparaíso (PCV). Estos tres últimos están orientados directamente a promover la práctica artística y poseen salas y talleres destinados a los grupos que las requieran.

Sin embargo ocurre que estos espacios se destinaron a grupos artísticos consagrados (Como el Bafona y coros nacionales) siendo desplazados el gran grupo de gente que requiere el caso musical y todas sus especialidades derivadas.



35



El Centro Cultural de España, Jacobino Discos y La Productora Mutante tienen el agrado de invitarlo a todas las actividades del:

FESTIVAL FOBIA (Formula Básica en imagen audio)

El Festival FOBIA , es una instancia que busca difundir, mostrar y poner de manifiesto música electrónica experimental y de vanguardia, posibilitando el desarrollo de esta actividad a la par con el uso de tecnologías audiovisuales.
Invitado especial: Perú *Tomas Tello y Raúl Jardín.

Del 7 al 16 de mayo (UArcis, Conchalí, Matucana 100 y Centro Cultural de España.)

Toda la programación, talleres y lugares de conciertos en:
<http://festivalfobia.org>

Organizan



Doña www.comunidades.com

Talleres y presentaciones en lugares que no presentan condiciones adecuadas, ni espaciales ni acústicas.
Fuente, flickr.com/productora_mutant

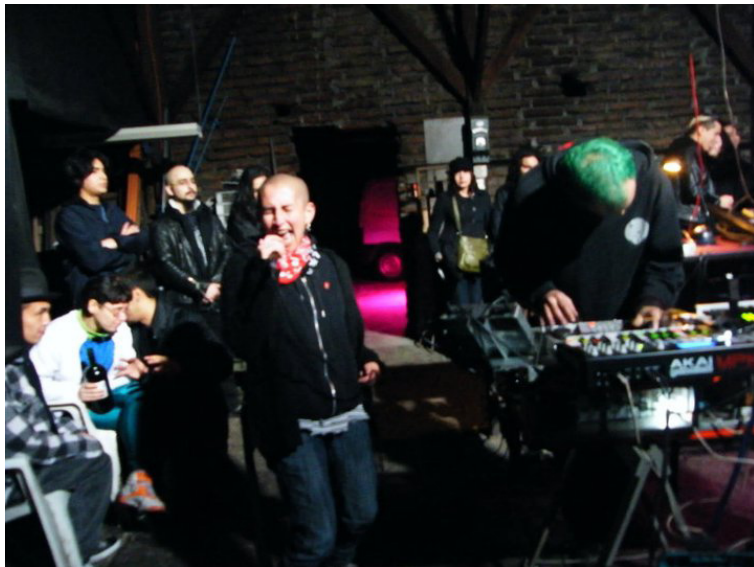

2 superiores
Colectivo Primavera D. Funcionando, realizan fiestas
en un taller mecánico algunos fines de semana
1 Abajo
Mansion Casa Brasil, actualmente no funciona por no
contar con permisos
Fuente, páginas en Facebook.com

CONCLUSIONES

Ya visto las cifras que nos entrega el INJUV, podemos decir que en nuestro país la forma más directa de llegar con cultura a la **juventud es por medio de la música**, ya sea por la cantidad de medios que la difunden, lo sencillo y económico que es acceder a ella permite un gran campo de desarrollo, convirtiendo a la música en una de las más fructíferas áreas artísticas para el futuro desarrollo cultural Chileno, pero **¿Cuáles son las reales oportunidades que se les ofrece a los jóvenes para su práctica?, ¿Se les entregan espacios destinados a su desempeño social?**

La música en sí requiere de características tanto espaciales, acústicas sumamente específicas para permitir un desarrollo correcto del show artístico y de los espectadores. Pero hay un punto además que es el del entorno en el que se emplaza que no debe presentarse como un programa hostil. Sin duda la música en sí genera requerimientos especiales que deben ser tomados en cuenta hasta generar un programa único y específico aparte de lo que se propone en los centros culturales, permitiendo además el desarrollo de todo lo asociado a la música como el **ocio**, el **arte**, la **entretención** y el aprendizaje de **nuevas formas de hacer música** que de paso a la experimentación **fomentando la novedad y la creatividad** juvenil.

Sin lugar a dudas que el deseo existe la gran cantidad de jóvenes hablan de una seria y real necesidad de ser desarrollado, si a esto le sumamos la poca capacidad adquisitiva de los jóvenes es que resulta importantísimo que sea tomado en cuenta, y es desde la arquitectura que nace una propuesta para esta problemática tan anhelada por muchos.

CONTEXTO ESPECÍFICO
música y nuevas tecnologías



*Conjunto de música docta
Fuente, páginas en Flickr.com*



*Artistas pop, fotografías Polaroid
tomadas por el artista Andy Warhol.
Fuente, Flickr.com*



*Conjunto Andino
Fuente, Flickr.com*

Tipos de músicas y Público objetivo

La práctica musical está dividida en estilos que podemos reconocer y diferenciar mediante instrumentos específicos, tonos, ritmos musicales que abarcan una gama inmesamente rica en melodías y ritmos. Si bien estos grupos a su vez tienen subgéneros podemos clasificarlos en los grupos más genéricos conocidos. A grandes rasgos podemos especificar los tipos de músicas y clasificarlos en:

-Música docta: Que requiere de una mayor instrucción y estudio sobre teorías y estructuras entre las cuales se encuentran la música vocal, de cámara, sinfónica(30).

-Música popular: Es un conjunto de géneros y estilos musicales que, a diferencia de la música tradicional o folclórica, no se identifica con naciones o etnias específicas. Por su sencillez y su corta duración, no suelen requerir conocimientos musicales elevados para ser interpretados. Entre los más practicados se encuentran la música jazz, hip hop, rock, música electrónica, punk, heavy metal(31).

-Música folclórica: La música tradicional, música folclórica, es la música que se transmite de generación en generación (y hoy día también de manera académica) como una parte más de los valores y de la cultura de un pueblo. (32) Así pues, tiene un marcado carácter étnico aunque ahora además la mezclan y practican con instrumentos eléctricos. En este grupo podemos encontrar la música andina, la cueca, cumbia colombiana.

Bajo este contexto podemos encontrar que la mayor cantidad de músicos o bandas activas, forman parte de la música popular, por ser más sencilla en su práctica (sin requerir muchos estudios), y que da la mayor posibilidad de experimentación, generando subgéneros que llegan a ser incuantificables. Es importante hacer la relación que la idea de ser “popular” se vincula al concepto de “cultura popular” definido por el artista Andy Warhol como PopArt a mediados del siglo XX en contraposición a la cultura académica que dominaba el arte esos años.

Internet ha abierto la posibilidad de conocimiento en cualquier área, lo que implica que cualquier persona puede obtener conocimiento de temas antes muy complejos y de difícil acceso. A nivel musical se tradujo en varios cambios que debemos considerar y que abren nuevas formas de exploración musical llevando las investigaciones musicales a verdaderos laboratorios musicales, incluyendo disciplinas artísticas variadas, conformando una nueva forma de experimentación del sonido.

30- es.wikipedia.org/wiki/M%C3%BAsica_culta

31- es.wikipedia.org/wiki/M%C3%BAsica_popular

32- http://es.wikipedia.org/wiki/M%C3%BAsica_tradicional



Nuevas tecnologías, nuevos espacios.

experimental.

1. adj. Fundado en la experiencia, o que se sabe y alcanza por ella. Física, conocimiento experimental.

2. Que sirve de experimento, con vistas a posibles perfeccionamientos, aplicaciones y difusión.

3. Que tiende a la búsqueda de nuevas formas estéticas y de técnicas expresivas renovadoras.

Música experimental.

42

Real Academia de la Lengua Española.

www.rae.es

Un tema crucial en la producción artística de todas las áreas es el momento de la experimentación. La experimentación siempre ha existido, es obviamente lo que genera el cambio en la trayectoria de del arte, creando movimientos, pensamientos, estilos nuevos que han de ser promovidos y cuidados, porque es ahí en donde está el futuro cultural para el país.

La experimentación puede ser mediante un instrumento musical donde uno trabaja con ideas y formas aún no desarrolladas suficientemente en el ámbito musical y se experimenta activamente con ellas a la búsqueda de nuevos estímulos que puedan reorganizar sus propios conceptos artísticos. John Cage fué el que introdujo el concepto de “música experimental” por el año 1955 declarando que un hecho experimental es aquel que produce resultados no previsibles. En un sentido más amplio también se refiere a la música que busca desafiar las nociones preestablecidas de lo que es la música. Cage experimentaba fundamentalmente en piano y es en este instrumento el que tiene sus obras más reconocidas.

En el siglo XXI, los accesos mas fáciles al conocimiento han abierto nuevas formas de trabajo y experimentación relacionados tanto acústica como electrónicamente, siendo este último el que ha otorgado la posibilidad de relacionar varias disciplinas que desencadenan actos artísticos súmamente complejos. El lugar donde se da este encuentro de técnicas ocurren fundamentalmente en círculos organizados en talleres y colectivos, y contrario a lo que uno pudiera pensar, existen muchos en el país trabajando de manera underground, pero con objetivos mayores.

A medida que avanzan los años, se han logrado establecer nuevos conceptos e ideas que trabajan con el sonido, llevando el campo de la experimentación a niveles sumamente avanzados y nuevos.

La forma de desarrollo es mediante la realización de talleres lo que al no contar con lugares diseñados para tal caso son realizados en centros culturales, municipalidades, centros sociales, casas, sin poder mantener la continuidad para obtener algún tipo de consolidación. Entre los temas que más se desarrollan podemos citar:

-Circuit Bending: El Circuit Bending consiste en cortocircuitar dispositivos electrónicos de bajo voltaje -alimentados a pilas- con fines creativos. Efectos de guitarra, juguetes o pequeños sintetizadores se convierten así en nuevos instrumentos musicales y generadores de sonido. Con frecuencia, lo que se consigue con esta técnica es un ruido caótico, que atrae al sector de músicos más experimental y a los interesados en la música noise.

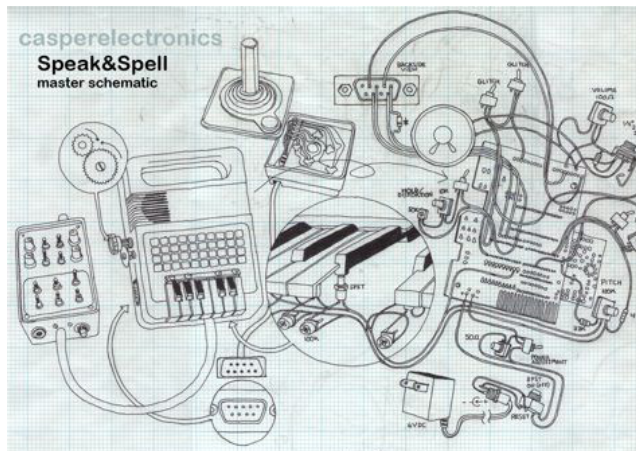

Ejemplos de Bending Toys o Bending Circuits, modificaciones del audio de los juguetes.
Fuente, <http://cdn.synthtopia.com/>

-Atari punk: En música, la Consola Punk Atari (en inglés Atari Punk Console) es un simple “hazlo tú mismo” (DIY) circuito productor de ruidos que es relativamente barato y fácil de fabricar. El circuito original fue llamado “Stepped Tone Generator” o “Generador de Tonos Ritmicos”. El corazón del circuito es un temporizador IC 556 dual.(33)

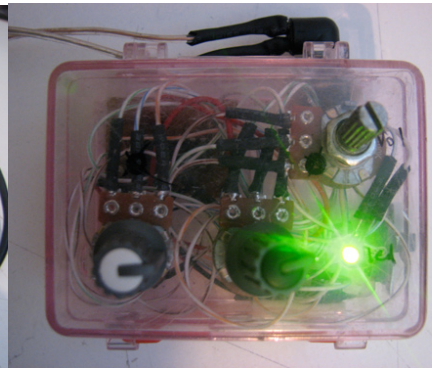

2 derecha-Ataripunk de Chimalabcolectivo Chileno de arte tecnología,
fuente, www.chimalab.cl
1 izquierda-Logo Sudamerica Experimental,
agrupación de colectivos sudamericanosque trabajan arte y tecnología
fuente, www.sudamericaexperimental.com

33- es.wikipedia.org/wiki/Consola_Punk_Atari

-MIDI: Son las siglas de la (Interfaz Digital de Instrumentos Musicales). Se trata de un protocolo de comunicación serial estándar que permite a los computadores, sintetizadores, secuenciadores, controladores y otros dispositivos musicales electrónicos comunicarse y compartir información para la generación de sonidos. Además de audio, estos módulos permiten conexión con video(34).

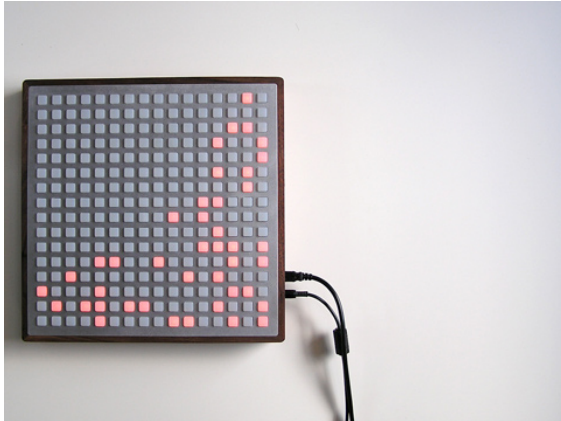

Sistema de Control MIDI, MONOME
fuente, monome.org



Diagrama de conexiones y comunicaciones entre máquinas MIDI-
fuente, <http://www.fortunecity.com/emachines>

-Plataformas de hardware libre: Los hardwares permiten la fácil interacción y experimentación por el usuario, el ejemplo más conocido es Arduino la cual es una plataforma de electrónica abierta para la creación de prototipos basada en software y hardware flexibles y fáciles de usar. Se creó para artistas, diseñadores, aficionados y cualquiera interesado en crear entornos u objetos interactivos.(35)



Placa Arduino, hardware libre mas popular actualmente.
fuente, www.flickr.com/sinketchup

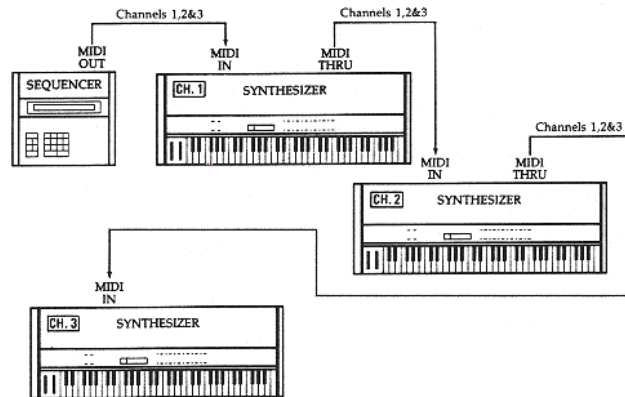
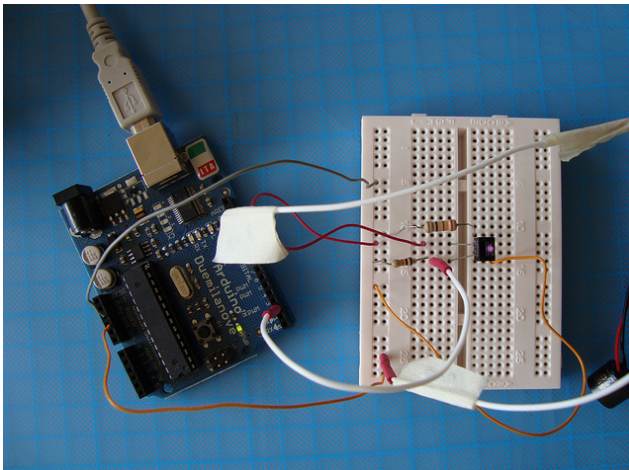

Prototipando la interfaz Arduino/Processing, programa de
visualización
fuente, www.flickr.com/slugworth

Actualmente la realización de estos cursos se da en recintos no adecuados para el desempeño óptimo, adaptándose a salas de clases, auditorios, galerías de arte y otros totalmente caseros.

La problemática espacial de estos “talleres” generan la necesidad de plantear programas adecuados a las prácticas de los cursos, los cuales son una mezcla entre talleres y salas genéricas necesitando un fácil acceso a las conexiones eléctricas, siendo este un elemento común entre las nuevas formas de experimentación audiovisual por el uso generalizado de computadores, proyectores, parlantes, cautines, etc.

34- es.wikipedia.org/wiki/midi

35- www.arduino.cc/



*Los requerimientos espaciales y técnicos necesarios en entornos no adecuados para las necesidades.
fuente, facebook ervo perez y Chimbalab*

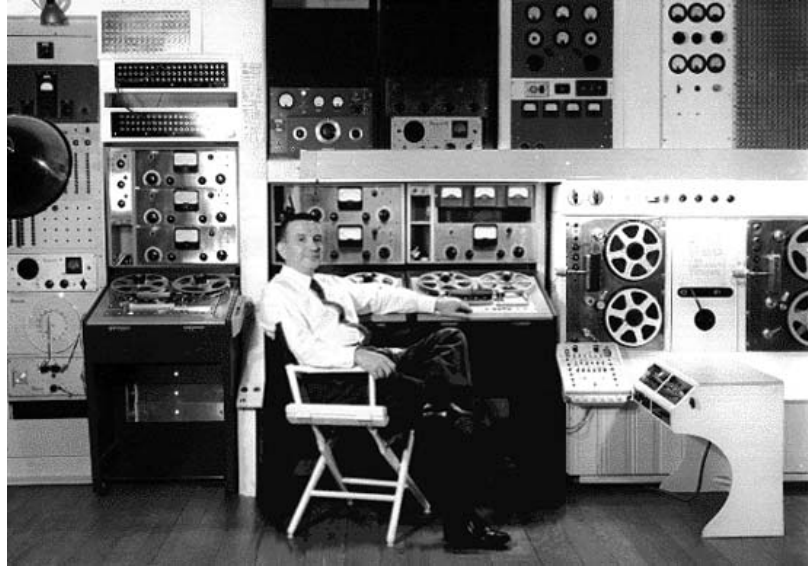

Proceso de producción musical.

El proceso de grabar un disco es distinto a cada grupo o artista, la forma de grabación puede realizarse de maneras distintas (en vivo o en estudio, por pistas, por pistas separadas etc) pero finalmente todas llegan a un resultado común. Sin embargo es conveniente definir las etapas de la generación artística para comprender mejor los pasos definiendo a la vez los elementos comunes para la producción del producto musical final.

De manera común las grabaciones de todas las bandas siguen un proceso “común” contemplando las etapas de creación, ensayo, grabación y difusión(esquema), pero en los últimos años han ido cambiando y completándose con otras áreas como son la gráfica en el proceso de difusión e internet en la etapa de distribución musical. Esto lleva a repensar un poco las etapas de creación y adecuarlas a la forma de trabajo de los músicos emergentes y experimentales. Importante es decir que estas etapas no siempre se suceden en forma lineal sino que pueden saltarse, omitirse y cambiarse en el orden algunas, entendido esto podemos detallar las etapas presentes en el sistema de producción musical contemporáneo.

- Capacitación y Aprendizaje
- Creación
- Producción gráfica identidad grafica(marketing)
- Difusión/Exposición

Capacitación y Aprendizaje

Previo a la etapa de creación, existe una etapa de aprendizaje musical en donde el artista se dedica a la investigación y aprendizaje de las nuevas formas de música y sonido que pueden efectuarse como una clase típica de música u otras mas informales acercándose más a la idea de taller. Estos espacios utilizados funcionan como un lugar que permita el intercambio de conocimientos, ya que la formación en su mayoría es autodidacta suscita un aprendizaje común a todos, donde todos son alumnos y profesores con el objetivo de obtener mayor educación en música, tecnología musical, electrónica, acústica y gráfica entre otros, llegando incluso a crear sus propios aparatos sonoros.

Creación

En esta etapa podemos incluir todo el proceso tradicional desde ahora incorporando las fases de Inspiración, ensayo y grabación hasta obtener el resultado musical en algún formato decidido previamente (los más comunes cd, mp3, odd).

En la etapa creativa la canción, melodía, bases sonoras o quizás una imple idea musical o “maqueta” no contempla una metodología definida, en este punto rige la “inspiración” al momento de inventar una obra.

Lo que podemos reconocer es que en la creación musical no existe un -por qué- solo sabemos que puede nacer en cualquier momento o lugar dependiendo de la capacidad creativa del músico y de sus gustos. A pesar que no podemos conocer cómo ni cuando llega la inspiración, podemos otorgar las condiciones adecuadas para que el usuario perciba los espacios propios y donde sea posible el intercambio de experiencias musicales.

Acerca de las características espaciales requeridas en esta etapa podemos nombrar salas de ensayo, salas o estudios de grabación, salas de descanso y espacios que permitan la relación con otros músicos.

Producción gráfica(Promoción)

Actualmente la forma en que se promocionan las bandas, difiere completamente a la que se realizaba años anteriores, esto ocurre porque internet ha abierto un campo de publicidad completamente nuevo y diverso, basado principalmente en el uso de las redes sociales. Un ejemplo conocido es Myspace.com, sitio por el cual la banda o artista solista se inscribe y tiene la posibilidad de subir fotos, música, videos. Si bien Myspace da la posibilidad de utilizarla como red social, se produjo una especialización musical donde finalmente la mayoría de usuarios son grupos o bandas que difunden sus creaciones otorgando la posibilidad de modificar el perfil(36) con las características que el grupo quiera. Esto resulta muy atractivo ya que se crean verdaderos “movimientos” musicales y asociaciones entre bandas que muchas veces realizan presentaciones en conjunto.

Estas posibilidades de cambiar el sitio genera nuevas áreas (la gráfica por ejemplo) que complementan y hacen del producto musical mucho mas interesante. Otro tema que se agrega a este es la producción final del producto musical, siendo el embalaje, caja o contenedor un “plus” a la hora de la presentación final complementando y enriqueciendo mas aún el resultado.

Como característica espacial podemos relacionarlo con un taller de producción gráfica en donde podamos diseñar tanto computacionalmente como manualmente con el objetivo de crear, envases, contenedores, afiches y páginas web para las bandas.

Difusión y exposición

Para la etapa de difusión debemos imaginar los espacios que no se contemplan en los grandes centros culturales, esto significa diferencias sustanciales a lo que ya existe. En este caso el público asistente a las presentaciones difiere de la forma de usar el espacio tal como se aprecia en los auditorios. El usuario de este tipo de programa es mucho mas informal, ubicándose principalmente de pie enfrente al escenario u otra forma que el se sienta propio del lugar que está habitando. El referente mas parecido que podemos encontrar es un espacio estilo galpón de planta libre con facilidades de ingreso y salida.

Este simple ejemplo provoca una gran diferencia (y carencia) de este gran espacio para la audiencia distinto al ofrecido por los centros del país, siendo importantísimo ya que promueve y acerca al escucha de una manera mas amigable, y cercana.

Obviamente este gran espacio no será siempre utilizado por diferencias en públicos que atraiga, por esto se requieren salas de difusión mas pequeñas que den una sensación de mayor intimidad a la hora de mostrar sus obras.

Capacitación y Aprendizaje



Creación



Producción gráfica (Promoción)

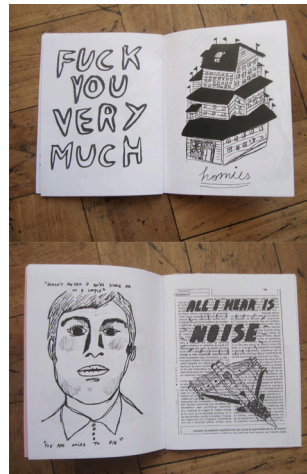

Difusión y exposición



OPORTUNIDADES

a-Chile como país debe promover la cultura, salvaguardando el futuro artístico mediante la promoción de nuevos talentos. El arte y sus nuevas propuestas se realiza fundamentalmente en los grupos de jóvenes, es ahí donde se debe actuar. En la práctica los jóvenes desarrollan sus actividades en torno a las relaciones sociales, es en este punto en donde observamos un gran interés por practicar la música, arte que permite el vínculo social con sus pares además de transmitir sus opiniones de una manera directa dando a conocer sus postura crítica hacia la sociedad actual.

B-Las nuevas tecnologías, principalmente internet, han otorgado el conocimiento de nuevas áreas repercutiendo en nuevos movimientos artísticos basados en teorías del Open Source y distribución libre para todos, pasando a ser una verdadera revolución cultural a nivel mundial, sin embargo el desconocimiento general podría provocar una pérdida de nuevos valores en torno al arte.

C-El alto nivel de convocatorias en los talleres y festivales que se realizan nos habla de un gran potencial en la escena musical, esto demuestra un alto interés de los jóvenes por participar y de las audiencias, en resumen el público está y es mucho mayor del registrado.

PROBLEMAS ESPECÍFICOS

b-El bicentenario Chilenos permitió el desarrollo de una red de centros culturales en el país, sin embargo los grupos que necesitaban de estos espacios han quedado desplazados frente a los grupos musicales que trabajan en forma profesional, desechando las posibilidades artísticas que nacen desde los grupos jóvenes y alternativos. Esto queda demostrado con la falta de espacios musicales para la inmensa cantidad de bandas que buscan espacios para difundir su arte pero terminan siendo espacios con pésimas condiciones espaciales y acústicas repercutiendo finalmente en el entorno, trabajando bajo la ilegalidad resultando la nula opción de desarrollo.

c-La incorporación de internet al proceso musical, ha permitido un desarrollo alternativo a lo que se venía haciendo varios años atrás en la escena dirigido por compañías internacionales que regulaban toda la industria. La red virtual abrió una nueva forma de difusión produciendo un desarrollo musical importante en el país que aún sigue en crecimiento, sin embargo estas bandas mantienen un bajo poder adquisitivo sin tener la oportunidad de una real oportunidad en la escena musical Chilena.

d-Si bien internet se presenta como una oportunidad “económica” de promoción y difusión ha abierto las puertas para incorporar mayores disciplinas de manera complementaria, como es el diseño gráfico, promoción, y conocimiento en las áreas de las redes sociales, creando una necesidad de programa arquitectónico que permite el total control por parte de las bandas del producto musical final.

e-La experimentación musical potenció la investigación en áreas antes reservadas para personas con estudios académicos basados en acústica, sonido y electrónica optando en la práctica del DIY (do it yourself) lo que desencadenó en un repensamiento del proceso de experimentación musical, en Chile esta práctica incitó a que nacieran grupos y talleres que trabajan de manera underground pero que necesitan de espacios arquitectónicamente adecuados para su desarrollo.

ORIENTACION DEL PROYECTO

***General.**

Dar a los jóvenes la oportunidad de mostrar su arte musical, promoviendo la práctica de esta con el objetivo de preservar y cuidar el patrimonio cultural intangible del país. Dando a conocer sus particularidades, sus variados estilos desprejuiciando el ambiente artístico musical Chileno.

***Arquitectónico.**

Otorgar a la ciudadanía un espacio que entregue todas las posibilidades de desarrollo musical existentes, manteniendo un uso informal que permita la interacción entre los jóvenes. Es urgente por la cantidad de disciplinas asociadas que la música sea un centro con programática específica tomada seriamente como una nueva tipología diferente a lo contemplado en los centros culturales, asegurando un correcto desarrollo de las fases de producción discográfica, mejorando las carencias que existen en el medio.

PROYECTO
Fundamentos

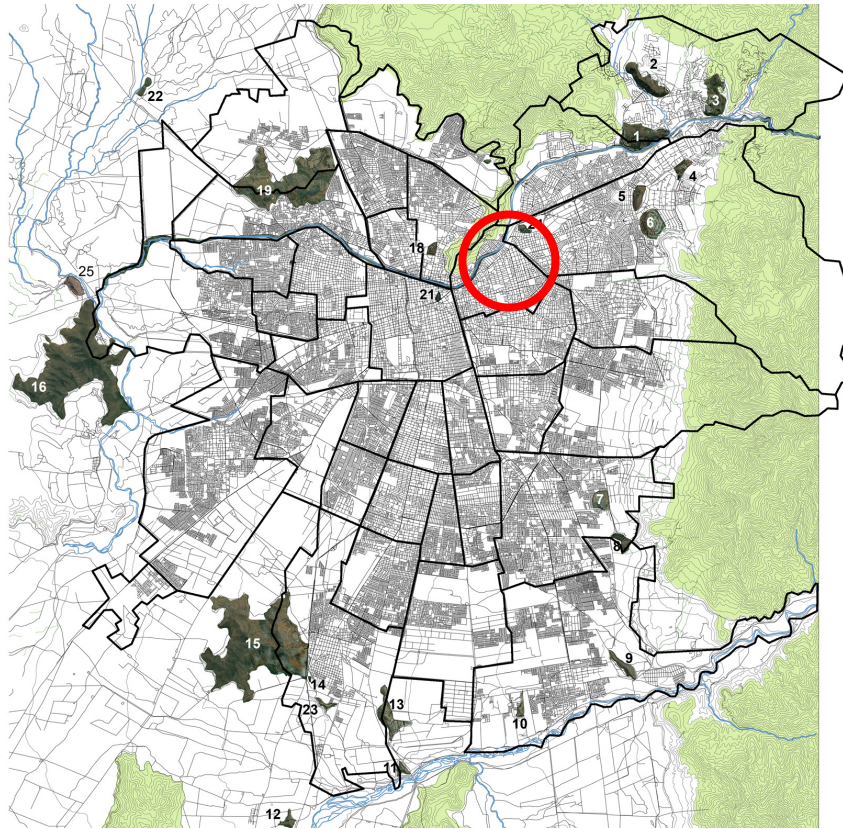

Elección del Emplazamiento.

52

Cantidad de Personas asistentes.

El proyecto posee características generales basadas en la gran cantidad de gente que movilizará, como primera condición significa ubicarlo en la Región Metropolitana producto de las estadísticas del INJUV que hablan que la mayor cantidad de jóvenes se encuentra en esta región, de tal manera que se trabajaría con grupo de personas mayor.

Ubicación dentro de la ciudad.

Como segunda condición se refiere a seleccionar una comuna que sea equidistante a las demás y que permita la conectividad por sistemas de transporte tanto privado como público. Con estas condiciones se determina que la mejor ubicación sería trabajar en la Comuna de Santiago.

Barrio Cultural.

Para finalizar se requiere que sea emplazado en un sector con equipamiento cultural de tal forma que el proyecto propuesto funcione como apoyo y sea parte de esta posible red artística, poniendo en valor la condición artística del entorno y que además sea una zona amigable y reconocida por la juventud.

Respondiendo a estas últimas preguntas, encontramos que el mejor sector es el del barrio bellavista, cercano a Plaza Baquedano lo que asegura un fácil y seguro acceso para los músicos en el caso de trasladar equipos de sonido o instrumentos.

Bajo todas estas condiciones podemos asegurarnos que el barrio otorga la seguridad para que el proyecto sea reconocido por la mayoría de las personas manteniendo un uso permanente, dinámico y seguro para los artistas y espectadores que lo visiten.

Elección del Emplazamiento.

El sector elegido comprende varias zonas ubicadas entre las comunas de Recoleta (Barrio Bellavista), Providencia (Sector Plaza Baquedano Plaza Italia), y Santiago (Sector embajada de la República Argentina). Cada Uno de estos barrios otorgan características distintas el sector elegido, acerca de esto podríamos decir que el barrio Bellavista está relacionado con los jóvenes, que el sector Plaza Baquedano se acerca a la idea Nacional y de importancia para el país que debe tener el tema artístico, y la zona de la embajada por el carácter histórico cultural que tuvo esa zona producto de la Gran Carpa Circo Teatro de Andrés Pérez.

Antecedentes Históricos Barrio Bellavista.

Santiago tiene dos hitos geográficos inconfundibles: el Río Mapocho que lo atraviesa de Oriente a Poniente y el cordón de cerros del San Cristóbal que avanza en dirección Nororiente a Sur Poniente, separando terrazas altas (Las Condes y Vitacura) de terrazas bajas (Recoleta y Huechuraba).

Comprendido entre estos dos grandes protagonistas geográficos se encuentra el bohemio y tradicional, Barrio Bellavista, sitio obligado de la vida nocturna universitaria Santiaguina apoyada por centros educacionales superiores como la facultad de Derecho de la Universidad de Chile, La Universidad San Sebastián, y la Universidad Nacional Andrés Bello.

Este barrio forma parte indiscutible del patrimonio cultural y urbano de Santiago. Posee características propias y peculiares, lo que permite denominarlo como “barrio”. Los límites del sector están definidos por el norte el Cerro San Cristóbal, al sur el Río Mapocho, al oriente el encuentro entre el Cerro San Cristóbal y el río Mapocho y al poniente la calle Loreto.

Sus orígenes se remontan al año 1550 cuando ese sector era conocido como el barrio la Chimba (al otro lado del río) propiedad de Don Pedro de Valdivia.

Durante mucho tiempo la Chimba fue la fuente de verduras y hortalizas que consumía la pricipiante capital del país.

Ya en la colonia sus dueños eran principalmente órdenes religiosas como Los Franciscanos, Los mercedarios y Los Dominicos. En 1767 se inicia la construcción del Puente Cal y Canto, posibilitando de mejor manera la conexión con el centro de la ciudad.

El sector con el tiempo se fue transformando en un sitio de arboleda y jardines que reemplazaron a los grandes campos de cultivo y pastoreo de antaño, en el lugar se sucedían rústicas casas, arcadas y corredores, enrejados y murallones y grandes portales. Llegando el siglo XIX se construyen templos como la Iglesia Santa Filomena de Patronato, transformándose en un hito para la comuna de Recoleta.

Ya a finales del siglo XIX se conforma como un lugar religioso albergando a la Sociedad de Socorros Mutuos de Concha y Toro. Ya a mediados del siglo XX comienzan construcciones del tipo residencial del tipo chalet y la Plaza Caupolicán del Arquitecto Luciano Kulczewski iniciándose los primeros atisbos de una “ciudad jardín” comenzando a aparecer barrios con casas de mejor construcción en el eje de Pío Nono, sitio que después serían residencias perfectas para intelectuales y artistas(36).

36- “Barrio Bellavista: Patrones de Diseño y constantes arquitectónicas en un barrio Tradicional”, Nicolás Valderrama Ruz, Seminario Julio 2003, páginas 11-12.

Mediados del Siglo XX

Hacia los años 50 el barrio se caracterizaba en ese momento por ser un sector barato y extremadamente pacífico cosa que propiciaba la venida de importantes personajes del ambiente cultural criollo como por ejemplo Pablo Neruda y la escultora Marta Colvin entre otros. Ya entrando en los años 60 se instalarían al oriente del barrio los canales de televisión actuales. Al llegar la década de los 80's el barrio gozaba de una imagen "artística-bohemia" es a mediados de esta década cuando el barrio comienza a cambiar producto de la organización de festivales que mezclaban la cultura con la resistencia política promoviendo la creación de salas de teatro, galerías de arte, cafés y salas de antigüedades. Al finalizar los festivales (1988) la celebración se trasladó al interior de los locales rememorando lo que alguna vez tuvo La Chimba como referente de la entretención nocturna.

Durante la década de los 90 vino un decaimiento cultural producto de la popularización excesiva del sector lo que atrajo consigo problemas de seguridad y delincuencia que influyeron en la cantidad de público asistente. Actualmente el barrio ha sufrido modificaciones que le han devuelto la vida al sector, nuevos pubs, bares constituyen el paisaje congregando miles de personas los fines de semanas en donde sus calles son visitadas y repletadas por estudiantes, extranjeros y jóvenes otorgándole un dinamismo tal que lo convierte en un gran referente de la entretención juvenil.

Antecedentes históricos Plaza Baquedano

La plaza baquedano (mal conocida como Plaza Italia) se ubica en el centro de la ciudad de Santiago, en el límite de las comunas de Santiago Centro por el poniente, Recoleta por el nor-poniente y Providencia por el oriente. De forma ovalada fue bautizada en 1872 como Plaza La Serena, antes de 1910, este lugar se llamaba Plaza Colón. Luego, en 1910, cuando se celebró el Centenario de la independencia chilena, varios países mandaron regalos. El del gobierno italiano fue una estatua de un arcángel alado con un león que se instaló en una plaza contigua, a la cual se le llamó Plaza Italia.(38)

54

Después, en 1927, se remodeló la plaza y se instaló la estatua del General Manuel Baquedano al medio, y otorgándole el actual nombre de Plaza Baquedano.

Si bien su morfología puede ser considerado común es en la carga social la que lleva a considerarla como un punto que "divide la ciudad entre ricos y pobres", Sin embargo su emplazamiento y equidistancia de los puntos extremos de la ciudad le da la condición de centro de reunión masivo para celebraciones y manifestaciones de cualquier tipo sin distinción política o social alguna.

Sin duda este punto puede ser considerado uno de los mas importantes de Santiago otorgando la calidad representativa Metropolitana o Nacional.

Antecedentes históricos de la zona Embajada de Argentina

El acercamiento entre Argentina y Chile formalizado en los "Pactos de Mayo" de 1902, culmina en 1912 con un importante gesto cuando ambos gobiernos obsequian sendas mansiones. En Chile la recibe el embajador Argentino Carlos F. Gómez al cuál se le entregó una elegante residencia de don Enrique Nieto, en la actual Avenida Vicuña Mackenna n°45. Su ubicación corresponde al célebre Camino de Cintura, iniciativa del intendente Benjamín Vicuña Mackenna para rodear la ciudad de un círculo de anchas avenidas a la francesa, siguiendo las ideas del proyecto del Barón Haussman. El propio Vicuña Adquirió una propiedad a poca distancia, la que actualmente aloja el Museo Benjamín Vicuña Mackenna. El palacio de entonces contaba con ciertos rasgos de modernidad, aporte de este barrio que refleja un urbanismo más verde, reflejando una mayor cercanía a la naturaleza y los deportes.

38-es.wikipedia.org/wiki/Plaza_Baquedano

39- "Residencia de la Embajada Argentina en Chile", Roberto Alifano, Francisco Sepúlveda, 2003 páginas desde 5 hasta 11.

La noble mansión desapareció en un incendio en 1943, perdida completamente a pesar de todos los esfuerzos de las compañías en esos años.

El mismo año del siniestro, se llamó a concurso a través del colegio de arquitectos y del ministerio de obras públicas, obteniendo el primer premio el arquitecto Alfredo Johnson Villarino, bajo los conceptos de la arquitectura moderna.(39)

Carpa circo teatro

Existían en la zona muchos chalet elegantes y mansiones de gran variedad, incluso de campo. Si bien el sector diplomático en esos años estaba en Av. República, las delegaciones que no se instalaron en ese lugar vinieron a Vicuña Mackenna. De hecho, hasta principios de la década del 60, en el terreno colindante a la embajada Argentina se ubicaba la Embajada de Francia. Aunque esta fue demolida 30 años antes, el país europeo sólo se deshizo del lugar en 1997, cuando la vendió.

Desde 1989, la compañía Gran Circo Teatro, de Andrés Pérez, director que vivió muchos años en Francia, pudo instalar su carpa y representar en el lugar obras como La Negra Ester. También se presentaron Viva la República, de Ramón Griffero, y Popol Vuh, también de Andrés Pérez. En el año 1997 el terreno es adquirido por el Instituto de Normalización Previsional (INP) el cual llama a concurso un concurso nacional para diseñar su edificio Corporativo, mandado por el Ministerio de Obras Públicas y patrocinado por el colegio de Arquitectos. En esa oportunidad la oficina ganadora fué Iglesias Prat Arquitectos pero el proyecto nunca llegó a concretar su construcción.

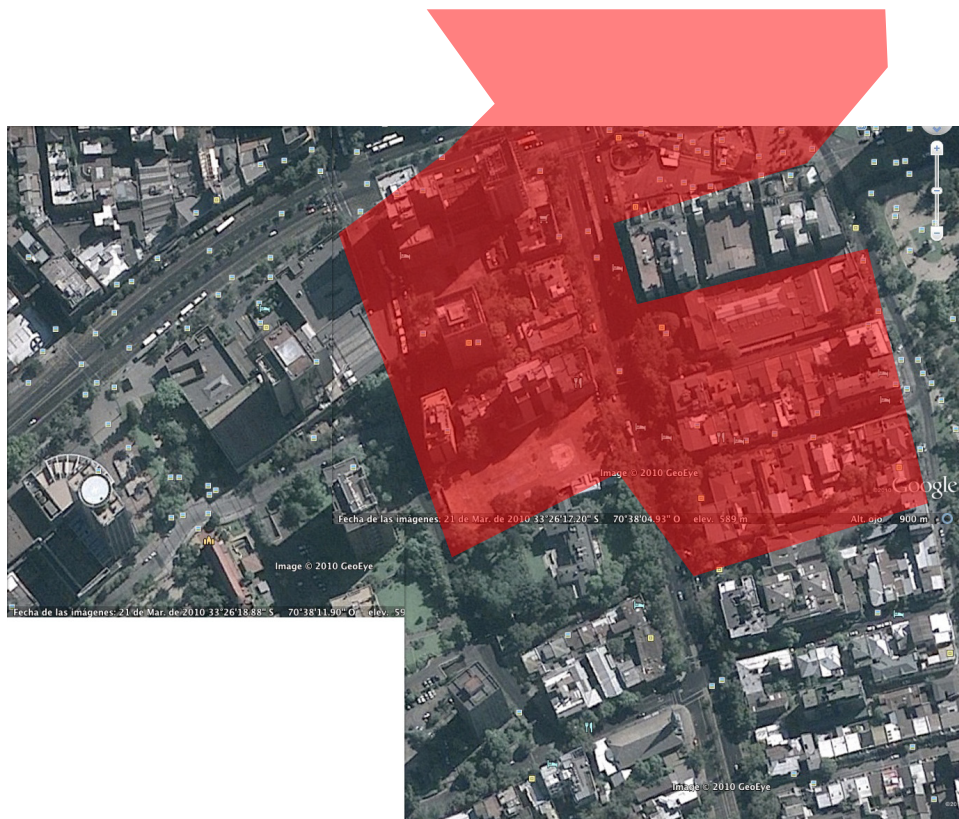

CARACTERÍSTICAS ACTUALES DEL BARRIO

Calles y avenidas

El sector escogido goza de gran importancia por su ubicación, cercano a Plaza Baquedano, punto notable del gran Santiago. En sus barrios se aprecia una multiplicidad de estilos arquitectónicos, dado por los constantes cambios originados por su envidiable ubicación que la hace muy requerida por inmobiliarias. Entre sus construcciones observamos desde casonas y palacios hasta edificios de construcción muy reciente, pasando por los renombrados “Torres San Borja”, convirtiendo a este lugar en una gran oportunidad de vivienda y comercio, orientado a turistas y estudiantes universitarios que conviven diariamente con trabajadores y gente de edad mayor, enriqueciendo la diversidad étnica de esta parte de la ciudad.

A nivel de transporte, en este punto concurren 3 de las avenidas más importantes de Santiago, Avenida Libertador Bernardo O'Higgins, Avenida Providencia y Avenida Vicuña Mackenna transitando por estas calles la mayor cantidad de personas en transporte público y privado terrestre de la ciudad. Esto sin sumar la gente que se desplaza en Metro existiendo la estación Baquedano, combinando las líneas 1 y 5, esta última movilizandogente desde las comunas periféricas con más alta población como son La Florida y Maipú.

Morfología

La morfología del sector está generada por los trazados que generan variadas formas de manzanas. En estas influye mucho la Plaza Baquedano, El río Mapocho, y la Avenida Libertador Bernardo O'Higgins produciendo manzanas trapezoidales y puntas de diamante.

Los parques actúan cambiando los tamaños de las manzanas presentándose cortes y desvíos de algunas calles presentando un recorrido rico en esquinas y desvíos.

En el sector podemos encontrar dos tipos de manzanas fundamentalmente.

Manzanas Cerradas: Representan el modelo tradicional, con fachada continua representan la mayor cantidad existente en el lugar. Su ingreso se desarrolla desde el espacio público.

Manzanas Penetradas: Creadas por la incorporación de pequeñas calles sin salida, como vía de acceso a la manzana.

Si bien existen solo dos tipologías de manzana fundamentalmente, la diversidad de construcciones hacen que el sector posea una riqueza arquitectónica llena de distintos estilos con marcadas diferencias entre comunas, y manzanas.

Alturas

Las Alturas del sector podemos dividir las según la comuna en la que se encuentra, en el eje de Vicuña Mackenna hacia el poniente o al oriente hay notables cambios de alturas en las manzanas de los barrios, marcado por el año de su construcción diferenciado además por el estilo de la misma.

De esta manera podemos decir que de Vicuña Mackenna al oriente (comuna de Providencia) se encuentran edificios de mediana altura no superando los 4 o 5 pisos dispuestos en fachada continua mirando hacia la avenida Mackenna, estas alturas se van modificando de manera creciente llegando en promedio hasta los 10 pisos. Esta transición está realizada de manera muy sutil y se percibe de manera muy homogénea sin grandes cambios.

En caso contrario al poniente del eje Vic. Mackenna existe una variada cantidad de alturas que van en ascenso medida que se acercan más hacia la avenida Libertador Bernardo O'Higgins, partiendo desde construcciones de 2 pisos (pasaje Livingstone) hasta torres de 21 pisos ejemplo de esto puede ser la torre de la remodelación San Borja y construcciones actuales de no más de 10 años de antigüedad aproximadamente.

En el caso del lado poniente surgen variados cambios de alturas y producen aperturas espaciales producto de terrenos baldíos y algunos hitos como la embajada de la república Argentina.

En el caso de esta zona, los cambios de alturas otorgan diversidad y riqueza visual y permite de paso observar mejor las construcciones hitos del sector, en donde estos contrastes nos muestran diversas épocas de la ciudad de Santiago.

Alejándonos más de V. Mackenna al poniente, ya en la calle Dr. Ramón Corvalán, se perciben alturas mayores por la construcción de torres siguiendo la línea que entrega el hotel Crowne Plaza. Como característica común a estos edificios podemos decir que liberan mucho espacio en su primer nivel, dejando un vacío que permite la contemplación de los edificios de mejor manera.



Áreas Verdes

En esta área de la ciudad podemos encontrar algunas de las mayores áreas verdes de la comuna de Santiago. Cercano al lugar se emplaza el histórico Parque Forestal, utilizado por personas de barrio para realizar paseos y practicar algunos ejercicios. También se destaca su uso en algunos eventos masivos realizados años anteriores como festivales y comercio informal como “feria de las pulgas” y otros creados por agrupaciones organizadas por internet que se reúnen a vender sus productos, en su mayoría sin permisos comerciales lo que ocasiona que sean retirados del lugar.

Las personas que asisten a este parque son principalmente las que se encuentran cercanas a los barrios Bellavista y Bellas Artes, fundamentalmente personas y familias jóvenes que aprovechan de forma permanente este pulmón Santiaguino observando movimiento durante toda la semana, aumentando los fines de semana.

Otra de las importantes áreas verdes del sector por cercanía es el Parque Bustamante, ubicado en la comuna de Providencia, la característica importante de esta área verde podemos nombrar el skatepark foco importante de jóvenes y niños de distintas comunas del gran Santiago conformando una idea de Parque joven apoyado además por una ciclovía y equipamiento que permite realizar ferias y ventas.

Al igual que en el parque Forestal el uso mayoritario se lo dan los jóvenes está enfocado a la recreación y los deportes notándose un gran uso los fines de semana y las tardes durante la semana laboral, por “skaters” que confluyen a este punto en grandes cantidades por la centralidad y facilidad de visita que ofrece, el desplazamiento se realiza principalmente en metro, existiendo la estación del mismo nombre que el parque a muy pocos pasos.

Como tercer ejemplo de área verde existe el parque San Borja, emplazado entre la histórica “Remodelación San Borja” a finales de la década del 60, como propuesta urbana que seguía parámetros e ideales del modernismo. A diferencia de los parques antes vistos, este presenta una condición de control, mayor que otros casos, teniendo horarios que regulan su funcionamiento, asegurando su cuidado y preservación. El parque se usa de manera similar a todos, pero posee un marcado uso por escolares y universitarios durante la semana y los fines de semana cambia a familias pequeñas además de personas mayores que aprovechan de pasear a sus mascotas y practicar deportes de baja actividad física.

A nivel de calles y avenidas, podemos notar un cuidado permanente en áreas verdes, con arboledas que protegen del sol, ayudados por anchas veredas (Vic. Mackenna) siendo el desplazamiento de personas y vehículos muy agradable en las fechas veraniegas.

En general las calles y avenidas del sector están bien protegidas con el follaje de los árboles, salvo algunos casos en donde se requiere mayor apertura visual en el borde sur de la avenida Libertador Bernardo O'Higgins.





Uso y Vida del Sector

Fundamentalmente el Barrio que resulta de mayor interés observar es el eje de Avenida Vicuña Mackenna, por poseer las conexiones y vías más expeditas para emplazar un proyecto que tenga relación con cultura.

Como temas a analizar se contemplan: uso de suelo, circuitos culturales, usuario del sector, restricciones

Uso de suelo: Al recorrer el lugar notamos que fundamentalmente existe vivienda, comercio o zonas mixtas. La vivienda en general está proyectada en volúmenes de varios niveles configurándose como torre que densifican en un alto porcentaje las manzanas como ejemplo podemos nombrar, las Torres San Borja y los edificios Don Bernardo y Don José dispuestos en una franja comprendida entre Vicuña Mackenna y Doctor Ramón Corvalán, definiendo un sector netamente residencial.

Las zonas comerciales no son fácil de reconocer ya que conviven en los mismos edificios residenciales en donde su uso de va destinando a consultas médicas y oficinas, de estos casos podemos decir que se encuentran de Vicuña Mackenna hacia el oriente, y se organizan en edificios de mediana altura conformando un bloque de arquitectura de estilos de mitad del siglo XX. En esta franja conviven varios usos pero es determinante el destino a oficinas protegiendo la visión arquitectónica del sector, esto quiere decir que no hay gran presencia de publicidad que intervenga en la observación del conjunto. Otro uso importante es el destino de varios edificios que son destinados como hoteles, hospederías y moteles lo cual denota un sentido de centralidad y de opción de alojamiento turístico, principalmente extranjero, complementando a esto vemos la gran oferta de restaurantes muy notoria en avenida Vicuña Mackenna.

Las zonas de uso mixto están determinadas por usar el primer nivel de los edificios para comercio, y seguir con vivienda en los pisos superiores, en este caso el comercio funciona como venta de artículos de primera necesidad entregando un carácter de barrio al sector. Lo que mantiene un movimiento constante de personas durante distintas horas del día.



Circuito Cultural

Posterior a la celebración del Bicentenario de la república de Chile, el país ha hecho importantes inversiones en el tema cultural. Este sector presenta claro impulso renovador hacia esta materia que sumado a otras fundaciones y organizaciones artística, podríamos hablar de un circuito y futuro enclave artístico cultural de del país. Estos hitos culturales, presentes principalmente en el eje de avenida Libertador Bernardo Ohiggins y avenida Providencia, representan 2 de los más significativos de la cultura nacional.

Como primer foco podemos nombrar a la Fundación Telefónica, donde preferentemente se opta por traer exposiciones y muestras extranjeras, enfocadas al área de las tecnologías y avances vinculando las temáticas con la empresa que apoya la difusión de las obras.

Un poco mas al sur se levanta la renovación del ex-edificio Diego Portales (antes UNCTAD III) como gran hito cultural artístico de las políticas culturales realizadas en el país, ahora nombrado Centro Cultural Gabriela Mistral (GAM), edificio ícono del bicentenario del país. Actualmente este edificio dotado de una gran carga histórica y espacial, ofrece un dinamismo rico en muestras de la mayor variedad de disciplinas artísticas de Chile.

Como lugares de difusión artística podemos nombrar además el Teatro de la Universidad de Chile, emplazado a un costado de la estación Baquedano y el Museo Benjamín Vicuña Mackenna, un poco más hacia el sur, hacen de este sector de la ciudad, un verdadero punto conectado directamente con el arte con visión a futuro de lo que significa emplazarlos en el punto más concurrido y reconocido del gran Santiago.

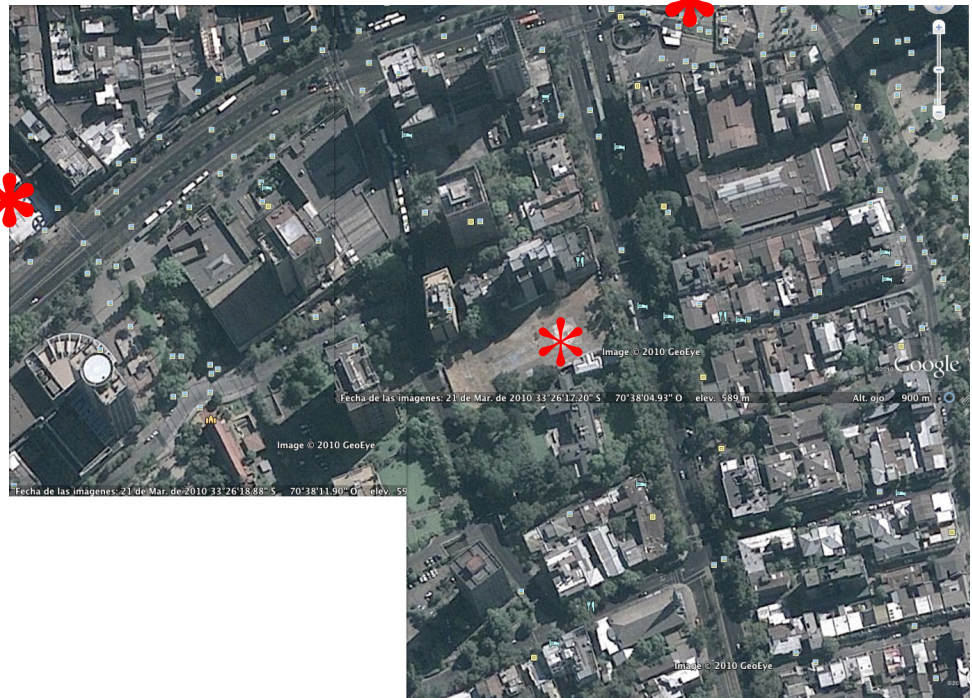

Usuario del sector

Al reconocer los usos y puntos claves podemos entender cuál es el tipo de usuario que habita este lugar. Como primer antecedente podemos observar un gran uso por parte de la juventud, divididas en la población que vive y la flotante. La población que reside en este lugar son en un gran porcentaje estudiantes universitarios y profesionales jóvenes que ven en Santiago una comuna céntrica que ofrece gran equipamiento para cumplir con todas las necesidades. Por otro lado está la población flotante la cuál igualmente es en su mayoría jóvenes que trabajan, estudian durante la semana laboral y que la visitan los fines de semana ya sea por sus parques y sus actividades, por el skatepark, los museos o por el Barrio Bellavista que congrega a miles de jóvenes convirtiendo toda esta zona en un enclave importante de la noche Santiaguina-joven de la capital.



CONCLUSIONES

El entorno presentado se relaciona con lo que se busca a la idea de proyecto, reuniendo las condiciones básicas que se requieren para esta temática, como primer punto en la perspectiva cultural encontramos que el sector presenta unas condiciones únicas como parte del desarrollo cultural del país, por lo tanto se transforma en una oportunidad trabajar acá y potenciar esta cualidad que a futuro será un punto obligado para conocer la difusión artística que represente a Chile, como punto importante dentro de la ciudad muy atractiva para turistas extranjeros donde puedan conocer nuestra cultura desde la mirada artística.

Como segundo componente importante tenemos a los jóvenes, que además de residir y trabajar en el sector, presenta gran cantidad de visitante generando un gran interés por parte de este segmento de la sociedad siendo para ellos un foco muy atractivo orientado a la entretención y cultura.

Para concluir podemos decir que si bien este sector se encuentra en un buen estado de conservación, sería de gran interés, conformar este núcleo cultural del país, emplazado en el sector más céntrico de la ciudad reconociendo el potencial valor que significa para el futuro artístico del país.

Referentes.

Como referentes se seleccionaron ejemplos tanto a nivel nacional como extranjeros, si bien el tema musical ha existido hace ya varios años atrás, por lo general se tratan de obras que crean un programa basados en grandes auditorios que adicionan programa complementario. Lo que se buscaba con estos ejemplos es adecuarlos a los requerimientos necesarios para este caso particular acá en Chile, incorporando el sentido de estos nuevos espacios con tal de entregar un espacio para el desarrollo musical, para la interacción entre jóvenes e introducir los nuevos paradigmas que internet y las nuevas tecnologías participan para repensar estos nuevos espacios. La selección revela 4 casos, dos nacionales y dos internacionales, los cuales tienen diferencias notorias al ver cómo se está abordando el tema musical en el país, además de notar la “novedad” de tipología de los casos extranjeros por ser proyectos de concursos recién elegidos entre 2009 y 2010, que son duda serán de gran referencia para la arquitectura de estos años.

Música en los Centros Culturales del país.

GAM, Chile, 2009-2010, tercera etapa 2013

(Gran sala de audiencias)

Sin duda una de las obras más influyentes e importantes de la década, símbolo del bicentenario de la república se llevó a cabo mediante una renovación del antiguo edificio Diego Portales posterior a un incendio ocurrido en el año 2006 destruyendo por completo la Sala Plenario lo que da pie para que se llame a un concurso público, llamado realizado por el MOP. Al concurso de presentaron 55 propuestas, la que obtuvo el 1er premio fué Cristián Fernández arquitectos y Lateral arquitectos, que participaron como oficinas asociadas.

Como lineamientos generales el concurso planteaba renovar el edificio cambiando su uso militar a un uso de centro cultural abriendo el edificio a la comunidad en donde la mejor respuesta fué la entregada por la oficina antes mencionada(40). El centro contempla la creación desarrollo y exposición de todas las artes Chilenas, destacando la Gran sala de audiencias (2000 personas). Si bien esta sala posee todas las condiciones acústicas y visuales favorables, está diseñada como una sala genérica para el desarrollo de todas las actividades escénicas como teatro, y música complicando el uso de manera diaria y constante.

Relaciones de espacios.

KORTRIJK LLLIBRARY, Bélgica, 2009

Mediante un concurso, se invitó a participar algunas oficinas que enviaran propuestas de diseño para la construcción de un “LLLibrary” la oficina que se adjudicó el diseño fué REX Architects, oficina establecida en Nueva York. En su sitio web el proyecto se describe como una librería del futuro la que debía mezclar las funciones de una librería tradicional, un centro de aprendizaje y un centro musical existente en el terreno entregado para las propuestas.

La oficina propuso combinar las 3 instancias programáticas en un edificio único en donde se relacionan los espacios que están diseñados con un sentido de apertura. Interesante acá resulta el concepto de “futuro” reflejándose en su manera de diseñar los espacios que se van entremezclando con una riqueza visual muy potente, rescatando la importancia de los tres edificios de manera igualitaria.



GAM

Librería de KORTRIJK



Proceso de Titulación Primavera 2010*

Espacios con carácter informal

Arena Santiago (actualmente Movistar Arena), Chile, 2006

Fue proyectado y concebido por Mario Recordón en 1956 con el nombre de “Estadio Cubierto Metropolitano” para ser el coliseo en que se realizaría el Campeonato Mundial de Básquetbol de 1958. Sin embargo, el dinero destinado para su término fue a dar a las remodelaciones del Estadio Nacional, con miras a la realización de la Copa Mundial de Fútbol de 1962 a realizarse en Chile. El recinto quedó desde entonces sumido en el más completo abandono, acogiendo a los vagabundos del sector y siendo testigo mudo de numerosos actos delictuales en sus inmediaciones

A diferencia de lo que se realiza en arquitectura musical en Chile, este ejemplo posee un gran espacio que es utilizado para que los asistentes logren tener más movimiento y una relación mucho más informal público-artista.

Música y tecnología, espacios para la ciudad.

Taipei Pop Music Center, China, 2010

Taipei, la ciudad más poblada de China realizó un concurso para el diseño de su mega complejo para la música popular con un enfoque del siglo XXI y las nuevas tecnologías, el proyecto está descrito como

“The Taipei Pop Music Center will become a new global center for the music industry. It will speak to existing typologies of Taipei music and public space by linking to a larger set of citywide greenways, transport systems, and pedestrian bridges. It will be at once a platform for Taipei life and a world center for the music industry.

Pop music, while a global phenomenon, is regional in its definition. The East Asian music scene typifies the phenomenon; while it crosses borders and cultures and dialects, it nevertheless has produced styles and genres with distinct transnational form and appeal. Though many aspects of pop culture exist in a hyper-technological or virtual realm, there is a need for a defined physical hub dedicated to the production and reception of pop”(41)

—

40- Basado en reportaje del Centro Cultural GAM, 31 Agosto 2010, www.plataformaarquitectura.cl

41-Extracto reportaje al concurso, 15 Febrero 2010, www.archdaily.com



Arena Santiago, hoy Arena Movistar

Taipei pop Music center.

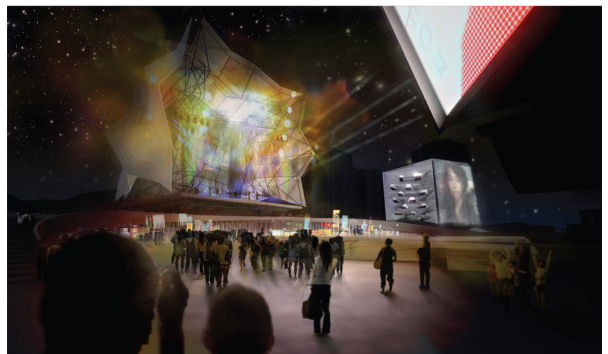

COMPLEJO MUSICAL JUVENIL

Antecedentes

Terreno.

El terreno escogido para emplazar el proyecto se ubica en el sector oriente de la comuna de Santiago a 3 cuadras de la Plaza Baquedano, Parque Bustamante, Barrio Bellavista, y cúlculo cultural, el sitio está definido por el polígono regular a-b-c-d, ubicado en la dirección Avenida Vicuña Mackenna n°34 al 39.

El terreno donde antiguamente había estado la embajada de Francia, permaneció eriazó por mucho tiempo siendo utilizado por el director Andrés Pérez desde los años 90 para instalar su Gran Carpa circo teatro de donde salieron grandes obras de la cultura popular Chilena, la más representativa “La Negra Ester”. La carpa circo funcionó hasta que el terreno es adquirido por el estado y llama a concurso para la creación del edificio corporativo del Instituto de Normalización Previsional, INP, siendo actualmente los dueños del terreno.

El terreno emplazado en una zona residencial de la comuna, colinda al norte con edificios de vivienda en su mayoría de altura y al sur con la Embajada de Argentina, creando una condición especial al momento de diseñar, resultando 2 llegadas posibles por Vicuña Mackenna desde el oriente y Dr. Ramón Corvalán desde el poniente.

Accesibilidad

Esta condición de doble posibilidad de ingreso se restringe en cierta medida al conocer las direcciones de tránsito de ambas calles, Vicuña Mackenna tiene sentido sur-norte y Ramón Corvalán norte-sur, siendo notorio el tipo de vía, siendo de gran utilidad a la hora de diferenciar accesos.

70



Ordenanza Municipal Comuna de Santiago.

ZONA B:

- a) Usos de Suelo
 - a.1) Usos Permitidos:
 - a.1.1) Residencial
 - a.1.2) Equipamiento: Científico
 - Comercio, con las excepciones indicadas en a.2.1)
 - Culto y Cultura
 - Deporte, con las excepciones indicadas en a.2.1)
 - Educación
 - Esparcimiento, con las excepciones indicadas en a.2.1)
 - Salud, con las excepciones indicadas en a.2.1)
 - Seguridad, con las excepciones indicadas en a.2.1)
 - Servicios
 - Social
- b) Superficie subdivisión predial mínima: 500 m².
- c) Coeficiente máximo de ocupación del suelo: 1.0
- d) Sistema de agrupamiento: Aislado, Pareado o Continuo.
- e) Alturas y Distanciamientos:
La altura máxima de la edificación para los sistemas continuos y pareados será de 35m.

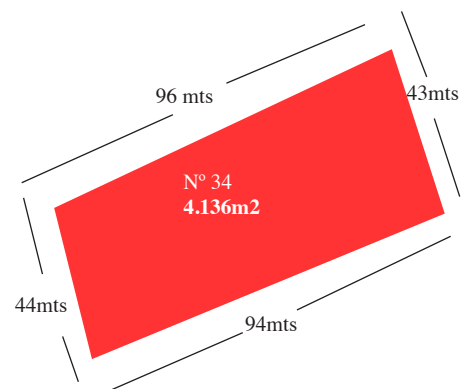

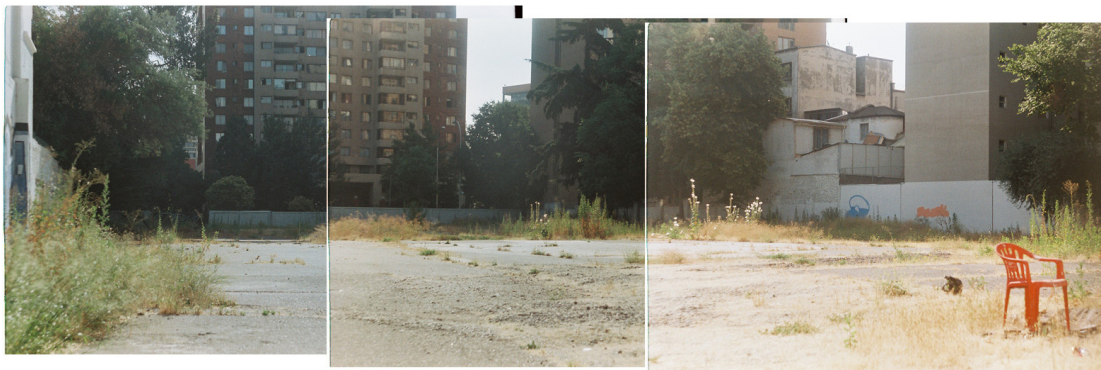

Usuario.

Al encontrarse en un terreno entre grandes zonas de uso fundamentalmente joven, se espera que su ocupación la sea realizada por personas pertenecientes a este segmento etáreo de la sociedad. Las edades esperadas van desde la etapa escolar secundaria y universitaria, entre los 18 y 29 años aproximadamente.

Los horarios de uso se realizarán segregados según la edad, consecuencia de las actividades que realizan mayormente estudiantil. De esta manera podemos suponer el uso en:

Horario diurno- jóvenes universitarios a realizar talleres y cursos (entre 18-20 años)

Horario Tarde-usuarios de las salas grabaciones talleres de gráfica y producción musical (entre 20-25)

Horario Vespertino-usuarios de salas de ensayo y audiencias de las muestras musicales (entre 25-29)

Todo el día- Netlabels, sellos independientes, visitas de audiencias, usuarios de salas net y ventas de productos discográficos, gráficos e instrumentos(todas las edades)

71

Gestión.

Por la importancia del proyecto y al estar inmerso en un área cultural de la ciudad, pero cercano a importantes centros de relevancia nacional, el proyecto se plantea como un apoyo a los Centros aledaños (principalmente GAM) otorgándole un carácter representativo de la cultura Chilena. Bajo esta idea es que los fondos provienen del Consejo Nacional de Cultura y las Artes (CNCA) que se entregarán a una Corporación Cultural creada que se enfoque en el área musical apoyada por el INJUV, ya que tienen experiencia en proyectos musicales (concurso de bandas) y por trabajar con la juventud.

La implementación del centro se llevaría a cabo con aportes del FONDART, en las áreas de Diseño Arquitectónico y Equipamiento, además de permitir el apoyo de privados que aporten con el equipamiento de las salas.

La administración será realizada por la Corporación creada que podrán ser sub-administradas por una posible Asociación entre Netlabels siendo responsables tanto de los espacios que sean destinados a uso cultural, como de los lugares que serán entregados como concesión que servirán para la mantención del complejo y el pago de los gastos que genere el proyecto.

Programa Arquitectónico.

Dimensionamiento

El dimensionamiento de del proyecto se basa fundamentalmente en la práctica y en su uso por parte de músicos y por la cantidad de público o trabajadores.

El programa se piensa de acuerdo a las posibilidades que entrega en terreno y las condiciones espacio/acústicas que exige el uso instrumentos musicales (fundamentalmente salas de ensayo, salas de grabación, salas de muestras) y otros que no requieren manejo de instrumentos musicales pero sí de otros artefactos como computadores (salas de clases, talleres de gráfica, biblioteca y otros).

Las salas de ensayo se definen como genéricas de acuerdo a una estandarización de el uso de instrumentos mayoritarios, con un uso por sala de 4 o 5 músicos (batería, guitarra, bajo, teclado, voz fundamentalmente) resultando una tipología repetitiva optando por la estandarización para permitir el uso de varias bandas al mismo tiempo sin especializaciones mayores para optimizando el uso.

Para el desarrollo de clases y talleres, se piensan espacios para una cantidad promedio de 15 a 20 personas favoreciendo la relación entre ellos a modo de taller.

Como propuesta programática, se proponen distintos sectores del complejo orientados y organizados según el área que más se relaciona para optimizar el uso sin complicar sus desplazamientos, de esta manera es que se definen tales zonas junto con sus especificaciones como:

PROGRAMA						
Cod	Uso del Espacio	Largo Est.	Ancho Est.	M2 unidad	Cantidad Recintos	Total m2
Capacitación/Aprendizaje						
c1	Bending toys/Atari Punk	5	3	15	3	45
c2	Interfaces Audio/Video	5	3	15	3	45
c3	Talleres Abiertos (tecnologías)	5	3	15	3	45
c4	Salas de Clases Música	5	3	15	3	45
c5	Biblioteca Musical	6,4	25	160	1	160
c6	Oficinas Administración Área	13	4,5	58,5	4	234
c7	Baños Administración	3,2	3,2	10,24	1	10,24
Creación Musical						
m1	Sala de Ensayo	5	4	20	9	180
m2	Salas de clases y taller	7,5	5	37,5	4	150
m3	Estudio de Grabación	8	7	56	2	112
m4	Sala Control Grabación	4,8	3	14,4	2	28,8
m5	Sala de Piano/Coro	9	5	45	1	45
m6	Oficinas Administración Área	13	5	65	1	65
m7	Baños Administración	2,8	3,2	8,96	1	8,96
m8	Sala Ensayo Multiuso	9,5	8	76	1	76
Producción gráfica/Identidad gráfica						
p1	Taller Medios Difusión Gráfica	10	4,5	45	2	90
p2	Sala descanso	5,4	4,4	23,76	1	23,76
p3	Embalaje	5	3	15	1	15
p4	Extensión (sala expo)	4	3	12	1	12
p5	Oficinas Administración Área	3	2	6	4	24
p6	Baños Administración	2,5	2	5	1	5
Difusión/Exposición						
d1	Sala Patio de espectáculos	12	35	420	1	420
d2	Baños Asistentes a show	10	4,5	45	1	45
d3	Oficinas Administración Área	5	14	70	1	70
d4	Baños Administración	4,6	2,5	11,5	1	11,5
d5	Sala Internet	15	4	60	1	60
d6	Sala Música	4,1	6,8	27,88	2	55,76
Recintos Servicios						
Usuarios						
s1	Boletería	2	2	4	1	4
s2	Baños	2,5	2	5	1	5
s3	Camarines	8	3	24	2	48
s4	Lockers	0,7	0,7	0,49	200	98
s5	Bodegas	1,5	1	1,5	50	75
Comercio						
s6	Bar	5	5	25	1	25
s7	Bodegas	5	3	15	1	15
Administración del Complejo						
s8	Oficinas Administración Com.	3	2	6	5	30
s9	Baños Administración Com.	2,5	2	5	6	30
s10	Control	2	2	4	2	8
Estacionamientos						
s11	Trabajadores	5	2,5	12,5	15	187,5
s12	Usuarios	5	2,5	12,5	30	375
Circulaciones						
x	30% m2 en circulaciones					894,76
						2982,52
TOTAL M2						3877,28

Contexto Urbano.

El terreno se emplaza en una zona fundamentalmente residencial, sin embargo hay dos condiciones que podemos observar a nivel de escalas de las construcciones vecinas. Por el lado norte se presencia la existencia de grandes torres y edificios que llegan a los 14 pisos difiriendo con lo sucedido en el lado sur, en donde la embajada no supera los 3 pisos alcanzando los 12 mts. Esta notoria característica implicaría tomar una decisión que conviva con ambas situaciones que no debe competir con la embajada (subordinarse) y entregar una fachada nueva para la lectura desde las torres contiguas generando un diálogo entre lo propuesto y lo existente (mostrarse).

En el caso de los accesos posibles se presentan, al igual que en la observación anterior una dualidad para cada frente. El frente oriente (A. Vicuña Mackenna) presenta la condición de Avenida (en este caso una de las más importantes de Santiago) implica que su destino sería básicamente para accesos de carácter público, tanto para el peatón como para vehículos apoyado por sus anchas veredas, su masa verde con grandes árboles y el acceso fácil a cualquier medio colectivo o privado.

Al costado poniente el cambio más significativo en comparación con Vicuña Mackenna es el tipo de vía para acceso (Dr Ramón Corvalán) que lo convierte automáticamente en un lugar más privado, más residencial, restando esa característica pública apoyado por los tipos de edificios (netamente vivienda) y la presencia mayoritaria de áreas verdes en la zona.

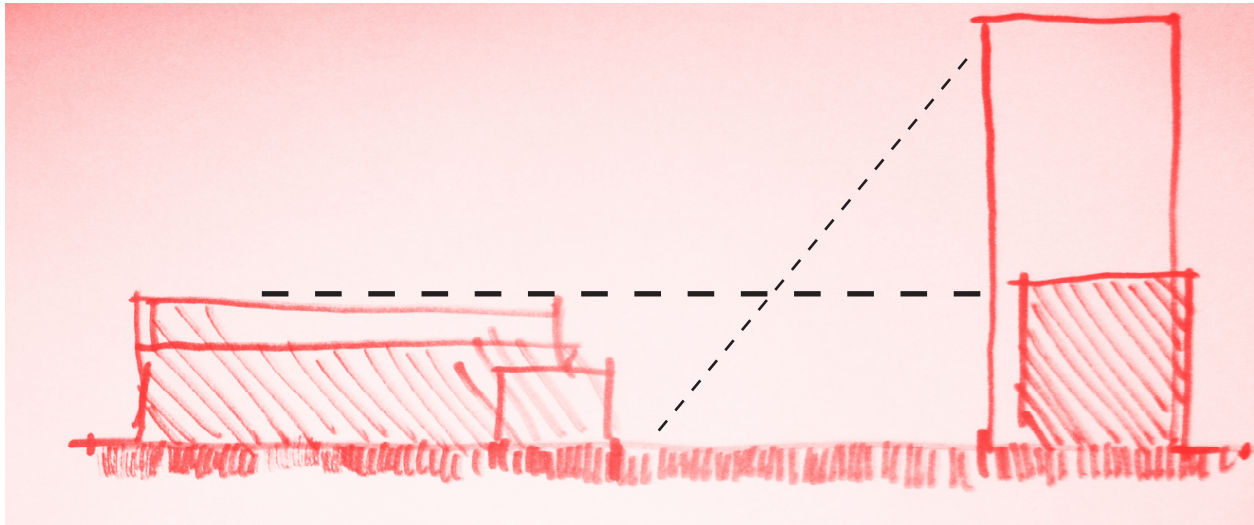

73



Propuesta

Como idea general de implantación en el terreno, se definen los criterios que guiarán la idea de proyecto algunos de los temas más importantes a tratar a resolver podemos nombrar: ruido, espacio público, escala.

Ruido: Representa el problema clave del programa, especialmente porque se emplaza dentro de un terreno que colinda con edificación residencial en altura y una embajada que a su vez, también es residencia. Se resuelve en situar el proyecto en el borde norte del terreno, de esta manera el edificio funciona como un “parlante” que proyecta el sonido hacia el sur, protegiendo a los residentes de posibles contaminaciones acústicas. De igual manera en el lado sur, se crea otro borde que protegerá a la embajada de las frecuencias sonoras, controlando la música entre estos márgenes acústicos.

Espacio Público: Al ser este un edificio cultural, el espacio público toma una importancia primordial ya que es en este espacio en donde se desarrollarán las actividades masivas que promoverá el proyecto. Para obtener un espacio que promueva el sentir musical se propone como primer paso, abrir los extremos y conectar Vicuña Mackenna con Dr. Ramón Corvalán por medio de un paseo. Como resultado se observarán dos situaciones distintas para ambos extremos de accesibilidad. El oriente se dará una condición mas pública abriendo el espacio de manera tal que sea posible obtener vista del edificio desde la avenida. Este espacio será destinado a intercambios, relaciones y presentaciones masivas siendo de mucha relevancia para el proyecto. En el sector poniente se idea una relación directa con los edificios residenciales, lo que generará una característica de privacidad, siendo utilizado como equipamiento urbano que relacionando la esquina de Carabineros de Chile y Dr. Ramón Corvalán, notando además una relación con el Parque San Borja.

Escala: La notoria diferencia de escala entre los terrenos colindantes crea una dicotomía importante que se le suma la condición de la embajada (monumento histórico). Como criterios generales se toma el caso de embajada y se analiza su altura, que servirá de guía para el caso propuesto. Hacia los edificios en altura se decide crear programa de modo que su cubierta sea utilizable otorgándole una quinta fachada que vivirá del dinamismo de uso que tendrá el edificio propuesto. De esta manera mantenemos una relación de respeto hacia ambos lados y nuestra presencia está dada por la embajada, sin competir con ella sino que sumándonos de modo que la incorporación del complejo, potencie la presencia de la embajada.

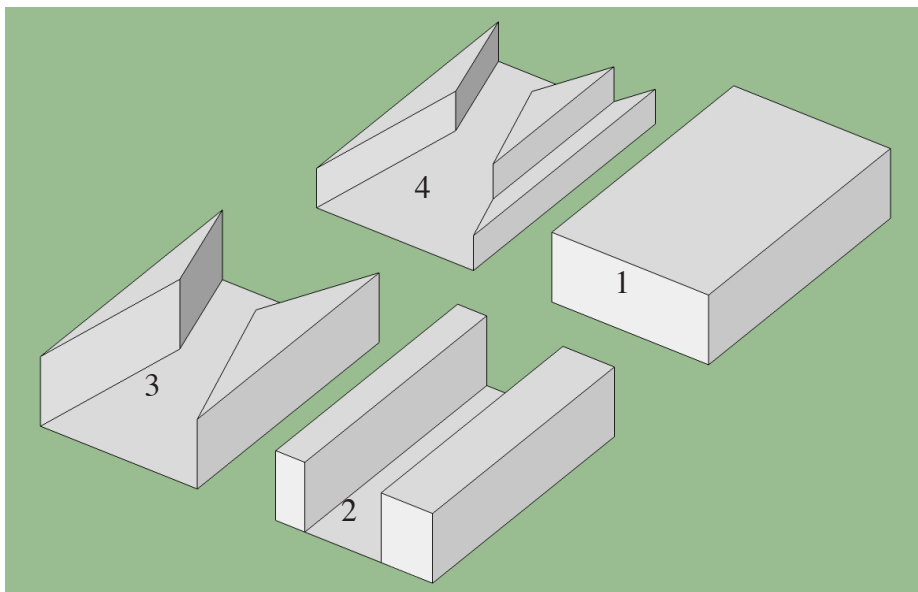

DESARROLLO

Distribución del Programa.

El complejo se divide en tres grandes zonas consecuencia del requerimiento espacial/acústico del programa. Como primera característica en el edificio principal se genera una zona mas abierta la que incorpora todo el programa que resulta atractivo ser mostrado en su proceso de realización (Difusión/Exposición) como talleres de gráfica, zona de descanso, salas de ensayo que se organizan en torno a un espacio parcialmente cerrado (patio de espectáculos)

En el otro extremo del edificio encontramos el bloque mas contenido que acoge todo lo que requiere mayor control acústico que son las salas de grabaciones y talleres de experimentación. En este bloque se encuentran además las administraciones de cada área notándose un grado de privacidad mayor.

Estas dos unidades se conectan visualmente mediante una zona de servicios y circulaciones emplazada en el encuentro de ambas direcciones formales del proyecto que sirve además como espacio articulador entre los bloques de difusión y las zonas de aprendizaje y creación.

Como tercera zona, podemos nombrar el espacio público que funciona como paso peatonal y como lugar de reuniones e intercambio juvenil fomentado por el uso del bloque sur como un surtido de tiendas musicales que apoyan el programa del edificio principal. En este espacio se darán todas las posibilidades de uso requerido, como intercambios, cobijo, venta, etc.

Una característica importante es que la conexión entre plantas se puede realizar mediante una rampa que recorre a modo de abalconamiento toda la cara interna del patio de espectáculos u optar por la opción de escaleras y ascensores (montacarga) ubicados en la franja de servicios y circulaciones dispuesta en medio del edificio.

76

PRIMER NIVEL.

En el primer piso funciona el programa mas público, existiendo la posibilidad de ingresar al edificio por el hall de acceso siendo este nivel el que incluye todo lo relacionado con la difusión y exposición de las obras que orece el proyecto. Desde la llegada al edificio este piso comparte el programa con la venta e intercambio de instrumentos en la explanada de acceso o tener la posibilidad de entrar al edificio a visitar sus muestras musicales en las salas hacia el poniente, visitar la audioteca, comprar en sus tiendas del bloque sur o quedarse a escuchar la práctica de los ensayos en el gran patio de espectáculos, espacio que puede cerrarse para mantener el control de algún evento masivo. En este nivel se observa el uso preferente por pilares que permiten una relación con el interior del edificio existiendo esa mínima diferencia entre el adentro/afuera siendo utilizado como recurso para acercar al visitante de un modo mas amigable con el objetivo de convertir a este complejo en un edificio permeable y mantener sus cambios y movimientos de personas de un modo mas abierto y dinámico.

Este uso diferenciado para usar el edificio diariamente e ir a escuchar lo que ahí se realiza como un turista es de gran utilidad porque permite el control de seguridad en puntos que funcionan independientemente en caso de habilitar el patio de espectáculo como recinto semi cerrado dando al posibilidad de instalar boleterías y controles en su lado de Vicuña Mackenna.



SEGUNDO NIVEL.

Para acceder a este nivel, podemos lograrlo de varios modos, puede ser mediante el bloque situado al norte del proyecto que es por medio de una rampa que comparte el programa de los talleres de producción gráfica diseñados como terrazas que se van conformando a medida que se va subiendo o por el núcleo de circulaciones y servicios emplazado al centro del edificio.

Al seguir subiendo encontramos todo el programa destinado a la creación del producto musical el cual define espacios que incorpora los conceptos de inspiración, ensayo y grabación. El primer paso, la inspiración está presente como una gran zona de descanso, lugar necesario y básico pensado para la distensión de los músicos que como programa puntual incorpora una barra que funciona como cafetería/bar según el uso que se prefiera según el tipo de público asistente a los shows o ensayos y grabaciones. Como característica adicional este espacio sirve tanto para el descanso como también da la posibilidad de ser habilitado como un auditorio abierto dando la capacidad de instalación de equipo de sonido y de proyección que pueden mostrarse en una pantalla dispuesta sobre la barra del complejo. En esta planta existen además la etapa de ensayo incorporando al programa salas genéricas destinadas a la práctica de la música dispuestas a lo largo del borde sur con el objetivo de proteger por distancia a los edificios residenciales de posibles ruidos. Esta zona se comunica visualmente con los pisos inferiores por medio de un pasillo vidriado que permite la observación de el uso de las otras áreas. Ya en el bloque con el programa más contenido podemos ver zonas de práctica pero de un uso más específico, representado por una sala de piano de doble altura y una sala multiuso destinada para que las bandas practiquen su puesta en escena.

En la misma planta pero ya llegando al borde poniente del edificio se dispone todo lo relacionado con la etapa de grabación conteniendo 2 salas de grabación de distinta medida dando la posibilidad de ser utilizada por bandas de distintas cantidades de integrantes. El bloque de administración se ubica en el extremo poniente complementando algunos puntos del programa que requieren las salas de grabación como bodega, pañol y sala de máquinas que incorpora todos los sistemas de grabación hardware. Como característica importante podemos decir que en este nivel existe la posibilidad de acceso a las rampas para las cubiertas habitable por una fachada vidriada al norte del edificio que se comunica con la quinta fachada mediante un espacio articulador que puede ser usado como patio de descanso tanto para los artistas como para los trabajadores del complejo.

78

TERCER NIVEL

Al tercer piso podemos llegar solo por escaleras o ascensor, con el objetivo de mantener la privacidad y control de la zona. Estas salas que funcionan como talleres están dispuestas de manera tal que pueden sumarse sus áreas permitiendo crecer para algunas ocasiones que lo requieran.

SUBSUELO

El subsuelo del edificio está destinado a bodegajes para guardar instrumentos de los usuarios del servicio con el objetivo de no andar transportando cosas cada vez que se asiste a ensayar. Además este nivel incorpora camarines que se utilizan por los usuarios del edificio. Como característica adicional este subsuelo tiene la conexión espacial con el stage del patio de espectáculos, pudiendo ser cerrado para que los artistas tengan su espacio de preaparación sin interferir en el funcionamiento habitual del centro.

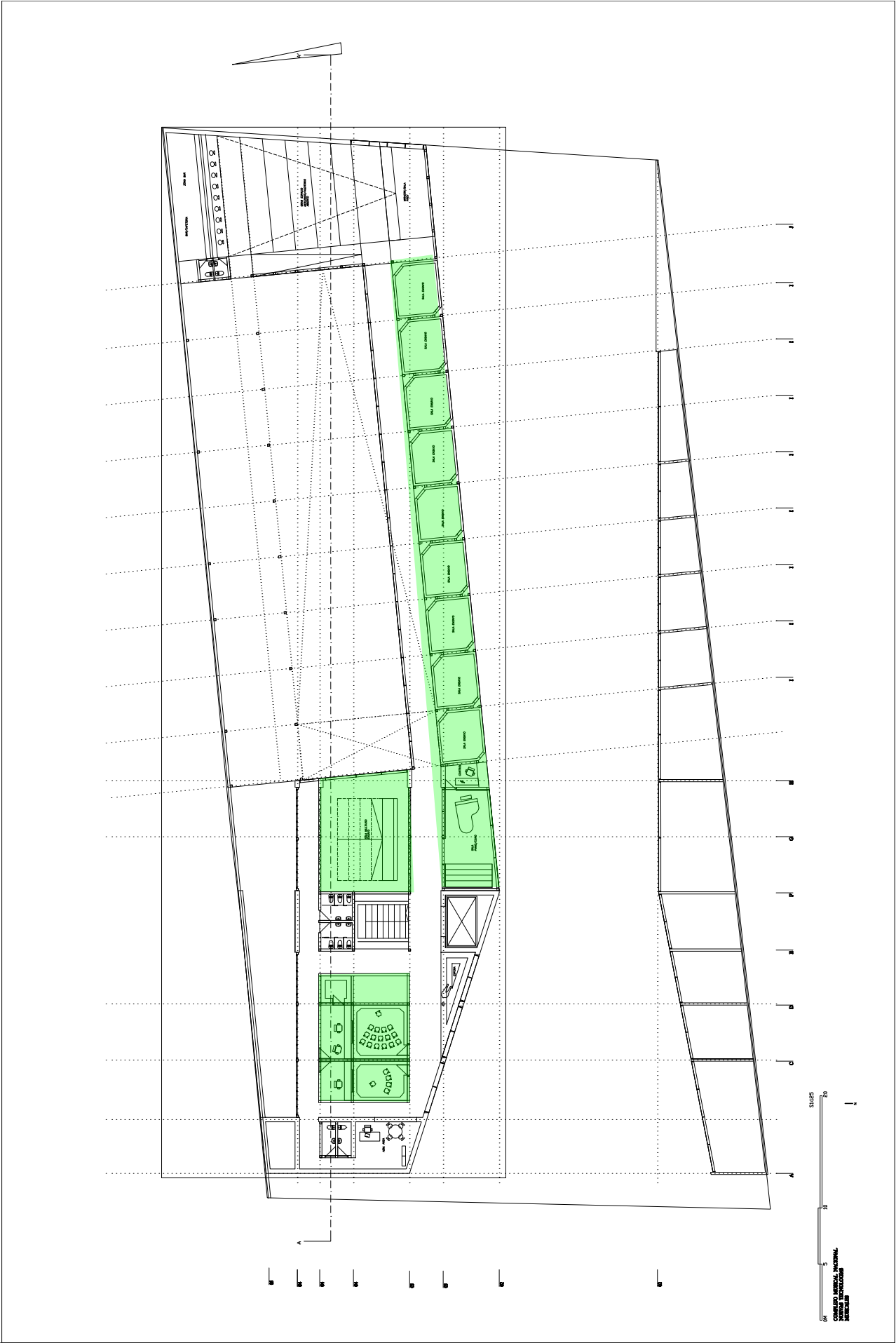

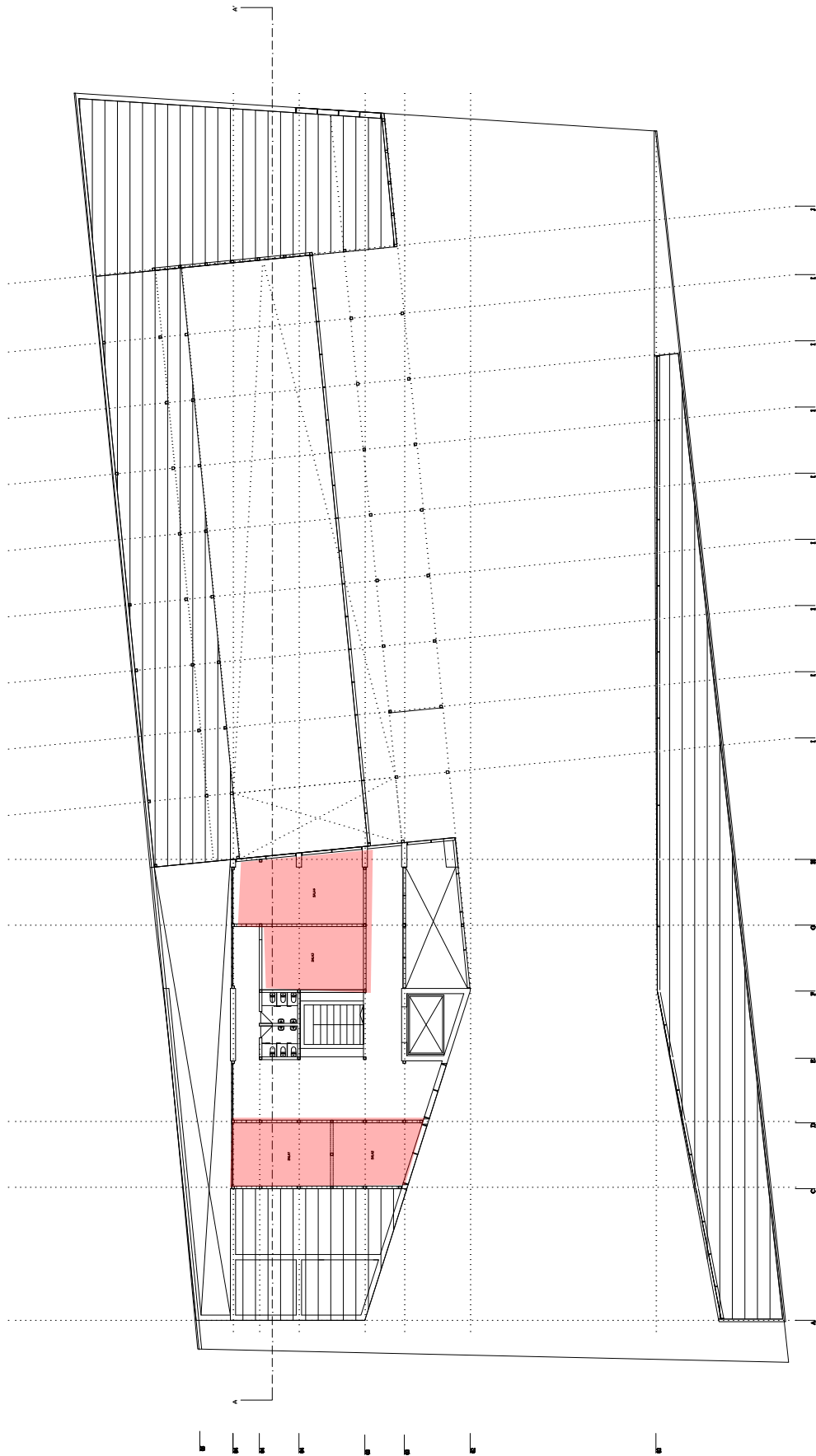

0m 5 10 20 30 40 50 60 70 80 90 100
Escala
COMPLEJO MUSICAL JUVENIL
SANTO DOMINGO, REPUBLICA DOMINICANA
P3 APRENDI
• 1:1000

Idea de Habitabilidad

La propuesta de habitabilidad se basa en cómo se relacionan los jóvenes que se relacionan con la música y cómo debería ser un espacio para tales efectos.

Arte

Cuando hablamos de música estamos refiriéndonos a un modo de hacer arte. En general resulta interesante que no sólo se muestre el resultado sino que además el proceso por el cuál el artista, en este caso músico, desarrolló su obra. Como espacio común de gente que trabaje en torno al arte encontramos la idea de taller, el que además sirve como galería como y para mostrar la obra realizada. Esto lleva a imaginar el mismo concepto pero aplicado a un procedimiento musical, es por esta razón que los espacios se disponen en torno a un punto, en donde se pueden mirar y relacionar etapas de un proceso creativo sumamente interesante tanto para el usuario músico como para la audiencia. Este punto de articulación toma mayor relevancia al otorgarle un programa de difusión en donde todo el complejo funciona entorno a la música constante e improvisada que nace de los músicos que se pueden sentar en sus gradas y comenzar a crear o simplemente escuchar, favoreciendo la relación entre asistentes y contribuyendo al intercambio cultural entre sus pares.

Espacio Público

El espacio público es tratado bajo estas mismas premisas entregando un espacio que favorezca las relaciones e intercambios de experiencias musicales, creando espacios abiertos que se relacionen de un modo más amigable con el peaton fundiendo lugares de difusión con el paseo peatonal, entregando lugares para el cobijo sin requerir estar dentro del edificio principal, abriendo del mayor modo posible todos los espacios, incorporando fachadas vidriadas que inciten en el observador la creación constante y libre, compartiendo con otros en el mayor porcentaje posible. Ejemplos de esto se podrían considerar la explanada de ingreso, la plaza con su equipamiento a los asistentes sin necesidad de ingresar especialmente a las instalaciones (internet wifi, tótems de energía, áreas para el descanso y el intercambio, tiendas de su interés). Al proponer programa que sea recurrente pero lo sacamos del edificio como programa contenido, permitimos un desarrollo común y cotidiano para el grupo juvenil que siempre ha requerido de un espacio propio y que lo sienta como tal.

Informalidad

La informalidad es una característica fundamental que se usa para el desarrollo del programa y de la ubicación dentro del complejo. La juventud requiere espacios dinámicos, distintos que den la posibilidad de adecuarlos a sus necesidad y no ellos adecuarse al espacio. Esta condición rige al momento de diseñar espacios que mantuvieran un dinamismo constante con la posibilidad de habitar en la mayoría de sus zonas, acá lo que pareciera residual, también permite el uso por parte de los usuarios que están en búsqueda constante de su identidad, por lo que restringirles el uso y acceso sería ir en contra de los principios de esta propuesta.

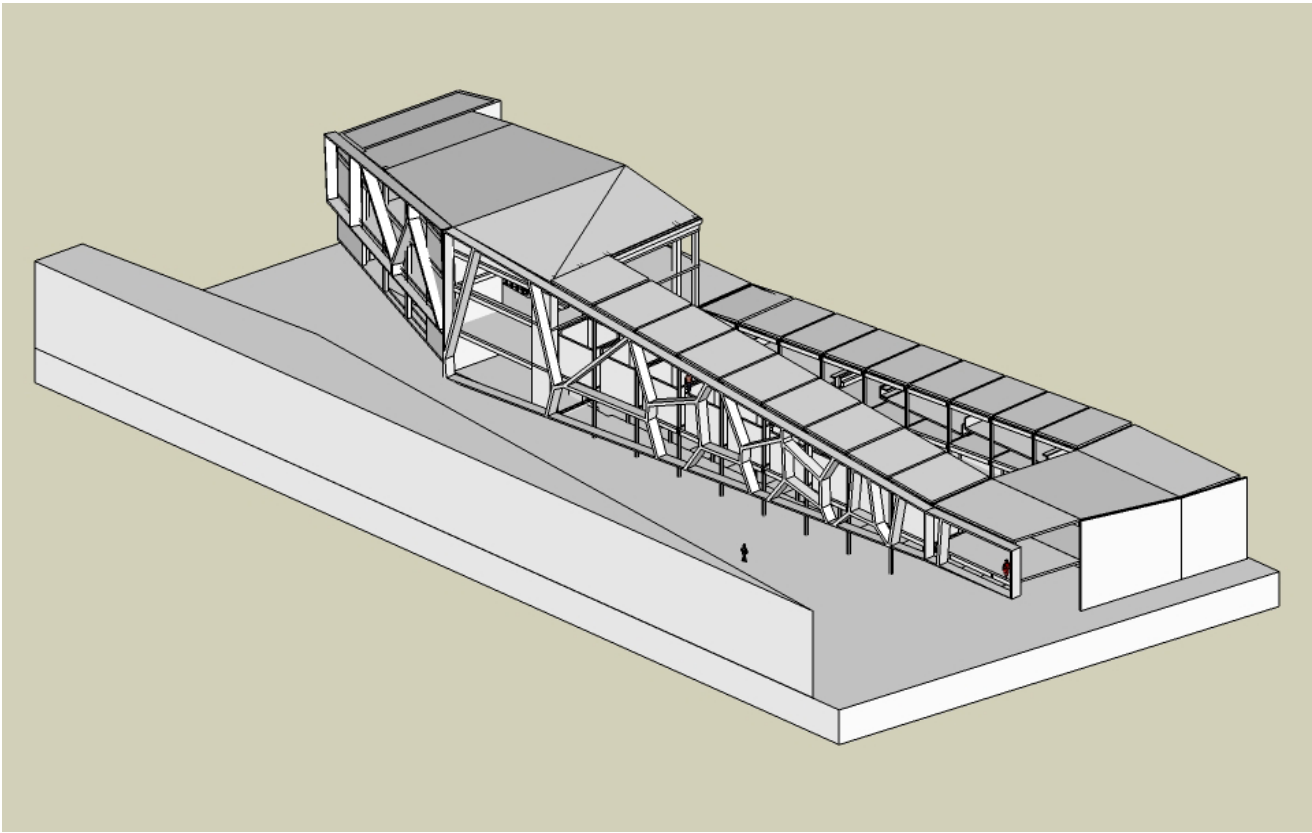

Volumetría.

El proyecto se fundamenta en crear las condiciones tales para que en primer lugar no compita con la embajada ubicada al lado sur del complejo. Por otro lado es urgente entregar una fachada a los departamentos residenciales en altura del sector que tienen vista directa del terreno. Como respuesta al primer problema podemos decir que se opta por mantener una volumetría simple que sea entendida como un volumen único pero que invite a ser recorrido y observado, esto se logra por la sustracción al volumen original de zonas que aportan a la apertura hacia el espacio público, controlando además las escalas de proyecto.

A nivel de los edificios residenciales y manteniendo el volumen original, se decide ensimismar el edificio en torno a un vacío generando movimientos mediante volúmenes diagonales que permiten crear una fachada inexistente a la vista de los edificios contiguos, tanto frontal como a nivel de cubierta (quinta fachada). Esta respuesta permite mantener un contacto visual con el uso del complejo.

La volumetría del bloque sur está en concordancia de lo que ocurre con su par actuando ambos como contenedores de la situación espacial que ocurre al exterior. La idea además de crear una protección acústica también debe invitar al peatón a ser parte del proyecto, de esta manera el volumen que adopta el bloque sur será adecuándolo a la escala del peatón en forma ascendente a medida que se va acercando al complejo principal, logrando una relación más sutil entre el estar fuera y dentro del terreno, haciéndola más amigable al visitante. Al interior del proyecto se define una volumetría característica que consiste en incorporar cuerpos independientes al espacio contenedor, esto con el fin de abordar dos temas, el primero orientado a la percepción de movimiento que permite trabajar con este modo cambiando la percepción del volumen contenido principalmente el segundo que posibilita un mayor control acústico de los recintos. Es así como vemos que la mayoría de los espacios cumplen con esta condición que en el caso de algunos como los talleres de gráfica logran una diferenciación espacial sin estar los recintos separados de las circulaciones, dando la oportunidad de mayores experimentaciones espaciales en el proyecto, que en algunos casos se conectan visualmente dejando en expuesto el uso de estos espacios.

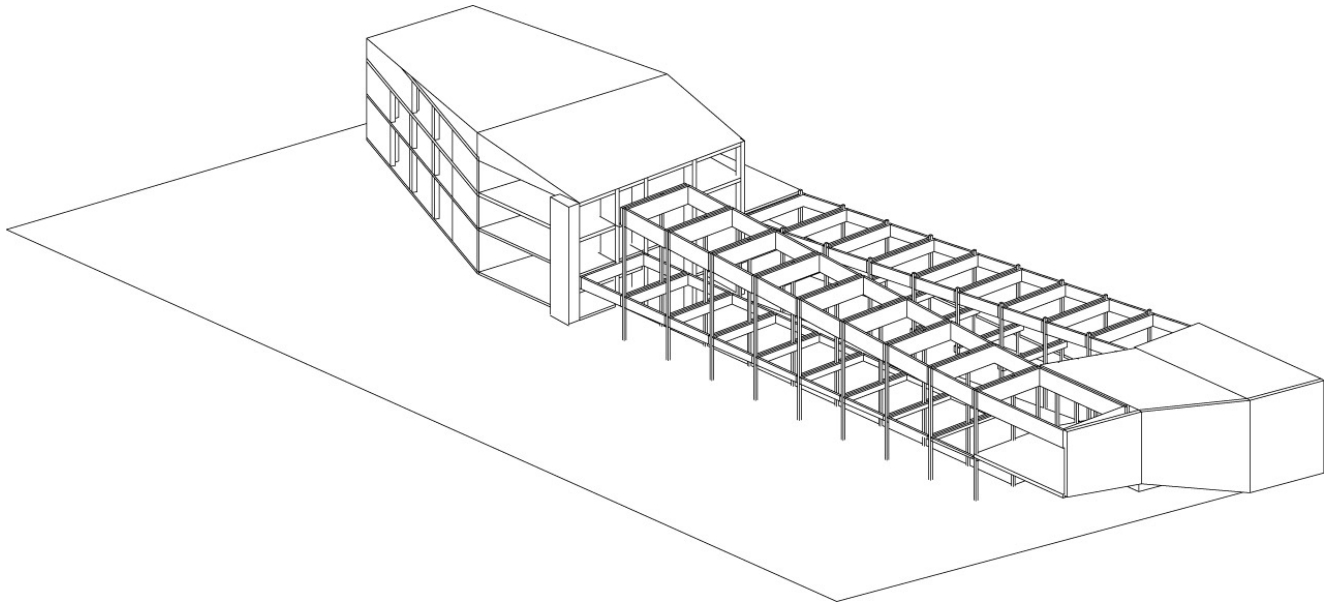

Modelo Estructural.

En el tema acústico lo importante es tratar de tener las mínimas conexiones con los espacios que generan ruido, esto debido a la transmisión mecánica que este produce el sonido sobre los materiales.

Por esta razón se opta por elegir el hormigón armado material que permite mayores posibilidades en torno al diseño arquitectónico y porque responde muy bien al sonido.

En este caso se decide trabajar con dos modelos que trabajarán en conjunto, por un lado se utiliza marco rígido para el sector programático mas contenido y un sistema de pilar y viga prefabricados en hormigón.

Para todo el edificio la modulación se basa en una modulación de 6 mts subdividiendo a lo largo del edificio, lo que permite crear espacios que se pueden adicionar salvando luces mayores como en el caso del bloque poniente.

En el lado oriente el edificio se estructurará en con un sistema de prefabricados en hormigón y acero que irá conformando la estructura que permitirá la incorporación de estos cuerpos tratados acústicamente posteriormente.

La decisión de optar por esta solución es que asegura un tratamiento posterior adecuado a los requerimientos acústicos además de asegurar separaciones entre estos volúmenes posteriores mediante la modulación que incluirá juntas de dilatación entre losas, garantizando una aislación mayor entre recintos.

Acondicionamiento Acústico.

Para asegurar el acondicionamiento acústico de los recintos se han determinado criterios generales para los recintos y algunos sectores “críticos” que tienen algunos criterios especiales.

Para poder entender las respuestas a las necesidades acústicas es que debemos conocer algunos conceptos básicos en el área acústica que influyen en la propagación sonora:

-Reflexión: Esta propiedad de las ondas es ampliamente conocida y aprovechada. No sólo para aislar, sino también para dirigir el sonido hacia el auditorio mediante placas reflectoras (reflectores) a esto se le puede llamar acústica sonora por que cuando el sonido choca contra una pared las ondas sonoras se esparcen por esa pared y por los raíles de la que lo forman, es decir, que cuando choca el sonido contra algo, todo lo demás lo escucha y las ondas se esparcen, depende fundamentalmente de la superficie de incidencia si es lisa, convexa cóncava o convexa.

-Difusión: Similar al fenómeno anterior, ocurre cuando la superficie de incidencia es rugosa. Es un fenómeno deseable en ambientes de gran tamaño para asegurar la distribución más homogénea posible en el paramento opuesto a la fuente sonora.

-Absorción: Es un fenómeno que afecta a la propagación de sonido, acá las ondas son absorbidas por algún material poroso el que lo convierte en calor y otras ondas son reflejadas o transmitidas. La porosidad es fundamental para seleccionar el material según lo que se pretende lograr en el espacio.

-Transmisión: Ocurre cuando principalmente las bajas frecuencias no alcanzan a ser absorbidas por algún material poroso. En este caso las ondas se propagan como sonido de impacto y vibraciones. Un ejemplo claro es la batería acústica.

-Modo propio: Asociado directamente con las dimensiones y forma de una sala, producen el realce de ciertas frecuencias a veces resultando inentendible el audio. Para combatir esto, es que se trata de no desarrollar lugares de sonido que no sean con sus superficies paralelas entre sí.

Recintos Críticos.

Como recintos críticos definiremos los espacios que deben tener un mayor cuidado al momento del diseño acústico ya sea por la cantidad de ruido que pueden transmitir y por la necesidad de cuidado sonoro al interior del mismo garantizando un buen desempeño para el músico y el que escucha.

El proyecto cuenta con los siguientes recintos a ser considerados en mayor medida:

- Salas de ensayo
- Salas de grabación
- Salas de Control de grabación
- Patio para espectáculos

Diseño acústico asistido

Si bien existen varios métodos para calcular la respuesta acústica de un recinto, han aparecido softwares que simplifican el proceso de acondicionamiento, siendo algunos muy utilizados no solo por los profesionales de la acústica sino que además permiten a otras profesionales, como arquitectos comprobar y calcular sus propuestas y resultado. El mercado ofrece una amplia gama de softwares para enfocados al área en específico como medir absorciones, reflexiones, etc, a modo de ejemplo podemos nombrar “E.A.S.E.” (EnhancedAcousticSimulation-forEngineers) como referente clásico de muchos años atrás que se emplea en el análisis basados en formatos CAD.

Sin embargo, el funcionamiento de estos programas está basado en pruebas, las que el software me calcula los cambios que yo estoy realizando hasta encontrar la solución que me acomode. Esto significa diseñar antes la sala para posterior, ver su respuesta ahorrando el paso de cálculos matemáticos.

En arquitectura los sistemas computacionales han servido de asistencia para la conformación de los proyectos, pero actualmente existen sistemas de cuantificación, de información y los más avanzados que trabajan con un funcionamiento paramétrico, en donde uno decide los márgenes en donde se debe mover la propuesta de diseño controlando datos como, cantidad de usuarios, optimización solar y muchos otros.

Como requerimiento del desarrollo del proyecto, se me sugirió la asesoría de un profesional de la materia contactándome con Sergio Floody, académico de la facultad de Artes de la Universidad de Chile, profesor de Licenciatura en sonido.

EVOLUCIÓN DIFERENCIAL APLICADA A LA OPTIMIZACIÓN ACÚSTICA DE RECINTOS.

“Las resonancias acústicas en recintos pequeños y medianos destinados a la grabación y reproducción profesional de audio pueden producir una respuesta de frecuencia inadecuada. Esto trae como consecuencia una deformación no deseada en las componentes tonales de la música y el lenguaje hablado. Es posible determinar la forma y el tamaño del cuarto para reducir dichos efectos. Sin embargo la relación entre las componentes de baja frecuencia del sonido en términos de las componentes medias y altas del campo acústico de la sala puede verse afectada si el campo sonoro en bajas frecuencias es disminuido de forma excesiva. En este trabajo se presenta una metodología objetiva para determinar la forma y el tamaño de un recinto basado en criterios acústicos, es decir puramente físicos y en criterios psicoacústicos al tomar en cuenta los aspectos preceptuales de los auditores. La optimización del recinto se realiza utilizando el algoritmo evolución diferencial. Dos criterios de optimización son considerados. El primero se basa en minimizar las variaciones del nivel de presión sonora (criterio físico acústico), mientras que el segundo en minimizar las variaciones nivel de sonoridad (criterio psicoacústico perceptual), ambos en función de la frecuencia. El método de los elementos finitos es usado para modelar el campo sonoro. Una red neuronal artificial estima el nivel de sonoridad. Además el método de evolución diferencial es usado para calcular las dimensiones óptimas, en términos de ambos criterios. En caso físico-acústico, la función objetivo corresponde a la raíz del error cuadrático medio entre la respuesta de frecuencia y la recta de regresión lineal construida en base al nivel de presión sonora. La función objetivo para el caso psicoacústico perceptual es la raíz del error cuadrático medio entre los datos del nivel de sonoridad percibido y una curva cúbica ajustada a partir de esos datos. Los resultados indican que los recintos poseen un desempeño superior al comportamiento de recintos rectangulares optimizados usando los criterios más comunes.”(42)

Para el diseño de los espacios se plantea ser desarrollados bajo este sistema de análisis, el cuál no trabaja con prueba de materiales ni pruebas de dimensiones, sino que automatiza y crea la mejor respuesta frente a los parámetros definidos por el usuario. Como caso de ejemplo se desarrollará las medidas y forma mostrando la mejor respuesta para un margen de 20hz hasta 200hz.

42-Extract de explicación del tema a ser presentado en el IX Congreso de Investigación Óptima, a realizarse entre 26-29 de Octubre en Temuco.

Análisi Caso Sala Grabación

SALA DE CONTROL

Método de optimización Evolución Diferencial
Generaciones 500

Numero de Individuos por Generación 21

Restricciones

MinX = 2.0m

MaxX = 3.0m

MinY = 3.0m

MaxY = 7.0m

MinZ = 2.5m

MaxZ = 3.0m

Geometría Seleccionada por el sistema

$x_1 = 2,002608829482927$

$x_2 = 2,18445224836042$

$x_3 = 2,989297955786875$

$x_4 = 3,021523189061782$

$x_5 = 6,97209994660385$

$x_6 = 6,802963175338277$

$x_7 = 2,705910241564787$ (es la altura)

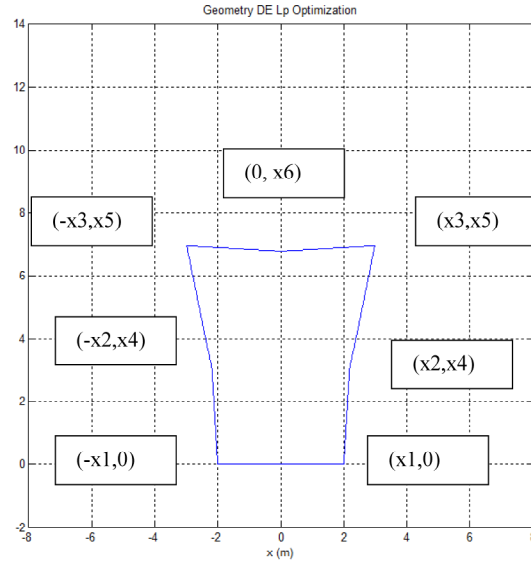

Respuesta de muros de un recinto, mediante el programa, en el gráfico superior se expresa la mejor forma posible.

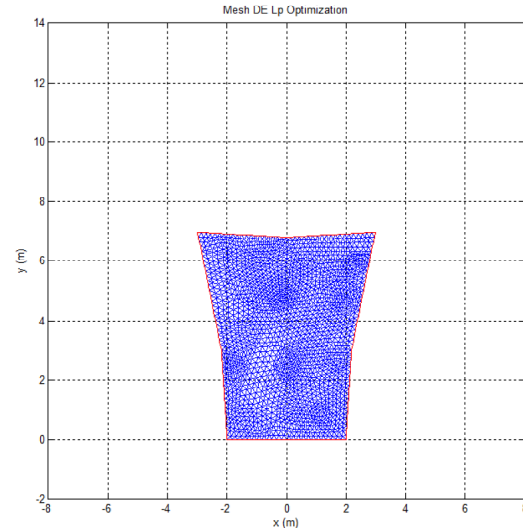
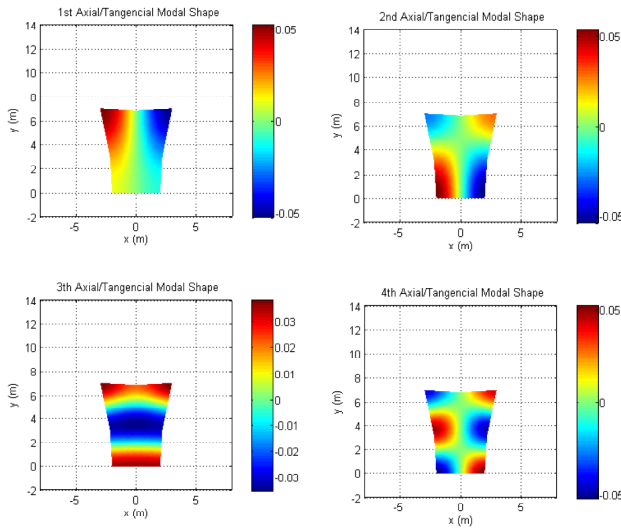

Procesos preliminares de distintos parámetros de análisis, como frecuencia, presión.

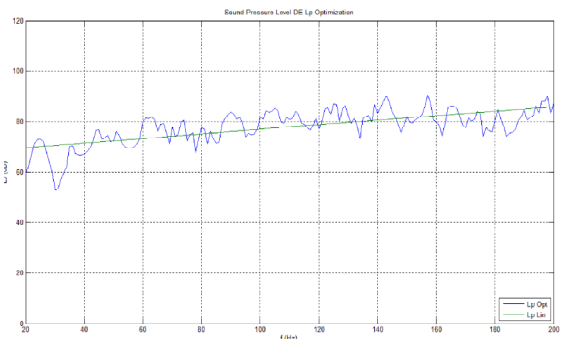

Expresión del Edificio.

Grasshopper y Diagramas de Voronoi.

Al igual que como se utilizó en el caso anterior para resolver el acondicionamiento acústico de los recintos mediante un sistema de diseño paramétrico, se aplica para la fachada del edificio una propuesta basada en los siguientes puntos:

- Expresión: La expresión de la fachada debe tener relación con la música por esto se piensa en un sistema parecido a una membrana que nos emule una idea de acústica. Esta piel deberá responder tanto acústica como formalmente a los objetivos propuestos.
- Estructura: La piel deberá colaborar con la estructura, mediante diagonalización, asegurándonos una mejor respuesta estructural, pero a la vez otorgarle dinamismo.

Software

El software utilizado es una versión beta de un plugin para Rhino, llamado Grasshopper, versión 0.8, muy utilizado en diseño generativo por ser de los primeros programas que simplificaron el uso de scripts, trasladando el uso desde profesionales de la programación en computación hacia arquitectos y diseñadores fundamentalmente.

Parámetros

Los parámetros definidos para esta propuesta están definidos por:

- 1-Areas libres definidas por el usuario (generar vanos en la piel)
- 2-Area total que cubre la piel
- 3-Sección del perfil a utilizar

Como método que empleará el programa para su ejecución se utilizan los diagramas de Voronoi, definida como una construcción geométrica que permite construir una partición del plano euclídeo(43) creando polígonos. Los polígonos de Thiessen son uno de los métodos de interpolación más simples, basado en la distancia euclidiana, siendo especialmente apropiada cuando los datos son cualitativos. Se crean al unir los puntos entre sí, trazando las mediatrices de los segmentos de unión. Las intersecciones de estas mediatrices determinan una serie de polígonos en un espacio bidimensional alrededor de un conjunto de puntos de control, de manera que el perímetro de los polígonos generados sea equidistante a los puntos vecinos y designando su área de influencia. Como resultado a este ejercicio se obtiene la piel del edificio que cumple con las características antes dadas, cumpliendo estructural y funcionalmente a lo predispuesto.

La fachada presentada entonces responde a las características requeridas configurando una estética representativa del siglo XXI que convive con la arquitectura del siglo XX mostrando una diferencia pero a la vez reflejando un momento propio del tiempo que representan.

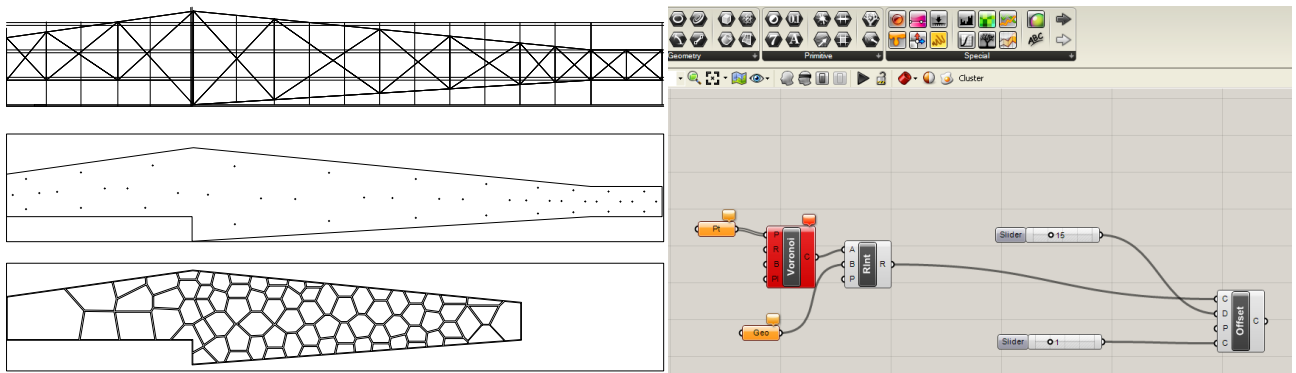

der-Definición de puntos y áreas
izq-Configuración de Grasshopper

43-es.wikipedia.org/wiki/Diagramas_de_Voronoi

Proceso

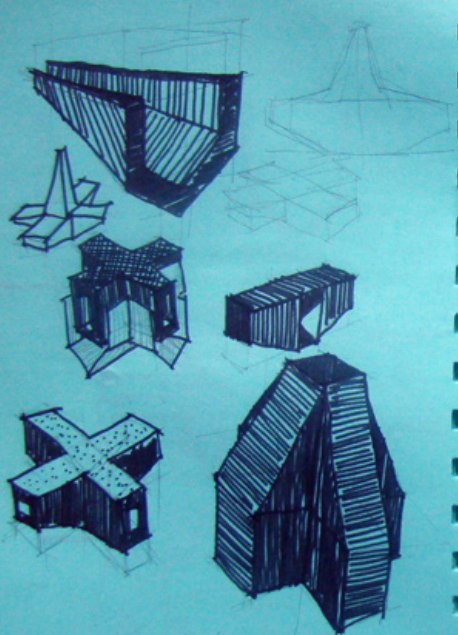

- + CASA DE LA MUSICA Corporación
 PALMARETA 1715 RING UALPAGUAYO
 UETVA, 1608
 Antillas 1999
 M 725.89 L53C 1999 C.1
- + los Espacios Fororos/PINACOTÉAS
 MATVAREO
 MADRID Instituto Juan de Herrera
 2002
 720.1 Ch532e 2002 v.1
- + Centro de la Música MATUCANA
 DES RIVERS, PARIS
 2008
 CD MARCA D974C
 2008
- + casa de la música Centro de
 Expansión Musical Enrique Yunque
 CAJUPA, CASERIO
 2004
 MARCA C118c 2006

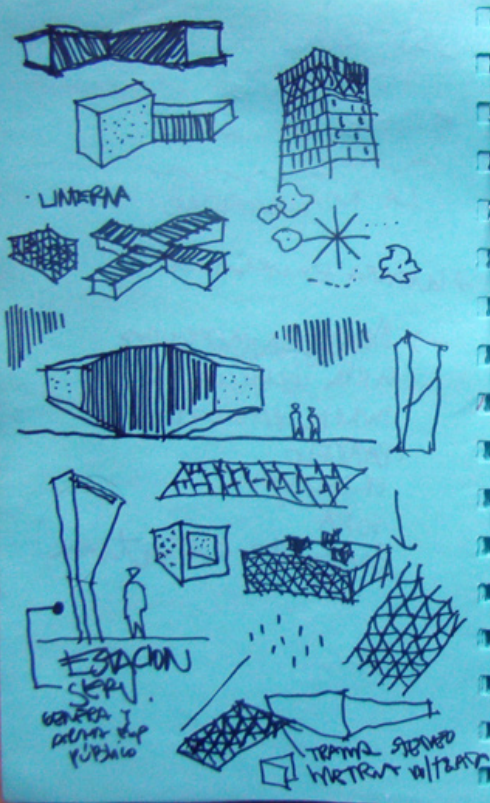

ACUANO

406 q

Muros Andino

BOTHINO - ALISA ANDRASEK
TSUNAMI DESIGN INCUBATIVE (TDI)

CASA KIKE
+ Costa Rica
+ Dot Dot Out

From
Ethiopian HOPE
Keto Andino
Cango Monumento
* Casa Zibethio

+ Fco Requiedo en a Jose Vargas
San Lucas School

* Muriel Manizaga

San Diego 2011

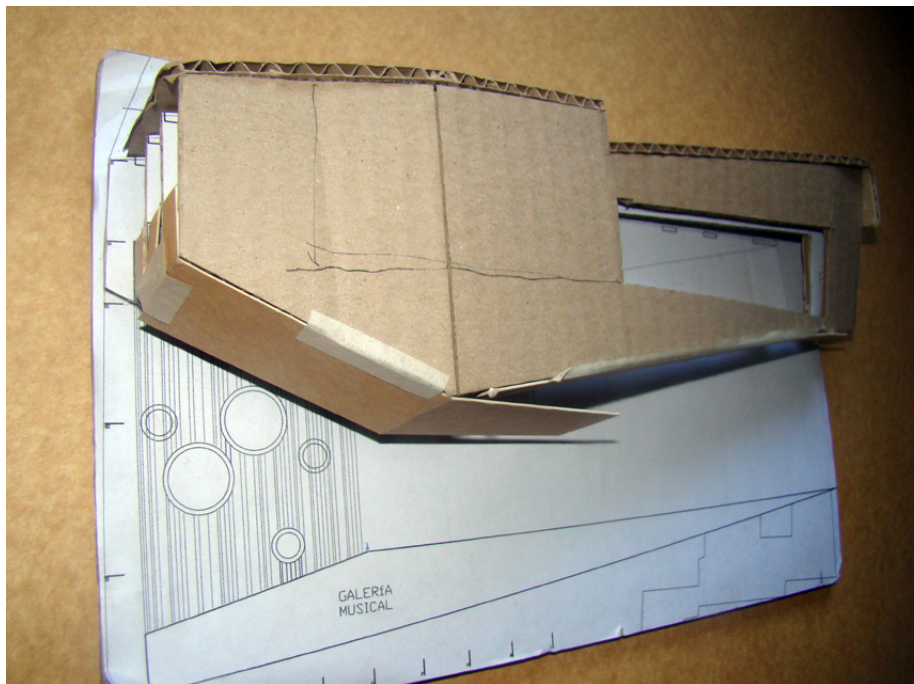
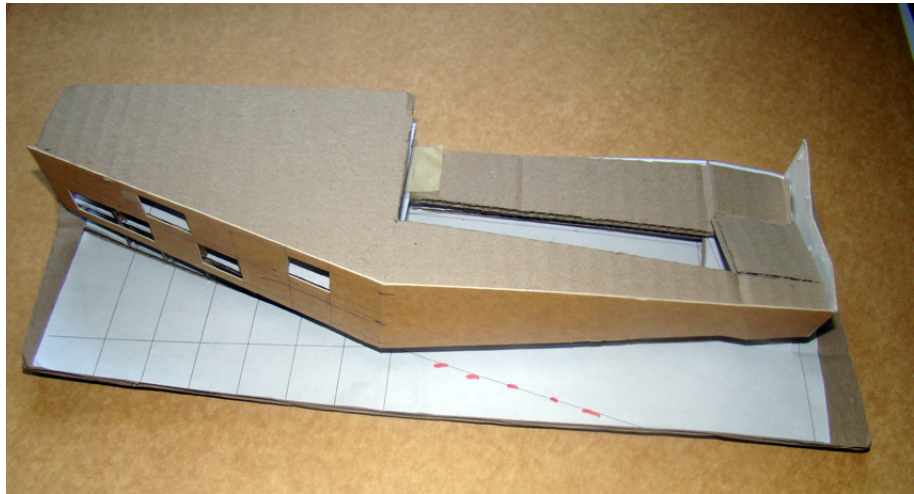
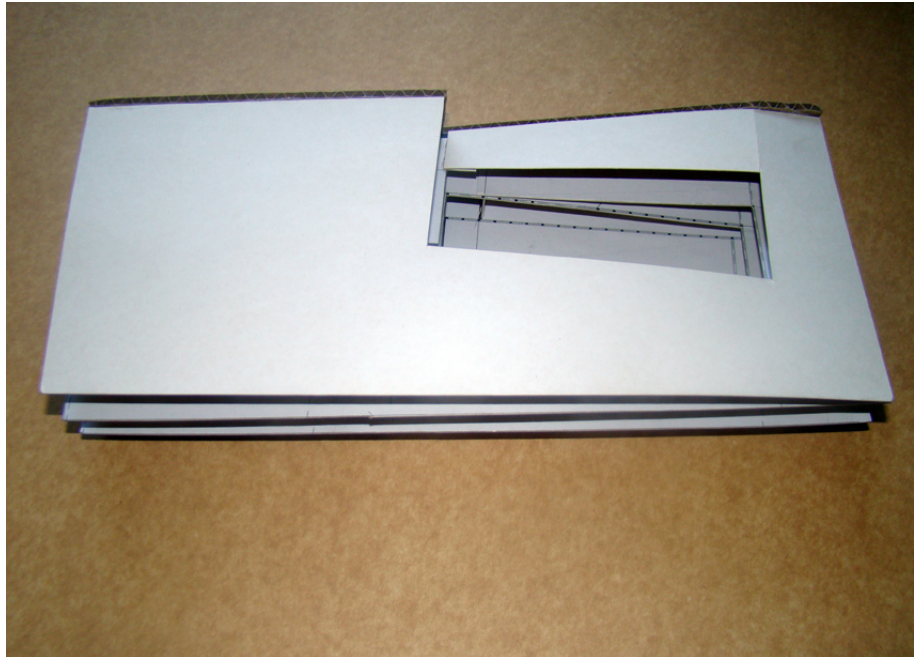

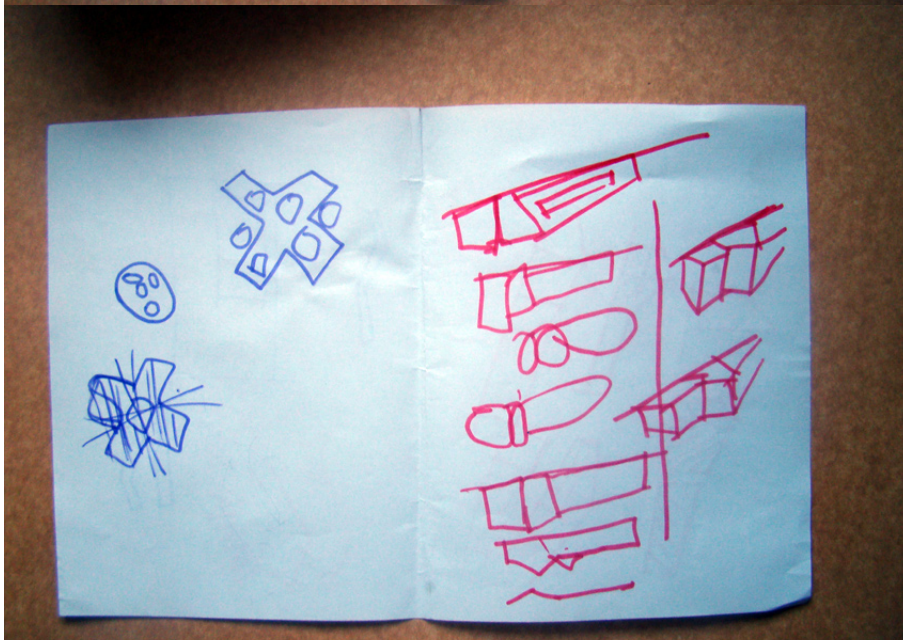
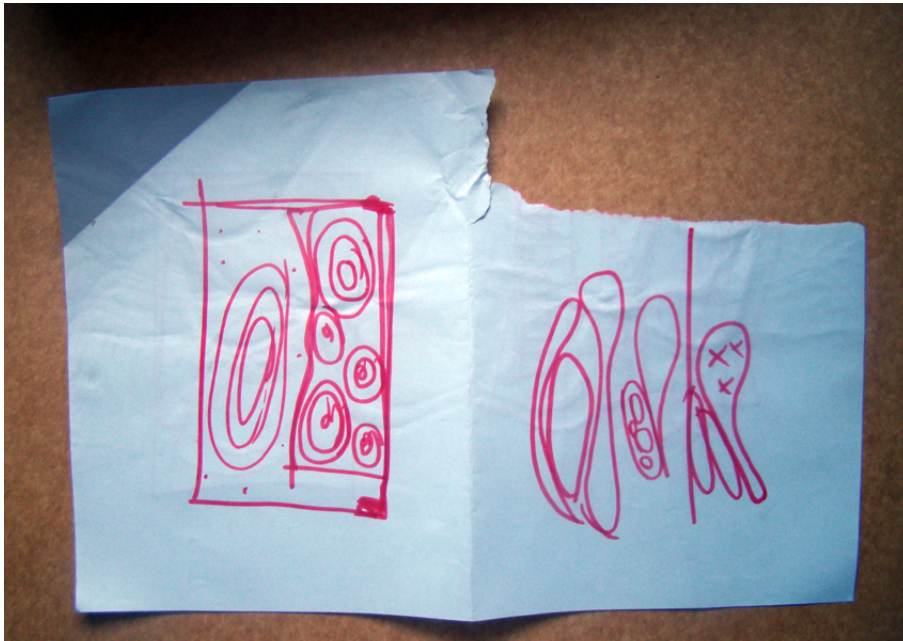

Bibliografía

APUNTES, SEMINARIOS, MEMORIAS Y TESIS.

-Centro de Exploración, desarrollo y difusión de la música Experimental

Memoria de Título 2009

Matías Avilés Cáceres.

- Centro de Difusión de Música para bandas Emergentes , Valparaíso.

Memoria de Título 2009

Paulo León C.

-Promoción y difusión de Iniciativas Culturales Juveniles en la Región Metropolitana.

Proyecto de Título de la Carrera de Diseño Gráfico

Carlos Ulises Barboza.

-Salas de Ensayo musical y estudios de Grabación

Seminario de Investigación 2008

Matías Avilés.

LIBROS

- Recording Studio Design

Ediciones Elsevier 2008

Philip Newell

-Diseño Acústico de espacios Arquitectónicos

Ediciones UPC 1998

Antoni Carrión

-Quinta Encuesta Nacional de la Juventud

INJUV 2006

Instituto Nacional de la Juventud

-Sexta Encuesta Nacional de la Juventud

INJUV 2009

Instituto Nacional de la Juventud

-Postproducción

Editorial Adriana Hidalgo 2007

Nicolás Bourriaud

-Chile Quiere Más Cultura

Consejo Nacional de Cultura y las Artes

CNCA

SITIOS WEB

-www.injuv.gob.cl

-www.cnca.cl

-www.bandasdechile.cl

-www.scd.cl

-www.musicachilena.cl

-www.pepsialmaximo.cl

-www.productoramutante.org

-www.arduino.cc

-www.monome.org

-www.plataformaarquitectura.cl

-www.archdaily.com

COLOFÓN

Este Trabajo se diagramó en Adobe Indesign CS3
Texto tipografía Times New Roman, 11ptos.
Las imágenes que no indican fuente son de propiedad del autor y
están a libre disposición.

*En el desarrollo del proyecto se inició la construcción del Museo Violeta Parra.
Que no será contemplado en el desarrollo del proyecto por no existir mayor información

Preguntas, reclamos felicitaciones e invitaciones.

www.flickr.com/sinketchup
www.desalas.tumblr.com
sin.ketchup@gmail.com

COMPLEJO MUSICAL JUVENIL

