

PROYECTO ITINERANCIA

INVESTIGACIÓN Y PROPUESTA DE UN MUSEO MÓVIL PARA EL MUSEO DE LA MEMORIA Y LOS DERECHOS HUMANOS

MEMORIA PARA OPTAR AL TÍTULO DE DISEÑADOR INDUSTRIAL
ALUMNO JAVIER BARRIENTOS LOREN PROFESORA GUÍA PAOLA DE LA SOTTA
UNIVERSIDAD DE CHILE
MARZO, 2021

Agradecimientos

A mi familia por su apoyo y ayuda durante este proceso.

A mis profesores por entregarme su conocimiento y experiencias.

Al Museo de la Memoria y los Derechos Humanos, y en especial a los integrantes del área de museografía, por entregarme esta oportunidad y presentarme el mundo de los museos.

RESUMEN

Este proyecto se inicia en el contexto de una pasantía realizada en el Museo de la Memoria y los Derechos Humanos (MMDH), ubicado en Santiago de Chile, y tiene como objetivo proponer un diseño de museo móvil que sea capaz de itinerar por el territorio nacional, visibilizando las temáticas del museo y conectando de manera simbólica con su público, de modo de contribuir a la descentralización de la cultura en el país.

A partir de esta necesidad se inicia un recorrido por distintos enfoques respecto a la museología y se analiza cómo ha evolucionado su rol para el desarrollo cultural, social y comunitario y que en la actualidad es valorado como un espacio de participación ciudadana y de construcción de la memoria colectiva de una sociedad. Esto permitió fijar una posición desde la cual responder a la necesidad y capacidades del MMDH, así como también definir criterios que faciliten poner en valor el territorio y el mensaje que quiere transmitir. Desde ahí se definen las dimensiones – conceptuales, formales y logísticas – para llegar a una propuesta de anteproyecto que visibiliza la memoria como un lugar de encuentro respetuoso y reflexivo, adaptable a diversos escenarios y capaz de interactuar con el entorno de modo flexible. Mientras su carácter itinerante permite llegar a comunidades alejadas, para proponer un espacio de aprendizaje, permitiendo reconstruir desde el contexto presente, y a resignificar un período de nuestra historia que no queremos se vuelva a repetir.

Palabras clave: Museo de Memoria - Museología - Museografía - Museo móvil - Itinerancia

INDICE

Introducción	6
Pregunta de investigación y objetivos.....	7
1. Marco teórico.....	8
1.1 Memoria.....	9
1.2 Museo, Museología y Museografía	11
1.3 Contexto: La museología en Chile.....	15
2. Antecedentes	16
2.1 Museos móviles	16
2.2 Referentes	18
3. El Museo de la Memoria y los Derechos Humanos.....	25
3.1 Descripción institucional	23
3.2 Público	25
3.3 Exposiciones	26
3.4 El área de museografía.....	29
4. Proceso de diseño.....	30
4.1 Metodología.....	31
4.2 Conceptualización	32
4.3 Criterios de diseño	34
4.4 Propuesta de diseño	35
Primeros acercamientos.....	35
Propuestas intermedias.....	37
5. Propuesta final	39
Transporte	47
Conceptualización.....	48
Costos	50
6. Conclusión	53
Bibliografía	55

INTRODUCCION

Este caso de estudio surge como un encargo en el contexto de una pasantía realizada en el Museo de la Memoria y los Derechos Humanos (MMDH) en Santiago de Chile, y ante la oportunidad de aplicar el diseño como mejora al proyecto itinerante del museo, cuyo objetivo es lograr una mayor difusión de sus temáticas y aumentar su visibilización fuera de sus instalaciones.

En Chile actualmente existen 320 museos inscritos en el Registro de Museos de Chile, y el 55% de ellos se concentran en cuatro regiones del país (Quinta, Octava, Décima y Región Metropolitana). A su vez, según la Encuesta Nacional de Consumo Cultural (OPC, 2019), la población del país que asiste a los museos ha variado entre el 20% y el 24% en los últimos 15 años, y dentro de los factores más influyentes en el hábito y disposición a visitar museos, están la existencia de éstos en la comuna de residencia y el haberlos visitado en la niñez.

Tomando en cuenta estos datos, un proyecto itinerante asociado a un museo es una herramienta para satisfacer la necesidad de acercar la cultura al público, fomentar la participación comunitaria, así como la revalorización de los lugares visitados.

El MMDH es un espacio que busca contribuir a la cultura de los derechos humanos y de los valores democráticos. Por esto es que realiza exposiciones itinerantes a lo largo del país, que buscan ser espacios dinámicos e interactivos, que rescaten la historia del país y promuevan el respeto, la tolerancia y la dignidad de las personas.

La pregunta que ha guiado el desarrollo de este proyecto es cómo aplicar las herramientas del Diseño para generar una propuesta que permita ampliar la cobertura del MMDH fuera de la ciudad de Santiago, de modo de incrementar la visibilización del museo y sus temáticas fuera de sus instalaciones, mediante la implementación de un sistema itinerante.

Para contribuir a este objetivo, este proyecto busca utilizar las metodologías del Diseño como aporte al desarrollo de una propuesta itinerante para el museo. Para ello, se han recopilado antecedentes académicos y referentes como estado de arte, se elabora una conceptualización y, a partir de este análisis, se definen los criterios de diseño, que son posteriormente aplicados en el desarrollo de una propuesta de anteproyecto itinerante que responda a las necesidades particulares del MMDH.

Pregunta de investigación

¿Cómo el MMDH puede mejorar su visibilidad y la de sus temáticas, fuera de sus instalaciones, mediante la implementación de un proyecto itinerante?

Objetivo general

Investigar y proponer un diseño de estructura itinerante que cubra las necesidades del museo.

Objetivos específicos

- 1.- El diseño responde a las exigencias del museo de traslado, montaje y adaptabilidad a la variedad de obras que contienen sus exposiciones.
- 2.- El diseño permite crear una conexión entre la muestra y el recorrido de la exposición con el público, mediante el uso de una cubierta textil.

1. MARCO TEÓRICO

En este primer capítulo se definen los conceptos ejes que guiaron esta investigación representados en el siguiente esquema:

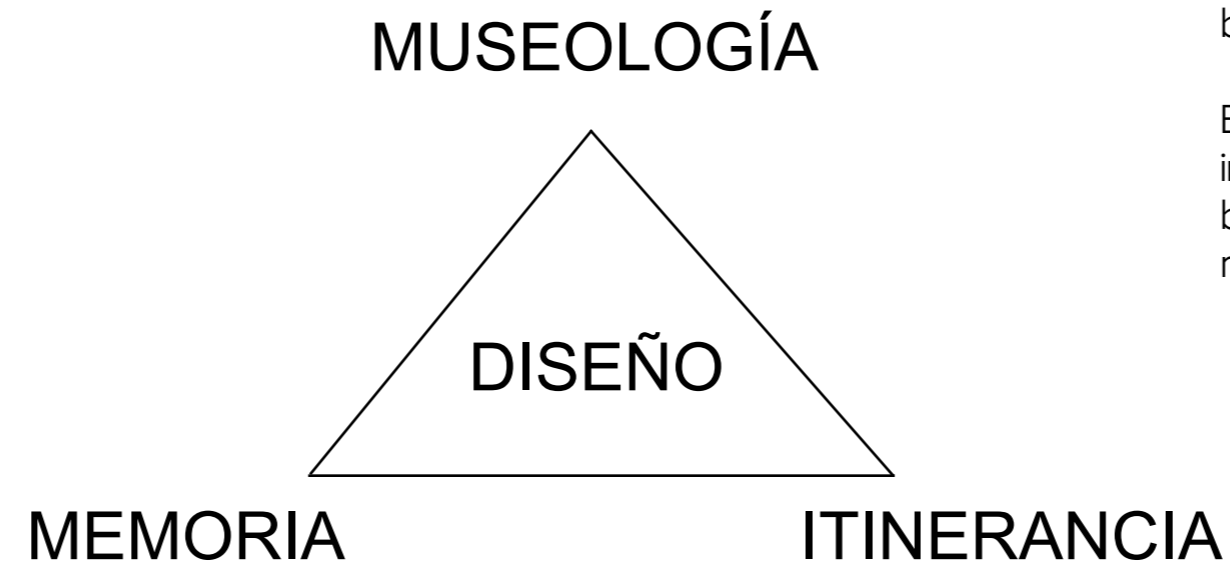

La delimitación teórica considera: i) la memoria, como valor fundamental del museo y contenido temático de éste, y lo que el público busca de esta institución; ii) la museología, que corresponde al área que realiza el encargo, y quienes serán usuarios del mismo; y iii) la itinerancia como componente funcional que permite profundizar en la investigación y búsqueda de referentes.

El Diseño como centro de la investigación, recopila información y presenta el contexto académico que forma la base lógica a partir de la cual se articulan los ejes memoria, museología y itinerancia.

1.1 Memoria

Inicialmente es necesario notar la doble relevancia que involucra la idea de memoria en este proyecto.

En primer lugar, la memoria en cuanto fenómeno natural en el ser humano, constituye el motor de las instituciones llamadas museos; es lo que se construye con su contenido y es lo que busca el público al visitarlos, por ejemplo, el Museo de Historia Natural de Chile, fundado en 1830, sirvió para dar a conocer la flora y fauna que existe en nuestro territorio y construir una idea nacional de ésta.

Por otra parte, la memoria misma puede ser la temática de un museo, como es el caso del MMDH, y otros museos cuyo objetivo es conmemorar hechos ocurridos en el pasado con el objetivo de mantener viva una memoria en torno a éstos, a modo de monumento, acopio o divulgación de su contenido.

A partir de esta distinción, a continuación se detallan los aspectos teóricos vinculados a la memoria y cómo se aplican en distintas circunstancias museales.

Primeramente se debe distinguir la diferencia que existe entre memoria y recuerdo. El recuerdo es el acto mismo de acordarse, es un proceso psicofísico que involucra instancias más cotidianas y actos repetitivos en ella, las cuales se van incorporando paulatinamente en nuestro actuar. Luego, la memoria, es la capacidad esencial e intelectual del ser humano para realizar una interpretación sobre sus recuerdos. Como describe Mónica Gatica (2010), "es aquello que un colectivo ha vivido en común (...), es vehiculizada por hombres y mujeres vivos, y por lo tanto es apasionada y emotiva, abierta a la dialéctica del recuerdo y de la amnesia, fragmentada y parcial." Así, la conservación y actualización del pasado se traduce en las historias y tradiciones que mantiene un grupo humano.

En este sentido, a pesar de que la memoria es primeramente una facultad individual, el acto de revivir un hecho pasado está condicionado por ciertos marcos sociales compartidos por un grupo (Messina, 2010), es decir:

- El movimiento de la memoria no iría del pasado hacia el presente; al contrario, del presente hacia el pasado.
- La memoria no implica revivir experiencias pasadas, sino reconstruirlas a partir de las huellas que han dejado.
- La memoria se apoya en marcos sociales de referencia, es decir, depende de los grupos en los que están insertos los individuos.

De lo anterior se puede concluir que, si bien la memoria es entendida como una función individual de cada persona, es necesario destacar que "en la formación de nuestra memoria individual intervienen factores que provienen de la acción colectiva" (Dema y Abraham, 2016).

El concepto de memoria colectiva es ideado por Maurice Halbwachs (1968), y hace referencia al modelo de representación del pasado que cada grupo construye a raíz de la acumulación y socialización de las memorias individuales de cada uno de sus miembros. Esta memoria colectiva, por lo tanto, es capaz de ser heredada y transformada.

Según Pollak (2006) la memoria colectiva está constituida por acontecimientos vividos indirectamente, o por el grupo de referencia, incluso por aquellos de los que no se participó directamente, pero que han sido socializados y transmitidos por un colectivo a partir de las interacciones entre individuos.

Entonces, la memoria colectiva incluye el conjunto de acontecimientos, hechos, experiencias etc., que un colectivo de individuos comparte, y también el proceso en que estos acontecimientos son registrados, conservados, transmitidos y representados.

En este proceso de conservación - transmisión, distintos autores destacan la importancia de la noción "lugares de memoria". Pierre Nora lo define como "aquellos espacios, no necesariamente físicos, en que la Memoria se ha encarnado selectivamente y que durante mucho tiempo han permanecido como símbolos". A partir de los estudios que trataban de explicar la forma de acumulación de evidencias que servían de base a los historiadores para construir la verdad (Acuña, 2014).

Para Acuña (2014), un rasgo fundamental de la memoria colectiva es que está determinada por la política pública, y ocupa como instrumento los "lugares de la memoria", que consiste en la construcción de una representación de un recuerdo social que se materializa en objetos y participan quienes pretenden legitimar, reproducir y representar hechos significativos para un determinado contexto social.

De este modo, si bien los lugares de memoria se hacen cargo de la memoria colectiva, debe reproducirse en la memoria individual, de modo que puedan ser recordados y permanezcan en los colectivos sociales y en los individuos, es decir, deben insertarse en las memorias individuales y sociales para su legitimación en el presente.

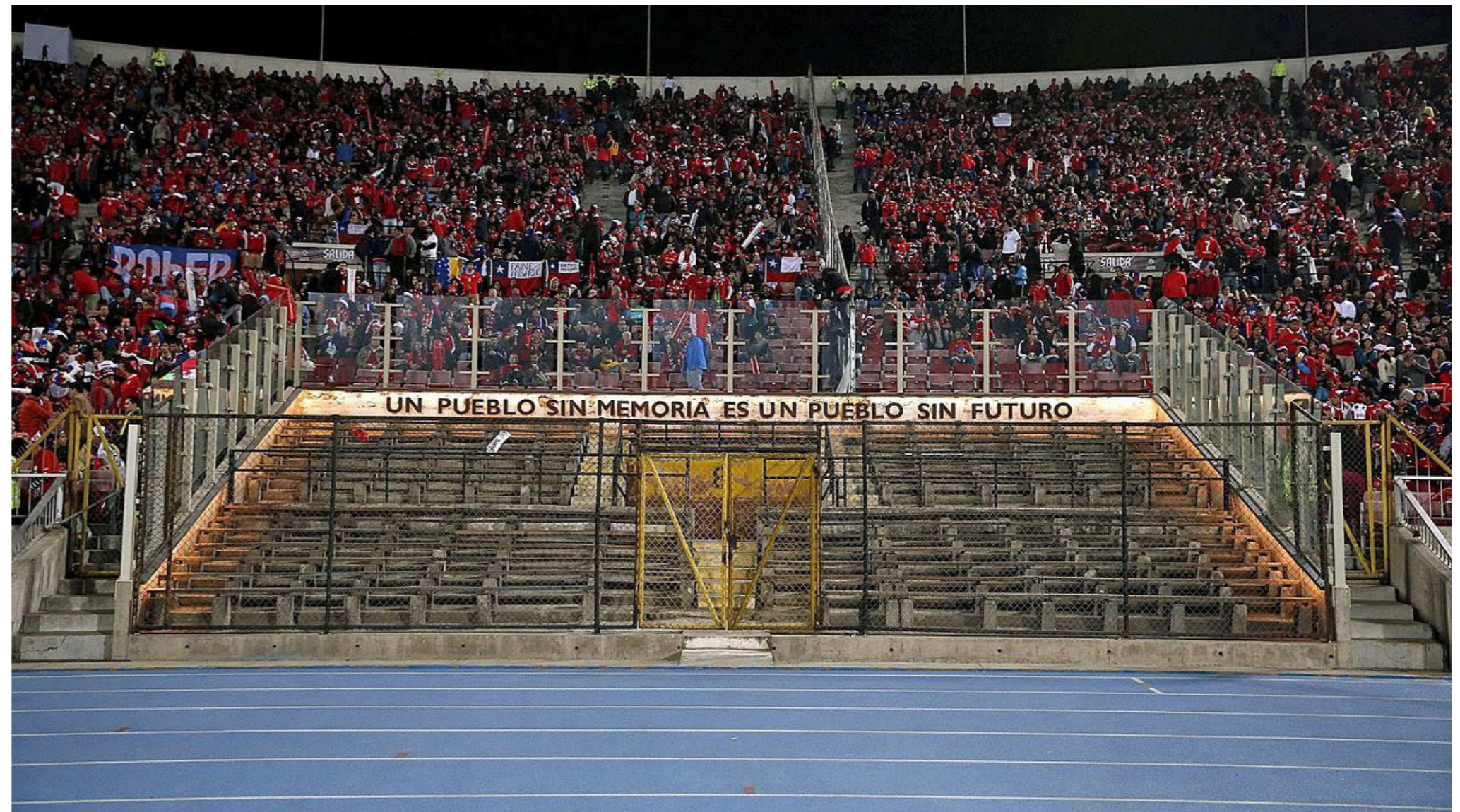

El MMDH, en su constitución como institución museo, “es un espacio destinado a dar visibilidad a las violaciones a los derechos humanos cometidas por el Estado de Chile entre 1973 y 1990”. En este sentido, recoge todos los recuerdos vinculados a una época terrible y los organiza de manera de representar una memoria que busca fomentar la reflexión, visibilización y dignificación de los hechos y de las víctimas, para que nunca más se vuelvan a cometer estos actos en el país. Es un espacio para la memoria colectiva, donde toman sentido los objetos, los relatos, las imágenes y los momentos que buscan representar un pasado en función del presente y del futuro, y que busca también resignificar para no repetir.

1.2 Museo, museología y museografía

El Comité Internacional para la Museología (ICOM, 2009) se refiere al término Museo para denominar a una institución o establecimiento concebido “para proceder a la selección, el estudio y la presentación de testimonios materiales e inmateriales del hombre y de su entorno”. Señala asimismo, que las funciones y modos de funcionar de los museos han evolucionado y se han diversificado con el correr de la historia.

Hasta mediados del siglo pasado, las principales funciones

del museo eran el deleite, el estudio y la investigación de las colecciones, la conservación y la educación. A partir del encuentro convocado por Unesco y el Comité Internacional para la Museología, se intenta relevar un rol social con la función de “integración a la vida de la sociedad a la que pertenece”, replantearse a sí mismos como instituciones integrales que están al servicio de la sociedad y su desarrollo.

En 2007, la 22° Conferencia General de Viena estableció que “un museo es una institución permanente, sin fines de lucro, al servicio de la sociedad y su desarrollo, abierta al público, que adquiere, conserva, estudia, expone y difunde el patrimonio material e inmaterial de la humanidad con fines de estudio, educación y disfrute”

La historia de los museos se remonta al siglo XVI, y hasta el día de hoy se han producido cambios, tanto desde el punto de vista del enfoque metodológico que usan, como del público objetivo y de las tecnologías disponibles.

Bertron, Schwarz, Frey (2006) clasifica las etapas históricas del museo de la siguiente manera:



Místicos (Sensacionales gabinetes de curiosidades)
S. XVI - S.XVIII



Sistemáticos
Colecciones del S.XIX



Contextuales
Dioramas de cambio de siglo
S.XIX - S.XX



Didácticos
En estilo de la década de los 80s



Escenográficos
Imágenes 3D de la década del 90s



Basados en multimedia
Mundos experienciales del S.XXI

Peter Van Mensh (2003) describe las revoluciones del Museo. La primera se desarrolló entre 1880 y 1920 y se refiere al desarrollo de un campo de estudio al servicio de las disciplinas tradicionales que hacen trabajar al museo, tales como la biología o la historia del arte. Durante esta época se crearán las primeras organizaciones profesionales, los primeros códigos de ética y las primeras revistas de publicaciones profesionales, además de la introducción del concepto de Museología.

La definición de Museología sugiere etimológicamente "el estudio del museo". De esta definición nace un nuevo concepto a definir, el de lo museal. Según el Comité Internacional para la Museología (ICOFOM), como lo explica Norma Ávila, lo museal se define como "la documentación sensible presentada al margen de la realidad", lo cual plantea dos características irreductibles para el campo de lo museal: "la presentación sensible" y "la puesta al margen de la realidad". Lo que significa que, "aquello que ingresa en el museo se transforma en musealia, en un objeto frente a un sujeto que lo contempla como algo diferente de sí mismo, transformación que implica sustraer la cosa de su contexto, anular los fines para los que estaba destinada y -al ser expuesta- permitir a los espectadores una aprehensión de lo sensible concreto" (Ávila, 2015).

Así, se define el campo teórico de la Museología, el cual "comprende el conjunto de las tentativas de teorización o de reflexión crítica ligadas al campo museal" (ICOFOM, 2009).

Esta nueva perspectiva, más científica, pone en el centro de la toma de decisiones a los profesionales de las disciplinas de base que conforman la temática del museo, a través de la figura del curador. La museología es vista como historia del arte aplicada y que se traduce en lo que contemporáneamente se refiere a una estructura tradicional de museo. Esta estructura de organización se centra en la colección, y encargará al curador un gran rango de actividades, como la investigación, documentación, conservación y exhibición del museo.

Esta estructura se verá nuevamente replanteada por una segunda revolución del Museo, la cual busca una separación racional del trabajo, divide las actividades del museo de manera distintiva por áreas, en vez de centrarse en las disciplinas base. Esta revolución iniciada en la década de 1960, permitirá el desarrollo de nuevos museos con nuevos enfoques, basados en disciplinas que, hasta el momento, tan solo eran de apoyo en las actividades del Museo, como pueden ser las comunicaciones, la electrónica o el diseño gráfico e industrial.

Esta reestructuración surge de la necesidad de ordenar las actividades del museo en áreas, las cuales pasan a estar a cargo de nuevos profesionales formados como Museólogos y que pueden tener conocimientos en disciplinas que antes solo se consideraban de apoyo. Aquí destacan las áreas de educación y comunicaciones, como nuevas extensiones de los museos de esta época. Por otro lado, los especialistas en disciplinas de base, son conservados como investigadores (Van Mensh, 2003).

En la actualidad, los temas que involucran a la Museología tienen que ver con su función social y su relación con el público, más que en la colección misma. Como señala Claudio Tam Muro, en la actualidad "los museos pueden ser muy diferentes entre sí, y la línea que delimita sus condiciones se ha flexibilizado para admitir nuevas figuras". Por ejemplo, hoy existen museos de carácter narrativo, los cuales recurren a diversos medios para comunicar, no habiendo una necesidad concreta de recurrir a exposiciones que se centren en el objeto (Tam Muro, 2007).

La Museografía, por su parte, se define esencialmente como “la figura práctica de la Museología; el conjunto de las técnicas desarrolladas para llevar a cabo las funciones museales y, particularmente, lo que concierne al acondicionamiento del museo, la conservación, la restauración, la seguridad y la exposición” (ICOFOM,2009). De esta definición se desprende el oficio del museógrafo, cuyo rol apunta a gestionar el conjunto de tareas, tanto científicas como técnicas, involucradas en un programa de gestión de colecciones, escenifica los contenidos y presenta los objetos.

1.3 Contexto: La Museología en Chile

En la historia de los museos en Chile se pueden identificar algunos hitos importantes: en el año 1830 la fundación del primer Museo estatal (Museo Nacional de Historia Natural) y en el año 1929 la creación de la Dirección de Bibliotecas, Archivos y Museos (DIBAM), que cobija bajo su administración a los museos estatales del país.

Durante 1972, e influenciada por la segunda revolución dentro del museo (Van Mensh, 2003), se realiza en Santiago la “Mesa redonda sobre el desarrollo y el papel de los museos en el mundo contemporáneo”, donde se discute “la relación de los museos con los medios rural y urbano, con

el desarrollo científico y tecnológico y con la educación permanente” (Biblioteca Nacional “Mesa de Santiago”, 1972). Así, se cambia el paradigma en los museos, convirtiéndolos en espacios democratizadores, inclusivos y abiertos a participar interdisciplinariamente con la comunidad.

El año 2014, durante el gobierno de Michelle Bachelet, se pone en marcha una Política Nacional de Museos, publicada en el año 2018, con el objetivo de promover el desarrollo armónico y sostenido de los museos de Chile, conformando una estructura destinada a mejorar la gestión y el financiamiento, los recursos humanos y la relación con la comunidad. Entre otros aspectos, se establece el acceso gratuito y universal a los museos estatales y se crea el Registro de Museos de Chile. El año 2017 se crea el Ministerio de las Culturas, las Artes y el Patrimonio, y la DIBAM pasa a depender del Servicio Nacional del Patrimonio Cultural.

De acuerdo al reporte 2020 del Registro de Museos de Chile (RMC), actualmente en nuestro país existen 320 museos, distribuidos de manera desigual en el territorio, tanto a nivel regional como comunal. Más del 50% de los museos se concentran en las regiones Metropolitana (25%), Valparaíso (12%), Los Lagos (9%) y Biobío (9%).

En relación a los visitantes a los museos, la Encuesta Nacional de Consumo Cultural (2017), muestra que cerca del 20% de la población mayor de 15 años asiste a museos.

Además, destaca que dentro de los factores más influyentes en el hábito y disposición a visitar museos, están la existencia de éstos en la comuna de residencia y el haberlos visitado en la niñez, reforzando la relevancia de la labor educativa que efectúan los museos. (Situación de los museos en Chile, 2019).

2. ANTECEDENTES

En este segundo capítulo se presentan los antecedentes conceptuales e históricos respecto de los museos itinerantes, junto al aporte de la Arquitectura efímera, así como una selección de museos móviles más destacados que se han tomado en cuenta para el diseño de la propuesta final.

2.1 Museos móviles

Las principales necesidades por las que son concebidos los museos móviles, con respecto al territorio, son el fomento de la educación y la cultura, la descentralización del conocimiento y la difusión misma de las temáticas del museo en espacios alejados de sus instalaciones físicas.

La condición nómada del ser humano, aplicada a cualquier actividad que se proponga, hace difícil definir el inicio de lo que podría ser una exposición itinerante, o sobre su desarrollo teórico. Sobre esto, Cano (2018) comenta precisiones de Suple en 1974 sobre las distinciones entre una "exposición itinerante" y un "museo móvil". La primera sería una exposición con un contenido definido, que viaja a instalarse a una sala o espacio determinado. Mientras que un museo móvil es "una unidad [...] equipada para llevar a cabo las actividades de un museo dentro o alrededor de esa unidad".

Esta definición confiere al término "exposición itinerante" características milenarias, donde la idea del transporte, viaje, migración y difusión del arte son los conceptos fundamentales. Y al museo móvil como una herramienta que desarrollaron las instituciones museo para aportar en cuanto a sus temas territoriales.

A lo largo de la historia han surgido diversas denominaciones que hacen referencia al recurso móvil, y que se definen de acuerdo con los conceptos que aparecieron en ese momento, tales como: "exposición móvil", "exposición itinerante", "museo itinerante", "museo móvil", "museo autobús", "museo sobre ruedas", "laboratorio móvil" y "comunicación del museo sobre ruedas".

Algunos programas también han asumido nombres genéricos como "alcance" o "extensión" (Zucker, 1983). Los diferentes términos utilizados revelan, no sólo una amplia diversidad de iniciativas, sino también de sus concepciones." (Cano, 2018)

Dentro de los tipos de museos itinerantes, se han denominado "museos sin territorio" a aquellos que poseen materialidad física pero que no ocupan un territorio, y pueden ser móviles, es decir que se desplazan de un sitio a otro transportando

sus obras, o nómades, en que las obras permanecen en el lugar donde fueron creadas y es el museo el que se desplaza hasta ellas. (Cerrolaza, 2020).

Esta propuesta corresponde a la tipología de museo móvil, ya que es movable y fácil de transportar, no ocupa un territorio fijo ya que su objetivo es moverse de un sitio a otro, por lo cual el diseño de su estructura es de vital importancia.

En este aspecto, un antecedente importante es el aporte de la llamada Arquitectura Efímera, cuyas obras asumen desde un inicio que, una vez cumplido el periodo para el que fueron previstas, puedan desaparecer del lugar permaneciendo únicamente la huella que haya dejado en la memoria. El diseño de la arquitectura efímera se basa en los principios de ligereza, facilidad de construcción (montaje, desmontaje y transporte), temporalidad, innovación y flexibilidad (Hernández & Borau, 2019).

Desde un punto de vista cultural, las arquitecturas transportables han sido ocupadas como un modo de acercamiento a la población en zonas alejadas geográficamente. Un ejemplo emblemático de este tipo de arquitectura son los circos que, basados en sus compañías itinerantes, son capaces de trasladar y divulgar la cultura, como podrían ser las artes,

tecnologías, ciencias o animales de lugares remotos.

La arquitectura efímera se distingue de los métodos constructivos de la arquitectura tradicional en cuanto a un componente particular, que es el soporte fijo del suelo. Esto lleva a investigar y proponer soluciones ocupando estructuras y tecnologías alternativas.

Según el estudio Hatch, existen distintos tipos de arquitecturas efímeras:

Una arquitectura efímera tradicional, que contempla decorados y stands construidos para un evento específico, y que luego serán desarmados cuando su ciclo se haya cumplido. Esto involucra desde las decoraciones de fiestas patrias que pueden adornar una casa durante ese período, las vitrinas de las tiendas de retail, o la puesta en escena de una exposición temporal en un museo.

La arquitectura obsolescente, que se considera efímera por su temporalidad y contempla degradación en el corto plazo. Un ejemplo de este tipo son las casas prefabricadas, las cuales debieran ser ocupadas en circunstancias particulares, como lo son las diversas emergencias que surgen en un país. La arquitectura transportable o desmontable, que son las

técnicas que permiten a una estructura trasladarse a una ubicación específica por un tiempo determinado, tales como: casas rodantes, exposiciones o eventos culturales viajeros.

Estas tipologías pueden superponerse dependiendo del objetivo del proyecto, u ocupar sus cualidades en distintos momentos, como puede ser en una situación de emergencia sísmica, en la cual se requiere una rápida acción y producción de espacios habitables. En este escenario, la coordinación de una rápida producción y transporte de elementos es esencial, así como la determinación de la duración de estos elementos una vez montados y su posibilidad de intervención.

Una arquitectura transportable tiene el potencial de poner en valor tanto el lugar al cual se dirige, cómo al mensaje que porta. En este sentido, debe ser eficiente en ello, para lo que se requieren estructuras autoportantes, capaces de trasladarse y soportar mensajes, así como el uso de técnicas y tecnologías pertinentes al contexto donde se emplazará.

En la actualidad, realizar un museo itinerante requiere, en primera instancia, de un importante apoyo político y financiero, relacionando las necesidades administrativas, logísticas y de mantención asociadas. Además, es necesario

contemplar recursos adicionales, como, combustible, personal de transporte y montaje, o seguros de accidentes para las exposiciones, entre otros. Estos requerimientos hacen que el desarrollo de museos móviles se concrete, principalmente, en instituciones grandes y consolidadas.

2.2 Referentes

En base al anterior análisis teórico, en esta sección se describe una selección de museos y estructuras itinerantes que sirven de referentes para este proyecto, y que se describen en función de su historia y utilidad para la investigación.

Tezontle Ludens

Categoría: Exposición itinerante

Fue el pabellón ganador del Concurso Arquine No.21 | Pabellón Mextrópolis 2019, concurso para activar el espacio público en Ciudad de México, diseñado por SUMA Estudio.

Es definido cómo una experiencia lúdica e inocente que juega con las memorias de la infancia, inspirada en la experiencia colectiva y el mapa visual de Ciudad de México. Materializándose en un pabellón delimitado por una banca de madera y arcos con cortinas, que dentro del espacio generado fue relleno con tezontle, típica piedra de construcción en México.

La experiencia sensorial que crea la piedra en montículos, similares a los generados cerca de las construcciones, y las cortinas semejando las sábanas tendidas al sol, busca conectar con los recuerdos de una infancia vivida en la ciudad.



Museo de Diseño de Dharavi
Categoría: Museo móvil

El Museo de Diseño de Dharavi es una iniciativa que celebra el potencial creativo de Dharavi, barrio de Mumbai, India. Se inauguró en febrero de 2016 como una plataforma itinerante para promover los productos que se crean, diseñan, manufacturan y comercializan en este barrio de cerca de un millón de habitantes.

Esta se establece en diversos puntos del barrio para usar el diseño como herramienta para promover el cambio social, la innovación y establecer nuevos vínculos con el resto de la ciudad, cambiando la perspectiva negativa que se tiene sobre el barrio.

El museo ocupa una estructura móvil, pensada para ser remolcada por un auto pequeño o motocicleta. Con una construcción flexible y modular que soporta, talleres, lecturas, reuniones, proyecciones y exposiciones.

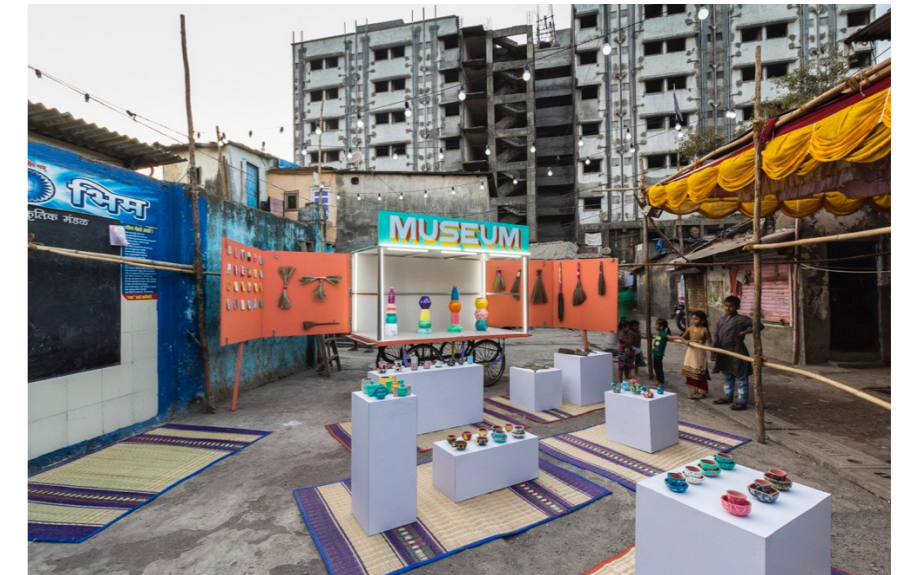

CELESTE!

Categoría: Arquitectura efímera

Es un proyecto del Taller Danza de la Facultad de Arquitectura, Diseño y Urbanismo (UDELAR) de Montevideo, Uruguay. Diseñado y construido colaborativamente por los estudiantes del curso Anteproyecto Introdutorio generación 2016.

El curso propuso a los estudiantes la intervención de un espacio público de la Ciudad Vieja de Montevideo, la Plaza de la Diversidad Sexual. Esto incluye el diseño, gestión, construcción y montaje.

La intervención utiliza un módulo compuesto por una base de concreto que soporta un pilar de PVC reforzado por un tubo metálico interno. El clásico color celeste de los tubos de PVC, la conexión entre módulos mediante iluminación y la pequeña cantidad de ángulos de combinación que permite el módulo, crea una experiencia que juega con la representación de la ciudad de Montevideo.

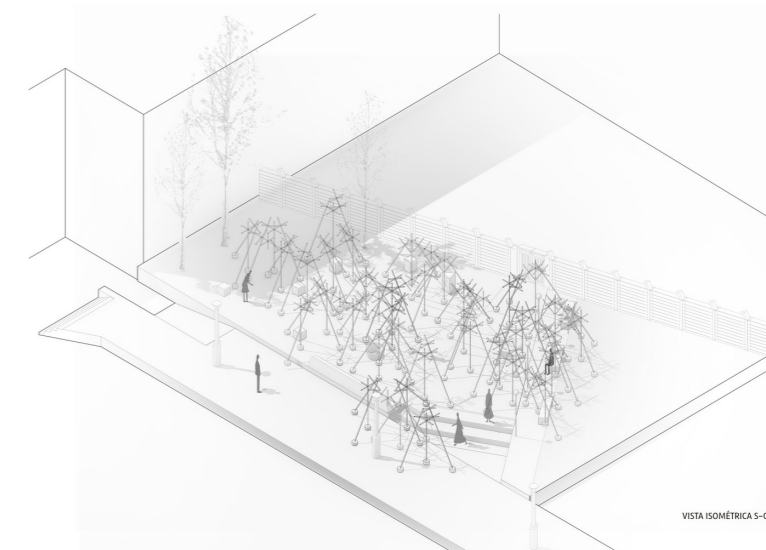

Los Guachimontones
Categoría: Museo móvil

Diseñado por Estudio 4.14 en México, este museo móvil tiene dos objetivos, el reconocimiento del Centro Arqueológico Los Guachimontones del pueblo de Teuchitlán, y el acercamiento a los jóvenes con una propuesta de museo interactiva.

Este proyecto ocupa un pabellón inflable, capaz de viajar por las escuelas, presentándose como una experiencia tangible de aprendizaje. La forma del museo asemeja a las pirámides del sitio arqueológico y su forma le permite crear distintos espacios, incluyendo salas de proyección, exhibición y reunión, con una forma acogedora y didáctica. El espacio inflable tiene una altura de 4 metros y cubre un área de 250 metros cuadrados.



3. EL MUSEO DE LA MEMORIA Y LOS DERECHOS HUMANOS

En este capítulo se describe el Museo De La Memoria y los Derechos Humanos como la institución estudiada, además de sus características fundamentales, su funcionamiento y el área de museografía como usuario que encarga el proyecto.

3.1 Descripción Institucional

El Museo de la Memoria y los Derechos Humanos es un proyecto Bicentenario encargado por la entonces presidenta de la República, Sra. Michelle Bachelet, inaugurado el 11 de enero del 2010.

Definen sus propósitos institucionales bajo los siguientes criterios

Su Misión es "Dar a conocer las violaciones sistemáticas de los derechos humanos por parte del Estado de Chile entre los años 1973-1990, para que a través de la reflexión ética sobre la memoria, la solidaridad y la importancia de los derechos humanos, se fortalezca la voluntad nacional para que Nunca Más se repitan hechos que afecten la dignidad del ser humano". Mientras su Visión es "Ser un espacio que contribuya a que la cultura de los derechos humanos y de los valores democráticos se conviertan en el fundamento ético compartido".

Sus Valores se refieren a:

Respeto: capacidad de lograr el reconocimiento del valor propio y de los derechos de los otros y de la sociedad.

Tolerancia: capacidad de escuchar y aceptar a los demás, comprendiendo el valor de las distintas formas de entender la vida.

Transparencia: vocación por facilitar que las personas puedan observar permanentemente lo que hace el Museo, cómo lo hace y para qué.

La organización del museo se representa en el siguiente organigrama:

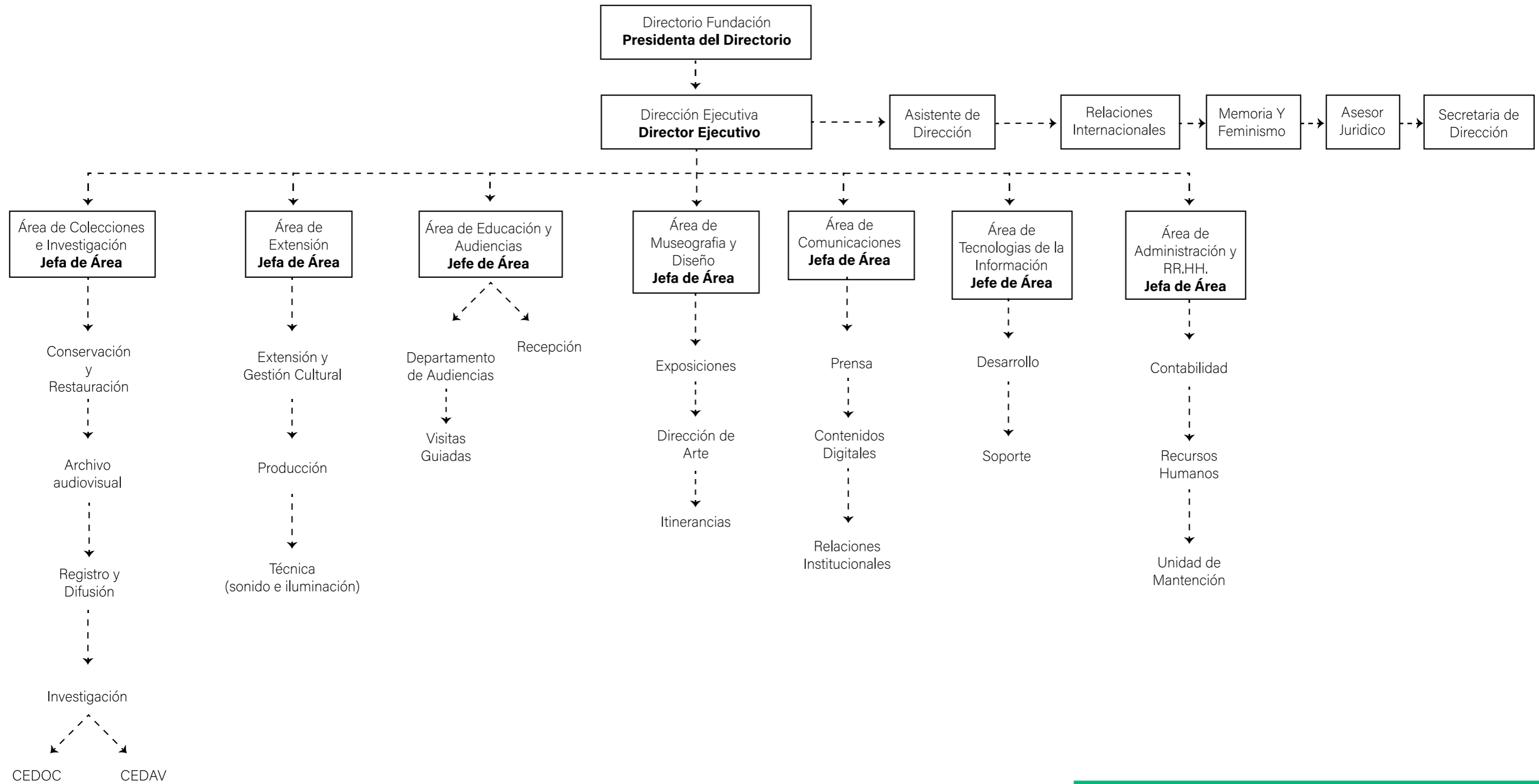

El directorio está compuesto por representantes del mundo académico, organizaciones de defensa y promoción de los derechos humanos y personas que generan un espacio de pluralidad en la institución.

El museo está ubicado en Matucana 501, en la comuna de Santiago y cuenta con la siguiente variedad de espacios:

Espacios de exhibición:

Exposición Permanente
Zona Temporal 3er piso
Galería de la memoria
Sala audiovisual
Explanada
Auditorio

Talleres y oficinas:

Talleres de mantención
Bodega museografía
Oficinas de área
Sala de aseo
Zona de descarga

Archivos:

Biblioteca Digital
Archivo de Fondos
Centro de Documentación (CEDOC)
Centro de Documentación Audiovisual (CEDAV)

3.2 Público

Desde el año 2015, el MMDH tiene registro documentado respecto al público y audiencias. De acuerdo a los datos reportados durante el período 2015 – 2019, la cantidad de visitantes presenciales ha variado entre los 128.000 y 196.000 al año. Dentro de ellos, alrededor de 54% son mujeres y un 46%, hombres.

Con relación a las edades, el público se concentra entre los 15 y 39 años, con un promedio de 70% de visitantes. Respecto a la procedencia, el público mayoritario es de nacionalidad chilena, con un promedio cercano al 60%. Dentro de ellos, aproximadamente un 23% provienen de regiones, mientras que un 77% de la Región Metropolitana. Cerca del 38% de los visitantes son extranjeros y, dentro de éstos, el mayor porcentaje proviene de Brasil y USA, seguido por Argentina, Francia, Alemania, España e Inglaterra.

En cuanto a la tipología del público, dos tercios corresponden a público general y un tercio a personas que visitan el museo en el contexto de una visita institucional, mayoritariamente establecimientos educativos.

Respecto a los asistentes a muestras itinerantes se cuenta con información, se contabilizan entre 10 mil y 50 mil visitantes entre los años 2017- 2019.

En cuanto a los motivos que buscan los asistentes, según (Arrieta, 2017), el público quiere profundizar su conocimiento sobre una época cuya historia aún se encuentra escondida, existen motivaciones de curiosidad y necesidad de formarse una opinión propia, en un lugar como el MMDH que presenta un relato abierto, y un ambiente que fomenta el debate y el pensamiento crítico.

También existen las motivaciones de conmemoración y de deber con la memoria, esto tiene que ver con la calidad de lugar de la memoria que tiene el museo y que atrae visitantes cómo un monumento.

3.3 Exposiciones

El museo cuenta con más de 250.000 piezas. "Las piezas de orden documental corresponden a testimonios orales y escritos, documentos de carácter jurídico, cartas, relatos, producción literaria y ensayística, carteles, dibujos, pancartas, folletos y volantes, material de prensa escrita, audiovisual y radial, producción audiovisual de documentales, largometrajes y material histórico, fotografías documentales e históricas.

Mientras tanto, las de carácter objetual se subclasifican en objetos personales, vestigios, arpilleras, artesanía carcelaria, artesanías elaboradas en otros contextos y objetos históricos (predominan, por su cantidad, la artesanía carcelaria y, enseguida, los objetos históricos)" (Wolff, 2016)

Actualmente el museo cuenta con un portafolio de exposiciones disponibles para itinerar. En las cuales se destaca el uso de cuadros y gráficas impresas. Mientras su mayor llegada es a universidades, colegios, municipalidades o centros culturales.

A continuación se describe una selección de las exposiciones itinerantes del MMDH que sirven de base para el desarrollo de la investigación:

Nunca más

La exposición "Nunca más" consta de doce vitrinas explicativas que abordan, entre otros temas, las comisiones de verdad en Chile, el golpe de Estado, las demandas de verdad y justicia, la tortura, y el plebiscito de 1988. Es la presentación de la muestra permanente del museo.

Es la exposición más grande con que cuenta el museo para itinerar. Para su traslado y montaje se requieren de 3 a 4 personas y, actualmente, se está rediseñando para producir una exposición liviana.



Pobladores, resistencia y organización

Especificaciones técnicas para colecciones de arpilleras: Cada arpillera está dispuesta en un marco de madera de mañío de 60 x 65 cm., estos tienen integrados ganchos traseros que permiten el montaje directamente sobre tornillos en el muro o suspendidas con piolas de acero.

Cada célula está impresa en adhesivo laminado mate sobre TROVICEL.



Dibujos en prisión

Cada dibujo está dispuesto en un marco de madera estos tienen integrados ganchos traseros que permiten el montaje directamente sobre tornillos en el muro o suspendidas con piolas de acero.

Cada célula está impresa en adhesivo laminado mate sobre TROVICEL.



Secretos de Estado

Centrado en documentos desclasificados inéditos de la intervención política de EEUU. en la desestabilización y posterior dictadura militar en Chile, y el apoyo brindado por el gobierno de ese país a la Junta Militar y los medios de comunicación.

Cuenta con documentos impresos, prensa e instalación de audios.



3.4 El área de museografía

La investigación denomina al área de museografía como usuarios del proyecto itinerante, quienes le darán uso para conceptualizar, proyectar, coordinar y producir exposiciones.

Dentro del museo, el Área de Museografía y Diseño se encarga de la dirección de arte y desarrollo de guiones museológicos y diseños museográficos para la muestra permanente, exposiciones temporales e itinerantes.

En particular, se ocupa del mejoramiento continuo de la exposición permanente; de la investigación, conceptualización, definición y ejecución del programa de exposiciones; del diseño museográfico y de la producción y montaje de muestras temporales e itinerantes. En paralelo, diseña las piezas gráficas para la difusión, tanto de las actividades institucionales, como de las desarrolladas por las áreas de Extensión, Educación, Comunicaciones y Colecciones (Informe anual de actividades, 2020).

Está compuesta entre 6 y 7 personas, más pasantes, quienes se subdividen en diseñadores gráficos, quienes se encargan de la producción de piezas gráficas para las distintas labores que tenga el área, y museógrafos quienes producen y mantienen las exposiciones, los roles pueden variar dependiendo del proyecto.

4. PROCESO DE DISEÑO

4.1 Metodología

La metodología de este caso de estudio se detallan con las siguientes etapas:

Etapas I: Teórica

En el contexto de una pasantía realizada en el Museo de la Memoria y de los Derechos Humanos, se identificó la necesidad de proyectar un nuevo sistema para presentar sus exposiciones itinerantes, a partir de lo cual se da inicio a una exploración de antecedentes que permitieron delimitar la pregunta base de la investigación: ¿Cómo el MMDH puede mejorar su visibilidad y la de sus temáticas, fuera de sus instalaciones, mediante la implementación de un proyecto itinerante?

A partir de esta pregunta, se definieron los límites de la investigación, definiendo tres ejes centrales: Memoria, Museología e Itinerancia. Se realizó un proceso de recopilación bibliográfica, analizando cada uno de estos ejes, bajo la perspectiva del diseño, lo que permitió construir el marco conceptual que fundamenta y justifica la necesidad planteada por el MMDH.

Dentro de los antecedentes del contexto, se caracteriza el MMDH desde el punto de vista de su funcionamiento institucional, así como sus exposiciones itinerantes actuales, lo cual permitió contextualizar este proyecto en el marco de uno de los objetivos de las metas 2020, cual es el desarrollo permanente de su área de extensión y el promover visitas comprensivas sobre sus temáticas.

Etapas II: Análisis

Se realizó la búsqueda de antecedentes que permitieran desarrollar una propuesta que satisfaga las necesidades y capacidades del museo. Se recopiló información respecto al estado del arte actual de museos itinerantes, su aporte a la descentralización del saber cultural, su capacidad de poner en valor los lugares visitados y promover el vínculo con las comunidades. Además se describen los principios a tomar en cuenta en su logística.

Se desarrolló la conceptualización de la investigación - Tránsito de la Memoria - a partir de la síntesis y conclusiones del marco teórico. Se utiliza Tabla de conceptualización y técnica Moodboard.

Etapas III: Idear

En base a la conceptualización y de los referentes, se elaboran los criterios conceptual- formal- expositivo y técnico logístico, que serían considerados en el desarrollo de la propuesta.

Se desarrolla la propuesta a través de lluvia de ideas, bocetaje y croquis, moodboard y render.

Etapas IV: Prototipado

Se realizan pruebas de detalle, pruebas sistemas de exposición, utilizando métodos de lluvia de ideas, bocetaje y croquis, recopilación de materiales y tecnologías y modelos a escalas.

Etapas V: Evaluación

La propuesta final se validó a través de reuniones y una entrevista semi estructurada al coordinador del área de museografía y diseño del museo. Se indagó respecto a su adaptabilidad al portafolio de itinerancia y su capacidad de representar las temáticas, y los aspectos técnicos y logísticos.

4.2 Conceptualización

A partir de la investigación realizada, se elabora el concepto de investigación, el cual guiará la exploración conceptual y orientará las proyecciones y propuestas. El concepto desarrollado es el de **Tránsito de la memoria**. Configurado a partir de cuatro palabras fuerza que responden a las ideas centrales del proyecto, las que contienen las palabras clave que evolucionan en magnitud al alejarse del centro.

Esto se expresa en la siguiente tabla de conceptualización.

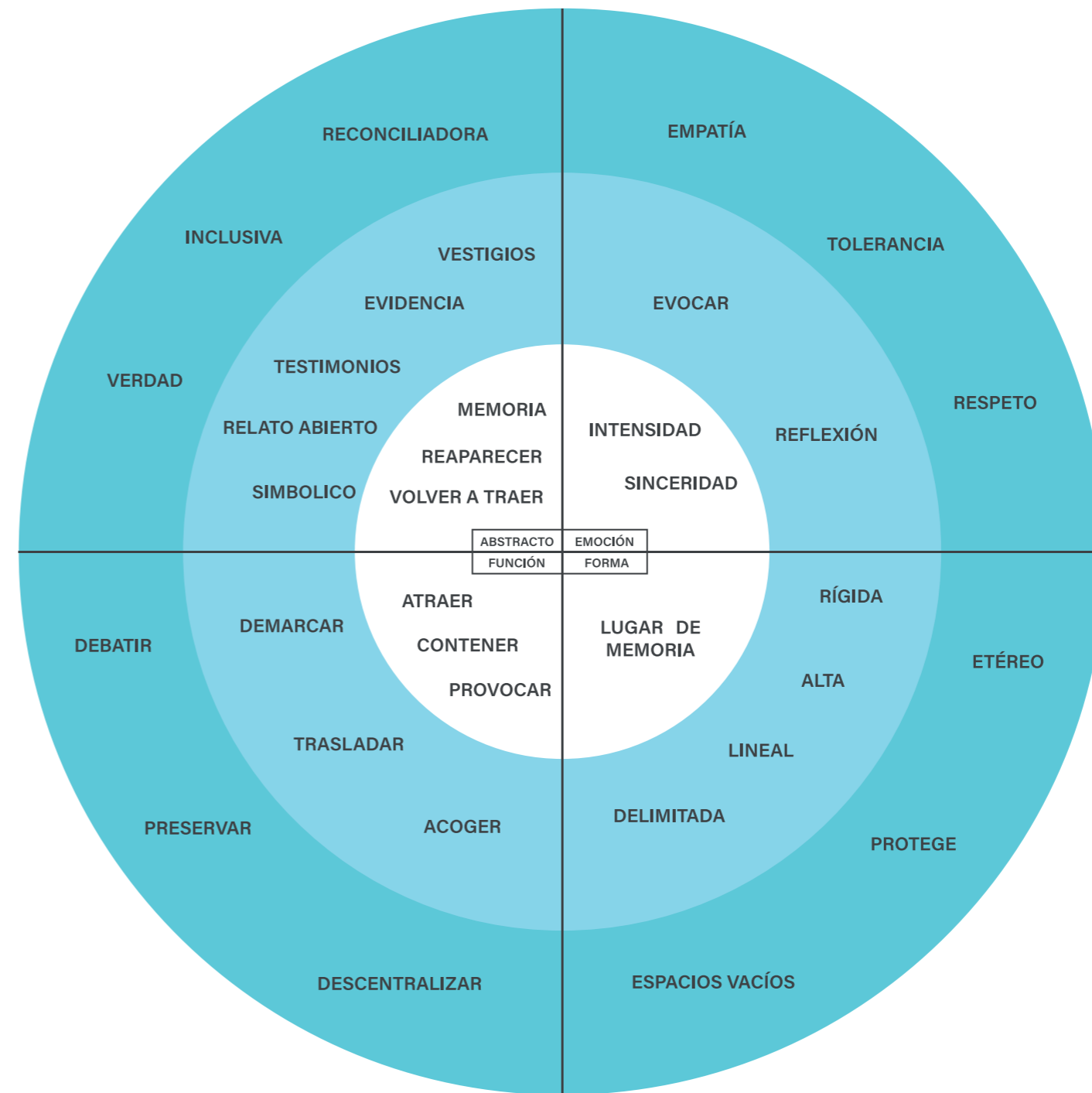

Para representar de manera gráfica las ideas que forman el concepto se construye el siguiente Moodboard, con el objetivo de presentar una guía para desarrollar los criterios de diseños que serán aplicados al proyecto.

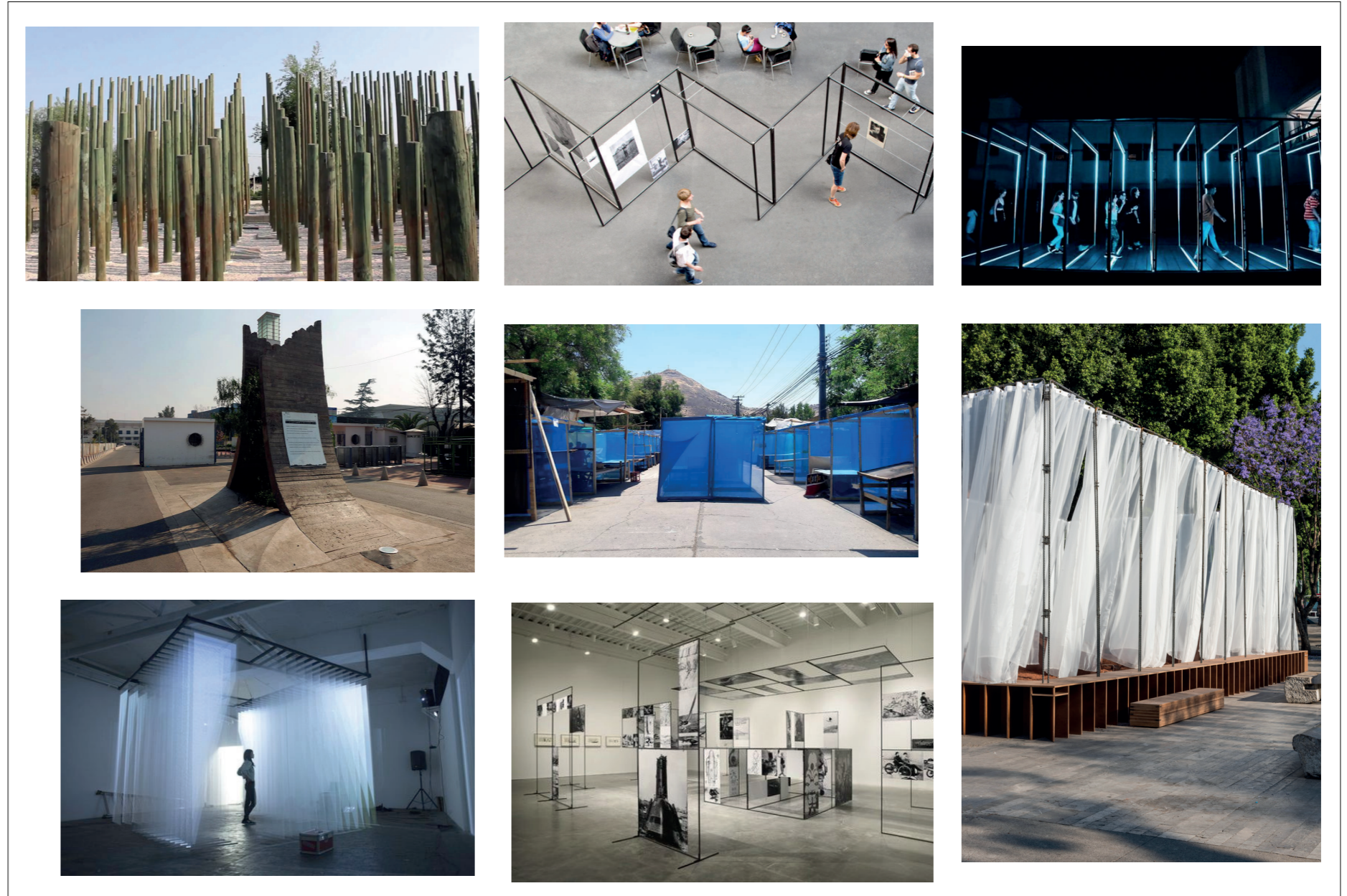

4.3 Criterios de diseño

La información proporcionada por el marco teórico y conceptual se traduce en los siguientes criterios de diseño que darán forma a la propuesta.

Criterio Conceptual

La propuesta final debe lograr ser un lugar de memoria, esto significa que protege, almacena, divulga y visibiliza la Memoria que contiene. Así mismo sirve cómo un medio para educar y abrirse a las diversas comunidades de manera participativa, cómo un lugar de encuentro respetuoso y reflexivo.

Criterio Formal

La forma de la propuesta ocupa los espacio vacíos como un reflejo de lo que ya no está y pudo haber sido, deja un espacio abierto a la interpretación y reflexión. A su vez, demarca su presencia con el uso de umbrales y pilares altos y sólidos, a modo de monumento, que funcionan prácticamente como hitos de la exposición que esté albergando, y como un recuerdo etéreo por los que ya no están. El uso de materiales puros busca reflejar la transparencia y franqueza con la que se pretende dar el discurso expositivo.

Criterio Expositivo

La propuesta debe adaptarse a distintos escenarios, tamaños y locaciones, además de permitir una comunicación breve y elocuente, favoreciendo la economía de texto y fomentando una exposición centrada en la gráfica y las obras. Se debe poder crear un circuito que interactúe con su entorno, que genere pausas y recorridos con ritmo, que conecte de manera dramática con el público. La propuesta es capaz de crear un recorrido expositivo adecuado para el público de cada exposición. Crea combinaciones versátiles de límites espaciales tipo pasillos, portales, umbrales, pared de exposición, espacio de proyección, techos y estanterías. Permite un movimiento ergonómico del público.

Criterio Técnico/Logístico

Utiliza los talleres disponibles en el museo para su mantención y producción de piezas suplementarias para una determinada exposición. Es capaz de incorporar material reciclado de estos talleres y se almacena y transporta en un espacio aproximado de 3x2 mts.

4.4 Propuesta de diseño

En conjunto a los criterios de diseño se elaboran propuestas de proyecto las cuales exploran los posibles sistemas que den solución a la investigación.

Se categorizan 2 etapas de las cuales se extraen conclusiones particulares.

Primeros acercamientos

Durante esta etapa se define el uso de un sistema de museo móvil. Se diseñan ambientes modulares, altamente estructurados, que buscan satisfacer las categorías de objetos expositivos de, iluminación, bases, vitrinas, paredes, gráficas impresas y medios audiovisuales.

A) Se combinan bases metálicas con paneles de madera para crear paredes y repisas. El sistema permite la incorporación de ruedas. El resultado es una estructura demasiado pesada y voluminosa para la capacidad de bodega del museo.



B) Se diseña un sistema de placas metálicas ranuradas que al combinarse entre ellas permite la creación de espacios expositivos del tipo pared y vitrina. El sistema se centra en la creación de muchas superficies sobre las cuales poder colgar obras. Resulta demasiado costoso y pesado el transporte de sobre 50 placas metálicas.

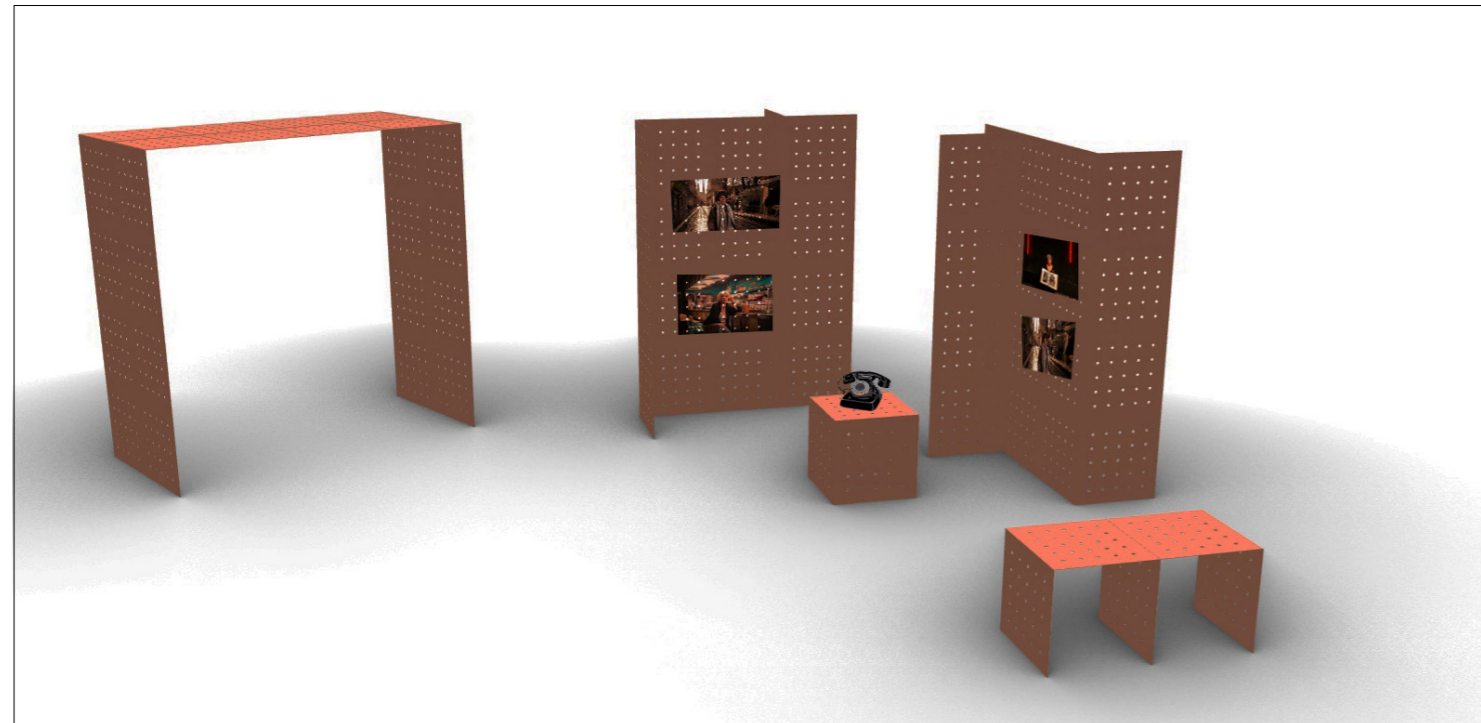

C) Con este sistema de barras se explora la posibilidad de crear un sistema modular basado tan sólo en conexiones y aristas. El resultado resulta complicado de trasladar y construir, así como vincular a las obras.



Propuestas intermedias

A partir de los primeros acercamientos se inicia un proceso de exploración de materiales y tecnologías disponibles, los cuales combinados con los desarrollos conceptuales, se traducen en una depuración de la forma, una búsqueda por optimizar y aliviar los espacios y maximizar las superficies de exposición.

A) Inspirado en los sistemas de toldos de las ferias libres, esta propuesta incorpora la utilización de techos y toldos para crear un ambiente controlado de exposición, además de permitir el uso de cables de acero para colgar y exhibir las obras. La limitación espacial que produce la dimensión fija del techo no permite la adaptación a variedad de guiones y exposiciones.

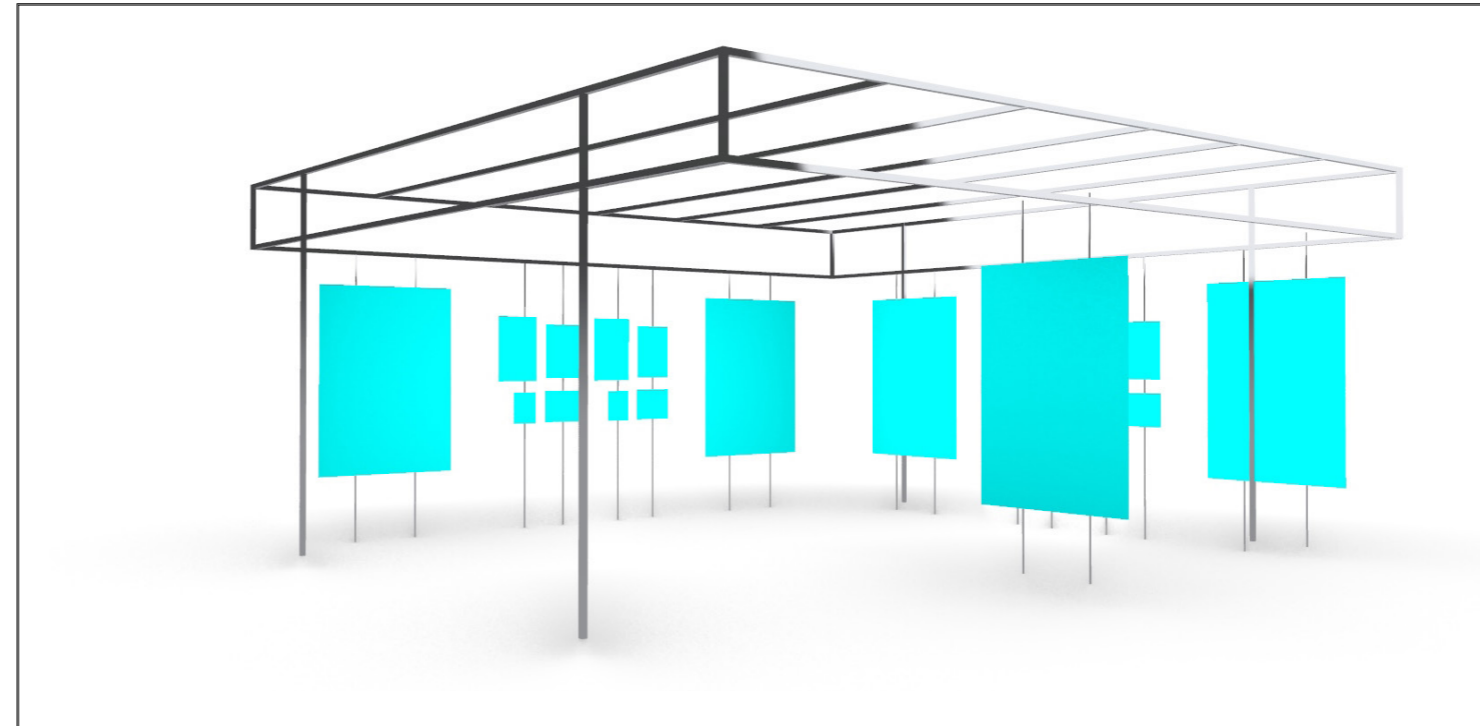

B) Esta propuesta se basa en un sistema de módulos rectangulares perforados que configuran espacios altos y espaciosos capaces de sostener, mediante cables de acero o pernos, gráficas, cuadros, audiovisuales y textiles. La modularidad que presenta, permite la construcción de espacios abiertos, capaces de crear recorridos delimitados.



5. PROPUESTA FINAL

Consiste en un sistema de Museo Móvil basado en una estructura metálica modulable, capaz de combinarse con textiles, para formar techos y telones, y cables de acero, para crear superficies que soporten las obras. Así, poder configurar espacios de exposición.

El sistema constructivo ofrece la configuración de umbrales, techos, pasillos y paredes, permitiendo la construcción de zonas de permanencia, circulación y pausa buscando dar capacidad de adaptación a variedad de recorridos y guiones.

La posibilidad de crear una cubierta textil utilizando telas que conecten de manera simbólica con la muestra busca una conexión dramática pero sutil con el público. Este factor aporta un diseño comunicacional que utiliza texturas culturales reconocibles, como son las arpilleras, velos y telones, para crear una experiencia acogedora en torno a la muestra, además de su función de guiar a través del recorrido.

De esta forma se propone el tránsito de esta memoria contenida en un museo móvil, que pueda itinerar por el territorio nacional.



Las diferentes configuraciones posibles, se consideran para crear recorridos museográficos que comuniquen de manera clara la presencia de la exposición así cómo su ruta, de este modo se definen unidades básicas que permitan crear distintos espacios enfocados a los elementos más usados por el museo.

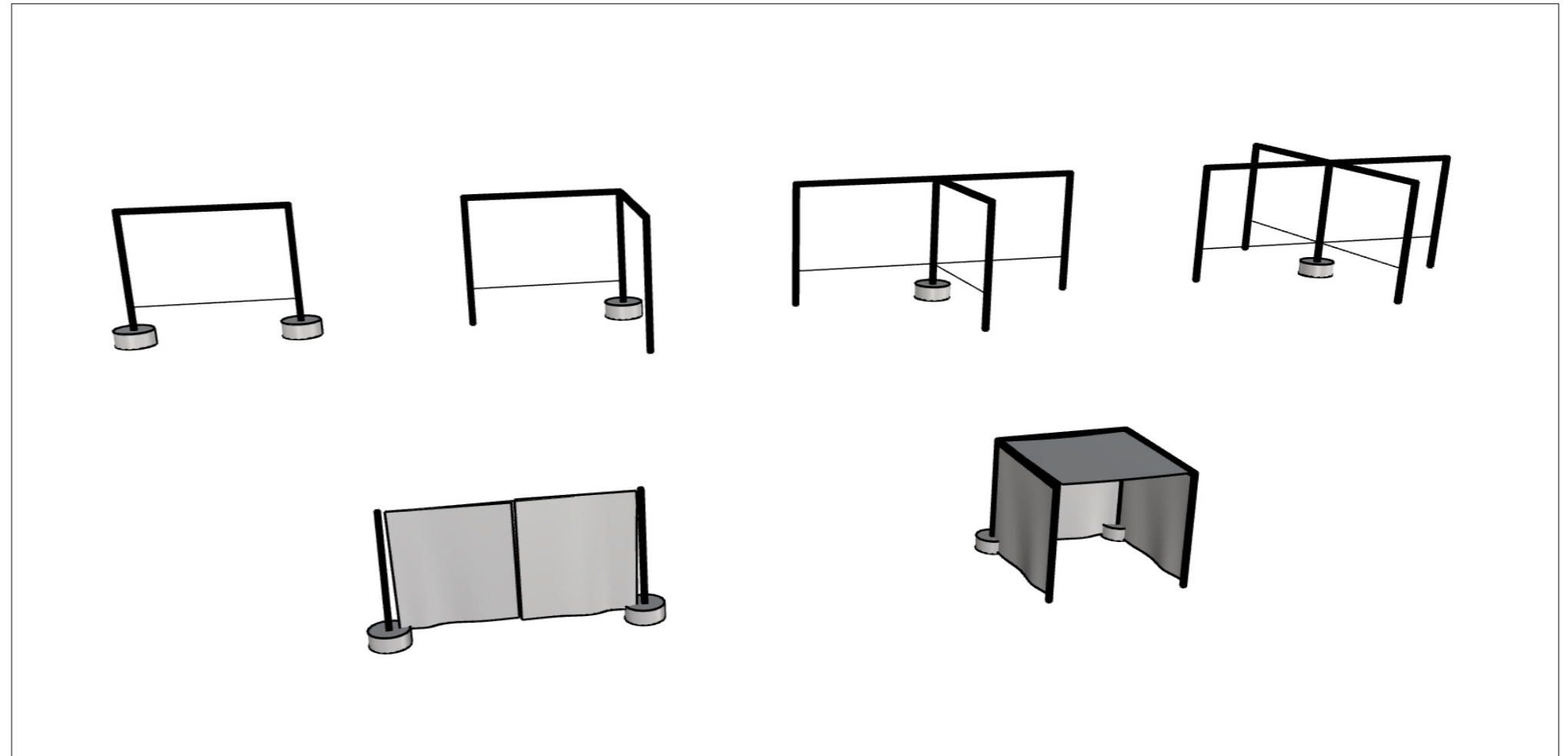

La estructura metálica ocupa perfiles de aluminio estructural y aprovecha su sistema de ensamblajes para proporcionar un soporte rígido y modular capaz de vincularse con los demás materiales.

Los pilares marcan su presencia con una forma alta y estilizada capaz de crear espacios abiertos y la forma ahuecada del perfil invita a pensar en los secretos que protege y contiene la muestra.

Las telas, capaces de fijarse a la estructura, forman patrones y caminos que acompañan al espectador durante el recorrido. De este modo la instalación crea una sensación de acogimiento en torno a la muestra. Mientras la posibilidad de crear movimientos controlados en estas, y las formas que adquieren los patrones con la perspectiva, ayudan a crear espacios etéreos, y de contemplación.



Este sistema de Museo Móvil se presenta como un lugar de encuentro, participativo y reflexivo, que protege, almacena y divulga la memoria que contiene y que quiere representar el Museo de la Memoria. Siendo capaz de adaptarse a la variedad de exposiciones con la que cuenta.



El sistema constructivo del aluminio estructural utiliza ensambles capaces de unir los perfiles entre sí y vincularlos con otros elementos de soporte, como cables de acero, gráficas impresas o mallas. Esta versatilidad permite adaptarse a variedad de obras futuras.

La transparencia y las obras de arte suspendidas crean una presentación sensible de las obras. Y la estructura que permite entrever el entorno, se presenta cómo una manera respetuosa de poner en valor el territorio visitado.

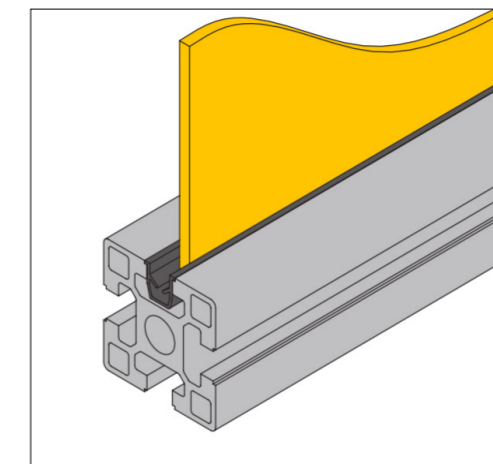
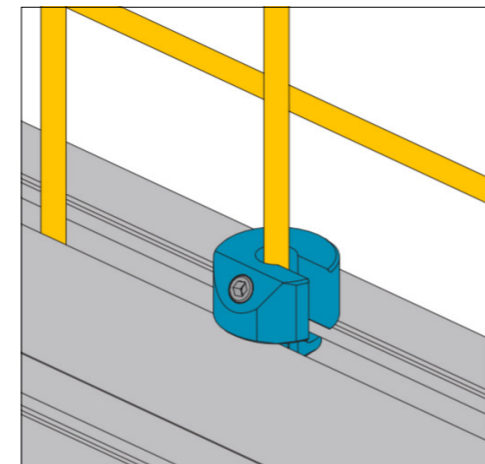
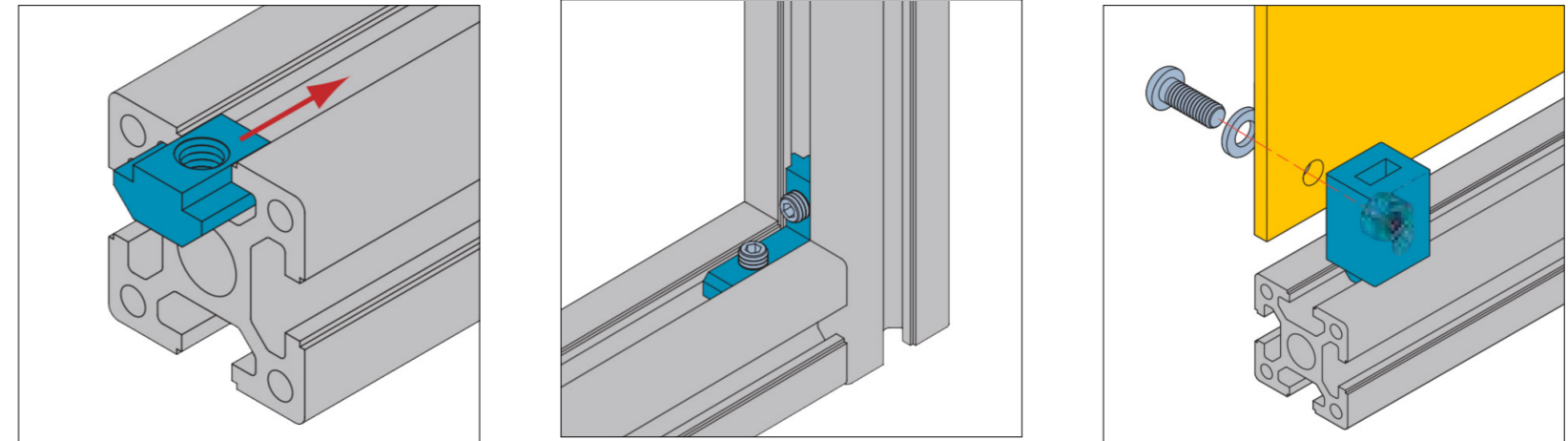

La función de las bases en la estructura sirve como punto de equilibrio para las fuerzas de tensión que producen los textiles entre módulos.

La evolución formal de las bases explora posibles formas tomando como referencia un espacio cilíndrico de diámetro 45 cm, altura 20 cm y peso de 40 kg, y que es capaz de incorporar según corresponda el elemento de apoyo de tipo pletina de montaje.

Estas medidas toman en cuenta la necesidad de estabilidad de la estructura y el no interferir en la circulación de público, es por esto que se deben ser utilizadas en los centros de los módulos construidos.

Se presentan propuestas basadas en bloques de cemento y de acero curvado siguiendo estos criterios.

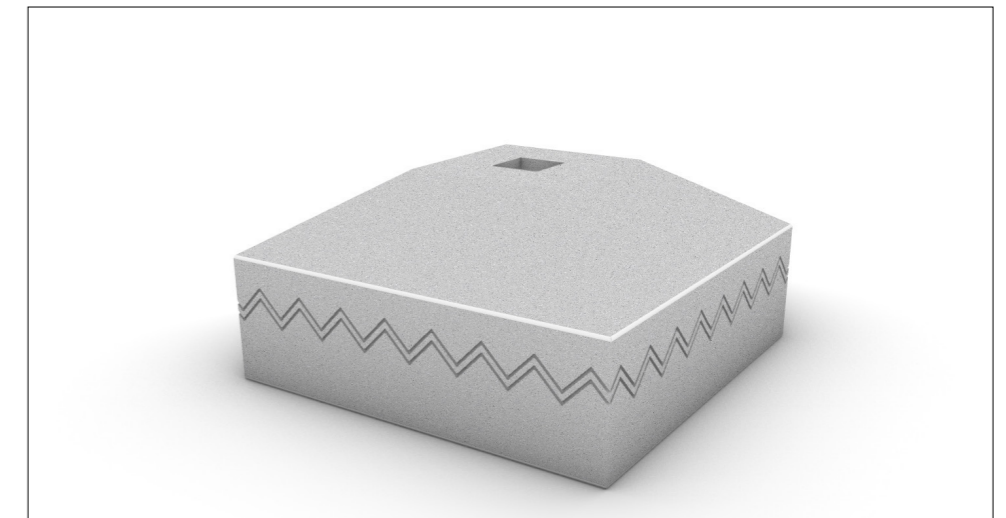
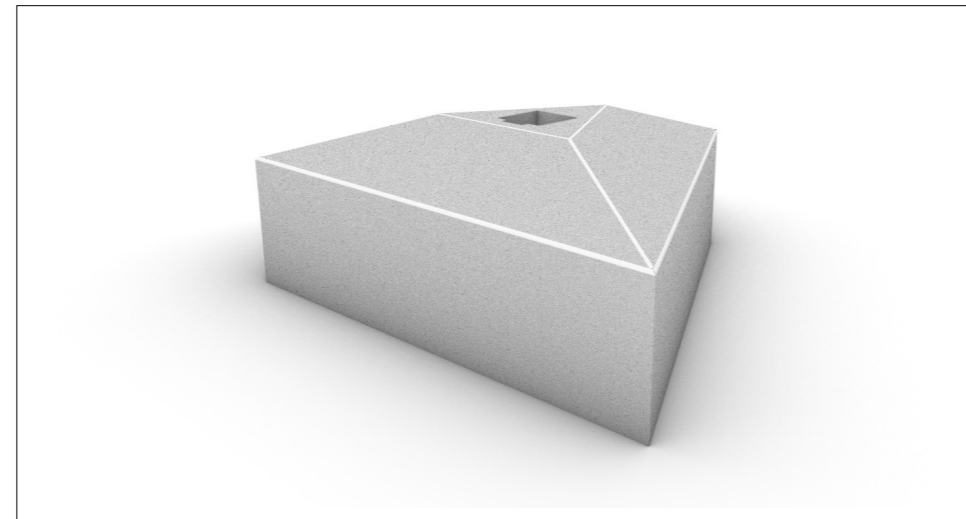



Transporte

El sistema constructivo es diseñado para un transporte encargado a externos, cuya capacidad máxima desmontado, se adecue a un camión $\frac{3}{4}$, incluyendo la estructura y las obras. Se define por lo tanto un espacio de aproximadamente 1.7 x 1.7 x 3.2 mts.

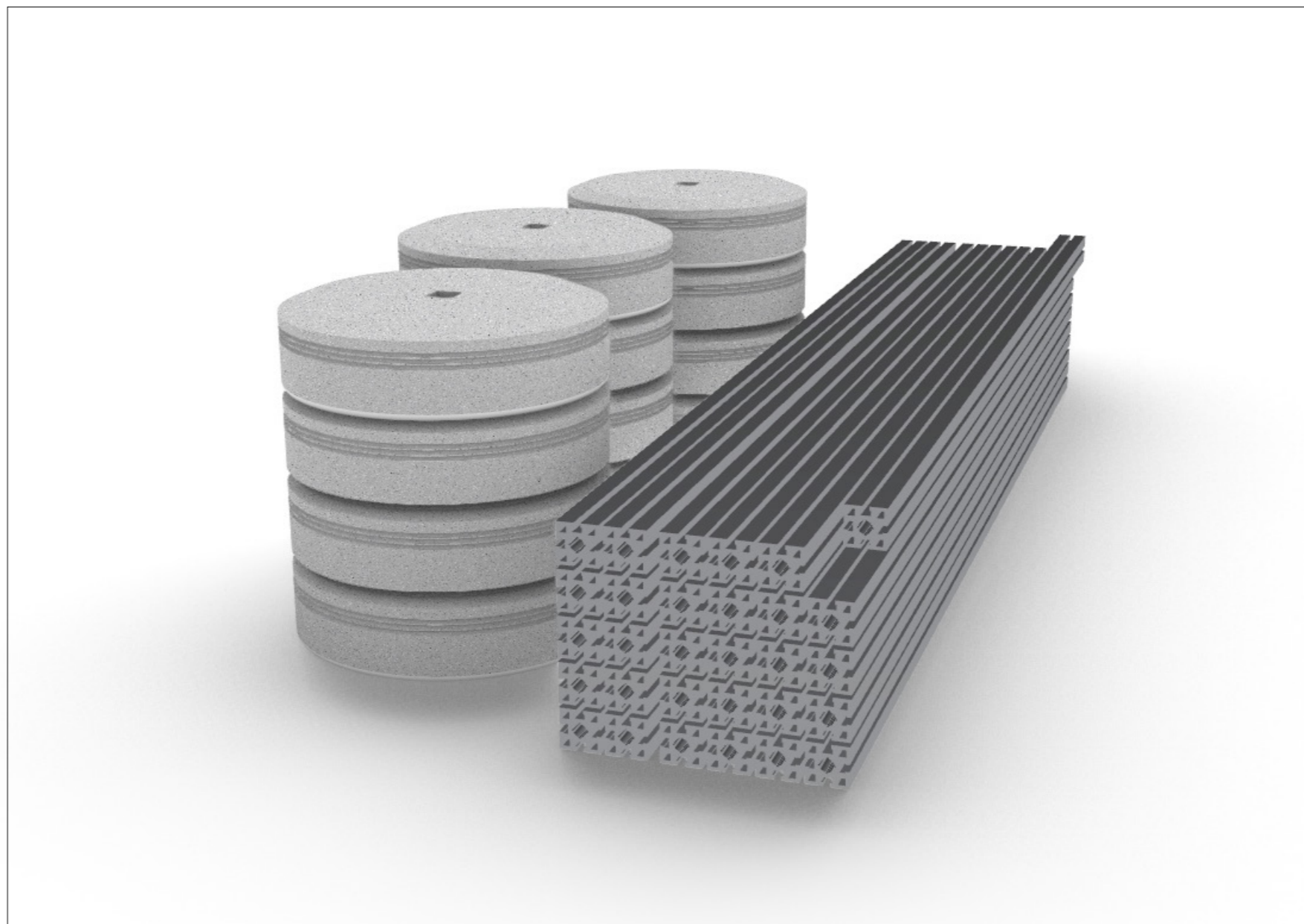

Costos

	Valor por unidad
Perfil aluminio estructural PG 45 (45x45 4 slots light) ALUTIPO	\$ 45.000 c/u
Bases	\$ 40.000 c/u
Quincallería elementos de fijación ALUTIPO	\$ 2.000 c/u
Telas:	
Lona cruda	\$ 1.000 /mt.
Velo	\$ 1.200 /mt.
Arpillera	\$ 800 /mt.
Telón, fondo fotográfico	\$ 4.500 /mt

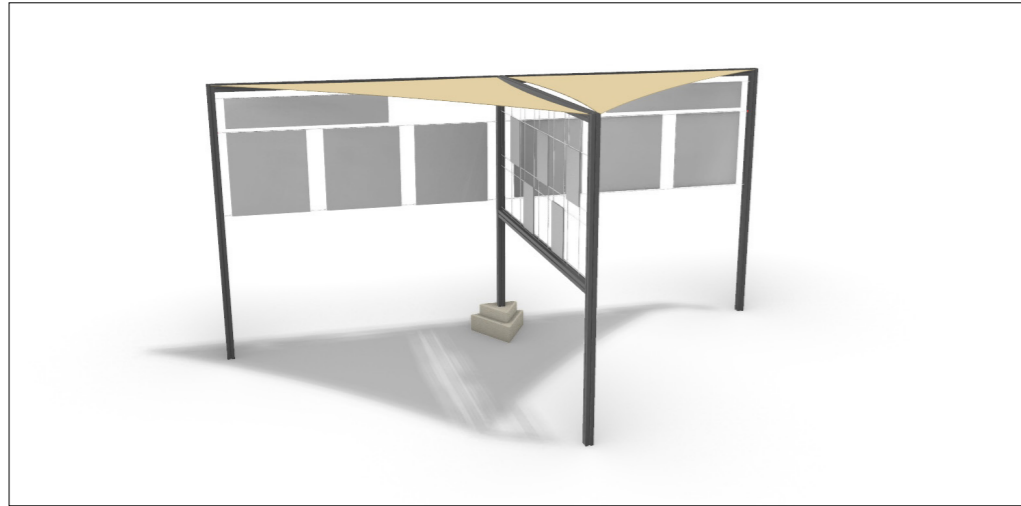

Modulo Pequeño 8 mts²

Total \$ 763.000

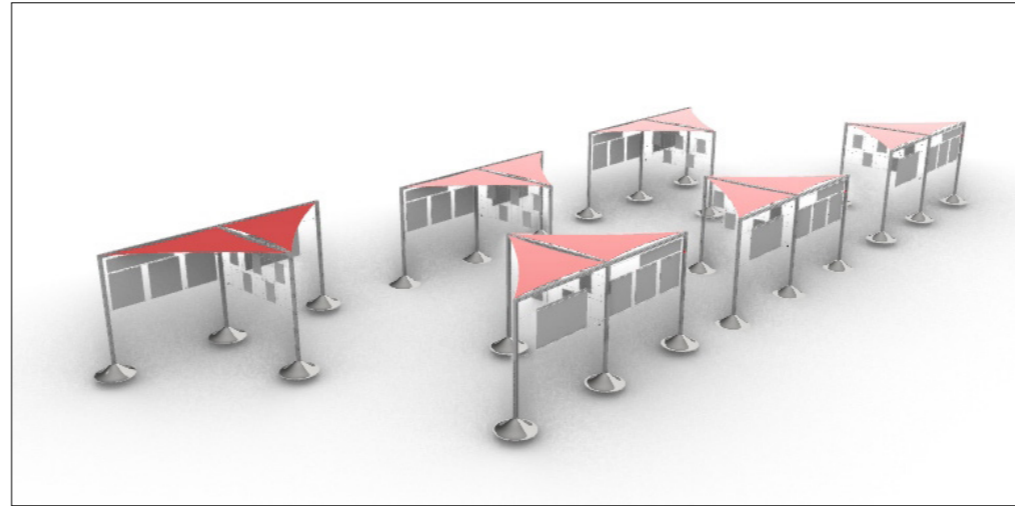

Pasillo mediano 24 mts²

Total \$ 2.870.000

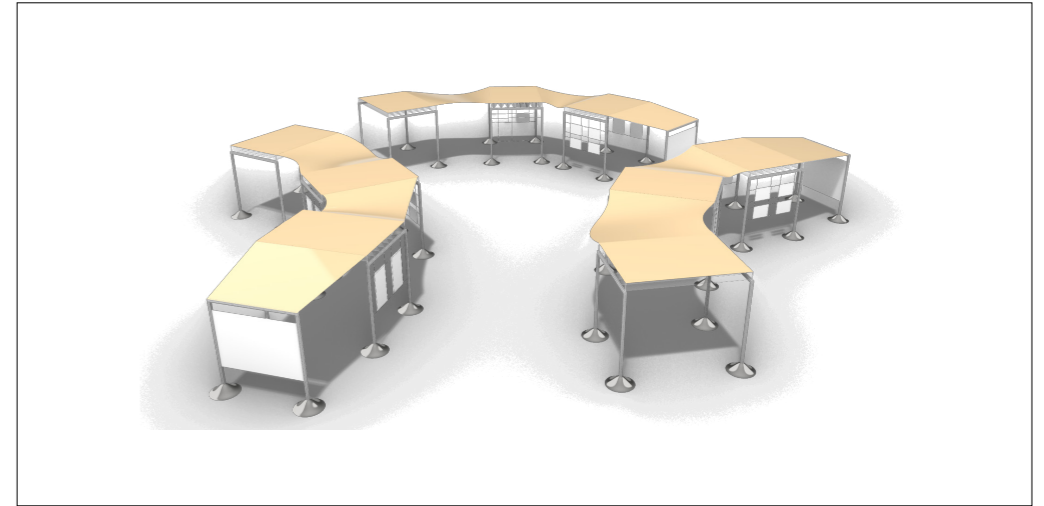

Muestra Grande 72 mts²

Total \$ 4.816.000

Planimetría

VISTA FRONTAL

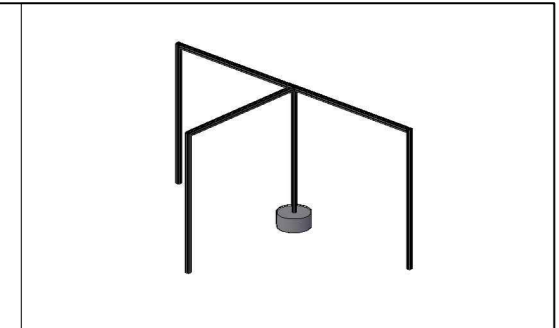
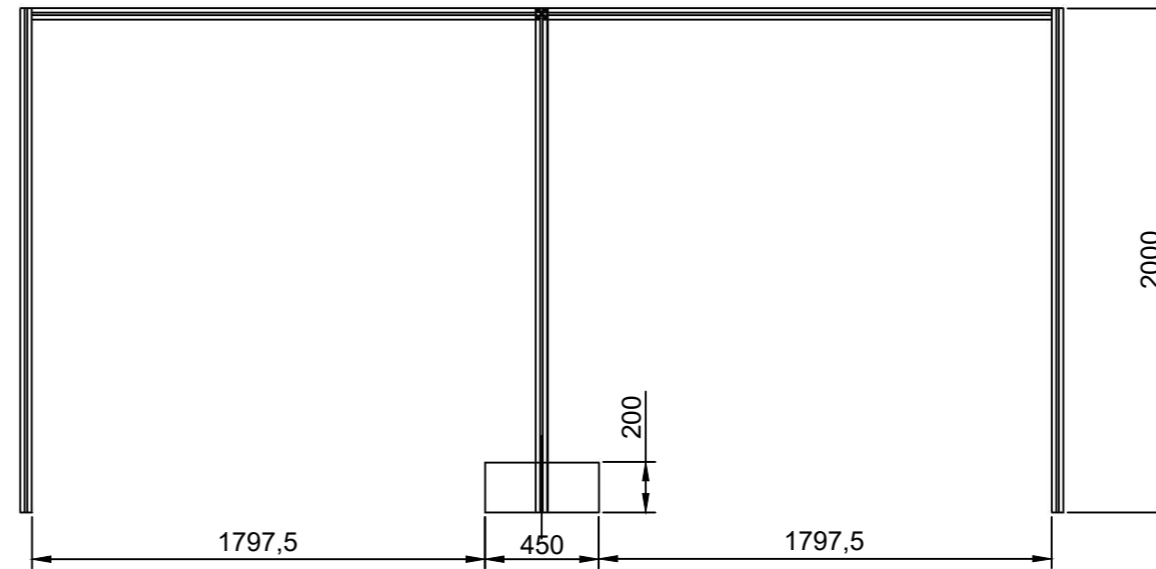

UNIDAD DIMENSIONAL		ESCALA		MUSEO DE LA MEMORIA Y DE LOS DERECHOS HUMANOS ÁREA DE MUSEOGRAFÍA Y DISEÑO
MM		1:30		
NOMBRE DIBUJO / ALUMNO	JAVIER BARRIENTOS L.	FECHA	PROYECTO ITINERANCIA	
HOJA		1/06/2021		
1/3		FORMATO A4	VISTAS MODULO MUSEO MÓVIL	

VISTA SUPERIOR

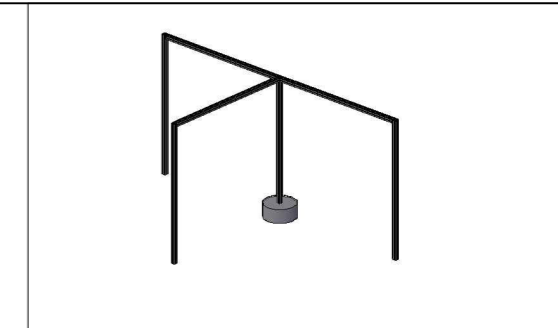
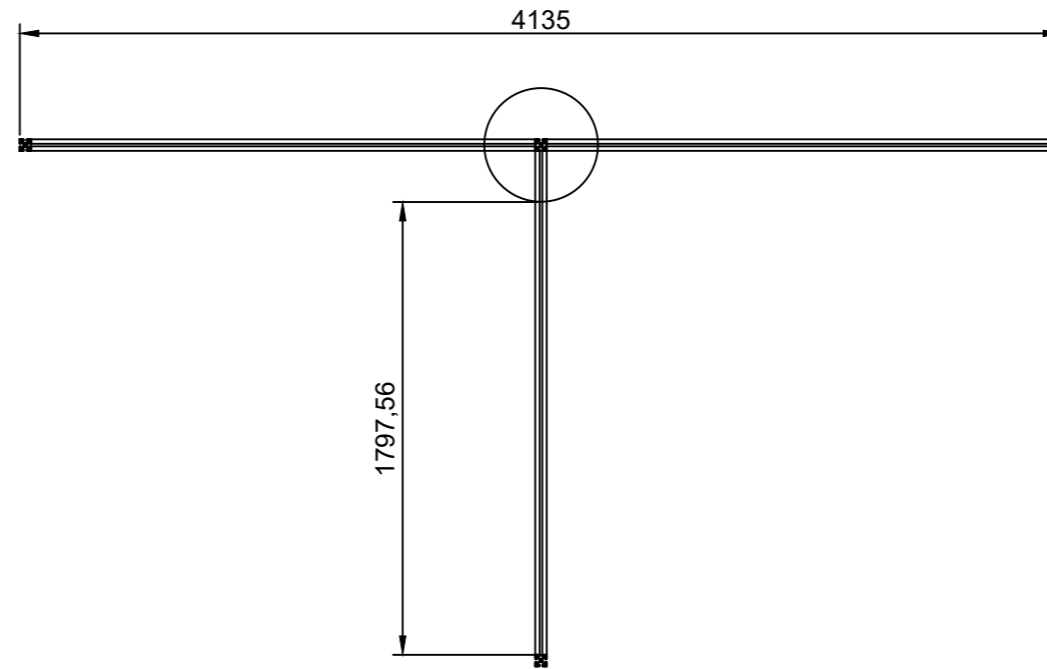

UNIDAD DIMENSIONAL		ESCALA		MUSEO DE LA MEMORIA Y DE LOS DERECHOS HUMANOS ÁREA DE MUSEOGRAFÍA Y DISEÑO
MM		1:30		
NOMBRE DIBUJO / ALUMNO	JAVIER BARRIENTOS L.	FECHA	1/06/2021	PROYECTO ITINERANCIA
HOJA	2/3	FORMATO	A4	VISTAS MODULO MUSEO MÓVIL

VISTA LATERAL

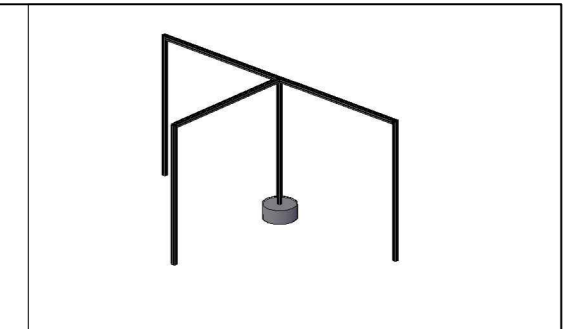
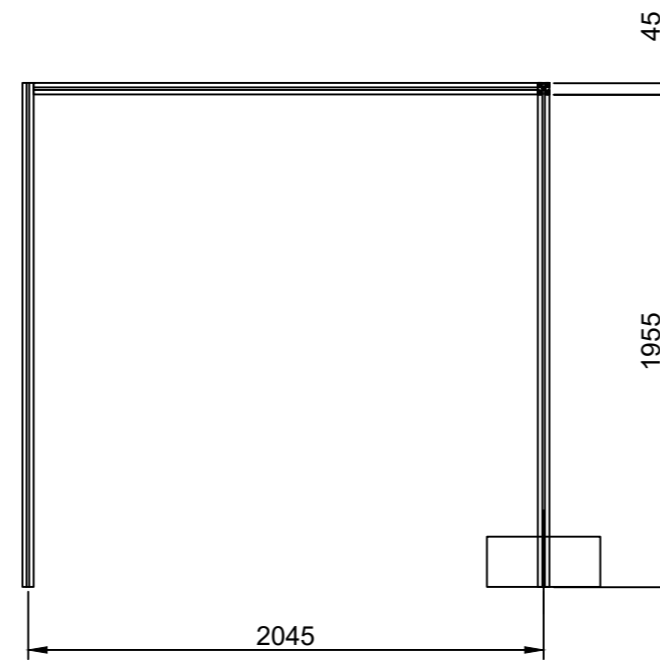

UNIDAD DIMENSIONAL		ESCALA		MUSEO DE LA MEMORIA Y DE LOS DERECHOS HUMANOS ÁREA DE MUSEOGRAFÍA Y DISEÑO
MM		1:30		
NOMBRE DIBUJO / ALUMNO	JAVIER BARRIENTOS L.	FECHA		PROYECTO ITINERANCIA
		1/06/2021		
HOJA		FORMATO		VISTAS MODULO MUSEO MÓVIL
3/3		A4		

6. CONCLUSIÓN

Este trabajo se realizó con el propósito de contribuir al objetivo del Museo de la Memoria y Los Derechos Humanos, de promover sus temáticas y dar a conocer colecciones y exposiciones temporales, a través de muestras itinerantes capaces de vincularse con comunidades y territorios aislados.

Luego de un proceso de exploración, se llega a una propuesta final para un anteproyecto de un sistema de museo móvil, basado en una estructura metálica que, en combinación con textiles, es capaz de formar techos y telones, y utiliza cables de acero para crear las superficies que soportan las obras y de esta manera configurar las exposiciones.

Para el desarrollo de la propuesta, fue de gran importancia adentrarse en una profundización conceptual respecto a la idea de memoria como temática museal, así como explorar experiencias existentes de museos de memoria alrededor del mundo, que recuerdan principalmente hechos históricos traumáticos, como una forma de reparar y no volver a repetir.

Fue especialmente importante ahondar en la idea de "lugares de memoria" ya que permitió reconocer sus características y poder plasmarla en la propuesta, a través de sus diversos componentes. De este modo, la propuesta se diseñó seleccionando materiales, formas y espacios que

conformaran una estructura capaz de proteger, almacenar y visibilizar la Memoria y generar un lugar de encuentro respetuoso y reflexivo.

Es necesario señalar que se presentaron dificultades durante el desarrollo de este trabajo, que se inició en el contexto de una pasantía en el MMDH, y que se vio interrumpida por el cierre de su funcionamiento. En un primer momento, producto del estallido social y luego por la situación de pandemia. Lo anterior significó reorientar la naturaleza del trabajo, desde un proyecto profesional hacia un estudio de casos, que implicó limitar las posibilidades de contextualización en terreno y la retroalimentación por parte del equipo del área que realizó el encargo.

En este contexto, las limitaciones más importantes de este estudio se derivan de la imposibilidad de testear la propuesta en un contexto real, para hacer ajustes y adecuaciones posteriores. Sin embargo fue posible validarla a través de una presentación y entrevista al Coordinador del área de Museografía del MMDH, a partir de la cual se pudo recoger sus apreciaciones

Dentro de las fortalezas se destaca el hecho de que la estructura es flexible y versátil, lo que posibilita emplazarse

en un lugar público. La cubierta permite generar un espacio que acoge al espectador y conecta emocionalmente con la muestra. Las telas tensadas, que guían al público, representan la memoria a través de texturas culturales.

A su vez, la estructura permite agregar otros dispositivos, por ejemplo, soportar focos que podrían complementar la exposición con un diseño lumínico.

Por último, respecto a las proyecciones de este estudio, se puede señalar la necesidad de realizar un testeado de esta propuesta, que incluya un estudio de las percepciones de los visitantes y de la/s organización/es locales, que permita verificar su efecto en la comunidad y el cumplimiento de los objetivos para los que fue creada.

BIBLIOGRAFÍA

Abraham L. E. y Dema P. D. (2016) La memoria como fenómeno social: los pasados traumáticos. Boletín GEC, N° 20, ISSN 1515-6117 Universidad Nacional de Río Cuarto, Argentina. Disponible en: <http://revistas.uncu.edu.ar/ojs/index.php/boletingec/article/view/1052>

Acuña, Olga Y.(2014) El Pasado: Historia o Memoria. Revista Historia y Memoria, núm. 9, pp. 57-87 ISSN: 2027-5137 Universidad Pedagógica y Tecnológica de Colombia. Disponible en: <http://www.redalyc.org/articulo.oa?id=325132510003>

Arellano, Mónica (2019). Conoce la propuesta construida del Concurso Arquine No.21 | Pabellón Mextrópoli 2019. México. Recuperado de: <https://www.plataformaarquitectura.cl/cl/913311/conoce-la-propuesta-construida-del-concurso-arquine-n1-pabellon-mextropoli-2019>

Arredondo, A. (2010) Museo Itinerante “Túnel de la Memoria” estrategia de reconstrucción de la Memoria del conflicto armado por las calles de Medellín. Una experiencia contada. Observatorio Kavilando V2 N° 1 ISSN: 2027-2391. Medellín. Disponible en: <http://kavilando.org/revista/index.php/kavilando/article/view/317/283>

Arrieta Urtizberea, Iñaki (ed.) (2017). Lugares de memoria traumática. Representaciones museográficas de conflictos políticos y armados [Recurso electrónico] Universidad del País Vasco Bilbao. ISBN: 978-84-9082-431-3

Ávila, Norma (2015). Aproximaciones desde la semiótica de la cultura a la dimensión comunicativa del espacio museográfico. Intervención (México DF), 6(11), 15-24. Disponible en: http://www.scielo.org.mx/scielo.php?script=sci_arttext&pid=S2007-249X2015000100003&lng=es&tlng=pt.

Biblioteca Nacional de Chile. Memoria Chilena. “Mesa de Santiago (1972)”, en: Los museos en Chile (1929-1988). Disponible en <http://www.memoriachilena.gob.cl/602/w3-article-543530.html>.

Candau Joel (2006) Antropología de la Memoria. Ed. Nueva Visión, Buenos Aires

Cerrolaza C., Silvia (2020). Los museos sin territorio. Una tipología de museo sin edificio. EME Experimental Illustration, Art & Design. Universitat Politècnica de Valencia. Recuperado de: <http://www.polipapers.upv.es/index.php/EME/>

Cano, Ricardo (2017). El Museo Móvil. EVE Museos e Innovación Museológica. Recuperado de: <https://www.researchgate.net/publication/321625285>

Dejtiar, Fabian (2016). La construcción efímera de Taller Danza, el proyecto colaborativo de estudiantes Celeste! Plataforma Arquitectura. Disponible en: <https://www.plataformaarquitectura.cl/cl/797545/la-construccion-efimera-de-taller-danza-el-proyecto-colaborativo-de-estudiantes-celeste>. ISSN 0719-8914

Ferrater, José (2008). Diccionario de filosofía. Tomo II. Ed Sudamericana, Buenos Aires.

Gatica, M. G. (2010) ¿Exilio, migración, destierro? Los trabajadores chilenos que se asentaron en el Noreste de Chubut a partir de Septiembre de 1973. Memorias, historias e implicancias. Tesis doctoral. Universidad Nacional de La Plata. Disponible en: <http://www.fuentesmemoria.fahce.unlp.edu.ar/tesis/te.377/te.377>.

Glocal Desing Magazine (2019). Tezontle Ludens: lúdica y memoria. Estudio se inspiró en la experiencia colectiva y el mapa visual de la Ciudad de México. Recuperado de: <https://glocal.mx/tezontle-ludens-ludica-y-memoria/>

Halbwachs Maurice (1968) La mémoire collective, capítulo II Memoria Colectiva y Memoria Histórica. PUF, París.

Hernández, J. & Borau J. (Coors.) (2019). Arquitectura Efímera y Accesibilidad. Fundación ONCE / Via libre. ISBN: 978-84-88934-61-1

ICOFOM (2009) Museología: Retorno a las Bases. Publicado en nombre del Comité Internacional para la Museología de l'ICOM By Musée Royal de Mariemont Morlanwelz, Bélgica. ISBN : 978-2-930469-26-3. Disponible en: http://network.icom.museum/fileadmin/user_upload/minisites/icofom/pdf/ISS%2038-2009.pdf

Lechner N. y Guell, P. (1998) Construcción social de las memorias en la transición chilena. Centro de Estudios Miguel Henríquez (CEME). Ponencia presentada al taller de Social Science Research Council: Memorias colectivas de la represión en el cono sur, Montevideo. Disponible en: https://www.archivochile.com/Ceme/recup_memoria/cemememo0024.pdf

Messina, Luciana Silvia (2010) Políticas de la memoria y construcción de memoria social Acontecimientos, actores y marcas de lugar. El caso del ex centro clandestino de detención "Olimpo". Tesis doctoral en Antropología. Universidad de Buenos Aires. Disponible en: <http://repositorio.filo.uba.ar/handle/filodigital/1647>

Museo de la Memoria y los Derechos Humanos (2014). Estudio de audiencias 2014. Área de Educación y Audiencias. Santiago. Recuperado de: https://ww3.museodelamemoria.cl/wp-content/files_mf/1550098174Estudio_Audiencias_2014.pdf

Museo de la Memoria y los Derechos Humanos (2016). Estudio de audiencias 2015. Área de Educación y Audiencias. Santiago. ISBN 978-956-9144-46-2. Santiago. Recuperado de: <https://ww3.museodelamemoria.cl/publicaciones/estudio-de-audiencias-2015/>

Museo de la Memoria y los Derechos Humanos (2018). Estudio de audiencias 2017. Área de Educación y Audiencias. Santiago. ISBN 978-956-9144-46-2. Recuperado de: <https://ww3.museodelamemoria.cl/publicaciones/estudio-de-audiencias-2017/>

Museo de la Memoria y los Derechos Humanos (2019). Estudio de Públicos 2018. Área de Educación y Audiencias. Santiago. ISBN 978-956-9144-51-6. Recuperado de: <https://ww3.museodelamemoria.cl/publicaciones/estudio-de-audiencias-2018/>

Museo de la Memoria y los Derechos Humanos (2019). Informe Anual Actividades MMDH 2019. Recuperado de: https://ww3.museodelamemoria.cl/wp-content/uploads/2020/03/INFORME_ANUAL_ACTIVIDADES_MMDH_2019.pdf.

Museo de la Memoria y los Derechos Humanos (2020). Los museos y sus públicos en tiempos de transformaciones sociales. Estudio de públicos 2019-2020. ISBN 978-956-9144-57-8. Recuperado de: <https://ww3.museodelamemoria.cl/publicaciones/los-museos-y-sus-publicos-en-tiempos-de-transformaciones-sociales/>

Pollak, Michael (2006). Memoria, Olvido, Silencio. La producción social de identidades frente a situaciones límite. Ed. Al Margen, Buenos Aires.

Santacana, Joan. Los museos nacidos del terror, de la barbarie y de las pesadillas. En: <http://www.memoriachilena.gob.cl/602/w3-article-543530.html>

Schwarz, Bertron (2006). *Designing Exhibitions. A Compendium for Architects, Designers and Museum Professionals*. Printed in Germany. ISBN-10: 3-7643-7207-9

Subdirección Nacional de Museos, Observatorio de Políticas Culturales (2019). Situación de los museos en Chile: Diagnóstico 2019. Santiago.

Subdirección Nacional de Museos (2021). Área de Estudios. Panorama de los museos en Chile: Reporte 2020. https://www.museoschile.gob.cl/628/articles-98571_archivo_01.pdf

Taller Danza, FADU (2016). *Especie de espacios: CELESTE*. Universidad de la República del Uruguay. Recuperado de: <http://www.fadu.edu.uy/extension/noticias/celeste/>

Tam Muro, Claudio (2007). *Diseño de Exposiciones: aproximación a un método*. Blogger: Claudio Tam Muro [Artista visual- Diseño y planificación de museos y exhibiciones] San Carlos de Bariloche. Recuperado de: https://www.academia.edu/2976494/Dise%C3%B1o_de_exhibiciones_aproximaci%C3%B3n_a_un_m%C3%A9todo_Caso_Museo_del_Chocolate

Tam Muro, Claudio (2007). *Planificación y diseño de museos y exhibiciones. Jornadas técnicas sobre: conservación, exhibición y extensión educativa en museos*. Córdoba, Argentina. Disponible en: <http://www.ilam.org/viejo/ILAMDOC/Autores/ClaudioTamMuro.pdf>

Van Mensch, Peter (2003) "Museology and management: enemies or friends? Current- tendencies in theoretical museology and museum management in Europe", 4th Annual Conference of the Japanese Museum Management Academy (JMMA), Tokio. Disponible en: http://www.icom-portugal.org/multimedia/File/V%20Jornadas/rwa_publ_pvm_2004_1.pdf

Witker, Rodrigo (2006). *El orden de la memoria*. Artículo publicado en Revista Illapa del Instituto de Investigaciones Artísticas y Museológicas de la Universidad Ricardo Palma, Lima. Disponible en: <https://es.scribd.com/document/62139488/El-Orden-de-La-Memoria>

Wolff R. Tatiana (2016). *Pensamientos sobre la representación de la memoria traumática en el Museo de la Memoria y los Derechos Humanos (MMDH), Santiago de Chile*. Revista Intervención, Vol.7 N°13 México. Recuperado de http://www.scielo.org.mx/scielo.php?script=sci_arttext&pid=S2007-249X2016000100061