

BAHÍA CULTURAL DE TORTEL

Terrazas programáticas como puntos de encuentro y socialización

*"Para hacer un edificio, uno necesita conocer
dos cosas, el terreno y la cultura del terreno. El
terreno puede llegar a conocerse. La cultura es
más difícil, cuesta años"*

Glenn Murcutt,.

Colaboradores:

- Bernardo López Sierra. Alcalde Municipalidad de Tortel.

- Maria Paz Hargreaves. Arquitecto Pontificia Universidad Católica. Residente de Tortel.

- Rodolfo Aedo. Arquitecto Municipalidad de Tortel.

- Lorena Manui. Arquitecto Universidad Finis Terrae.

- Eugenia del Camen Maldonado, Residente Caleta Tortel.

- Ricardo Rios. Residente Cochrane, Región de Aysén.

ÍNDICE

1	Presentación	13
1.1	introducción	15
1.2	Motivaciones personales	17
1.3	Objetivos	18
1.4	Problemáticas	19
1.5	Temática	21
2	Un territorio virgen	23
2.1	La Patagonia chilena	24
2.2	La región de Aysén	25
2.3	El sentimiento de olvido	26
3	Tortel y su condición extrema	29
3.1	Caleta Tortel	30
3.2	Geografía	31
3.3	Historia	32
3.4	Patrimonio	35
3.5	Trazado urbano	37
4	La cultura local	41
4.1	El envaralado y su manera de construir en altura	42
4.2	El espacio público y la falta de este	43
4.3	El mate como activador social	46
4.4	La cultura como desarrollo económico y social	46

ÍNDICE

5	Un espacio para Tortel	49
5.1	Propuesta	50
5.2	Ubicación	52
5.3	Programa	55
5.4	Estructura y materialidad	58
5.5	Gestión	59
5.6	Proceso de diseño	61
5.7	Referentes	72
6	Anexos	75
6.1	Bibliografía	76
6.2	Entrevistas	80
6.3	Catastro municipal	86





PRESENTACIÓN

Sector base, Caleta Tortel.
Fuente propia.

INTRODUCCIÓN

Chile es un país que tiene un largo aproximado de 4.300 km de norte a sur y un ancho promedio de 177 km, considerando sólo el territorio continental. Si se incluye el territorio antártico, su largo alcanza los 8.000 km aproximadamente. Dentro de este extenso territorio existe una diversidad climática y geográfica que hace de Chile un lugar atractivo para promover y visitar. El país cuenta con todos los tipos de climas a excepción del clima tropical, por lo que existe una diversidad de paisajes naturales que son nuestro mayor atributo.

Tenemos que ser conscientes de ello y aportar al mantenimiento de nuestro territorio natural. El país está dividido en 15 regiones desde la más septentrional, Arica y Parinacota, a la más meridional, Magallanes y de la Antártica Chilena. Entre todas estas regiones se ha generado un desarrollo diferenciado también debido a las distintas condiciones climáticas de cada una, en algunos casos las condiciones naturales, a pesar de ser un aporte en la belleza del lugar, actúa como limitante debido a las extremas condiciones que se generan en ciertos lugares del país. Generando muchas veces una desconexión con los servicios básicos y las grandes urbes que existen dentro del territorio nacional. Este tipo de problemáticas se encuentran en los extremos norte y sur, ya que cerca de Santiago –en el centro- es donde está la mejor infraestructura vial

debido a que es donde vive el mayor porcentaje de la población y donde se concentra la mayor parte del capital nacional.

Entre estas regiones relegadas se encuentra la región de Aysén, lugar que se emplaza en nuestra Patagonia, dueña de un gran potencial natural. Ella, junto la región de Magallanes, concentran el 84% de las áreas protegidas silvestres del país, ENT (2012)¹. Debido a sus condiciones climáticas extremas, dentro de esta región existen muchos lugares que quedan aislados durante el invierno. Por otro lado, durante la temporada de verano la región ha comenzado a desenvolverse cada vez más en torno a la actividad turística desde la construcción de la Carretera Austral. Aún así, debido a las complicadas características geográficas del territorio, como el predominio de los Andes patagónicos, la presencia de lagos, turbulentos ríos y de campos de hielo, la construcción de la carretera está en permanente reparación. Además gran parte de la ruta, sobretodo la de la parte sur de Aysén carece de pavimentación, dificultando el rápido desplazamiento de un tramo a otro.

A pesar de que durante el verano la región gira en torno al turismo, este rubro aún no está

¹ Estrategia Nacional de Turismo 2012-2020, Gobierno de Chile.





Caleta Tortel. Fuente propia.

muy desarrollado. Hace falta la capacitación de la gente en cuanto al trato de los turistas y la implantación de una mayor oferta hotelera que en este momento oscila en dos extremos muy diversos: desde el hospedaje de lujo tipo lodge a la pensión precaria en la cual solo puedes cumplir tus necesidades básicas. Asimismo, la falta de información turística en muchos de los pueblos y ciudades dificulta la difusión del turismo de la zona.

Aysén cuenta con una serie de atractivos y uno en particular sobresalta por su conformación y su forma de asentamiento dentro de un contexto natural: Caleta Tortel. Esta representa uno de los lugares más extremos al sur de la Carretera Austral y es un lugar conocido por la utilización del palafito para la construcción de sus recorridos y calles. En Caleta Tortel puedes ver el aprovechamiento máximo de la madera tanto en un sentido constructivo como económico. Tortel es una caleta maderera y el ciprés representó por muchos años el mayor ingreso del sector, mayor a lo que podía llegar a ser la pesca. Esto provocó que la gente de la zona desarrollara un amplio conocimiento en relación a la utilización de la madera, ya sea en términos constructivos como en termino artesanales, creando toda una escuela a través de un conocimiento transmitido de generación en generación.

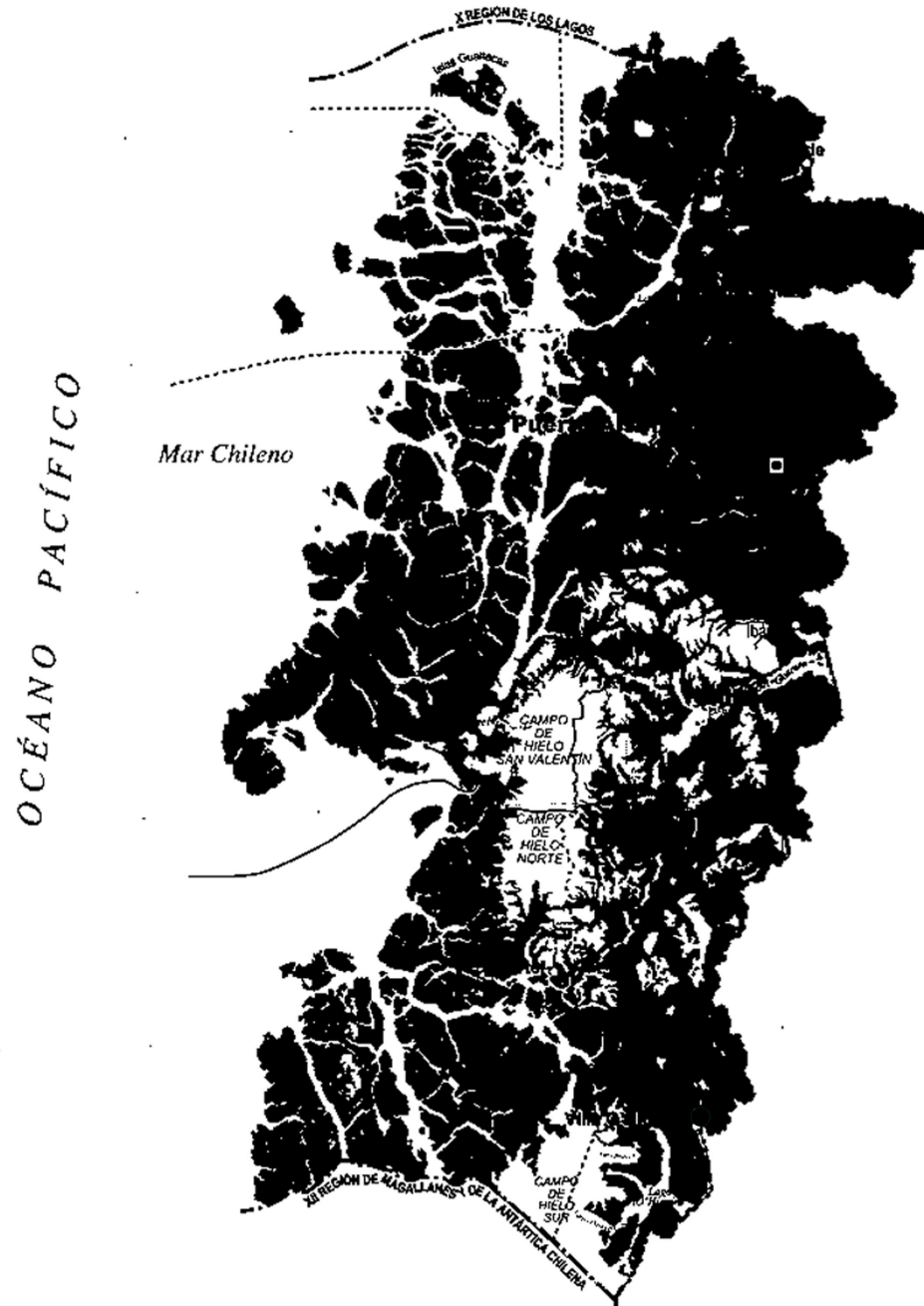

MOTIVACIONES PERSONALES

Al salir de la capital y dirigirnos a los sectores más extremos de Chile podemos darnos cuenta que en otros lugares del país existe una mayor cantidad de necesidades que suplir. La idea de realizar mi proyecto de título profesional en algún lugar recóndito de Chile nace básicamente del incentivo por ayudar a la descentralización pudiendo aportar con nuevos proyectos en regiones más extremas del país. En este sentido, la Patagonia es un lugar con mucho potencial gracias a su belleza natural, pero a la vez con muchas barreras debido a sus condiciones geográficas, el plan es tomar todos estos factores y dirigirlos en un punto común que es la creación de un proyecto acorde con la cultura local y el territorio pudiendo generar un espacio de todos y para todos ubicado en la Comuna de Tortel.

Con este proyecto se pretende profundizar el conocimiento de la cultura del pueblo de Tortel incluyendo sus técnicas en la construcción en madera en el diseño de un edificio que dialogue correctamente con el contexto a través de una arquitectura innovadora y contemporánea. Al mismo tiempo se busca respetar la morfología y el lenguaje actual del lugar regido por las normas dictadas por el consejo de monumentos en base a lo que en la zona Típica de Tortel se debe respetar.

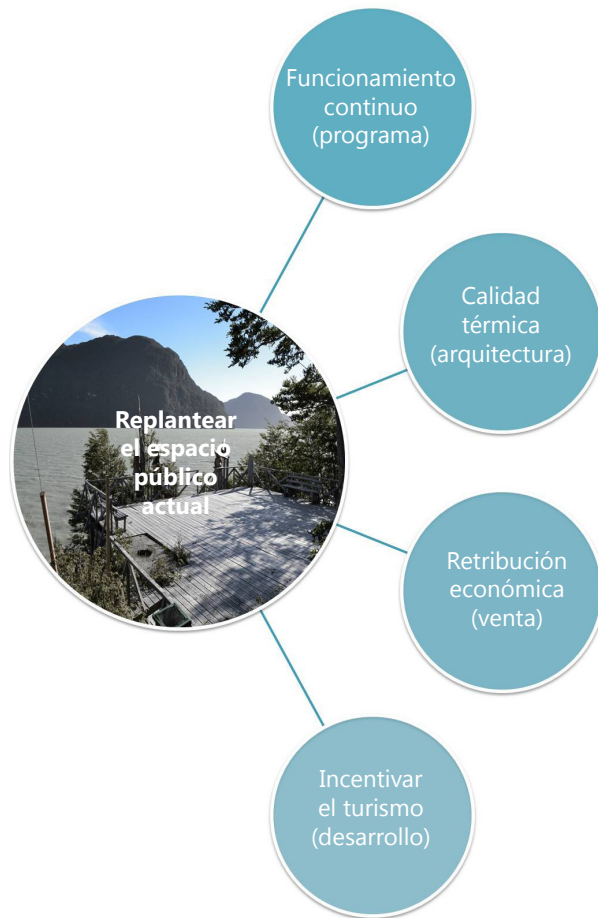

OBJETIVOS

El proyecto pretende adaptarse a las condiciones de vida del lugar que cambian según la estación del año de manera que en el verano sea capaz de generar más actividades para los visitantes de la zona y que estos inviertan más tiempo de sus vacaciones en este lugar. En cambio, durante el invierno, se pretende generar un espacio de encuentro del pueblo en donde los habitantes puedan realizar actividades tanto recreativas como productivas.

Para lograr que la gente se sienta parte del proyecto y participe es muy importante crear un espacio de calidad arquitectónica en cuanto a las condiciones térmicas, en donde las personas de Tortel se sientan cómodas durante el crudo

invierno patagónico, pudiendo ser utilizado como un espacio público durante la etapa más fría del año. El proyecto además quiere entregar al poblado un espacio apto para el desarrollo de trabajos artesanales, para que después estos puedan ser expuestos para ser vendidos, y así se logre una retribución económica a los habitantes del sector.

El objetivo de posicionar la actividad turística cultural en Tortel como un área de desarrollo económico fundamental para la comuna, se concretará a través de la construcción de un hito en el centro cívico de la caleta en donde tanto residentes como turistas sientan ganas de visitar y participar de las actividades del lugar.

PROBLEMÁTICA

Como mejorar la calidad de vida de la población en sectores con situaciones climáticas extremas como lo es la Comuna de Tortel, en donde el clima puede llegar a actuar como un aislante tanto para lugar como para los mismos habitantes del sector.

RECREACIÓN

En Tortel llueve el 80% de los días y esto se intensifica con la nieve que cae en el invierno, en definitiva la gente de Tortel se ve obligada a quedarse en sus casas por gran parte del año ya que el clima no es apto como para generar actividades al aire libre y esto se suma a la falta de espacios públicos adecuados para enfrentar este tipo de ecosistemas, el proyecto pretende generar un edificio lo suficientemente amplio y correctamente equipado como para poder ser utilizado como un lugar de encuentro durante todo el año creando instancias de recreación durante los meses más crudos del invierno y además formar un espacio de comunidad y trabajo en conjunto aportando a la creación de una sociedad más unida y feliz.

ESPACIO PÚBLICO Y ARQUITECTURA

Debido al peculiar asentamiento de la población en Tortel se ha generado un pueblo de una

belleza y un carácter único en el mundo, el proyecto pretende entender modo de construcción tortelino para enfocarlo a una arquitectura contemporánea que respete el modo de construcción del entorno por lo que es muy importante entender la manera en que se fue conformando el asentamiento del lugar y así buscar una respuesta coherente para un correcto diálogo con el contexto, esperando lograr ser un referente para las futuras construcciones.

Las pasarelas y ciertas plazas existentes son los únicos espacios de esparcimiento y de intercambio en Tortel, muchas de estas se encuentran separadas a los programas o puntos de interés del lugar siendo hitos inertes en el poblado. Por este motivo, el proyecto quiere ampliar este espacio a más posibilidades, generando el desafío de crear un recinto con las características adecuadas como para ser utilizado durante todo el año en base a las condiciones climáticas de Tortel y que, además de ampliar los ambientes existentes, sea capaz de generar programas atractivos e de interés para todos.

CULTURA

La cultura da al hombre la capacidad de reflexionar sobre sí mismo. Es ella la que hace



**Confort
térmico**



EXTENSIÓN DE LOS ESPACIOS COMUNES

Construcción programa atractivo

de nosotros seres específicamente humanos, racionales, críticos y éticamente comprometidos. A través de ella discernimos los valores y efectuamos opciones. A través de ella el hombre se expresa toma consciencia de sí mismo, se reconoce como un proyecto inacabado, pone en cuestión sus propias realizaciones, busca incansablemente nuevas significaciones y obras que lo trascienden. (UNESCO, 1982: declaración de México)¹

Con la creación de proyectos culturales y educacionales podemos ser capaces de analizar nuestro comportamiento como sociedad y denotar los errores y valores de nuestros comportamientos pasados para así proyectar el futuro de una mejor manera. Así, este proyecto pretende también mostrar la cultura del pueblo de Tortel y dejar un registro de su historia actuando como un hito que active el desarrollo de las artes pudiendo lograr un desarrollo intelectual mayor a través de la conexión de este de sociedades aisladas como esta con diferentes proyectos culturales.

ECONOMIA

La única manera de llegar por tierra a Tortel,

es a través de la carretera austral, en esta parte del tramo los caminos no están pavimentados y tampoco se encuentran en las mejores condiciones. En ciertas etapas del año debido a las lluvias o derrumbes estos caminos quedan inoperativos, aislando la parte más sur de la carretera. Por este motivo el abastecimiento más importante de Tortel se realiza por vía marítima a través de la conexión con Magallanes. Al ser un viaje largo y cargado provoca un mayor gasto en combustible y tiempo elevando en gran medida los costos de toda el abastecimiento y provocando un aumento en los precios del mercado tortelino. Por otro lado, Tortel cuenta con un sistema de electricidad hidroeléctrico que depende de la cantidad de lluvia que haya en el año, lo que puede estar bien ya que llueve bastante, pero durante el verano no llueve lo suficiente como para tener luz durante todo el día por lo que la mantención de estos víveres es más cara en esta fecha, obligando a los vendedores a tener generadores de energía.

La población de Tortel es rural y en su mayoría de muy bajos recursos, por lo que se hace esencial la necesidad de que el proyecto pueda generar alguna retribución económica para ellos, ya sea a través de la creación de empleos o conformando espacios para activar el comercio local de parte de ellos hacia los turistas. La idea de una feria

artesanal costumbrista es una buena manera de generar una retribución monetaria a través de la exposición de su propia cultura.



Exponer la **HISTORIA**
de la patagonia



RETRIBUCION ECONOMICA
A través de la venta de sus artesasias.

TEMÁTICA

CALIDAD DE VIDA

Resulta difícil dar un significado concreto al término "calidad de vida", por lo mismo resulta difícil medirlo, en este caso específico va asociado a ciertas características del entorno influyentes en el comportamiento y en el sentir de la gente. Si analizamos los diferentes estudios asociados a medir el nivel de calidad de vida podemos darnos cuenta que la cantidad de factores influyentes en la medición son muchos. Aún así, el proyecto pretende ayudar en ciertos puntos específicos que van relacionados a las relaciones interpersonales, a través de la construcción de un espacio público que responda de manera adecuada a la situación climática de la comuna de Tortel, a la creación de actividades recreativas durante todo el año, a la formación de lugares de trabajo comunitario y al incentivo de formar comunidad. Para Giulietta Fadda, investigadora de la Universidad de Chile el concepto de calidad de vida se entiende como un integrador de todos los elementos de las condiciones en que vive la gente, tanto de sus necesidades

como de sus expectativas y satisfacciones. Este concepto ha sido desarrollado con el fin de medir y evaluar el bienestar, satisfacción o felicidad de la gente. Una buena calidad de vida exige, entre otros aspectos, la disponibilidad y acceso a infraestructura social y pública para el bien común y para mantener el ambiente sin mayores deterioros y contaminación. En la medida en que los seres humanos perciben los problemas y sus posibles soluciones desde diferentes puntos de vista, o según los roles que socialmente desempeñan, y satisfacen sus necesidades bajo criterios también diferentes, una experiencia dada o un mismo objeto físico pueden ser percibidos de forma distinta por diferentes sujetos. Esto significa que una determinada calidad del medio ambiente puede implicar contenidos, percepciones e imágenes muy diferentes para las distintas personas, dependiendo del género, edad, cultura, etnia, o religión, entre otros. (Fadda, 2003)¹

¹ http://www.calidaddevida.uchile.cl/iframes/if_cal-vida.htm



Niña corriendo en las pasarelas.
Fuente: Libro fotográfico, Camille Fuzier.



Cordero al palo.
Fuente: Libro fotográfico, Camille Fuzier.

TURISMO CULTURAL

Como respuesta a la idea de mezclar a los visitantes con los lugareños a través de una retroalimentación social y cultural se une el concepto de "turismo cultural" integrándolo a la conformación de este nuevo espacio para Tortel. En definitiva el turismo cultural es un área de exponencial crecimiento y desarrollo tanto en nuestro país como a nivel mundial. Este fenómeno es necesario estudiarlo a través de la investigación, el desarrollo de productos y la puesta en escena del patrimonio como un ámbito de desarrollo.

Además de valorar el patrimonio tanto cultural como natural, este tipo de turismo busca preservar lo que nos distingue y lo que podemos ofrecer al mundo, generando un reconocimiento de este para su apreciación. Desarrollar este tipo de turismo es un proceso de reconocimiento que nos permite conocer nuestro pasado, nuestras tradiciones, así como también de la gastronomía y la artesanía entre otras actividades que entran en nuestro patrimonio cultural. En el caso de Tortel, sería principalmente su manera de utilizar la madera y la muestra del tipo de vida patagónico, en donde el mate juega un rol esencial.

El turismo cultural representa también aquel tipo de turismo que tiene por objeto la comprensión

de la historia del hombre a través del tiempo, por medio del conocimiento de su patrimonio material e inmaterial. En este sentido el turismo cultural, busca fortalecer las identidades del país, de una determinada ciudad, comunidad o sector, como es el caso de la comunidad de Tortel. Debemos tener presente el valor de la cultura patagónica, reconociendo y fortaleciendo la configuración de los paisajes culturales a través de la integración de variables como tradiciones, gastronomía, artesanía, monumentos naturales e históricos, lugares arqueológicos, entre otros, más que poner énfasis en uno solo de ellos, integrando las diferentes variables en la oferta cultural a ofrecer.

Cuando se genera turismo sobre la base de un atractivo cultural, lo que se está haciendo es darle valor en ese contexto a ciertos elementos pertenecientes a las manifestaciones y particularidades locales, los cuales, por sí solos o en conjunto con otros, motivarán al turista a desplazarse para conocerlos. La puesta en valor de los atractivos, ya sean culturales o naturales, requiere de planificación para preservar, conservar y mantener sus características originales, que son las que finalmente motivan al turista a movilizarse. (Consejo de la Cultura y las Artes, 2005-2010)¹

¹ <http://www.cultura.gob.cl/patrimonio/turismo-cultural/>



UN TERRITORIO VIRGEN

Rio Baker, Puerto Bertrand.
Fuente propia.

LA PATAGONIA CHILENA

Debido a su gran extensión es difícil delimitar el territorio patagónico pero el límite norte de la Patagonia chilena suele ser ubicado por el seno de Reloncaví, siguiendo la línea por el estuario del Reloncaví, el río Petrohué, el lago de Todos los Santos y el río Peulla hasta el cerro Tronador en el límite con Argentina. También existen quienes indican y extienden su ubicación al norte hasta los 39° de latitud sur, a la altura de Villarrica. Sin embargo actualmente se prefiere diferenciar el territorio situado más al norte, denominándolo Norpatagonia desde el seno de Reloncaví hasta el límite norte de la Región de Los Lagos.¹ Por el sur, el límite de la Patagonia chilena solía ser fijado en el estrecho de Magallanes, pero actualmente suele ser extendido hasta el cabo de Hornos.

Este lugar al extremo sur del país se caracteriza por su diversa geografía en donde podemos encontrar una serie de archipiélagos, montañas, volcanes, fiordos, ríos y bosques nativos, todo esto debido al incremento del hundimiento de la cordillera de los andes hacia el sur del país. Su clima extremo austral se caracteriza por la presencia de lluvias, altos vientos y nieve en las

¹ <http://www.patagonia.cl>

zonas de más al sur del territorio austral.

La palabra Patagonia etimológicamente hablando data del 1500s en donde a su llegada al territorio, Hernando de Magallanes al territorio se topa con indígenas de gran tamaño y grande pies, por lo que su primera denominación hacia ellos fue de "patagones". Esto debido a que en 1520 en España se hizo muy famoso el libro de la filóloga María Rosa Lida llamado "Primaleon", cuyos héroes se enfrentaban a un monstruo llamado "Patagón". Por ende, se dice que lo que impresionó a los españoles fue el gran tamaño de los aborígenes del lugar ya que para entonces los españoles eran de baja estatura.²

En muchos poblados aislados, la gente basa su vida en la subsistencia y por su cercanía territorial con el país vecino en muchos sectores se sienten más vinculados a Argentina que a Chile.

Con el paso del tiempo y el avance de la tecnología, los medios de comunicación se han ido incrementando por lo que se ha ido supliendo en cierta medida el constante sentimiento de aislación presente en gran parte

² <http://etimologias.dechile.net/?Patagonia>

de la Patagonia. A pesar de todo esto, sumándole además la construcción de la Carretera Austral, a pesar de todo esto este territorio sigue alejado geográficamente y sus conexiones no están en el mejor de los estados, por lo que aún queda mucho por hacer, no solo en términos de infraestructura vial sino que en términos de políticas públicas como para lograr una inclusión adecuada de todo este territorio.

La vida patagónica es una vida pausada y calmada en la que no existe la necesidad del apuro. Como foráneo es uno de los mejores lugares para descansar y disfrutar de la naturaleza, gracias a esto cada vez más es la cantidad de visitantes que decide recorrer estos lugares. La economía del lugar ha tenido un vuelco en dirección hacia el turismo, incrementándose en los últimos años la cantidad de hostales y hoteles, los cuales ofrecen una gran gama de actividades y paseos en pro de la conservación natural y el medio ambiente.

REGIÓN DE AYSÉN

Dentro de las regiones más aisladas del país se encuentra la región de Aysén del General Carlos Ibáñez del Campo cuya capital regional es la ciudad de Coyhaique. Es una región con gran potencial turístico gracias a la gran cantidad de atractivos naturales con los que cuenta, además del hecho de ser parte de nuestra Patagonia chilena. Su poblamiento se fue dando espontáneamente por parte de emigrantes colonos de otras regiones del país, formando lo que hoy son las diferentes localidades de Aysén.

En cuanto a su territorio, Aysén cuenta con una costa desmembrada en múltiples archipiélagos entrelazados por medio de canales y ríos, además de grandes extensiones de bosques bañados por la constante lluvia que caracteriza al sector, todo esto contrasta con las áridas explanadas de la zona esteparia que cubierta por pastos y

arbustos forman una constante lucha contra el viento del lugar.

La cordillera de Los Andes cruza el territorio conformando lo que para la región representa el depósito de agua dulce más grande del planeta, denominados como campos de hielo norte y sur: dos grandes masas de hielos que desembocan en el mar a través de ventisqueros y cuencas hidrográficas.

Aysén cuenta con un territorio de 109.052 kilómetros cuadrados y dentro de este territorio se encuentran 19 sectores declarados como Áreas Silvestres Protegidas que equivalen al 47.88% de la superficie total de la región. Gracias a esto la región mantiene una belleza natural y nativa que en su mayoría todavía no ha sido explorada.



SENTIMIENTO DE OLVIDO

Durante comienzos del 2012 una serie de incidentes comenzaron a ocurrir en la undécima región de Aysén, debido a su sentimiento de abandono por parte del gobierno. Una serie de organizaciones sociales comenzaron a tomar cartas en el asunto, demostrando su enojo frente a las autoridades. Entre las instituciones involucradas se encontraban los pescadores de la región, la ANEF, la CUT, Patagonia sin represas, entre otros. Las demandas por parte de estos manifestantes lograron hacer tomar conciencia por parte de los habitantes de la región que hasta una serie de autoridades se sumaron a las movilizaciones, entre ellos los alcaldes de Puerto Aysén, Lago Verde, Coyhaique, Chile Chico, Rio Ibáñez y Guaitecas.

En definitiva protestaban por los altos costos de vida de la región debido a su mala infraestructura vial y por la falta de universidades en la región y la mala calidad de los servicios de salud. Además la región de Aysén es una región altamente explotada por el gobierno en términos naturales y los pobladores no ven ganancias de esta explotación porque el capital no se queda en la región.

Las manifestaciones y el sentimiento de descontento se fueron expandiendo hasta

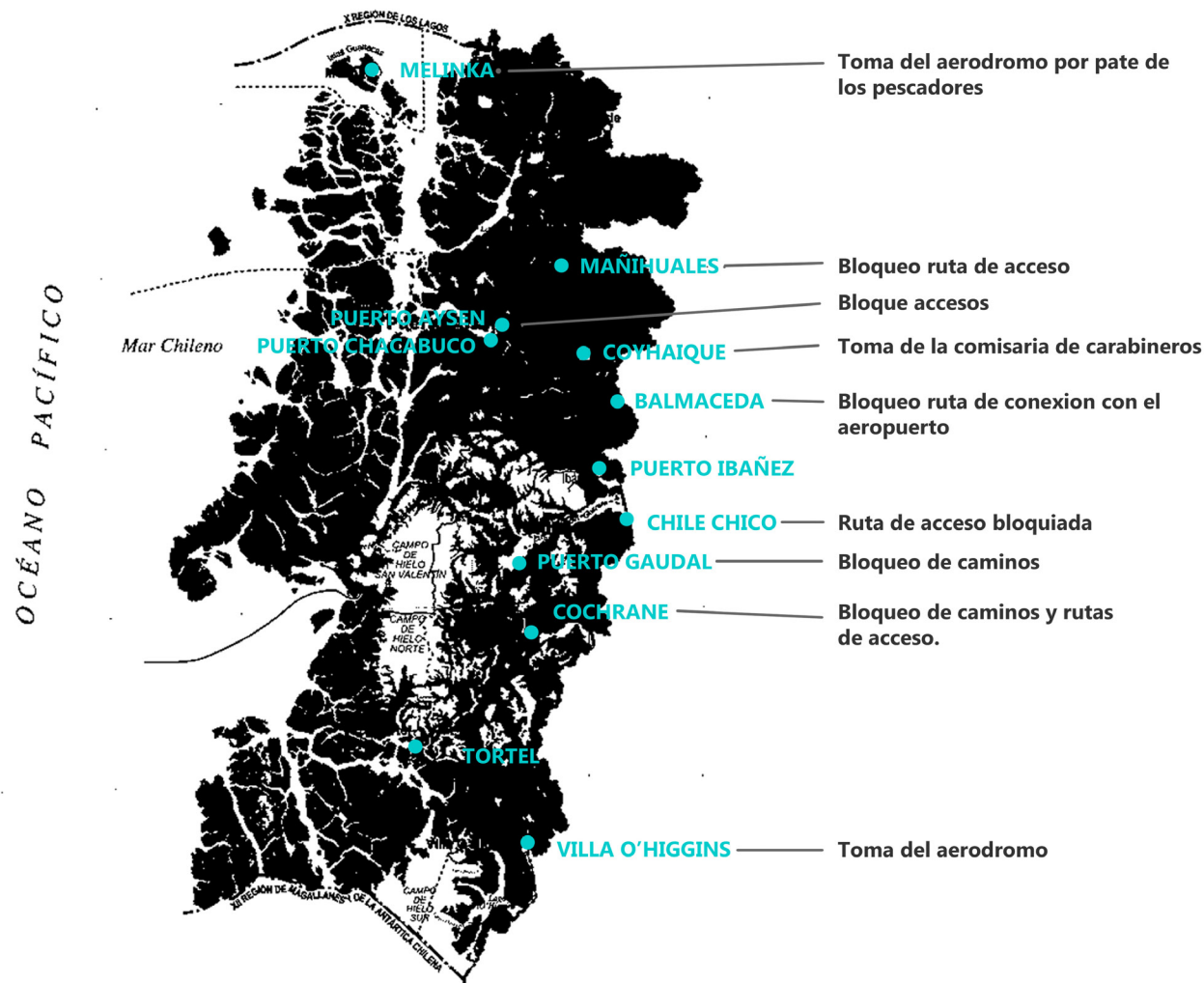

abarcar toda la undécima región y se fueron presentando manifestaciones de apoyo a lo largo de todo el país específicamente en las ciudades de Arica, Talca, Viña del mar, Santiago y Punta arenas. Durante el proceso de manifestaciones salió a la prensa extranjera el enfado de la región y en base a unos carteles expuestos en una serie de manifestaciones se publicó en el diario argentino El Clarín el titular: "Aysén, la localidad chilena que quiere ser Argentina".

Debido al bloqueo de accesos y caminos, la región se fue quedando sin combustible, sobretodo en la capital regional, Coyhaique. A pesar de que el aeropuerto regional continuara su funcionamiento muchas personas se vieron obligadas a caminar más de 2 kilómetros para llegar a tomar sus respectivos vuelos.

El gobierno actuó militarizando la región y bombardeando todo sector donde había manifestaciones. Muchos de los manifestantes temían por el arribo de fuerzas especiales del norte, ya que la relación que tienen con los carabineros de la zona se caracteriza por ser muy tranquila.



MUNDO · CHILE

Aysén, la localidad chilena que quiere ser argentina

Sus habitantes protestan hace una semana. Su costo de vida es muy superior al resto de Chile. Marcharon con banderas que decían "Argentina adóptanos".

IMÁGENES



Artículo diario El Clarín. Fuente: www.clarin.com. Diario argentino.



TORTEL Y SU CONDICIÓN EXTREMA



Vista desde el mar, Caleta Tortel.
Fuente propia.

CALETA TORTEL

Ubicado en la desembocadura del Río Baker, el más caudaloso del país. Al encontrarse al sur de la región, es necesario para llegar a Tortel adentrarse en el cordón montañoso de Aysén a través de un camino bastante largo y complicado, ya que se encuentra casi en el último trayecto de la Carretera Austral. La ruta que llega a Tortel parte en Cochrane y es un recorrido bastante angosto, por lo que es necesario recorrerlo con precaución.

La comuna de Tortel tiene una población de 531 habitantes y representa el poblado más austral de la Región de Aysén y tiene una superficie de 21.347 km², en donde el 80% está designado como área silvestre protegida. La capital comunal es La Caleta Tortel, un pueblo costero rural que se encuentra inmerso entre un frondoso paisaje a las orillas del río Baker. Este lugar debido a su arquitectura contextualizada y su asentamiento particular fue categorizado como "zona típica e histórica" por parte del Consejo de Monumentos Nacionales, reconociendo la belleza única del lugar debido a su entorno natural inmediato y al manejo de la construcción en madera propio

de las construcciones de Tortel, cuyo principal exponente son las pasarelas de Ciprés, diseñadas por el arquitecto Andrés Gutiérrez.

Su territorio se encuentra rodeado de fiordos, canales e islas formadas por la altura de inmensos cerros que nacen en las profundidades del mar. La vegetación del lugar cumple un rol protector al escaso suelo existente, además de ser materia prima principal para formación de la flora endémica, de la cual generan gran parte de su capital a través de la venta del Ciprés de las Guaitecas. Este árbol representa la conífera de hojas perennes más austral del mundo, con troncos que pueden llegar hasta los 20 metros de altura, en Aysén y en el archipiélago de los Chonos son las áreas en donde el ciprés más abunda. Representa una madera de gran calidad debido a su liviandad, elasticidad y aroma, además de su gran resistencia a la pudrición y a las posibles plagas, por lo que es muy utilizado en el sur de Chile para postes, embarcaciones, cercos y pasarelas. El 7,2% del bosque nativo del país es de Ciprés y corresponde a 970.300 hectáreas aproximadas.



Pasarelas costanera de Tortel.
Fuente propia.

GEOGRAFÍA



Campo de hielo norte.
Fuente: www.patagonia.cl

La comuna de Tortel se ubica exactamente al sur del Golfo de Penas, a 465 km al sur de la capital regional, Coyhaique. En la costa del pacifico a los 47°51 de latitud sur y 73°35 de longitud oeste.

Sus suelos debido a su ubicación intermedia entre Los campos de hielo Norte y Los campos de hielo Sur son de reciente formación con predominante masa rocosa, ya que se encuentra en sus primeras etapas de evolución, luego de la roca viene el musgo, para luego dar paso a los arbustos. La participación de musgos, vegetación naciente y erosión hídrica hacen del suelo de Tortel un territorio no pisable.

La composición del suelo de Tortel da en manifiesto como la construcción local ha sido una respuesta natural al medio en que se asienta. Habitando el territorio en un sobre suelo de madera sin alterar el proceso natural de la piel vegetal.¹

1 Paulina Medel. Proyecto Plaza-embarcadero en Caleta Tortel. Proyecto de título 2007

El territorio donde se encuentra la localidad, está construido por diversos ecosistemas muy distintos pero complementarios, en donde coexisten para generar una piel sobre el suelo. Algunos de estos ecosistemas que se superponen en este lugar son: sistema de glaciares (cerro Las Heras), ecosistema de aguas dulces fluviales, de inundación de juncas y plantas palustres, limnológico de laguna; ecosistema de montaña.²

El clima es templado frío lluvioso de costa como una de las mayores pluviosidades del país entre un rango de 3500 a 4000 mm de aguas lluvias anuales. En definitiva en Tortel llueve el 80% de los días del año y su temperatura promedio corresponde entre los 6° y los 14° C promedio, pudiendo llegar en invierno a los -7°.

2 Renato Gres. Características de los suelos del litoral de Aysén. Sociedad chilena de la ciencia y el suelo

HISTORIA

Este territorio originalmente fue habitado por la tribu indígena kawésqar caracterizada por ser nómades canoeros, debido a la conformación del territorio y las difíciles condiciones climáticas de esta parte de la Patagonia. El primer hombre occidental en avistar esta zona fue Hernando de Magallanes en 1520 debido a una serie de expediciones españolas nominando el lugar como "tierra de diciembre". Unos años después según ciertos relatos del jesuita J. García Alsúesería, el primer hombre blanco en llegar al canal Baker, para luego dar paso a Juan de la Cruz Cano I Olmedillo quien sería el primero en hacer un mapa del sector en 1775.

Ya para la década de 1830 se bautiza esta parte de los archipiélagos patagónicos como las islas del Baker en honor al almirante de la expedición "King & Stokes" quienes levantaron parte del área en su excursión hidrográfica.

El primer reconocimiento por parte de chilenos ocurrió en 1888 gracias a una expedición por parte de la armada en donde se exploraron los fiordos y se descubrieron los ríos Bravo y Pascua. Nueve años después una expedición argentina dirigida por el perito Francisco P. Moreno identifica el canal Baker y su desembocadura, lugar en donde años después se asentará Caleta Tortel. Pero el descubrimiento no es oficial hasta

que en 1898 el geógrafo Hans Steffen recorre la zona minuciosamente debido a un encargo del perito de límites Barros Arana.

Ya con el territorio descubierto y nacionalizado oficialmente, en 1901 se le designa a Juan Tornero junto con un grupo de gente a introducir colonos europeos en el sector, de manera tal de poblar Aysén, hecho que terminó convirtiéndose en 1903 en la Sociedad Nacional de Ganadería y Colonización, que años después cambiaría de nombre a Campaña Exploradora del Baker, siendo la primera compañía en habitar la zona en 1904.

En 1906 trabajadores chilotes contratados por la compañía para trabajar en las faenas madereras, debían ya salir de Bajo Pisagua¹ y debido al naufragio de la embarcación correspondiente para su rescate, sumado al terremoto de Valparaíso, se vieron obligados a esperar en este lugar por más de un año, sin víveres y sin ningún tipo de comunicación.

En base a ciertos rumores se cree que este naufragio fue ocasionado a propósito por parte de la Compañía Exploradora del Baker para no pagar los sueldos a los trabajadores, sin embargo, ¹ Denominación para la actual "isla de los muertos", ubicada en la desembocadura del río Baker, a 30 minutos en bote de la actual Caleta Tortel.

no existe ni una evidencia que confirme este hecho, de todas maneras la causa de la muerte de gran parte de estos trabajadores fue provocada por la falta de alimentos, además de alguna epidemia o como lo publicaron los empresarios de la compañía de escorbuto. El número de muertos es de 57 hombres según unas cartas encontradas en el año 2000 por la investigadora Danka Ivanoff, en las cuales William Norris, antiguo capataz general y administrador de la Compañía del Baker, daba cuenta de lo ocurrido en Bajo Pisagua entre los meses de agosto y setiembre de 1906, así como otras informaciones referidas a la actividad colonizadora en el distrito. En ellas Norris afirmaba que habían 57 hombres fallecidos en el lugar y otros dos que murieron posteriormente (Martinic, 2008)².

Luego de esta tragedia, Bajo Pisagua es abandonado, permaneciendo en el sector un pequeño grupo de trabajadores que en 1907 construyeron un muelle y un aserradero en lo que hoy es la parte del Rincón Bajo de Caleta Tortel. Años más tarde, en 1914 la concesión de área pasa a manos de Julio Vicuña Subercaseaux que transfiere sus derechos a la sociedad colectiva de instancias y se utiliza como puerto Bajo Pisagua,

² "Las muertes de Bajo Pisagua en 1906. Nuevos antecedentes para la comprensión de la tragedia", Mateo Martinic, 2008. http://www.scielo.cl/scielo.php?pid=S0718-22442008000200011&script=sci_arttext

cuyas instalaciones son quemadas en 1932, para esa fecha los primeros colonos ilegales llegaron a instalarse en la zona.

Entre 1940 y 1944 se quema gran parte del territorio debido a un incendio de grandes magnitudes y según el censo de 1943 la zona se encontraba deshabitada.

Ya para 1954 la zona se encuentra poblada y la armada comienza a asistir creando un puesto de vigías, además de señalizaciones indicando la dirección de Tortel. Poco a poco la zona va evolucionando y en 1966 se instala la ECA (Empresa de Comercio Agrícola) brindando víveres para los pobladores y se establece la compra y venta de madera de ciprés característica del lugar.

La comuna de Tortel se crea oficialmente en 1974 y con la ayuda de la armada y el MOP, se crea la escuela de Tortel y el aeródromo, ayudando a superar la gran desconexión del lugar.

Cada año la población va aumentando y para 1982 ya se encontraban 292 personas viviendo en Tortel, los cuales fueron construyendo el pueblo enfrentando una geografía irregular. De esta manera se fue armando lo que fueron los primeros indicios de lo que serían las actuales pasarelas.



Cruces, Isla De Los Muertos. Desembocadura del río Baker.
Fuente propia



Actual conexión con la Carretera Austral.
Fuente propia

Por otro lado en la región de Aysén fue creciendo paulatinamente la cantidad territorio protegido a través de la creación de reservas y parques nacionales llegando a cubrir el 80% del territorio de la comuna de Tortel, por lo que Tortel se ha construido con el mayor cuidado en relación al medio ambiente.

En las últimas décadas Tortel ha ido desarrollándose muy rápidamente a través de la implementación del lugar con un nuevo edificio para la municipalidad, además de las distintas plazas techadas dispuestas en la costanera, el retén, diferentes viviendas sociales, la radio, la construcción de una nueva escuela, además de la instalación de una central hidroeléctrica y la red de distribución domiciliaria. También surge la primera empresa productora de Tortel, una aserradora para la producción y distribución de madera de ciprés.

Para 1999 se construyeron 3 prototipos de unidades sanitarias secas y se comienza la construcción de 25 km de pasarela que une Tortel con el proyecto de la carretera austral, además a finales de ese año se oficializa el loteo de Tortel.

En el 2001 se les ofrece la declaración de monumentos en la categoría de zona típica e histórica el Día del Patrimonio Cultural y ya para abril de ese mismo año el Consejo de Monumentos Nacionales aprobó la declaración mediante un decreto de ley.

Ya para el 2013 se comienza a desarrollar el plan regulador comunal que se encuentra en procesos de aprobación, se generan proyectos como el camping de Tortel de manera de incentivar el turismo y crear infraestructura para los turistas, además el MOP comienza los preparativos para la creación del circuito de recorrido de 1200 metros en la Isla de los Muertos pudiendo evitar la erosión de esta misma y la destrucción del mítico cementerio.

Actualmente existen planes municipales de generar conexiones verticales para facilitar el acceso y la movilidad, además con el objetivo de aportar al desplazamiento vertical de material pesado. También se quiere construir un museo, al estilo centro cultural de manera de poder mostrar la cultura patagónica y aportar a la cultura y las artes en Tortel.

PATRIMONIO

TORTEL COMO ZONA TÍPICA E HISTÓRICA

A través de un largo proceso de trabajo de una serie de arquitectos interesados por Tortel en colaboración con el Consejo de Monumentos Nacionales para el año 2001 se declaró este sector de la región de Aysén como Zona Típica e histórica, en donde una vez ya declarado este decreto era necesaria la formación de un plan regulador con el objetivo de poder mantener y preservar el tipo de construcción vernácula del lugar.

Dentro de los años 2001 y 2002 se fue construyendo el manual para la propuesta de bases técnicas de diseño para el instructivo de intervención de la Zona Típica Caleta Tortel, en donde participaron los arquitectos Rodrigo Planella Mujica como director regional de arquitectura, Nayib Tala González como Jefe Unidad de Proyectos. Además de un equipo de trabajo integrado por las arquitectas Carolina Aguayo Rojas y Natacha Espiñeira.

El Instructivo de Intervención formulado, es el mecanismo que contiene las disposiciones legales para que toda Zona Típica mantenga los efectos formales específicos de unidad cultural y natural. Producto de ello, es necesario realizar un

análisis cuidadoso de los elementos definitorios, emanados del análisis de la situación actual, mientras que el marco de diseño debe dejar suficiente tolerancia para los nuevos elementos formales que se puedan incorporar también en la estructura existente.

Para ello todo Instructivo analiza y propone respuestas estructurales y perceptuales que debe acatar toda construcción y espacio urbano, incluyendo soluciones de seguridad e higiene. Dentro de los parámetros estructurales a proponer se encuentran los usos de suelo, altura de edificación, densidad, condiciones de agrupamiento, tratamiento de fachadas y pasarelas (color, materialidad, características formales), mobiliario urbano, publicidad, etc. Respecto a las condiciones perceptuales propuestas se indican espacios y elementos significativos, vistas, perspectivas, secuencias espaciales, proporciones, edificios de valor, volumetría, etc. (IZT, 2002)¹.

Dentro de la Guía Operativa Para La Construcción De Una Nueva Edificación en Tortel, se debe tener en consideración que las fachadas deben

¹ Propuesta bases técnicas de diseño para el instructivo de intervención de la zona típica Caleta Tortel, 2002

ser de madera en cualquiera de sus formas constructivas, además se permite el uso de metales como revestimiento, en base a planchas de fierro galvanizado ondulado, el cual debe ser pintado.

En el caso de las cubiertas deben seguir una forma muy similar en cuanto a la materialidad de las fechadas, permitiéndose el uso de la madera en tejuelas ya sea de forma trapezoidal, cuadrada, escala, diagonal, cóncava, diamante, redonda, aguzada, etc. El metal está permitido en el caso de ser una plancha de acero galvanizada ondulada y pintada.

Para los cierros estos deben ser de madera, auto soportantes, traslucidos con un altura máxima de 1.8 metros desde el nivel del terreno. En el caso de un cierre que enfrente una pasarela este debe tener una altura máxima de 1.5 metros, medidos desde el nivel del piso de esta.

En relaciones a los colores está permitido toda la variedad de colores existentes en las fachadas a excepción de las fachadas echas de madera en las que se permite mantener el material cepillado o barnizado, de manera tal de dejar a la vista la madera. Para el color de las cubiertas existen colores específicos según una carta de colores.

Polígono zona típica

Esquema de la municipalidad intervenido por el autor

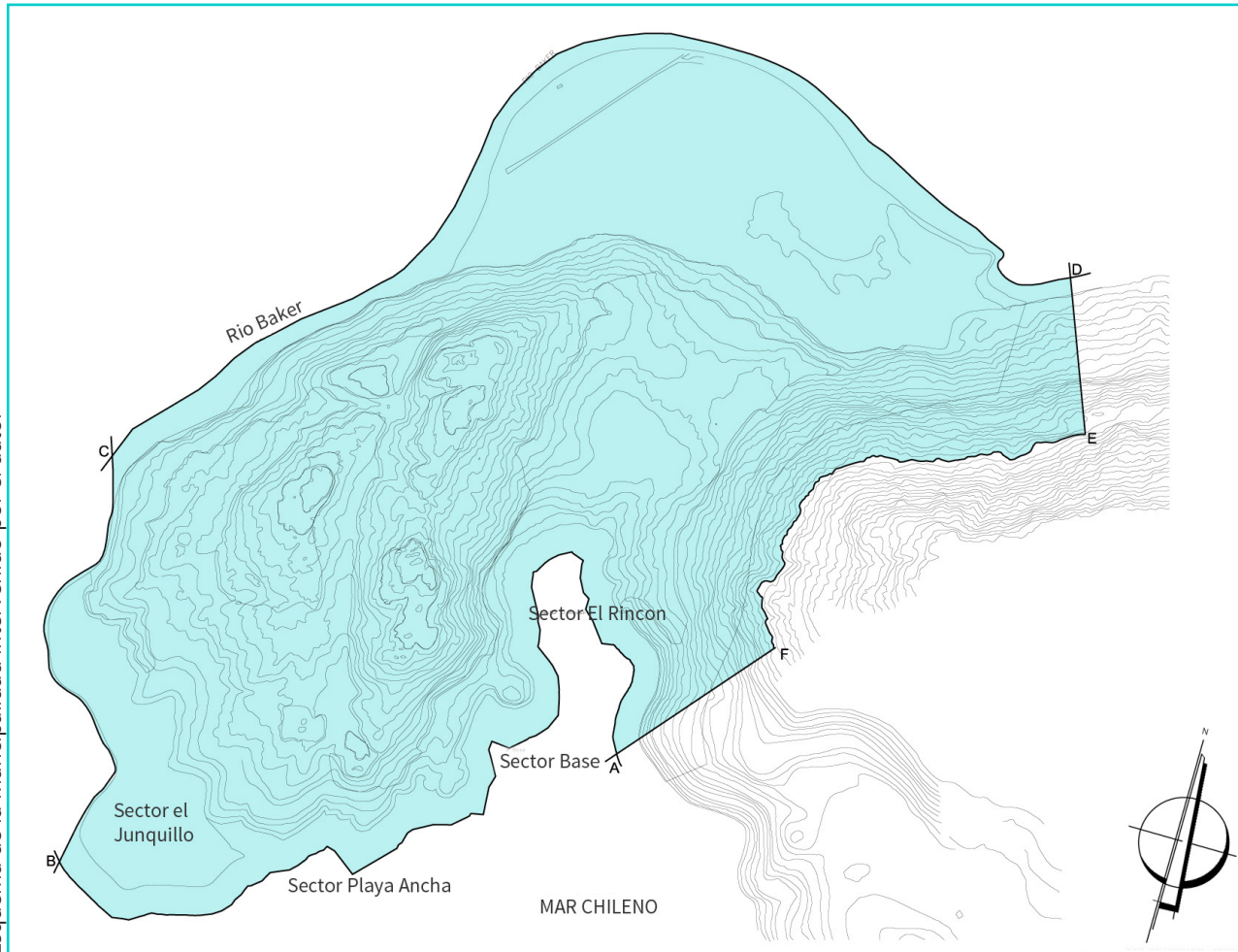

Bienvenido a Tortel
Fuente propia.

TRAZADO URBANO

En base al instructivo de zona típica (IZT) el polígono de zona típica se divide en 3 sectores reconocibles

- Macrozona Urbana Corresponde a la actual área del Límite Urbano señalada en el Decreto N° 100 del 08/06/98 de la I. Municipalidad de Tortel, definida por los lugares en donde se concentra la mayor población de Tortel y a una franja definida por la proyección imaginaria a 80 m mar adentro paralela a la línea de alta marea o pleamar.

- Macrozona Natural: Corresponde a las áreas rurales incluidas entre el Límite Urbano y el Límite de la Zona Típica de la localidad de Tortel, de carácter rural y en la cual predominan los recursos del medio natural con baja presencia y ocupación antrópica. Dentro de esta zona se incluyen el aeródromo, el estadio y el aserradero que son las únicas ocupaciones relativamente permanentes. El resto de los usos corresponden a actividades silvoagropecuarias.

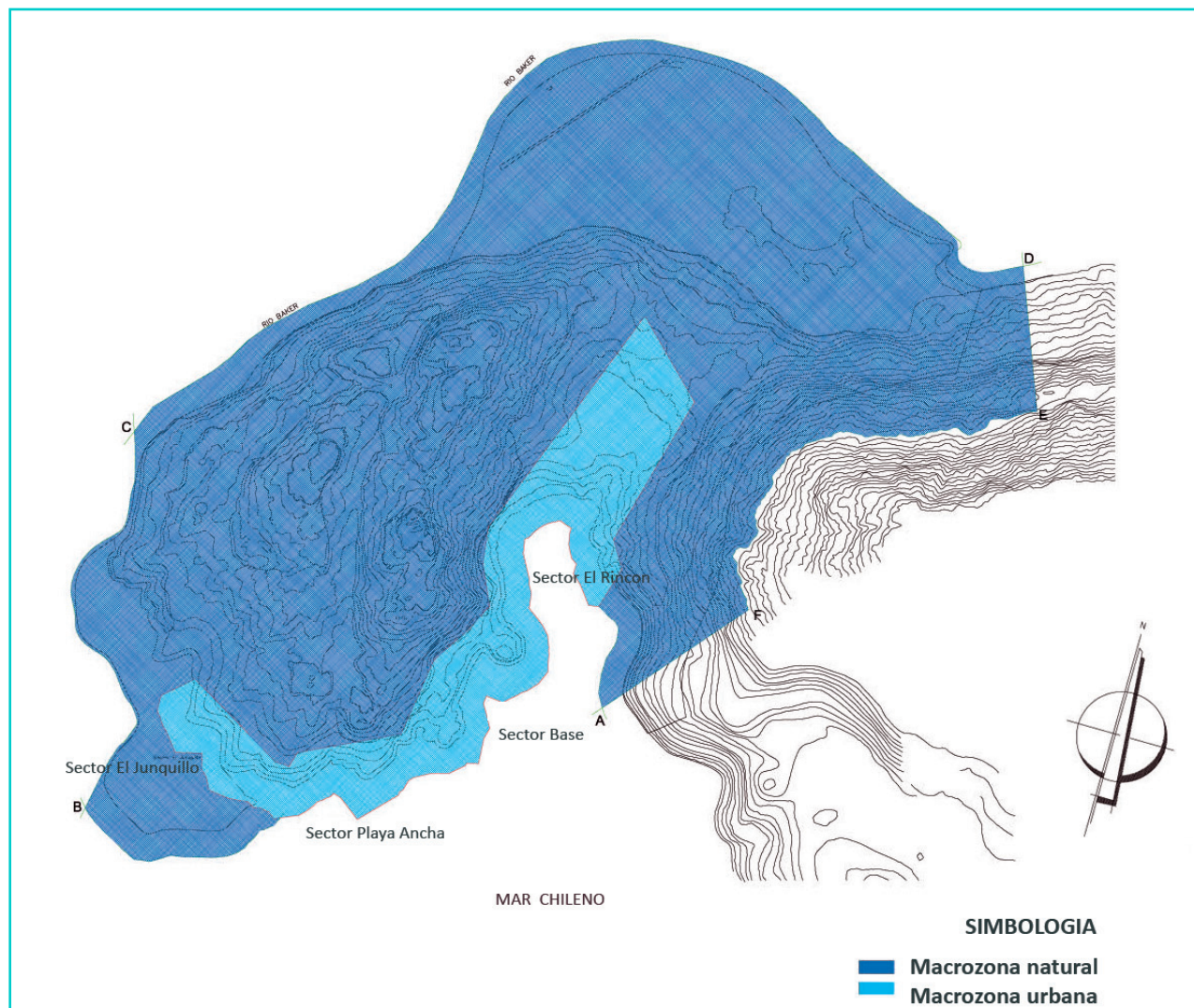

MACROZONA URBANA SE SUBDIVIDE A SU VEZ,
EN LAS SIGUIENTES CUATRO ZONAS:

Zona 1 (Z-1): Sectores El Junquillo, Playa Ancha y Rincón Bajo.

- Zona Homogénea de edificación aislada y grano disperso, compuesto por inmuebles residenciales prioritariamente.
- Las construcciones se ubican longitudinalmente al cerro y cercanas a la pasarela principal.
- Sistema de edificación escalonado en las laderas que permite, dentro de los inmuebles y por sobre los techos, la posibilidad de obtener distintas vistas del entorno y de la Bahía.
- Circuito peatonal de pasarelas y escaleras, de madera de ciprés, que se encuentran entrelazadas y comunican a los inmuebles principalmente desplazándose por el borde mar o sobre éste.
- Son conjuntos en que la fuerte geografía o la tupida vegetación interrumpe la posibilidad de construir por lo que existen zonas de tránsito obligado insertos en la vegetación o sobre el agua y de vistas que se fugan entre el follaje.
- Se destaca la condición de espacios miradores no planificados ni estructurados, conformados por los descansos de escaleras o cambios de sentido de las pasarelas.

Zona 2 (Z-2): Sector Base.

- Sistema de edificación aislada predominantemente, con alta densidad de ocupación de suelo. Las edificaciones poseen entre uno y dos pisos más la estructura de pilotes.
- Conjunto que se desarrolla como articulación entre las zonas residenciales de El Junquillo y Playa Ancha con el Rincón Bajo y en donde existe un fuerte predominio de usos de escala comunal.
- Circuito peatonal de pasarelas y escaleras, de madera de ciprés, que se encuentran entrelazadas y comunican a los inmuebles principalmente desplazándose por los cerros y bosques.
- Sistema de edificación escalonado en el sentido de las cotas de los cerros que permite, por sobre los techos, observar el paisaje lejano del mar y su entorno de cerros y bosques, asimismo del contexto inmediato de techos y fachadas.

Zona 3 (Z-3): Sector Rincón Alto.

- Es un conjunto que se está comenzando a consolidar como un polo de equipamiento de escala media.
- Esta zona se caracteriza por su ordenamiento lineal en torno a la escalera, de características aisladas y grano disperso.

- Se destaca la condición de espacios miradores no planificados ni estructurados, conformados por los descansos de escaleras o cambios de sentido de las pasarelas y escaleras. Es el punto de observación hacia el Rincón Bajo, tanto de su espacio construido como de la bahía y sus muelles.
- Es el área de articulación entre la bahía y la planicie, destinado a conformar el sistema viario comunal.

Zona 4 (Z-4): Sector de Borde Mar.

Corresponde a la franja entre 80 m mar adentro medidos desde la línea de más alta marea y límite urbano. La Zona Z-4 es la que alberga instalaciones destinadas a las facilidades portuarias y que por sus características arquitectónicas quedan incluidas como una zona de conservación asimilables al resto de las zonas del ámbito urbano. Insertos en este sector se encuentran inmuebles de la Armada, así como también los muelles, embarcaderos y la rampa de acceso marítimo a Tortel.

Dentro de los muelles y embarcaderos se caracteriza la permeabilidad de los elementos estructurales, sean éstos de madera o metálicos¹.

¹ Instructivo de intervención Zona Típica Caleta Tortel. Ministerio de Obras Públicas, Dirección de Arquitectura, Región de Aysén.

Esquema de la municipalidad intervenido por el autor

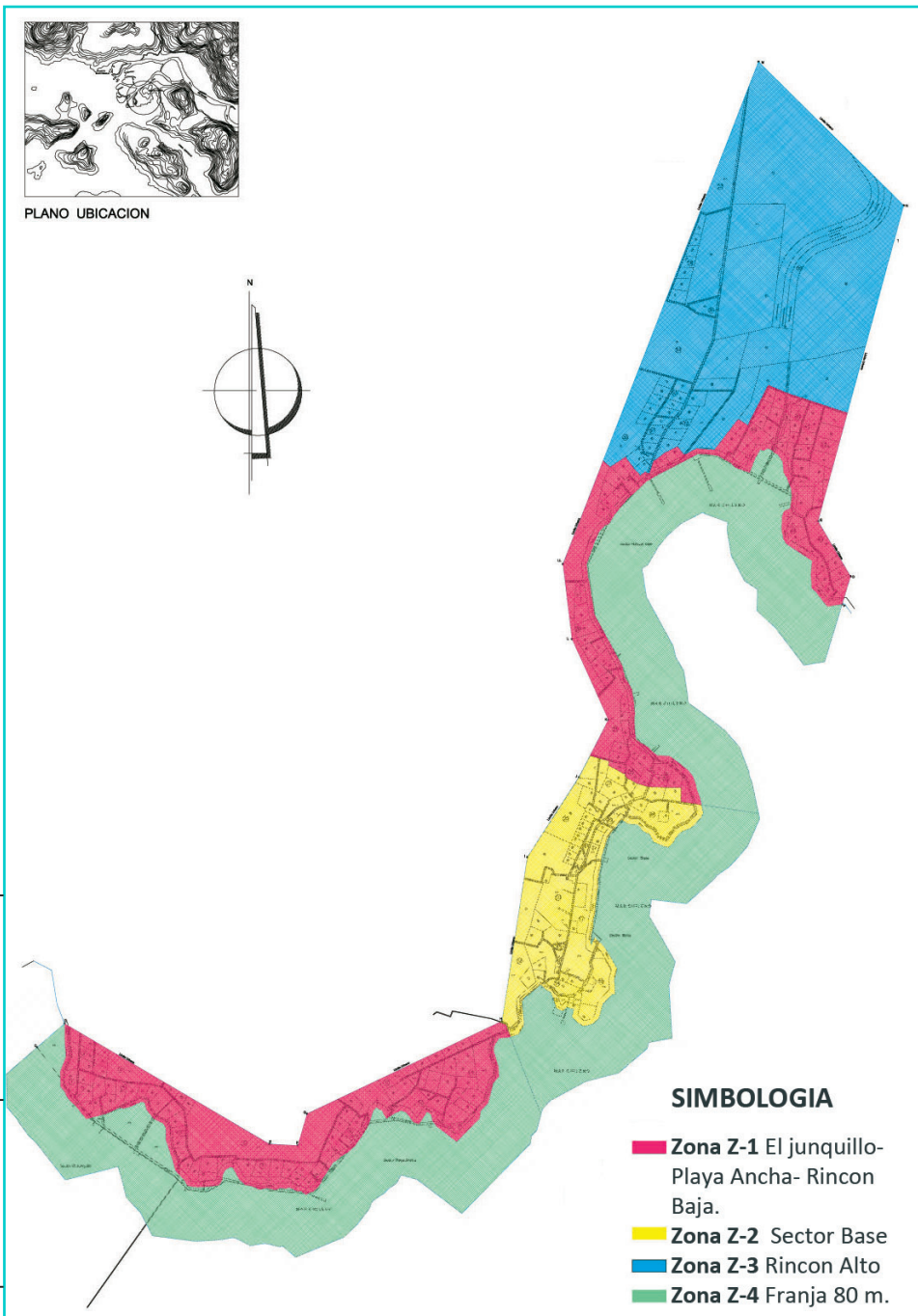

RINCON ALTO



Fuente propia

SECTOR BASE



Fuente propia

EL JUNQUILLO



Fuente propia



LA CULTURA LOCAL

Pasarela sector El Junquillo.
Fuente propia.

EL ENVARALADO Y LA MANERA DE CONSTRUCCIÓN EN ALTURA

La cultura de Tortel se plasma en el diseño y la construcción de sus vías públicas, las que consisten en un sistema de envaralados¹ continuos alrededor del poblado. Este tipo de construcción se fue desarrollando con el tiempo como una respuesta a la necesidad del hombre de poblar una naturaleza indomable debido a las malas condiciones del terreno natural. Este frágil y rústico medio de desplazamiento es la principal manifestación de posarse sin irrumpir el territorio respetando el medio ambiente.

El sistema de envaralado consiste en pasarelas y puentes que se disponen de manera tal de conectar los diferentes puntos y viviendas de Tortel. Echas de la madera característica de la zona, el ciprés de las Guaitecas, representa un tipo de construcción simple de la cual se necesitan pocos elementos para armar.

Para mantenerse elevado de la superficie natural las pasarelas se disponen sobre pilotes con un estilo similar a la construcción chilota sobre palafitos, dejando una mínima superficie de contacto con el suelo, formando un suelo artificial a un nivel más elevado.

En definitiva nace como una respuesta instintiva por parte de los pobladores del sector, haciendo de Tortel un lugar único en el mundo.



Envaralado antiguo. Fuente propia

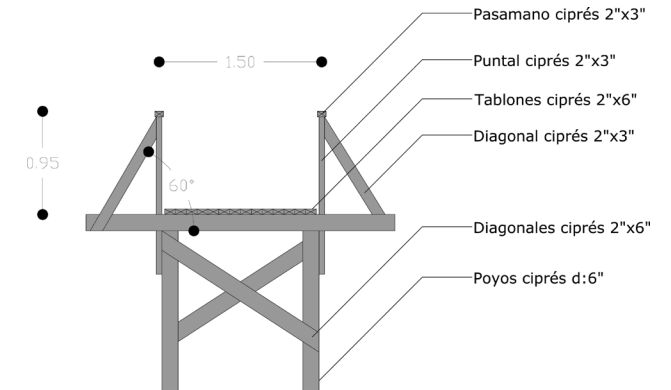

Escantillón Envaralado
Esquema de Maria Paz Hargreaves intervenido por el autor

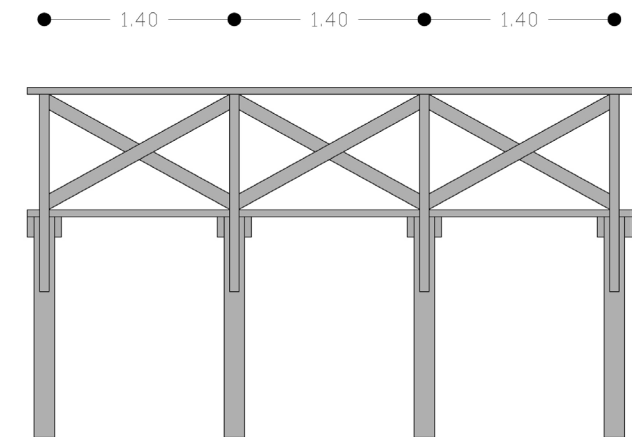
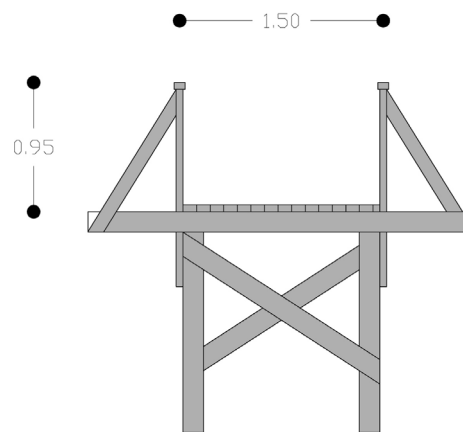

Elevaciones modelo de pasarela
Esquema de Maria Paz Hargreaves intervenido por el autor

¹ Concepto propuesto por María paz Hargreaves. Arquitectura elevada, de la construcción de un nuevo suelo de circulaciones como líneas sobre el territorio, 2007.

LA FALTA DE ESPACIO PÚBLICO EN TORTEL



Pasarela costanera
Fuente propia

El espacio público de una localidad o ciudad afecta directamente en la calidad de vida de sus habitantes, este espacio representa el lugar de encuentro y de vida pública, al ser de libre acceso permite la mezcla y el encuentro entre los diferentes habitantes de un sector promoviendo la vida de barrio. Este es el lugar en donde se genera opinión y manifestación, es un espacio de expresión del que todos pueden ser partícipes, en donde se genera reunión y comunión. El espacio público ha aparecido, se ha creado, para ser el lugar de la asamblea, del mercado, de la fiesta, de la justicia, del teatro, del trabajo, del juego, del encuentro, de la conversación, de la religión, del carnaval, de la música. (García, 1999)¹ es el lugar en donde las personas se reúnen para celebrar todo tipo de acontecimiento público.

Al representar un espacio al que todos tenemos acceso y del que todos somos dueños, invertir en él representa mejoras en la calidad de vida de toda una sociedad, en definitiva, es un lugar en el que se re equilibran las desigualdades económicas, a través de él se articula una de las posibles vías de redistribución de la riqueza. Para que un espacio público funcione y se sustente en el tiempo este debe ser utilizado por la gente, de manera tal que los usuarios deben

¹ Albert García Espuche, La reconquista de Europa. ¿Por qué el espacio público? 1999

sentirse cómodos y bienvenidos en él, además de estar ubicado en un lugar de fácil acceso. Una manera de incentivar su uso, propiciar el tránsito y ocupación de un espacio es a través de programas adjuntos, generando actividad a su alrededor logrando que los usuarios del espacio tengan diferentes posibilidades en que entretenerse y abriendo el abanico de posibilidades de porque visitar este lugar.

Cuando un espacio es atractivo visualmente, la gente tiende a visitarlo y este se transforma en un foco de atención por parte de los ciudadanos. Las construcciones arquitectónicas que juegan de manera correcta con su contexto y manejan un diseño adecuado tienden a provocar un impacto positivo en su entorno, siendo capaces de generar vida, además de turismo y producir ganancias para la comunidad. El espacio público cumple un rol estético, embellecedor de corredores viales y conjuntos habitacionales, que atrae plusvalía a las inversiones inmobiliarias y comerciales (León, 1998)². Al lograr ser un lugar atractivo para los visitantes de un sector el comercio cercano se ve beneficiado ya que más gente se verá atraída a sus productos.

La ubicación y la escala de las viviendas

interfieren en la ocupación del espacio. Para generar correctas relaciones entre vecinos y habitantes del sector estas deben ser del tamaño correcto en base al contexto y no ser bloques de gran escala, en este sentido en Tortel la vivienda se presenta de manera aislada una de otra y las construcciones no superan los dos pisos de altura, por lo que las grandes construcciones de viviendas no están presentes en el lugar. Las comunidades de vecinos que se crean son a escala de pequeños sectores formados por las diferentes penínsulas existentes en el sector, cada uno de estos sectores debería contar con un espacio central de esparcimiento y socialización.

Las áreas verdes es otro de los factores importantes a la hora de proyectar espacios públicos, en este sentido la naturaleza te ayuda a controlar ciertos factores climáticos como el exceso de sol, el viento y la lluvia, en este caso Tortel es un lugar rodeado de naturaleza, las construcciones se encuentran inmersas en manchones verdes de arboles, por lo que no hacen falta áreas de carácter verde. Aun así es importante preservar esta cantidad de bosque nativo que convive junto a ellos de manera de generar proyectos que interactúen correctamente con su entorno natural.

El mobiliario urbano ayuda a la ocupación de

los espacios públicos generando permanencia e incentivando al roce y contacto con otros habitantes del lugar, estimulando a la socialización y ayudando a generar lazos. El intercambio de experiencias es muy necesario para los seres humanos y el espacio público es ideal para hacerlo, al ser este abierto y de libre accesibilidad te da la posibilidad de toparte con gente ajena a tu círculo social y conocer diferentes realidades y experiencias que nunca pensaste conocer.

Buenas oportunidades para sentarse le da a la gente la opción de descansar, y luego ser capaz de caminar más lejos y disfrutar de la vida pública (Gehl, 2002)³. El mobiliario urbano debe estar ubicado de forma tal que te permita tener una visión del entorno, provocando un campo visual amplio y claro del lugar y sus actividades. Este entorno debe contar con las condiciones acústicas adecuadas como para generar una clara conversación, en este sentido Tortel representa un lugar tranquilo y sin el problema del ruido del tráfico vehicular.

Caleta Tortel al encontrarse en la XI región de Aysén las características climáticas no apoyan la vida en los espacios abiertos y la falta de suelo firme provoca la imposible ocupación

2 Sergio León, Conceptos sobre espacio público gestión de proyectos y lógica social. 1998.

3 Jan Gehl, Public spaces and public life. 2002.

del terreno natural, el sobresuelo creado por los habitantes del sector ha hecho que las pasarelas existentes se transformen en los espacios públicos del lugar, además de una serie de plazas techadas construidas sobre palafitos en las cuales se implantaron juegos infantiles. A pesar de la existencia de estos espacios, estos no son suficientes para generar instancias de encuentro y sociabilidad fuera de sus hogares. La escala de Tortel es 100% humana lo que la hace mucho más fácil de habitar en tranquilidad y sin la interferencia de grandes construcciones y grandes calles atravesadas por vehículos, por ende, las condiciones para la creación de un espacio apto para la socialización está dentro de las características naturales de Tortel. Estos factores además han hecho que Tortel sea un lugar característico y único en su especie provocando un cariño especial por sus habitantes y generando una identidad propia del lugar dándole un atractivo único e interesante para visitar. Estas características representan un plus a la hora de crear espacios de intercambio y permanencia.



Modelo plaza actual de tortel
Fuente propia

EL MATE COMO ACTIVADOR SOCIAL

En Tortel las interacciones sociales se generan dentro de las casas, por lo general la cocina es el punto de reunión, es en este espacio en donde se encuentra la clásica cocina a leña muy características de los sectores rurales del sur del país, es aquí en donde se genera la calefacción para el hogar, por ende representa un recinto con las condiciones térmicas correctas, factor muy influyente también a la hora de pensar en permanencia. Además de la cocina existe otro factor característico de las reuniones sociales patagónicas que van siempre de la mano de una tasa de mate. Esta hierba tanto para ellos como para otras culturas sudamericanas representa un ritual social, es significado de conversación y socialización con la familia y los amigos. Una invitación a tomar mate significa que quieren compartir y conversar contigo, en definitiva que eres bienvenido en su hogar para establecer un intercambio de vivencias.

El mate posee un efecto estimulante debido a la cafeína que contiene, como se ha observado recientemente con el café, el mate favorece la atención y con ello las actividades intelectuales. Resulta asimismo un buen antidepresivo; a diferencia del café bebido en exceso, el mate no es adictivo.¹

1 <http://www.puntovital.cl/alimentacion/sana/nutricion/mate.htm>

INTERCAMBIO CULTURA COMO DESARROLLO ECONÓMICO Y SOCIAL

En muchas localidades rurales la falta de infraestructura municipal no les permite la visita de grupos artísticos como compañías de teatro, artistas de todo tipo, grupos de música etc. En este sentido Tortel no es la excepción, al ser un lugar bastante alejado de las grandes urbes no es un destino recurrente en las giras por parte de grupos culturales. Con el paso del tiempo la población de Tortel y la cantidad de visitantes ha ido cada vez en aumento y seguirá aumentando, la llegada de la carretera austral significó un gran avance en términos de conectividad para la municipalidad y debido a esto es un punto cada vez más visitado por parte de los turistas tanto nacionales como internacionales. Es cosa de esperar el paso del tiempo para que asociaciones culturales o compañías teatrales de las ciudades cercanas demuestren su interés por querer mostrar su arte en las diferentes localidades del país y sobre todo de su propia región. Hoy en día el lugar se encuentra imposibilitado para realizar todo este tipo de manifestaciones por la falta de infraestructura adecuada en base a las condiciones de vida del lugar, tampoco existen espacios con magnitudes tales como para albergar a un porcentaje importante de la población. Por lo que hacen falta espacios para recibir la cultura y las artes de manera que la gente pueda tener acceso a diferentes realidades y más educación.



Hombre tomando mate
Fuente: Libro fotografico, Camille Fuzier

Por otro lado, la cultura tortelina es arraigada al uso de la madera en todas sus variables, muchos de los habitantes de Tortel están más que familiarizados con el uso de este material, en definitiva existe toda una técnica constructiva de la zona. Por lo que dentro de la población podemos encontrar grandes artesanos y carpinteros capaces de crear obras dignas de exponer y vender. Espacios en los que ellos puedan mostrar sus capacidades manuales y explotar este recurso no existen dentro de la municipalidad. Los turistas, sobre todo los extranjeros, buscan aprender de la cultura de los lugareños y en muchas ocasiones buscan llevarse algún tipo de recuerdo del lugar, por lo que la presencia de una feria de exposición o feria artesanal se hace un lugar clave para el incentivo del intercambio cultural y la retribución económica hacia su trabajo. Actualmente en Tortel no existe este tipo de espacios que finalmente representan un punto de encuentro y de entretención tanto para los visitantes como para los habitantes.



Hombre construyendo un bote de juguete
Fuente: Libro fotografico, Camille Fuzier





UN ESPACIO PARA TORTEL

Vista general de Tortel
Fuente propia.

PROPUESTA ARQUITECTONICA

BAHÍA CULTURAL DE TORTEL

Terrazas programáticas como un espacio de socialización y encuentro para Tortel.

Durante la visita realizada en octubre del año pasado a la región de Aysén, pude experimentar la forma de vida de la Patagonia conociendo el comportamiento de los habitantes de este recóndito territorio. A penas tome la decisión de trabajar en esta región, debido a su gran potencial y sus altas demandas basadas en las protestas realizadas durante el año 2012, reserve el vuelo para viajar desde Santiago a Coyhaique. Al recorrer la región me pude dar cuenta de la falta de preocupación del gobierno por estos lugares y de los problemas de conectividad existentes a lo largo de toda la Carretera Austral. Fui pasando por los diferentes pueblos que hay entre Coyhaique y Tortel, incluidas las ciudades como Cochrane, punto obligado de paso por esta ruta. De todos los lugares que fui conociendo en todos y cada uno de ellos estaba presente una naturaleza nativa predominante que era capaz de generar emoción en los visitantes del lugar. Aun así hubo un lugar en particular que me pareció el más característico de todos y con más potencial debido a su particular construcción, Caleta Tortel.

especial de visitar. Al llegar, se hacía presente una sensación de entrar en un mundo paralelo construido en base a pasarelas y madera, en donde el primer impulso fue caminar y recorrer el lugar. Hablando con la gente encontré un sitio donde hospedarme, mi idea era encontrar un hospedaje en el cual pudiera compartir con la gente local. Enseguida me hice amigo de algunas personas locales, ya que todos son muy sociables y colaboradores. Con la decisión de realizar mi proyecto en ese lugar decidí observar el estilo de vida que llevaban, sus necesidades y como poder realizar un proyecto coherente en un lugar con características tan potentes.

Los primeros días de mi estadía pude observar la manera de vida de los tortelinos y hablando con ellos me pude enterar del funcionamiento del lugar. Dentro de las cosas que me llamaron mi atención fue el poco desarrollo pesquero debido al alto ingreso del negocio maderero, además de las condiciones climáticas extremas con lluvias y vientos presentes durante casi todo el año. La falta de vida al aire libre era notable, todo el mundo se encontraba dentro de sus casas y las reuniones sociales de todo tipo se realizaban dentro del hogar, los pocos espacios destinados a la recreación se encontraban vacíos durante toda mi estadía en el sector.

Para cuando llego el lunes decidí reunirme con el alcalde para ver qué era lo que el municipio tenía en mente a la hora de proyectar Tortel hacia el

futuro, el señor Bernardo López Sierra, actual alcalde de Tortel, me contó de cinco proyectos que se estaban pensando construir en un futuro próximo:

- Un camping ubicado en el sector el junquillo, el cual debía contar con una infraestructura base debido a las malas condiciones del suelo y las difíciles condiciones climáticas, este proyecto se encuentra en desarrollo actualmente.

- La posibilidad de conectar Tortel verticalmente a través de una especie de teleféricos, similares a los ascensores de Valparaíso, con la idea de hacer más fácil las conexiones entre los diferentes niveles del lugar y así poder transportar gente con necesidades especiales además de transportar material de construcción. Este proyecto esta se encontraba en el tapete pero no estaba en desarrollo todavía.

- Generar un proyecto de desarrollo del sector pesquero, con idea de introducir a los tortelinos en este rubro y poder generar ganancias a través de esta área.

- Desarrollar talleres sociales a través de actividades extra programáticas de la escuela Luis Bravo de Caleta Tortel. Con el objetivo de generar grupos de trabajo con la participación de la comunidad pudiendo generar actividades de esparcimiento e incentivando la socialización

entre vecinos.

- Por último con la idea de propagar la cultura del lugar se pretende desarrollar un museo de la cultura patagónica en donde se exponga la historia del lugar y las artesanías realizadas por la propia gente además de fotografías históricas pertenecientes al municipio.

A partir de los futuros proyectos municipales y las observaciones realizadas durante mi estadía en el lugar el proyecto fue tomando forma por si solo respondiendo a las necesidades antes nombradas. A través de la construcción de diferentes edificaciones pensadas en la escala del lugar se plantea generar **un espacio apto para la sociabilización fuera del hogar el cual vaya asociado a programas de entretenimiento, cultura y esparcimiento** provocando el interés de los habitantes de Tortel y de los turistas en el proyecto.

Los diferentes programas irán conectados a través de **terrazas de madera** propuestas en base a las cotas naturales del terreno y a las pasarelas ya existentes, dichos espacios contarán con las características necesarias para provocar permanencia a través de la utilización de diferentes recursos como mobiliario público, ciertas condicionantes como techumbres y calefacción natural permitiendo su utilización independiente de la estación del año.

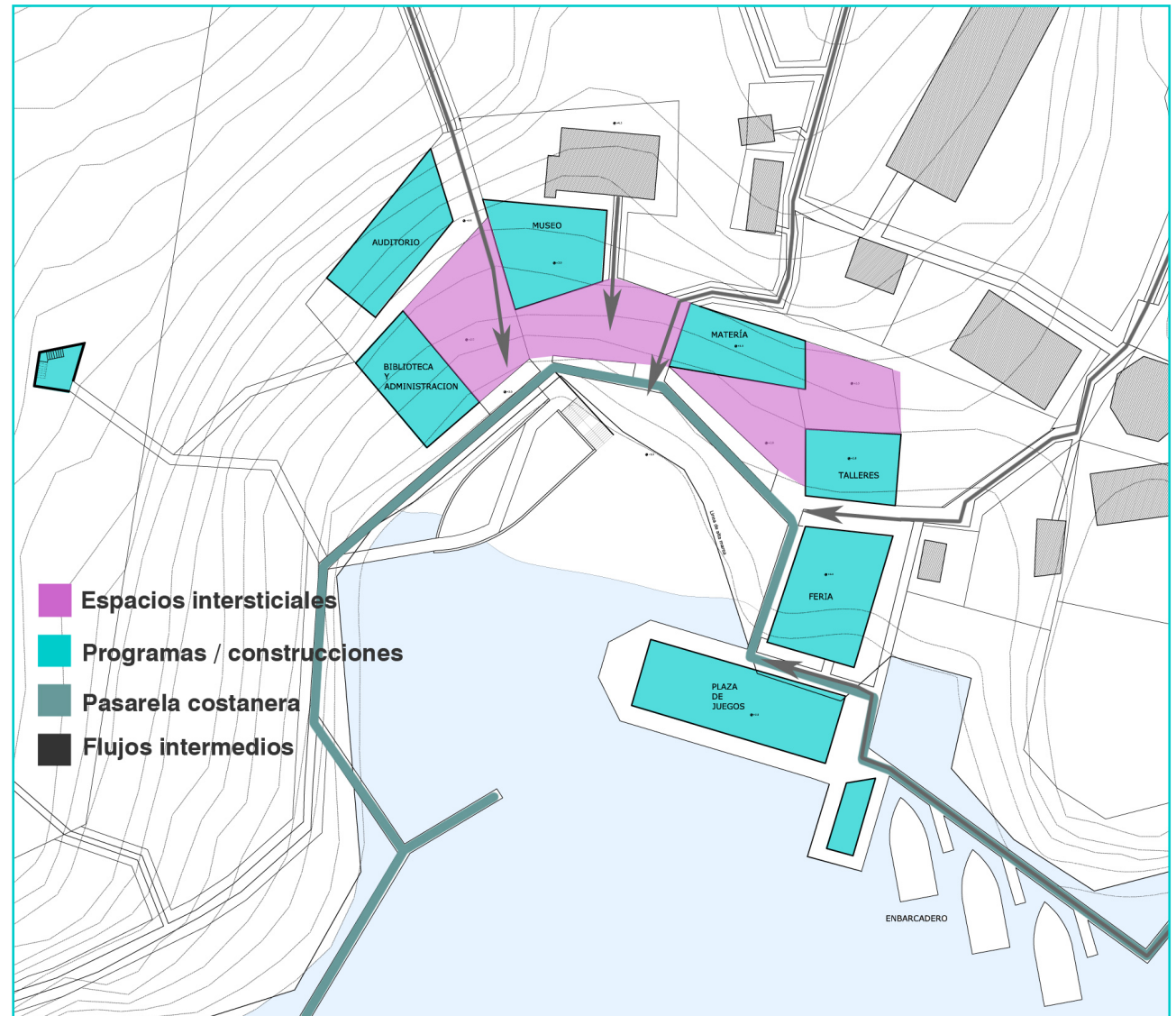

UBICACIÓN

Dentro de la conversación con el alcalde se discutió acerca de algún posible terreno municipal en donde se pudiera edificar algún proyecto con características socio-culturales, efectivamente existía un terreno baldío destinado a un proyecto municipal de características culturales. Dicho terreno se ubica en el centro de Caleta Tortel, específicamente en el Sector Base, lo que puede ser denominado también como el centro cívico de la localidad, ya que es el lugar en donde se encuentra la municipalidad y la mayor parte de los servicios existentes en Tortel. Al ser un lugar central y encontrarse a borde mar es un sector de paso obligado por todos los habitantes. Por ende, este lugar es un punto estratégico para colocar un proyecto con las características de un espacio de roce, socialización y cultura.

Muy cercano al terreno se encuentran además dos plazas techadas, una construida hace algunos años durante el gobierno de Sebastián Piñera y otra en proceso de construcción. Estos dos espacios públicos pueden conectarse con el proyecto de manera tal de generar una retroalimentación entre los dos sectores.

El espacio destinado para el proyecto se conforma en base a la formación de una pequeña bahía programática, en la cual se dispondrán diferentes programas destinados a la promulgación de las artes y la cultura, asociado a espacios de intercambio social. Dichos programas se dispondrán en torno al borde costero y a la pasarela que delimita el mar con las edificaciones del lugar.

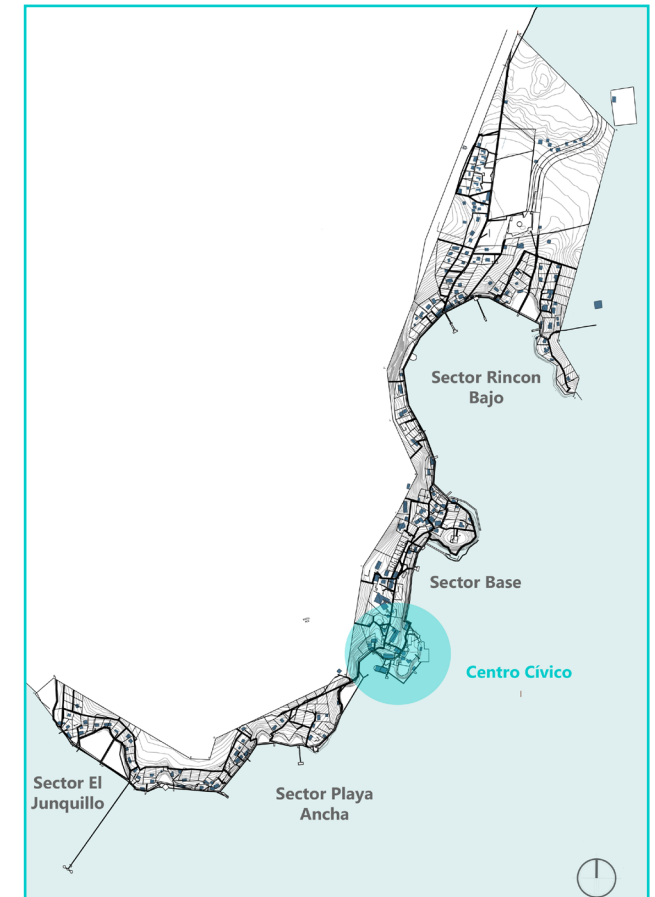

Fuente propia.

CENTRO CIVICO

- 1- Iglesia Católica
- 2- Biblioteca
- 3- Jardín infantil
- 4- Municipalidad
- 5- Rampa
- 6- Plaza de Armas
- 7- Oficina de inf. turística
- 8- Radio
- 9- Correo

AREA VERDE

MAR CHILENO

 TERRENO A INTERVENIR

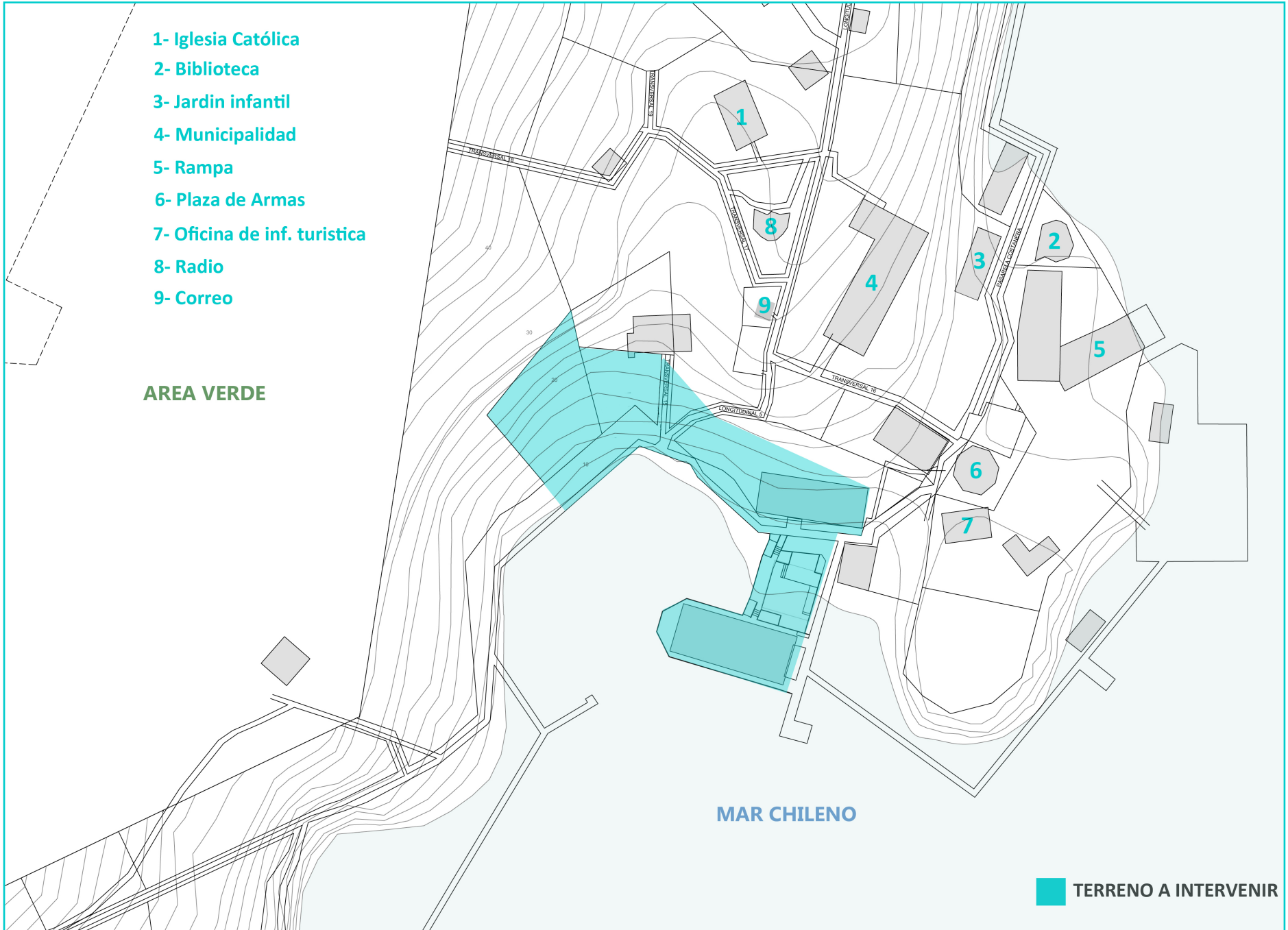

FOTOS TERRENO



PROGRAMA

En base a observaciones propias y conversaciones con los lugareños y con las autoridades locales se destinaron ciertos programas capaces de generar interés en los habitantes, con idea también de abarcar algunos de los proyectos municipales. En base al material recolectado se decidió la conformación de un proyecto que consta de 8 terrazas, cada una de ellas relacionada a un programa:

- 1- Biblioteca y administración.
- 2- Auditorio.
- 3- Museo.
- 4- Materia (espacio para tomar mate).
- 5- Talleres de trabajo.
- 6- Feria artesanal.
- 7- Juegos infantiles.
- 8- Embarcadero.

Biblioteca y administración: es una de las construcciones que cuenta con dos pisos para distribuir el programa necesario, en donde en un primer nivel se destina a la administración y en un segundo nivel a la reubicación de la biblioteca actual de Tortel. Tanto la administración como la biblioteca se proyectaron con la idea de generar una planta libre con la menor cantidad posible de separaciones en su interior de manera de generar un espacio más amplio en su interior ya que los metros cuadrados que fueron considerados se

rigieron según la escala de las construcciones existentes en el lugar.

La administración se dispone en una planta de 115 metros cuadrados y cuenta con 3 oficinas para los cargos administrativos del lugar, una sala de reuniones, una kitchenette, un sector para comer, una recepción y baños compartidos con la biblioteca. En el segundo nivel cuenta con 108 metros cuadrados y el espacio se dispone de manera libre y se designa espacio para un escritorio en el cual se ubicará el bibliotecario, espacios de lectura y trabajo, espacios destinados para disposición de estantes para los libros con que disponga el municipio y finalmente un área de computación para la búsqueda de información en línea.

Auditorio: la edificación total es de 146 metros cuadrados y cuenta con baños, una recepción estilo foyer, una sala de proyección, espacios con doble entrada para la protección de luz y sonido en el interior, un espacio para 48 butacas más un escenario de 21 metros cuadrados.

Museo de la cultura patagónica: Cuenta con 221 metros cuadrados construidos dispuestos en dos pisos. En su interior se genera una planta libre para tener una mayor libertad a la hora de disponer las exposiciones, los baños están en el primer nivel y además cuenta con

una bodega, una sala de conservación para obras que necesiten de espacios cerrados para ser mantenidas, una recepción y espacios de permanencia pensados en crear una difusión cultural a través de material audiovisual y libros relacionados con las exposiciones.

Materia: este programa nace en base a la forma de vida de Tortel, en donde el mate se transforma en un elemento fundamental a la hora de crear instancias de convivencia. Lo que en una sociedad occidental tradicional puede ser la cafetería, en Tortel y en gran parte de la Patagonia la materia es la respuesta para generar este mismo tipo de roce.

Este espacio tiene un área de 106 metros cuadrados en los que se disponen mesas para el servicio de los clientes y dos instancias más cómodas tipo living, además de una cocina abierta con una barra para el servicio de más usuarios. Todo esto alrededor de un fogón interior, emulando la función de la cocina a leña característica de las zonas rurales del país.

Taller de trabajo: este programa parte de la iniciativa municipal por crear más actividades extra programáticas relacionadas al desarrollo social de la comunidad. En este sentido se incluye una edificación dedicada a la creación de un gran taller de trabajo, en donde los habitantes

de Tortel puedan participar de actividades de trabajo manual y todo tipo de actividades que quiera ofrecer el municipio para la participación de la comunidad.

Feria artesanal: nace como respuesta a la falta de un lugar de comercio local en donde ellos puedan exponer y vender su trabajo artesanal maderero. En definitiva este programa va relacionado a la retribución económica que pretende generar el proyecto a los habitantes de Tortel, que debido a su desconexión el costo de los víveres es mucho mayor que el del resto del país. A través de la creación de 11 puestos de venta de 2 m² de área aproximadamente, generar un espacio que aglomere el comercio de artesanía local conformando un espacio de intercambio comercial entre los habitantes y los visitantes del lugar, que durante la temporada de verano alcanza a ser alrededor 350 visitantes.

Además se destinara un espacio en la feria que permita la permanencia a los usuarios de manera de poder aprovechar este lugar no solo como un lugar de comercio si no que también como

un lugar de encuentro. Al igual que la materia contara con climatización natural con el uso de un fogón y así generar confortabilidad térmica durante las estaciones del año que sea necesario.

Juegos infantiles: el proyecto se adosa a lo que existía actualmente de espacio público que correspondía a una pequeña plaza de juegos infantiles. A modo de conectar los espacios públicos para generar uno con mayor potencia y más variedad programática, el diseño abarco toda esta área conformando una bahía programática. Por otro lado este lugar pretende ser un punto de encuentro y esparcimiento para toda la población por lo que era necesaria la inclusión de programas infantiles como el correspondiente a una plaza de juegos.

Se destinaron 230 metros cuadrados para la disposición de juegos infantiles y espacios de permanencia para los acompañantes de los infantes. Debido a las condiciones climáticas del lugar, el espacio contara con la posibilidad de cerrarse esporádicamente para las épocas del año en donde el clima no te permita disfrutar de

los espacios al aire libre.

Embarcadero: en base a que Tortel es una localidad en donde las conexiones se realizan de forma marítima se acopla al proyecto un embarcadero permitiendo lograr un espacio apto para potenciar la conexión del poblado con el proyecto, incentivando su uso e incrementando el flujo marítimo a la zona de intervención. Por otro lado se utiliza como una manera de inclusión para aquellos usuarios que se encuentran en los alrededores no cercanos y que puedan participar también de este espacio cultural.

Se establecen 3 espacios destinados al estacionamiento de barcasas del tipo pequeño-mediano como la chata con casilla utilizada en el sector para excursiones y circuitos turísticos, también chatas sin casillas o botes comunes utilizadas como transporte por gran parte de la población de Tortel y como medio de transporte para materiales, ganado, madera, etc.

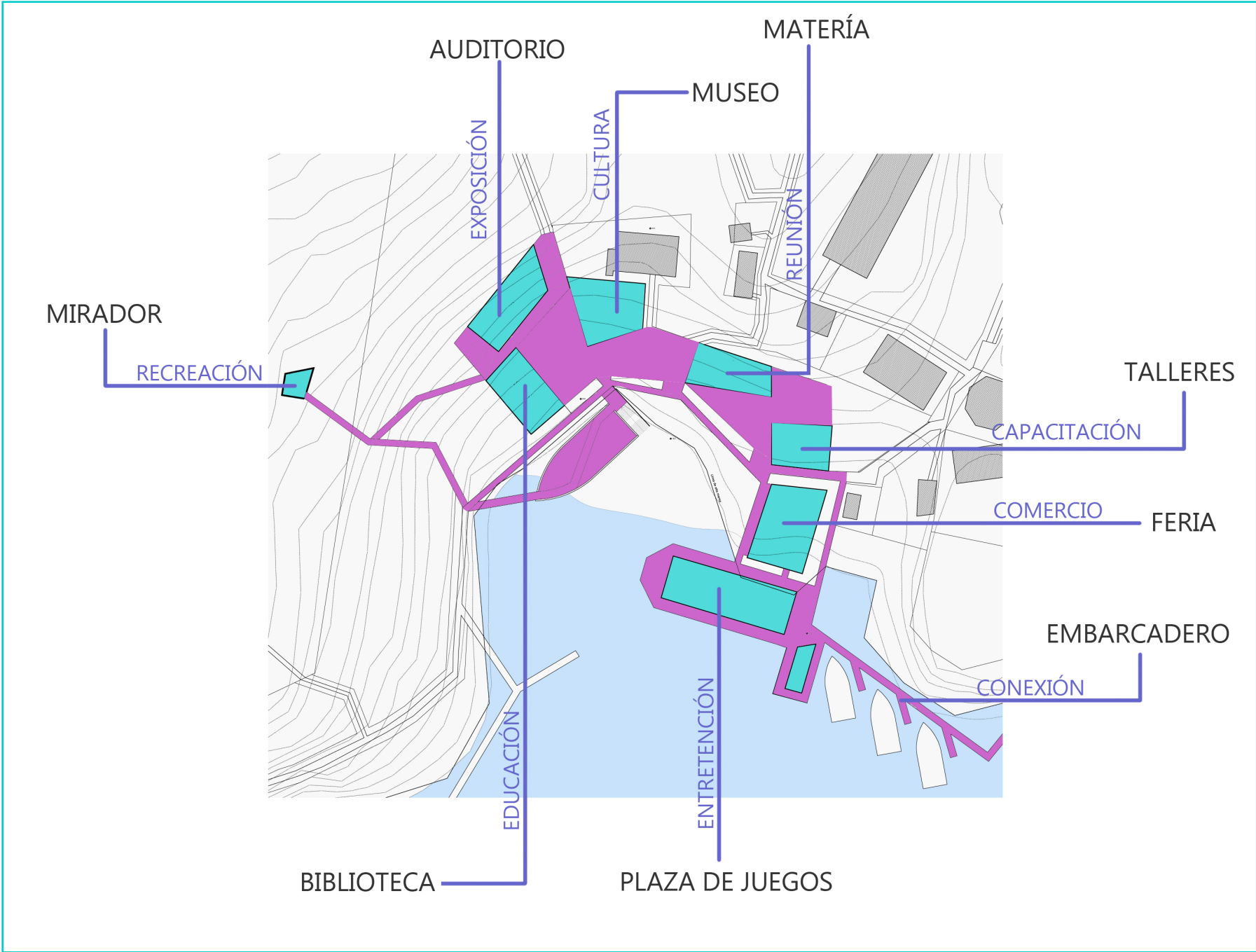

ESTRUCTURA Y MATERIALIDAD

La madera actúa como un elemento fundamental en la construcción del proyecto debido al contexto histórico y natural de la edificación, su uso resulta ser la respuesta más acertada y lógica, debido a la situación de Tortel como Zona Típica y a las grandes cantidades existentes en el lugar.

Como manera de generar una inserción más completa del proyecto con su entorno arquitectónica se pretenden utilizar técnicas locales como la formación de terrazas a través de entablados de madera dispuesta sobre una estructura de pilotes o palafito.

En relación a las edificaciones se ocupará un sistema de pilar y viga de ciprés pudiendo generar una amplitud espacial dentro de los recintos, ocupando un diseño de planta libre en la mayor parte del proyecto. Idealmente la estructura

debe ser sencilla y liviana respondiendo a la situación geográfica de un terreno frágil, en respuesta a esto las fundaciones ocuparán pilotes de hormigón como un soporte estructural más firme.

Las fachadas seguirán la estética local a través de un juego intercalado con la de la utilización de tejas y tinglado de madera, al igual que las techumbres. Estas tienen que cumplir con una inclinación mínima del 30% debido a la constante presencia de la lluvia y en base a la normativa del lugar.

Para el revestimiento interior se pretende ocupar un tipo de madera diferente como el coigüe, que es muy abundante dentro de la región, generando un interior con tonalidades diferentes a las del exterior.



Estructura de ciprés sobre pilotes, Tortel.
Fuente propia



Teja de ciprés, revestimiento exterior. Tortel.
Fuente propia

GESTIÓN

La municipal en Tortel actúa como el eje más importante de desarrollo local, manejando la economía de la comuna y tomando las decisiones de desarrollo y de construcción. En este caso el proyecto nace como una iniciativa municipal por lo que ya existe un presupuesto base de \$32.347.000 para la construcción de lo que representa el museo. Como el proyecto propuesto abarca una problemática y un programa mucho mayor, se hace necesaria la integración de fondos estatales que estén destinados para el aumento de la cultura y el desarrollo de localidades rurales como Tortel. Existen ciertos fondos concursables y ciertos programas estatales a los que se puede optar:

Programa Mejoramiento Urbano y equipamiento comunal (PMU): Es una fuente de financiamiento del Ministerio del Interior, administrado por la SUBDERE, para proyectos de inversión en infraestructura menor urbana y equipamiento comunal, con el fin de colaborar en la generación de empleo y en el mejoramiento de la calidad de vida de la población más pobre del país.

Programa de Espacios Públicos: El nuevo Programa de Espacios Públicos aparece para ampliar la cobertura del anterior programa de Espacios Públicos Patrimoniales y recuperar zonas urbanas deterioradas tanto en barrios patrimoniales, como en sectores emblemáticos de áreas urbanas consolidadas y espacios públicos ubicados en sectores urbanos deteriorados y de escasos recursos.

El Programa se debe aplicar en espacios públicos urbanos de valor patrimonial o que refuercen la identidad local y mejoren la calidad de vida de los ciudadanos. En este sentido la categorización de Tortel como Zona Típica, lo convierte en un territorio ideal para postular a este tipo de programa.

Los proyectos a los que este programa apoya pueden ser obras nuevas o rehabilitación de obras existente, con el fin de permitir la recuperación de espacios públicos en sectores que generen impacto urbano y mejoren las condiciones para las actividades públicas de la comunidad.

Concurso Apoyo a la Inversión en Zonas de Oportunidades: Este concurso tiene como objetivo apoyar la materialización de inversiones productivas y de servicios, con potencial de generación de externalidades positivas en zonas extremas del país o en zonas con bajo desempeño económico, las que se denominan "Zonas de Oportunidades". La Región de Aysén del General Carlos Ibáñez del Campo se encuentra dentro de las zonas de oportunidades debido a su condición geográfica.

Para poder hacer factible la construcción del proyecto y amortiguar el costo de la construcción, este puede ser construido en 3 etapas diferentes, en donde la etapa 1 representaría la iniciativa municipal principal que sería la zona del museo, la biblioteca y el auditorio. Para luego continuar con la segunda etapa de la materia, los talleres y las terrazas intermedias correspondientes. Para finalmente rematar con la construcción de la feria, la reestructuración de la plaza y el embarcadero. Pudiendo dejar lapsus para la postulación de fondos y la recaudación de capital por parte del municipio.

ETAPAS DE CONSTRUCCIÓN

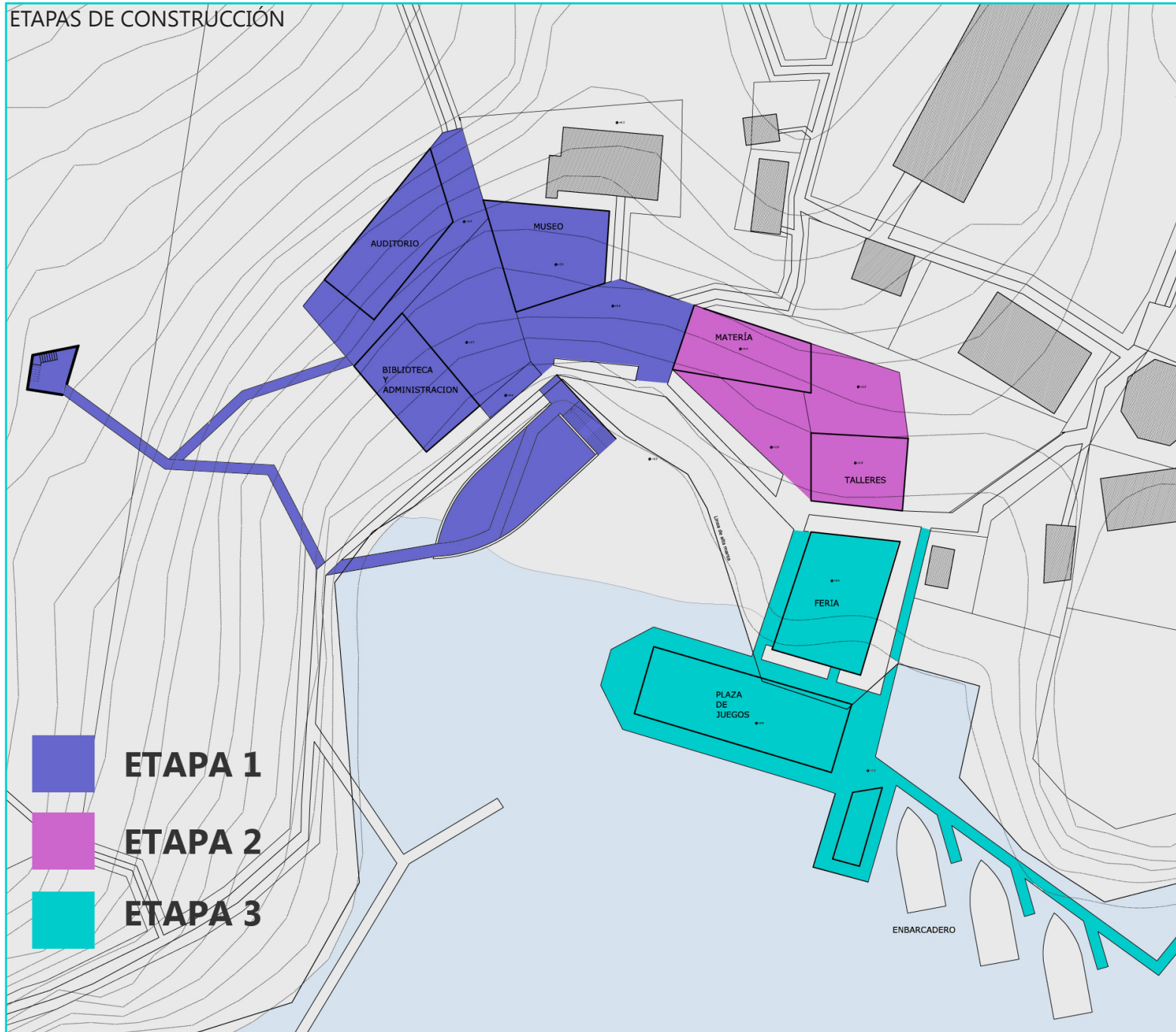

PROCESO DE DISEÑO

En un comienzo el proyecto parte en base al desarrollo del turismo de Chile, en donde documentos como la Estrategia Nacional de Turismo y los Índices de Desarrollo Turísticos por región fueron claves a la hora de comenzar el proyecto.

Con la idea de generar un hotel tipo lodge en algún lugar recóndito de nuestro país que incentivara la visita de extranjeros y chilenos para utilizar este recurso como un activador económico de la zona.

Siguiendo en base a estadísticas como la preferencia de los visitantes por un turismo verde y sustentable, además de la necesidad de los turistas por buscar zonas con grandes áreas de paisaje natural, sale a la luz a la Patagonia.

Por otro lado nuestro país llama la atención por la diversidad de ecosistemas y climas que existen a lo largo del territorio por lo que en los lugares tanto del extremo sur como del extremo norte puedes encontrar zonas con mayores atractivos naturales.

La Patagonia me ofrecía una amplia gama de posibilidades debido a la variedad de atractivos turísticos que ofrece, unos muchos más desarrollados que otros. También se generaba la necesidad de encontrar un lugar que todavía no estuviera tan explotado, pudiendo ayudar a la activación turístico-económica del sector elegido. En este sentido la región de Aysén sobresalía por las demás, ya que en base a su historia se conoce como una de aislamiento y olvido por parte de las autoridades políticas y por los mismos turistas nacionales.

Dentro de Aysén busque dentro de las bases dispuestas por el SERNATUR cuáles eran los atractivos turísticos sobresalientes de la región y cuales se encontraban en mayor desarrollo, claramente aquellos que se encontraban más cerca de la zona central del país, ósea al norte de la región, contaban con una mayor conectividad impulsando a un mayor flujo de turistas. Dentro de los lugares más al sur se encontraba Tortel, un pueblo en vías de desarrollo y que esta dirigiendo su economía en dirección al turismo.

SUSTENTABILIDAD
EN NÚMEROS



81%
TURISTAS

escogerían tour operadores
más responsables con el
entorno

FUENTE: Air Transat, 2009.



73%
VIAJEROS

quisieran poder identificar
destinos de vacaciones
más verdes

FUENTE: TUI UK & Irlanda, 2009.

65%
TURISTAS

considera **la naturaleza**
como la razón más influyente
para decidir venir a Chile

FUENTE: SERNATUR, "Estudio de Tipificación de la
Demanda Turística de Chile, 2011".

PRIMERA PROPUESTA

Sin conocer el lugar y en base a la idea de mostrar que era lo que tenía en mente. Se realiza una imagen objetivo como una primera aproximación de diseño. Se generó un fotomontaje de un hotel boutique tipo lodge, construido en base a domos geodésicos de madera. Diseño que se realizó de manera precipitada, sin saber nada de la condición del lugar y de la cultura. Esta idea fue descartada una vez que continuó la investigación.



ESTUDIO DEL LUGAR

Una vez que ya me encontraba en la región recorriendo los diferentes pueblos me di cuenta que las necesidades de los lugares no podían ser solucionadas con la llegada de grandes construcciones hoteleras y que había una necesidad mucho mayor de la gente en su diario vivir. En definitiva, la actividad económica no podía basarse en los primeros 3 meses del año que es en donde se activa la temporada de turismo.

Sentí la necesidad de buscar un proyecto que tomara en consideración la temporada alta de turismo y que además pudiera trascender a lo largo del tiempo siendo un aporte para la comunidad, actuando como un activador social y económico para los habitantes de la región.

En base a las decisiones tomadas decidí realizar un análisis propio de las necesidades del lugar,

pero tampoco era capaz de ver las carencias reales de la gente solo en una visita por unos días, por lo que la realización de entrevistas¹ y juntas con autoridades del lugar eran esenciales para encontrar el proyecto correcto.

En base a las reuniones y a los análisis personales se tomó la decisión de realizar el proyecto del museo de la cultura patagónica en el terreno municipal destinado para ello. El proyecto pretendía crear espacios públicos con la excusa de la construcción del museo.

Para una primera aproximación del proyecto era muy importante realizar un estudio del contexto debido a su granulometría particular, una maqueta me permitía tener una visión tridimensional de la construcción en su entorno geográfico particular.

¹ Anexos

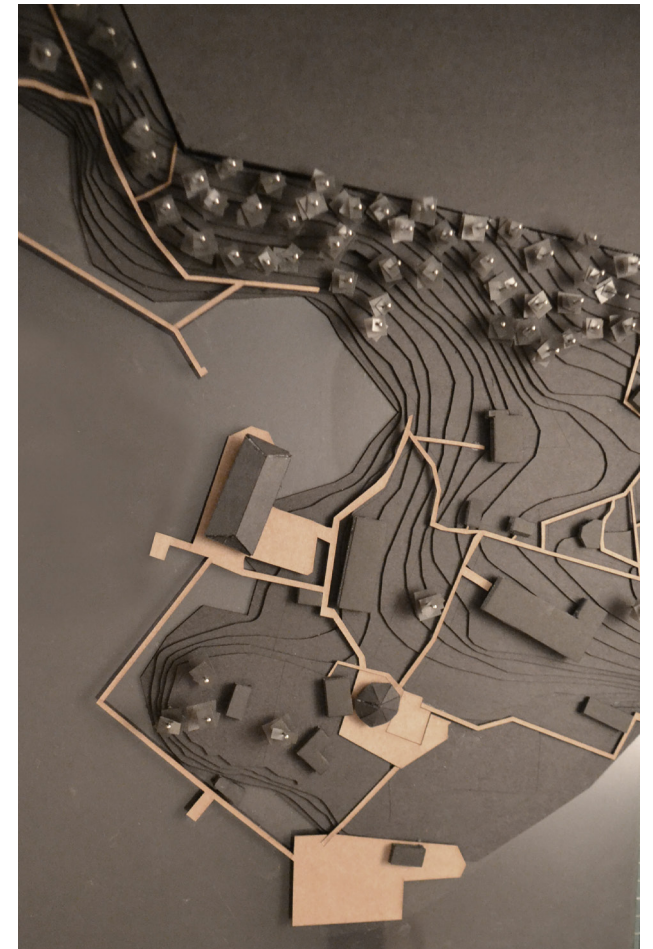

Maqueta de contexto

EL TERRENO Y SU CONTEXTO

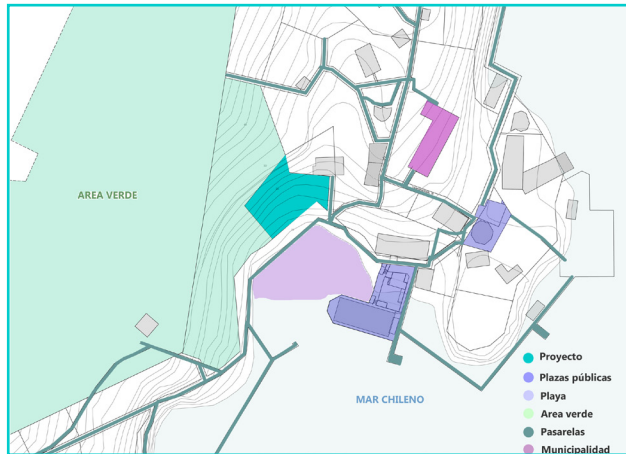

Se reconoce la importancia del contexto inmediato, se analizan los factores favorables para el diseño del proyecto, tomando en consideración su cercanía con la plaza de armas. Se identifican ciertas variables de las que se puede sacar provecho como: encontrarse en el borde costero, la presencia de una plaza de juegos muy cercana, la bajada a la playa frente al predio, el bosque nativo vecino, la condición de las pasarelas existentes y la presencia de un barco de valor patrimonial.

EL PROYECTO COMO DESEMBOCADURA DE TORTEL

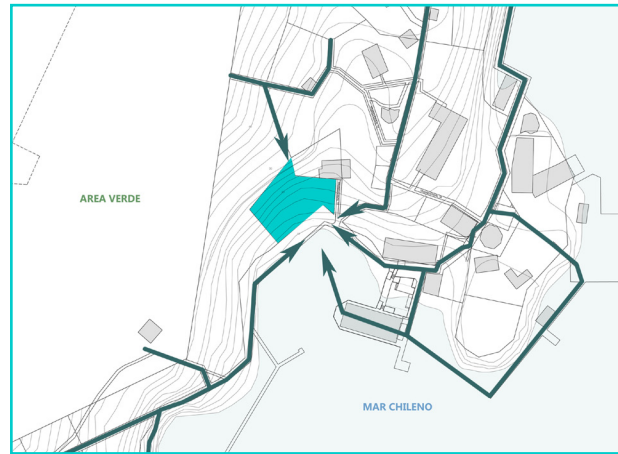

El proyecto pretende ser un hito en el poblado por lo que es muy importante la conectividad que este tenga con el resto de Tortel, de esta manera se identifican los flujos existentes y se analiza la posibilidad de crear recorridos que te conduzcan al recinto, de manera tal de incentivar el traspaso recurrente por el proyecto, estimulando su uso e impulsando a su ocupación. Se analiza la posibilidad de integrar ciertos flujos a través de la creación de más pasarelas.

CREACIÓN DE UN RECORRIDO INTERIOR

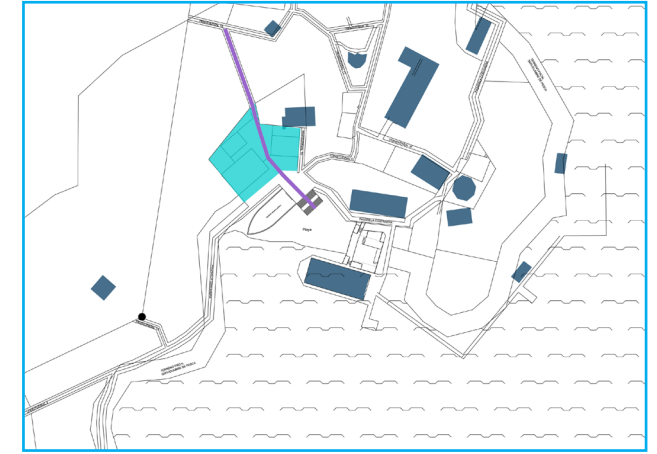

Con el propósito de hacer de este un lugar abierto de libre traspaso, se decide integrar a la trama de pasarelas, un flujo que cruce el museo y conecte el nivel superior de pasarelas con la salida directa a la playa. Logrando conectar todos los niveles de Tortel a través de un proyecto permeable.

PRIMERA DISTRIBUCIÓN PROGRAMÁTICA

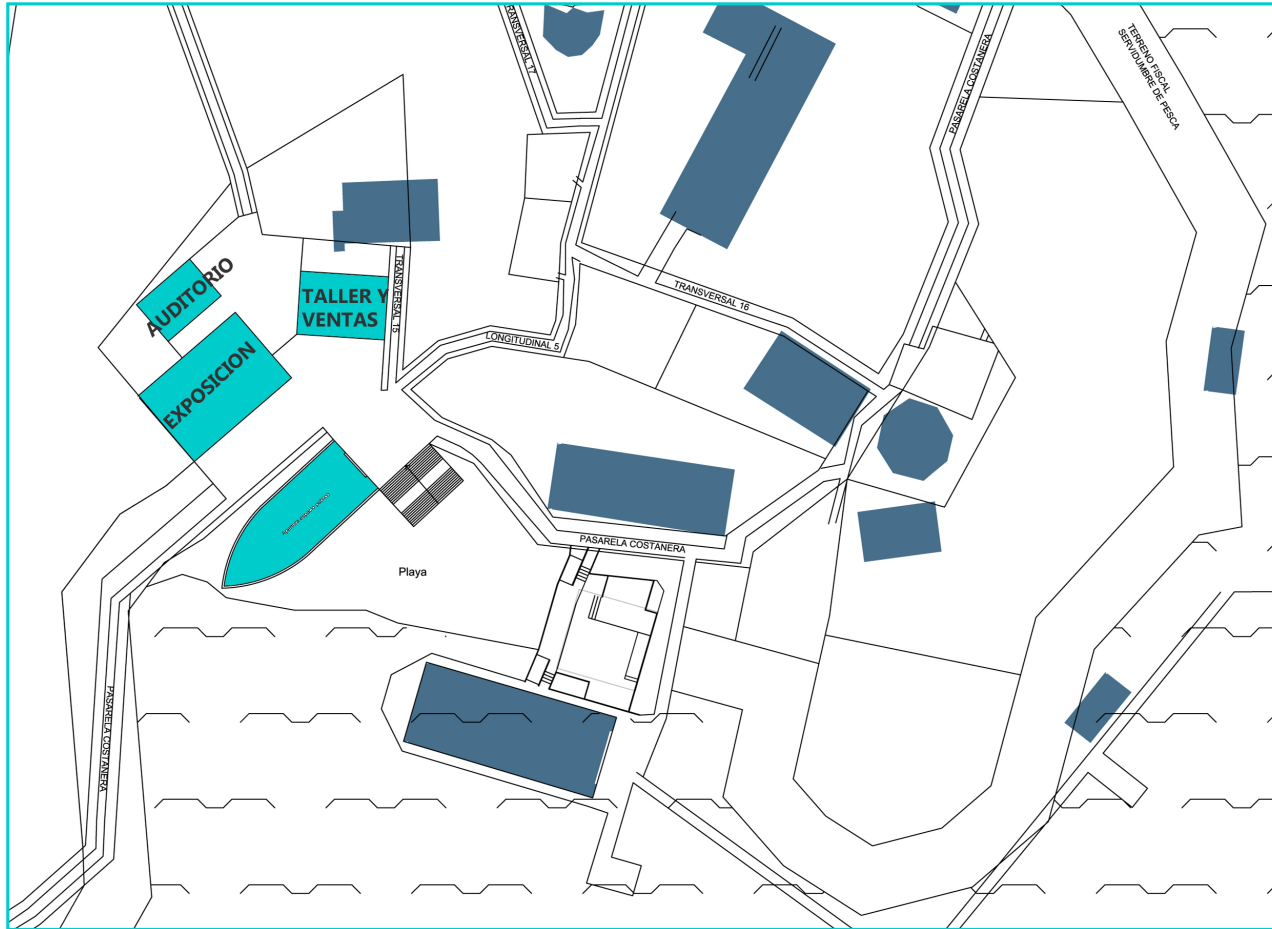

Se plantea una primera distribución programática en la que los programas se disponen siguiendo el juego de las construcciones existentes de Tortel, sin generar una escala superior al resto de las edificaciones.

Se disponen en base a las vistas hacia el mar y según su nivel de apertura al público, es decir, que tan utilizado sea cada programa y que tan abierto deba ser su respectivo edificio. Se deja la exposición y los talleres hacia adelante y el auditorio se dispone más atrás por su carácter hermético.

Se integra la embarcación abandonada que originalmente fue destinada al transporte de postes de ciprés hacia Magallanes, comenzada a construir en el año 1979 por iniciativa del Padre Antonio Ronchi, en la cual colaboraron los pobladores de la caleta, con el fin de no tener que depender de la barcaza de la Armada para el transporte de la madera. La municipalidad busca su restauración para acoger actividades culturales, por ende su ubicación calza con los propósitos del proyecto.

APERTURA ESPACIO CENTRAL

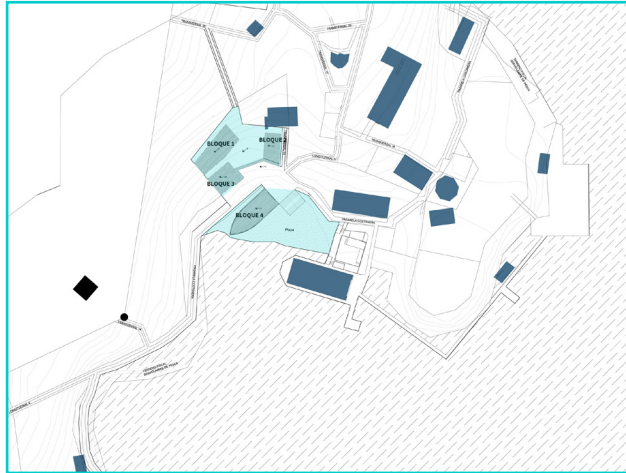

Se hace necesaria una espacialidad central que pueda albergar y acoger a las personas de Tortel y a los usuarios del museo. Creando un recinto abierto pero ha la vez protegido por las construcciones periféricas y la techumbre unificadora de los tres volúmenes. Para ello se redistribuye el programa con la idea de adosarse hacia los bordes del predio pudiendo liberar el mayor espacio posible en el centro.

FOTOMONTAJE PRUEBA DE VOLUMETRIA



INCLUSIÓN DE FERIA COSTUMBRISTA

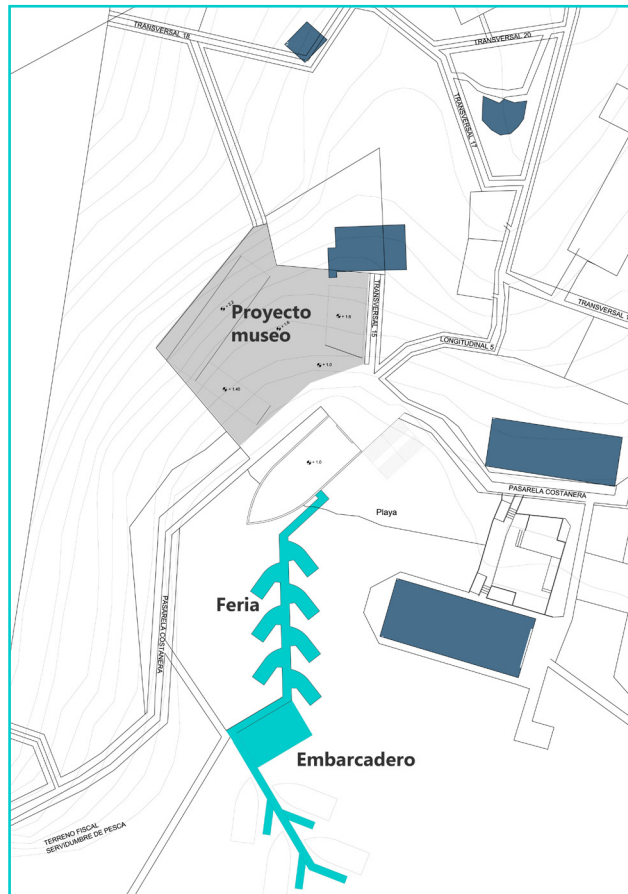

Se integra una feria costumbrista conectada a un embarcadero generando un punto de conexión marítimo, con la premisa de habitar el agua como falta de terreno firme.



UN TECHO UNIFICADOR

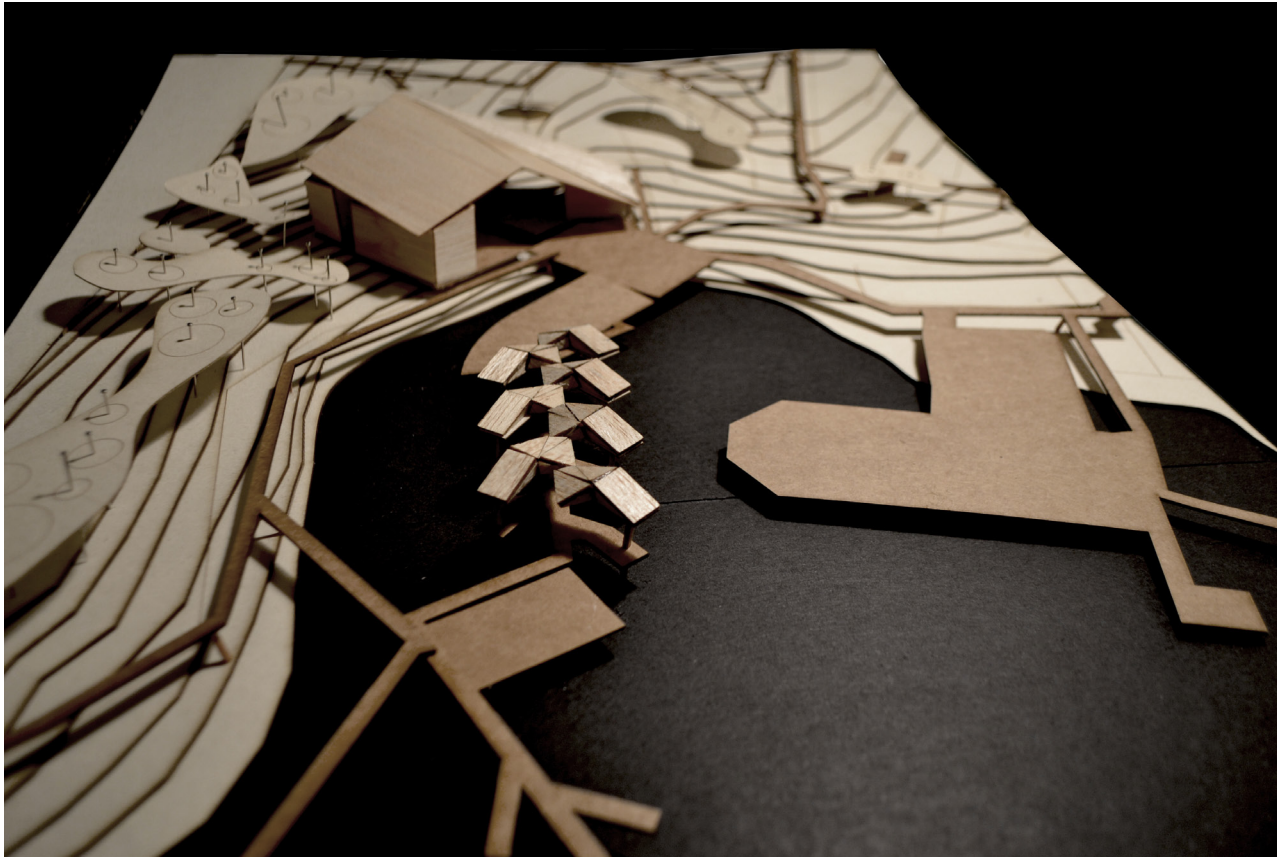

La techumbre pasa a ser un elemento esencial en el proyecto debido a las condiciones climáticas del lugar, esta necesita adquirir una forma unificadora de todo el conjunto y cubrir el mayor espacio posible de manera de permitir un libre movimiento protegido de la lluvia. Al tener una restricción de inclinación de un mínimo de 30° , es necesario encontrar una forma acorde con el requerimiento que no caiga en la típica techumbre a dos aguas. En esta etapa del diseño se considera una techumbre en base a la unión de triángulos inclinados pudiendo dar una expresión llamativa a la edificación.

Por otro lado se mantiene el respeto por las pasarelas ya existentes, las cuales se mantendrán en su forma original, por lo que la techumbre se integra solo en las nuevas edificaciones propuestas.

INTEGRACIÓN DEL BOSQUE NATIVO

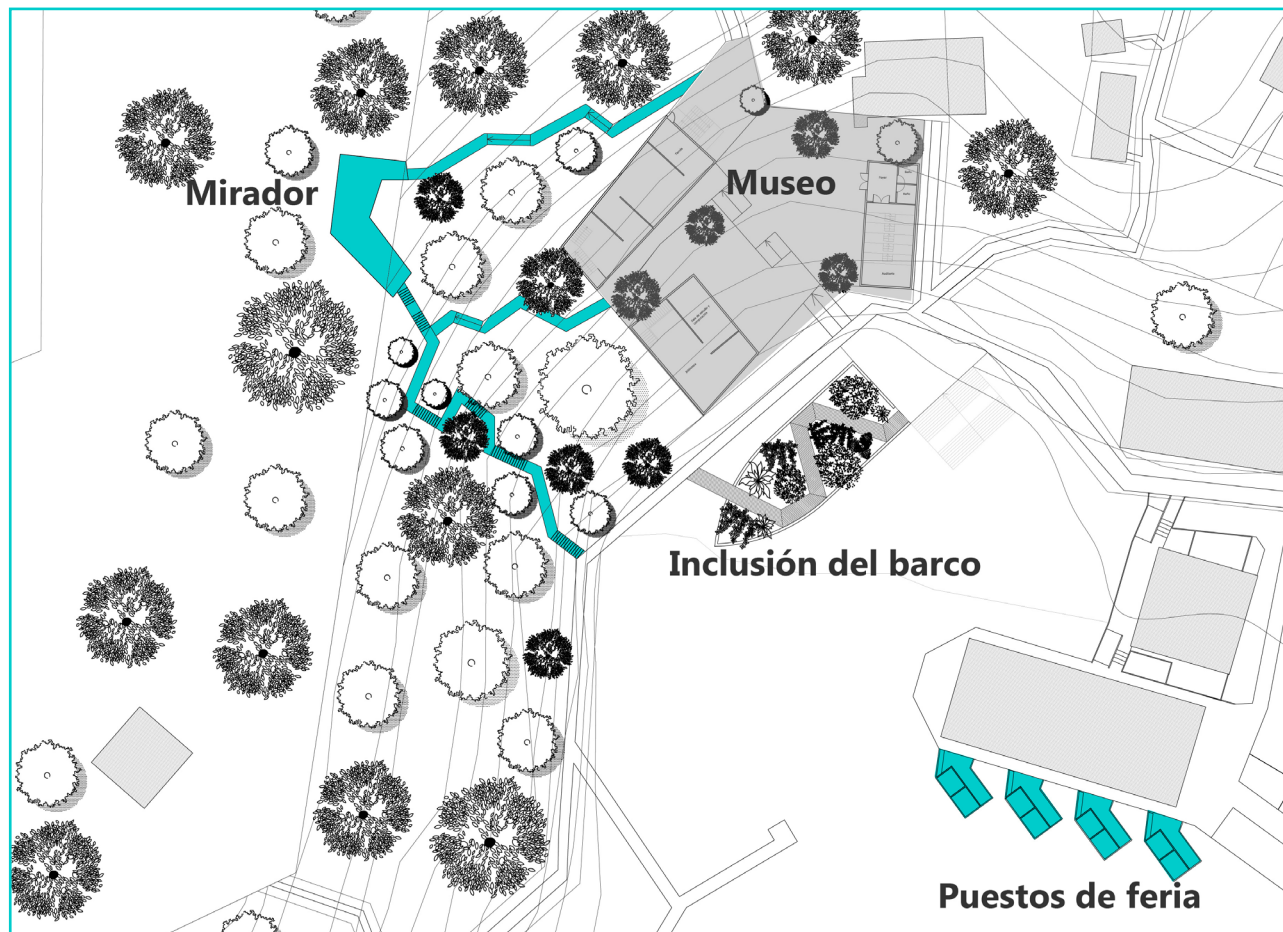

Se enen recorridos a través del bosque a modo de mostrar la flora nativa del lugar y con la idea de generar una alternativa de recreación atractiva para los turistas. Generando la posibilidad de poder recorrer este bosque de una manera diferente y rematando con un mirador en las alturas del cerro, logrando tener una vista panorámica del paisaje de Tortel y del proyecto.



Parque nacional Los Arrayanes, Neuquén. Argentina.
Fuente: <http://www.colaboras.com/>

UNA CAFETERÍA COMO PUNTO DE ENCUENTRO

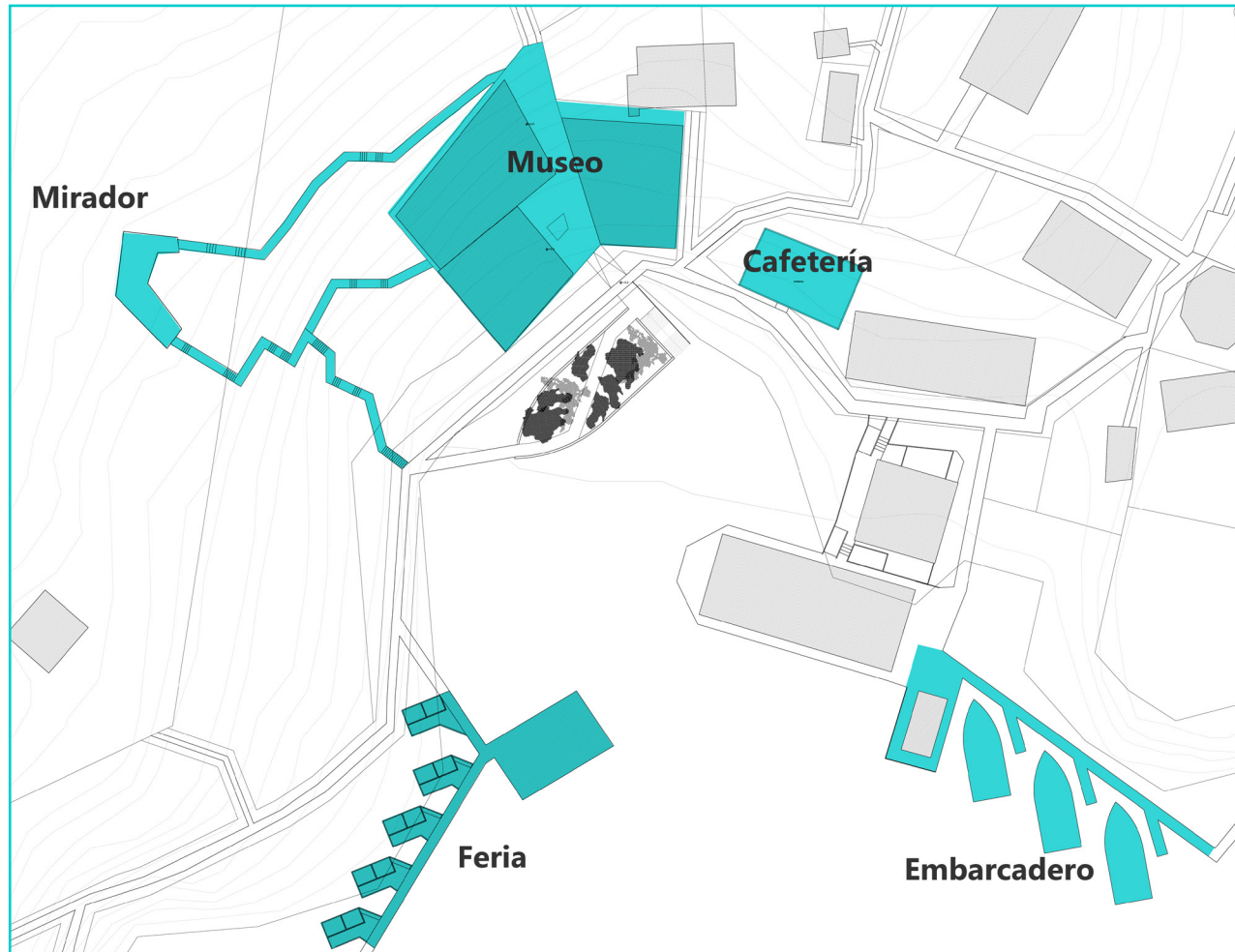

Se genera una redistribución del programa con la idea de liberar el espacio central de la playa sin ser una interrupción entre el proyecto y el mar. Debido a esto la feria se plantea en un costado izquierdo del museo (visto en planta) y el embarcadero en el costado derecho, se genera un nuevo programa con la idea de potenciar el uso del lugar. Se suma una cafetería, creando un lugar de servicio y reunión. En esta etapa del diseño el proyecto tiende a dispersarse, sin lograr una unidad.

CONEXIÓN CON EL ESPACIO PÚBLICO EXISTENTE.

En base al proceso planteado hasta este minuto, el proyecto no cuenta con la espacialidad suficiente como para propiciar espacios intermediados con la capacidad adecuada como para alojar a un grupo mayor de personas, en este sentido se plantea la posibilidad de ampliación del proyecto hacia el espacio público existente, de manera tal de crear un incentivo al uso de ambos recintos, provocando una activación social mutua. Además los programas se encuentran distribuidos en el terreno de madera fragmentada, generando proyectos diferentes alrededor de la bahía. Como modo de unificar los programas y crear un proyecto total, se plantea una nueva distribución. Al adosarse a la plaza existente, se hace

necesaria la apropiación del terreno intermedio correspondiente a una construcción precaria utilizada como un punto de venta de víveres, en este sentido el proyecto plantea la idea de reestructurar este predio cediendo parte del terreno al municipio pudiendo generar la construcción de talleres para el desarrollo de actividades sociales y de capacitación, dejando la otra parte del predio para la construcción de un local de consumo y esparcimiento replantando el café por mate, basándose en las costumbres locales. En definitiva la idea de una cafetería habla de una visión más occidental del lugar y el proyecto debe responder a su condición austral. Este espacio se plantea como un lugar destinado a ser concesionado, en donde la actual dueña del negocio pasa a ser la primera opción para la concesión, pudiendo generar una mejora en su actual negocio.

Al conectar los programar en torno al borde marino se conforma como una unidad. Logrando un ordenamiento más correcto y coherente en base a un solo proyecto. El planteamiento toma forma en un conjunto en base a la bahía natural del terreno, dando nombre al proyecto final.

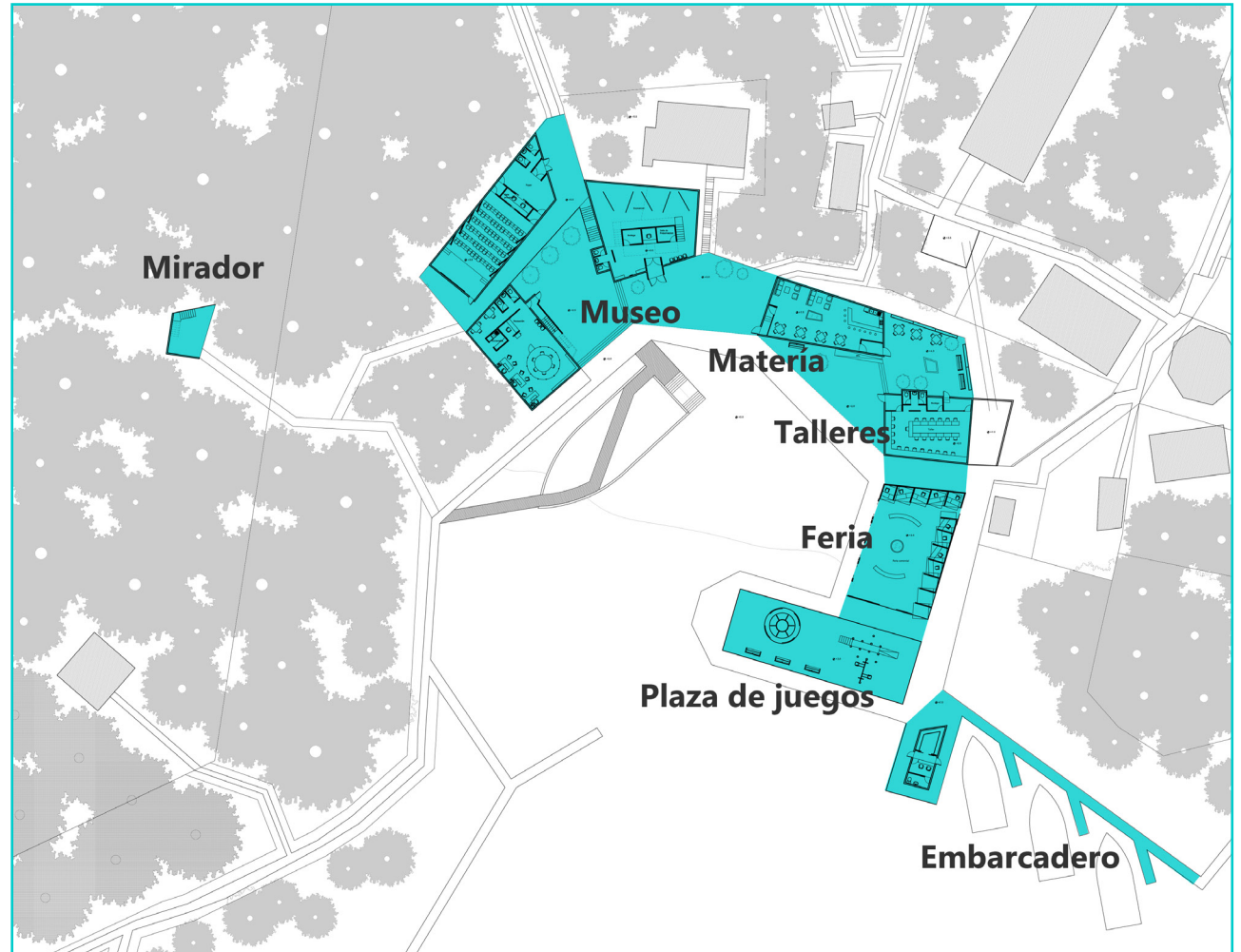

REFERENTES

Termas geometricas /German del Sol

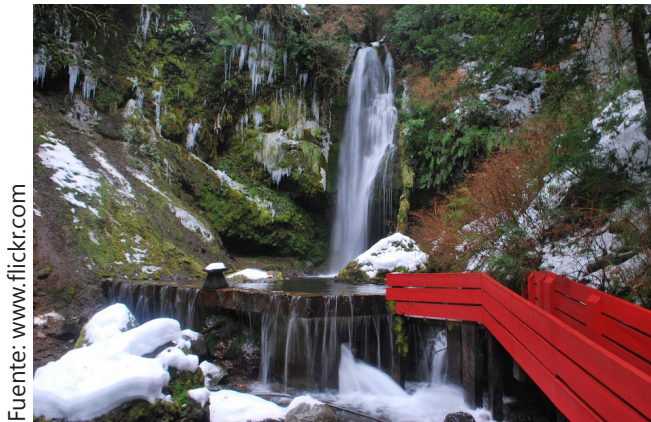

"Atracamos las piscinas geométricamente, dejando dos lados contruidos o a veces tres, de manera que uno por lo menos sea natural, la roca. Entonces integramos una pasarela que va llevando a todas las piscinas y termina en la cascada. El rio o estero que viene por el medio, nosotros lo repartimos por todo el ancho, por debajo de la pasarela, para que tenga un murmullo de fondo. Lo que en realidad da la privacidad en las piscinas es el ruido del agua corriendo entre la piedras... después hicimos terrazas de madera aisladas para establecer programas como el de los camarines"

German del sol.

Casa Levene en El Escorial / NO.MAD



"Para la concepción de esta vivienda nos hemos hecho la pregunta de si somos capaces de construir algo respetando al máximo la naturaleza existente evitando hablar de sostenibilidad, energías alternativas o ecología como barniz de contemporaneidad y corrección política. Quizás se trate al final de aprovechar al máximo las cualidades de la naturaleza que se nos ofrecen y atender a un mínimo impacto sobre ella hemos pensado que un buen comienzo puede ser que la traza volumétrica del edificio se adapte al arbolado existente dejando que la misma plantación arbórea elija la manera de ser vivida."

Eduardo Arroyo.

El Palacito / Eugenio Ortúzar + Tania Gebauer

Fuente: www.plataformaarquitectura.cl



"Los palafitos, en su carácter constructivo espontáneo, carecen de ciertos códigos que permitan diseñar basándose en morfologías establecidas, es entonces cuando la propuesta, se basó en las construcciones vernáculas de Chiloé, "el galpón cerrado, hermético, sin aleros". Desde esta idea, se armó una figura, precisa de galpón, color óxido, que a través de un acceso central organizara las viviendas y de paso, funcionando como espacio intermedio, como chiflonera, que proteja del frío, el viento y la lluvia previo a ingresar a las viviendas, evitando así pérdidas calóricas."

Eugenio Ortúzar.

Los 3 proyectos se caracterizan por la ocupación de la madera como material fundamental, además de su respetuosa integración con el contexto natural. Todos se adaptan a sus diferentes medios utilizando la naturaleza como un factor en plus del diseño en donde factores como el agua, el bosque y el contexto inmediato se suman como partes integrales de la edificación. Generando proyectos verdes sin recaer en la necesidad de certificaciones internacionales o el uso de tecnologías sustentables.



ANEXOS



BIBLIOGRAFÍA

LIBROS Y REVISTAS

Caleta Tortel, Un pueblo de la Patagonia chilena. Fotografías de Camille Fuzier. Santiago de Chile, 2004..

Jan Gehl, Public spaces and public life. 2002.

Revista Casabella N° 795. Noviembre 2010.

Revista CA N° 97. Abril, Mayo, Junio 1999.

Proyecto de Plaza-Embarcadero en Caleta Tortel, Región de Aysén, Patagonia de Chile. Revista de urbanismo n°16, junio 2007.

Revista arquitectura Viva N° 125. 2009.

Revista Domingo N° 2466. Nueve días en la carretera austral. Marzo 2014.

Philip Jodidio. Wood Architecture Now. Taschen.

DOCUMENTOS

Estrategia Nacional de Turismo 2012-2020, Gobierno de Chile.

Instructivo de intervención Zona Típica Caleta Tortel. Ministerio de Obras Públicas, Dirección de Arquitectura, Región de Aysén.

Renato Gres. Características de los suelos del litoral de Aysén. Sociedad chilena de la ciencia y el suelo.

Albert García Espuche, La reconquista de Europa. ¿Por qué el espacio público? 1999

Sergio León, Conceptos sobre espacio público gestión de proyectos y lógica social. 1998.

Guía operativa, para la construcción y mantención de edificaciones de uso privado en la zona típica de Tortel, 2011.

Mapa rutero de Chile, Región de Aysén. SERNATUR..

Guía de viajes, carretera Austral. Ruta escénica de la Patagonia. Aysén, Chile.

The Aysén Route, Servicio nacional de turismo, Chile.

Provincia Capitan Prat, provincia de los glaciares. SERNATUR.

Ley 20423 del sistema institucional para el desarrollo del turismo. Ministerio de economía, fomento y reconstrucción. 2010

SEMINARIOS Y MEMORIAS

Paulina Medel. Proyecto Plaza-embarcadero en Caleta Tortel. Proyecto de título FAU 2007.

María paz Hargreaves. Arquitectura elevada, de la construcción de un nuevo suelo de circulaciones como líneas sobre el territorio, tesis de magister PUC 2007.

Camilo Javier Pérez Huilcamán. Un lugar para sociabilizar, la plaza Felipe Dawes como un espacio público de calidad. Seminario de investigación FAU 2012.

Gabriela Castro Müller. Centro de formación y difusión del turismo y la cultura, recuperación borde costero como espacio público en San Antonio. Proyecto de título FAU 2012.

Pedro Bartolomé Bravo. Centro programático de desarrollo local Lago General Carrera. Proyecto de título FAU 2005.

Bernandine Von Irmer. Mercado Costumbrista de Coyhaique, Fortalecimiento del desarrollo local. Proyecto titulo FAU 2012.

MATERIAL AUDIOVISUAL

The Secret Life of Buildings, home. Tom Dyckhoff. 2011

The Secret Life of Buildings, work, Tom Dyckhoff. 2011.

PÁGINAS WEB

<http://www.recorreaysen.cl/caleta-tortel/>

http://www.fondosconcurables.cl/espacios_publicos/espacios_publicos.php

<http://www.plataformaarquitectura.cl/2008/02/25/plataforma-en-viaje-pasarelas-en-caleta-tortel/>

<https://www.interpatagonia.com/puertoaisen/imagenes/aysen-ms24-4138.html>

<http://www.subdere.gov.cl/programas/divisi%C3%B3n-municipalidades/programa-mejoramiento-urbano-y-equipamiento-comunal-pmu>

http://www.minvu.cl/opensite_20070314104707.aspx

<http://www.corfo.cl/regiones/aysen>

http://mapasdechile.com/flora_region11/index.htm

<http://www.colaboras.com/>

<http://www.slideshare.net/klidadunik/cultura-y-sociedad-presentation#>

http://www.calidaddevida.uchile.cl/iframes/if_calvida.htm

<http://www.cultura.gob.cl/patrimonio/turismo-cultural/>

http://www.scielo.cl/scielo.php?pid=S0718-22442008000200011&script=sci_arttext

<http://etimologias.dechile.net/?Patagonia>

<http://www.plataformaarquitectura.cl/2012/08/03/plataforma-fotografos-guy-wenborne/termas-geometricas-g-delsol/>

<http://www.plataformaarquitectura.cl/2012/11/21/video-termas-geometricas-german-del-sol-por-pablo-casals-aguirre/>

<http://www.plataformaarquitectura.cl/2013/11/07/casa-levene-en-el-escorial-no-mad/>

<http://www.plataformaarquitectura.cl/2013/12/17/el-palacito-eugenio-ortuzar-tania-gebauer/>

<https://www.flickr.com/>

PROFESORES CONSULTADOS COMO ENTREVISTA O COMISIÓN

Mario Marchant.

Marcelo Apip.

Luis Goldsack.

Ernesto Calderon.

Alberto Texido.

ENTREVISTAS

Entrevista 1

Bernardo Alejandro López Sierra .
Residente de Tortel.
Alcalde Municipal (PPD).

1-¿En relación a que área podría desarrollarse mejor Tortel de aquí a 10 años?

Uno tiene que plantear el punto de desarrollo en distintos ámbitos, tiene que haber primero un desarrollo cultural, donde se incluye todo lo que es el incentivo de la cultura y también la educación. Eso nosotros lo estamos planteando como un gran desafío de colocarle educación al colegio nuestro. Esta administración comenzó primero instalando una sala cuna, un jardín infantil, posteriormente hace dos años que tenemos la pre básica, que es kínder y pre kínder y hasta octavo básico tiene nuestro colegio hasta ahí nosotros llegamos con la responsabilidad de entregar educación aquí en caleta Tortel y hoy día estamos entregando una educación de calidad, tenemos los mejores resultados regionales prácticamente del SIMSE, que es la única forma de medir esto. Yo estoy bastante contento y la idea nuestra es seguir en esa línea pero también incorporar otras que son el área cultural a la educación de nuestros futuros ciudadanos. Queremos que los niños a través de talleres se

familiaricen con las actividades económicas que desarrollan hoy día los pobladores de la comuna tanto en el ámbito local como en el sector agropecuario o silvoagropecuario, nosotros no desarrollamos grandes cantidades de ganadería ni agricultura, ni mucho menos, peor si el tema silvícola se trabaja bastante, lo que es la madera es uno de los temas productivos y también el tema del sector pesquero, que es bastante insipiente, pero existen cursos y existe gente que quiere trabajar el sector pesquero y ahí queremos sacarle el valor agregado al producto instalando acá una mini planta de proceso, lo que nos va a permitir conseguir mejores precios en el mercado de nuestros productos que podríamos sacar acá y que sería el único en el país con sello verde o con sello de origen, ya que estas aguas están descontaminadas aún.

Además el tema turístico, yo creo que es el eje principal de desarrollo de Tortel es el turismo, ya aquí están llegando al lugar cerca de 4000 turistas en la temporada, solamente en 3 meses y eso que nosotros no hemos tampoco ninguna difusión turística por los problemas que hoy día tenemos, por ejemplo tenemos déficit de energía eléctrica, no tenemos alcantarillado, tenemos déficit de agua potable, estamos desarrollando recién vialidad urbana y una vez que esto este ya terminado, digamos tener cubiertas las necesidades básicas en la caleta y eso nos va

a permitir pegar un salto en lo que va a ser el desarrollo económico. Para ello nosotros ya estamos trabajando, ya tenemos lo borradores y el ante proyecto de un plan de desarrollo económico para Caleta Tortel.

¿Cómo lo vamos a desarrollar nosotros económicamente de aquí a los próximos 10 años? Bueno para ello también ya está en vías de aprobación nuestro plan regulador, que es un instrumento fundamental para lo que es la ciudad de Caleta Tortel futura y por otra parte tenemos el plan de desarrollo turístico que ya está en ejecución, está en funcionamiento, esto esta aparejado con otros instrumentos regionales que también aportan al desarrollo turístico de la zona sur de la región de Aysén. Así que en ese sentido nuestro desarrollo económico por esos 3 ámbitos que mencioné anteriormente: sector silvoagropecuario, por una parte que es mas de auto sustento, el turismo como eje principal y el sector pesquero como otro eje importante de desarrollo que va permitir que Tortel tenga una entrada económica distinta a lo que tiene hoy día que es solamente la construcción y proyectos de desarrolla el municipio y algunos servicios públicos de infraestructura que es necesaria para nuestra localidad.

2- ¿Que proyectos se están desarrollando actualmente para el desarrollo de estas 3 áreas?

Si, acaba de terminar un proyecto el año pasado que fue un proyecto que nosotros presentamos en año 2005 y se materializo recién el año 2010 y eso permitió desarrollar planes de manejo forestales en los sectores de bosque productivos de la Caleta Tortel y eso llevo también a que la gente tuviera una transferencia tecnológica en donde pudieron ellos desarrollar aserraderos portátiles y elaboración de madera y eso les permite a ellos sacar el mejor valor agregado a lo que es el mejor producto del bosque hoy día, por otra parte nosotros también estamos viendo el tema de la conectividad que es fundamental para nuestro desarrollo que hemos hecho una presentación para el gobierno de Chile y al parlamento de que pudiera existir un transbordador entre Tortel y Puerto Natales, que sirva para transporte de turismo en el verano principalmente y lo que son los servicios de transporte que hoy en día tienen que hacerlo por Argentina, todos los productos que llegan a Magallanes al norte llegan por Argentina o por barco algunos que igual por el largo tiempo que se demora el barco lo hacen por Argentina, entonces nosotros con una ruta marítima desde Tortel a Puerto Natales eso nos permitiría tener movilidad dentro del país y en segundo lugar poder acceder a uno de los puertos más importantes al sur de Chile que es Magallanes,

si es que quisiéramos exportar algún producto y también existen grandes pesqueras allá que es otro producto que podríamos desarrollar nosotros acá y podríamos colocarlo en el mercado en estas distribuidoras en Magallanes y de exportación también.

Por otro lado viendo el tema del turismo en donde Magallanes está bastante desarrollado a través de Torres del Paine, que hoy día es una de las octavas maravillas del mundo, eso nos va a permitir que pudiéramos nosotros también hacer un intercambio de turistas con Torres del Paine. Ósea la gente que llegue a Tortel a recorrer la Patagonia también pueda acceder al extremo sur de la Patagonia a través de este transbordador, que sería una ruta escénica, una de las más lindas que existirían en el sur de América.

3- ¿Usted cree que Tortel da abasto para incrementar la cantidad de turistas que visitan Tortel en este minuto?

No, Tortel no está preparado para eso pero si va estar preparado dentro de los próximos 3 años, con los servicios básicos como te decía yo, lo principal es el alcantarillado que es una cosa que tenemos que sacar, fuimos a buscar tecnología a Estados Unidos, alcantarillado al vacío se llama que hoy en día no existe en Chile. Nos acaban de entregar la norma sanitaria recién el año pasado,

así que ya podemos construir este proyecto. Estamos en las últimas etapas de algunos estudios que nos exigieron a través de MIDEPLAN para poder acceder a tener la recomendación del ministerio de desarrollo social. En realidad, hoy en día hay una capacidad diaria para 200 y tantas camas, que no es menor, porque hace 5 años atrás era la mitad de lo que estamos hablando, así que en ese sentido la gente está viendo que el turismo es una forma de ganar plata o de obtener recursos, una bastante amigable con el medio ambiente y otra que también existe la posibilidad de mostrar nuestra cultura a los pasajeros que pasan por Caleta Tortel.

Si hay ya inversionista que quieren venir e invertir acá en pequeños lodge de otra escala y que hoy en día no existe, ese tipo de pasajero de lujo no viene acá a Tortel por que no está la infraestructura, pero también hay interesados en venirse para acá e instalar servicios de primer nivel que hoy en día no existen.

Si o si el turismo se va desarrollar ya que hoy día la movilidad del turismo a nivel mundial esta yendo hacia los lugares más prístinos del planeta, obviamente va a tener una importancia mundial a nivel turístico.

Tenemos que ver también la posibilidad de que esta parte de la Patagonia se pudiera desarrollar algún tipo de aeropuerto donde exista un centro de operaciones aéreas acá y lo único más cercano

que nosotros tendríamos sería villa O'Higgins en donde existe una pista que pavimentada, solo faltaría alargarla unos 200 metros más y podría aterrizar un avión con 100 pasajeros y ya nos daría una movilidad bastante grande al sector turístico, porque de aquí a Villa O'Higgins es alrededor de 4 horas por tierra y en Cochrane no existe hoy en día esta infraestructura, pero si existe infraestructura hotelera y de servicios, ahí está el banco, los otros servicios públicos, el hospital. Todo ese tipo de cosas se incorporarían a este desarrollo que estamos planteando nosotros para la zona sur de la región de Aysén.

4- ¿Cómo se imagina Tortel en el futuro?

Me imagino que de aquí a 10 años tendría los servicios básicos solucionados me refiero a luz eléctrica, agua potable, alcantarillado, una corporación cultural que financie eventos importantes que se pudieran realizar acá. Me imagino a Tortel también que sea un lugar para hacer grandes conferencias exclusivas tanto en el tema económico como en el de capacitaciones, desarrollar seminarios, etc.

Bueno, nosotros ya hemos tenido algunos avances hemos firmado un convenio con la universidad tecnológica metropolitana para actualizar nuestro plan de desarrollo comunal, así que esta universidad no va a ayudar a que podamos

colocar en valor en primer lugar lo que es hoy día la zona típica y en segundo lugar lo que es el patrimonio. Esta es una comuna de patrimonio nacional en el sentido de que Tortel como centro poblado es zona típica, además tenemos la isla de los muertos, que es un cementerio que data de a fines del siglo pasado que tiene una historia bastante oscura si podemos llamarlo así, porque fueron trabajadores que fallecieron en circunstancias que no se conocen y que es un costo que paga la sociedad chilena por colonizar estos australes territorios y eso es un patrimonio nacional hoy día.

El 86% de la comuna de Tortel hoy día es parque nacional, entonces veo a Tortel también con estos parques nacionales que también inician su desarrollo y que pueden conocerlo los chilenos y que también puedan incorporarse al desarrollo turístico de la comuna de Tortel.

Veo a Tortel también con una marina de yates que navegan por los canales australes de la zona sur, donde ya se está instalando una empresa privada, que es Ocea, que tiene las marinas de Puerto Montt y Chacabuco, ellos también quieren desarrollar una marina acá orientada al servicio de estos yates que navegan en la zona sur austral de Chile, porque no olvidemos lo navegantes si es que quieres pasar el mar de Drake que es el cabo de Hornos, eso es la máxima experiencia de un navegante y que Tortel puede

ser un puerto importantísimo para el refugio de estos navegantes, eso ya está en construcción.

Me imagino que Tortel va a tener un camino que va a conectar el borde mar con la carretera, que también estamos desarrollando esa idea, pero no depende de nosotros, depende de las secretarías ministeriales regionales especializadas en el tema, porque este es un municipio pequeño que tiene pocos recursos que lo que está haciendo hoy día ha sido con colaboración, ya sea de tesis o de estudiantes o de universidades o de otras instancias como una ONG y que hemos desarrollado nosotros estas alianzas estratégicas para poder ir en el desarrollo de nuestro territorio y también de compartir con los científicos como con el convenio que tenemos con la universidad de Concepción a través del centro COPA, que está el centro de investigación de la Patagonia instalado que es el que hace el estudio de ciencias aplicadas en los canales y en el fondo marino de toda esta gama de archipiélagos que existe dentro de la comuna que son muy ricos en biodiversidad.

Veo a Tortel trabajando en eso, prestando un servicio turístico importante de primer nivel desarrollando diferentes actividades como por ejemplo el museo submarino, como por ejemplo el acceso a los campos de hielo, por ejemplo las caminatas en los campos de hielo, que tiene un gran valor por ser las reservas de agua en

estado sólido más grandes del mundo y más cercanas al trópico en el continente americano, la Patagonia en si tiene un gran valor tremendo y que podamos nosotros sacarle partido a este gran patrimonio y al mismo tiempo protegerlo. Nuestro plan de desarrollo económico está basado en un plan sustentable en base a los recursos naturales que tenemos disponibles y ese es el principio básico que tienen que tener el tortelino cuando vaya a desarrollar actividades económicas dentro de la localidad de Tortel.

Entrevista 2

María paz Hargreaves, arquitecto Pontificia Universidad Católica de Santiago.
Residente de Tortel.
Propietaria de Entre Hielos Lodge Tortel.

1-¿Como ha sido tu experiencia desde que te mudaste a Tortel y hace cuanto tiempo lo hiciste?

Yo me vine acá por que me gustó, no por trabajo, generalmente hay mucha gente que llega acá por pega, de ahí hay gente que se queda por pega o porque les gusta, en el caso mío me vine porque me gusto y después fui como generando distintas cosas como para poder sobrevivir en Tortel y ahora estamos ya hace algunos años trabajando

en turismo pero anteriormente hice mi proyecto de tesis de magister sobre Tortel, después estuve trabajando como servicio país, después hicimos un proyecto de fondo de las Américas con unos amigos y después trabaje en un proyecto que se llamaba ACA, pero básicamente yo creo que esa es la única diferencia más grande. Podría decir que ha sido súper buena la experiencia porque es como del punto de vista de que no fue una obligación sino que fue una decisión porque desde la primera vez que me vine me gusto mucho el lugar.

La primera vez vine porque estaba haciendo una ayuda en lago verde al norte de la región y al final me quede todo el verano y decidí tomarme una semana libre y me habían dicho que tenía que conocer Tortel, así que me vine a dedo hasta Coyhaique, después tome un bus hasta Cochrane y entre medio a dedo. En esa época no había camino así que bajamos por el rio, coordinamos o se acordine para embarcarme en la lancha que había en esa época que iba unas cuantas veces a la semana al lugar donde uno se embarcaba que era vagabundo, que uno llegaba en bus hasta ahí y ahí me vine y ahí conocí Tortel y ahí decidí hacer mi tesis de magister sobre Tortel y me gusto mucho y seguí viniendo regularmente.

2- ¿Qué crees que le hace falta a Tortel?

Uno podría hablar de cosas prácticas y de pensamiento. De pensamiento me gustaría que hubiera como una fuerza más grande por valorar lo que es Tortel, creo que hay tanta información sobre como es afuera, por la televisión, no sé si te has fijado que todo el mundo tiene clave, entonces creo que hay demasiada gente que tiene ganas de Tortel fuera como aparecen los otros lugares en la tele, entonces hay mucha gente que se está trasladando al lado del camino, como que se está perdiendo un poco la tradición de relacionarse con el agua, con el mar, con los botes, con la madera. Como que la gente yo creo que... Digamos que le sistema se está metiendo muy fuertemente en sus mentes y no valoran tanto lo que tienen a veces. Estoy generalizando, no digo que todo el mundo sea igual, pero eso encuentro que hace falta, como sentarse y valorar y decidir que de repente a lo mejor en base a todavía algunos sacrificios tratar de mantener la forma de vida porque creo que eso es un valor que a lo mejor requiere como un pequeño sacrificio en algún aspecto pero que va tener mucho mas fruto a la larga.

En términos prácticos como de la vida diaria creo que sería importante que Tortel evolucionara en términos de infraestructura en algunos medios mecánicos para poder transportar cosas como funiculares por ejemplo. Creo que la vida es muy difícil seguir manteniendo Tortel sustentable si

no es con algún medio mecánico que te ayude a trasladar cosas sobre todo de abajo hacia arriba, porque a larga no va haber gente que tenga tanta fuerza como para estar trasladando la leña y todo este tipo de cosas y también de repente algunas pequeñas tecnologías para ahorrar energía, para poder estar un poquito más independiente de algunos problemas que tenemos en los servicios básicos en Tortel. Uno de los importantes es la energía.

3- ¿Cuál crees que es el mayor potencial de Tortel que puede ayudar al desarrollo de la comunidad?

Bueno es un poco lo que te decía, el potencial que tiene Tortel esta como a simple vista ósea que es el tema de que un lugar distinto, asea ahora hay algunos similares como Puerto Edén o Gaviota por el tema geográfico, pero Tortel es como la máxima expresión del tema de las pasarelas y eso... en realidad se ve reflejado en una forma peor tiene que ver con una forma de vida que creo que tiene un tremendo potencial para un desarrollo a futuro, por ejemplo el turismo, que creo que manejándolo bien, a una escala razonable es una forma súper buena para que la gente tenga buenos ingresos en Tortel y pueda subsistir no dependiendo del municipio o con las platas que vienen del gobierno, ser un

poquito más independientes como alternativa al tema maderero que ha sido el desarrollo o lo que ha hecho que Tortel subsista en términos económicos antiguamente, ahora yo creo que tiene más que ver con las platas de gobierno y el turismo es una alternativa para que la gente pueda seguir viviendo en Tortel y tenga un sustento.

4- ¿Cuales crees que son los mayores problemas de Tortel?

En general los servicios básicos, electricidad, agua y alcantarillado. Bueno y también el tema de la movilidad que va desde acarrear cosas y también de repente acarrear personas por ejemplo a la hora de que haya un viejito por ejemplo que se le hace como medio complicado vivir en Tortel.

5- ¿Cómo te imaginas Tortel en 10 años más?

Yo creo que más o menos así como esta pero evolucionando en las cosas que te he dicho, ósea así me gustaría, no me gustaría que bajara el camino por ejemplo. Me gustaría que se incorporara como una evolución en esto de los funiculares como una forma paralela o de evolución de las pasarelas pero sin camino. No me lo imagino con camino, porque una

opción es la bajada del camino, siento que eso rompería con el... Me lo imagino con más botes con mejores infraestructura marítima, siempre pensando un poco más en su relación con el mar. Entonces siento que si fuera evolucionando me gustaría que evolucionara para ese lado.

Entrevista 3

Eugenia del Carmen Maldonado Ovando.
Residente de Tortel.
Dueña del supermercado Rio Baker.

1-¿Como ha sido tu experiencia desde que te mudaste a Tortel?

Bonita, en una parte maravillosa lo que bien a encontrar, yo me vine de Puerto Edén. Muy lejos y llegue acá a trabajar con mis hijos con mi esposo y me gusta este lugar porque es tranquilo. Aquí formamos un local que se llama Supermercado Rio Baker y estoy hace 20 años, peor es un lugar maravilloso y único en el mundo. Aquí me voy a quedar, desde los años que llevo acá ha surgido mucho Tortel y eso es lo principal... que es de madera, las construcciones muy lindas, las pasarelas y me gustaría que surja más de lo que tienen que ser, ya sea en lo turístico. Viene cantidad de gente todos los

años. Yo atiende mucha gente en el local donde yo estoy y estoy bien.

2-¿Por qué se vino a Tortel?

Porque mi marido muchos años atrás venía y traía embarcaciones con mercadería y años atrás en puerto Edén nosotros trabajamos lo que es centolla lo que es marisco, todo eso y todo se echó a perder, hubo una marea roja y no se pudo trabajar. Así que por eso no vinimos, pescamos dos embarcaciones con toda la mercadería que teníamos y con mis dos hijos que eran niños navegamos tres días para llegar acá y poder seguir luchando y trabajando, teniendo lo que tenemos y gracias adiós hemos logrado tener lo que tenemos, muy lindo. Pero de aquí no me voy a ir nunca.

3- ¿Cuál crees que es el mayor potencial de Tortel que puede ayudar al desarrollo de la comunidad?

El turismo que es bueno y que venga gente a hacer cosas buenas para la comunidad. Eso es bueno.

4- ¿Cuáles crees que son los mayores problemas de Tortel?

Esa me dolió. Yo creo que lo más básico acá en

la comunidad, ahora estamos sin luz y yo como tengo un local acá tengo que estar, compre un motor de luz, gastando combustible.

Sería bueno que hubiera luz siempre, además las aguas servidas que nos faltan y eso es lo más importante para mí, para la comunidad y espero que ojalá algún día se mejore la electricidad.

5-¿Qué crees que hace falta en el pueblo de Tortel?

Hacen falta lugares de esparcimiento y entretenimiento, podría ser un cine, un museo, juegos para los niños, algún taller de música, hay muchos niños que saben tocar guitarra, acordeón o órgano y sería bonito que viniera gente a enseñar y que hayan cosas así o en baile. Me gustaría que hubiera gente que le enseñara cosas a la juventud, hay mucha juventud acá en caleta Tortel y así que esta juventud que no se vaya a tomar ehh... nose po. Hay mucha cosas que si se pueden hacer para que no se vote así Tortel y lo principal es la juventud porque ellos lo que van quedar acá en Tortel.

5- ¿Cómo te imaginas Tortel en 10 años más?

Espero que siempre siga así, con su trayectoria que tiene, lindo, de madera, no me gustaría que esto se terminara, que sea algo histórico

solamente acá en Tortel, como la gente que viene de afuera y nos dice que es maravilloso, la vegetación y muchas cosas. Hay cosas lindas acá, esta la isla de los muertos que pueden ir a conocer, los ventisqueros, la gente que es amable, todo es bueno.

CATASTRO MUNICIPAL

Estado de conservación de las construcciones

SIMBOLOGIA	
	INMUEBLES EN BUEN ESTADO
	INMUEBLES EN ESTADO REGULAR BUENO
	INMUEBLES EN ESTADO REGULAR
	INMUEBLES EN ESTADO REGULAR MALO
	INMUEBLE EN ESTADO MALO

ENO FISCAL

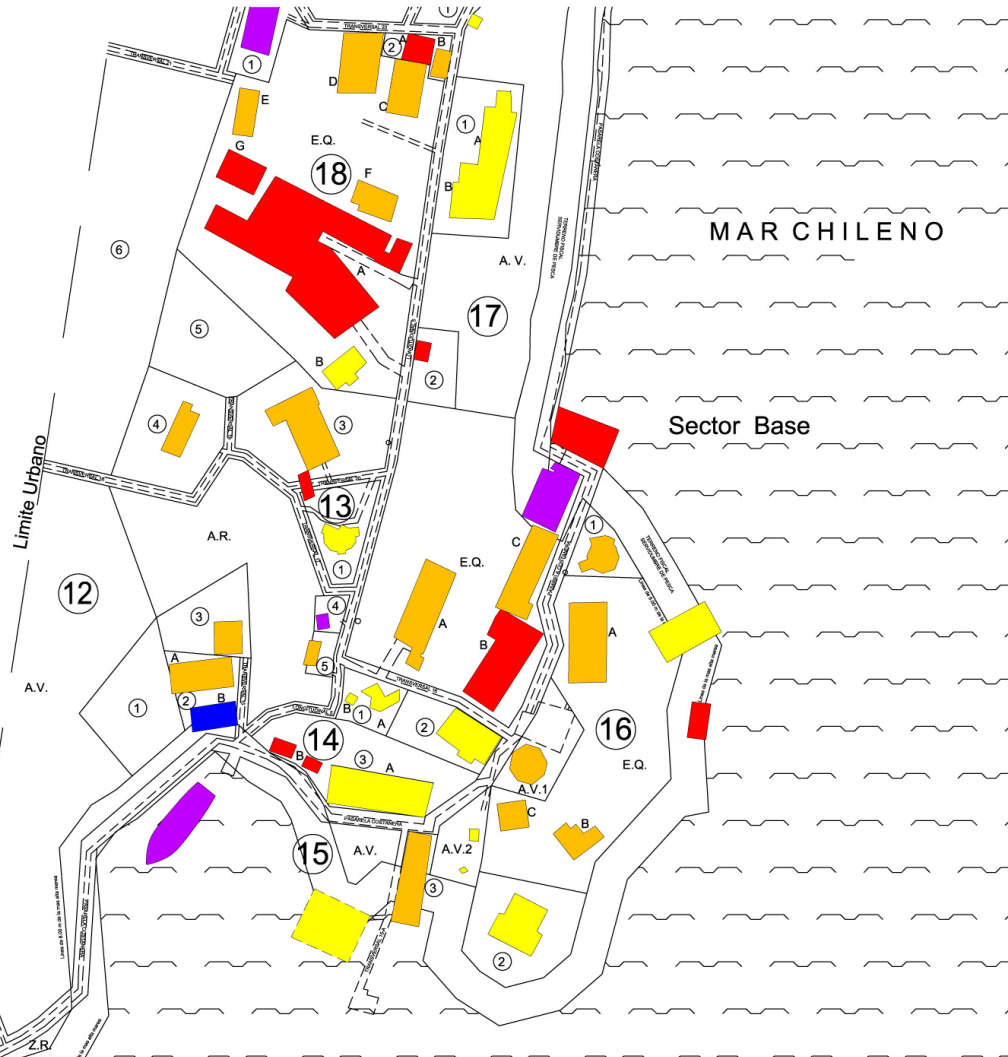

Materialidad fachadas

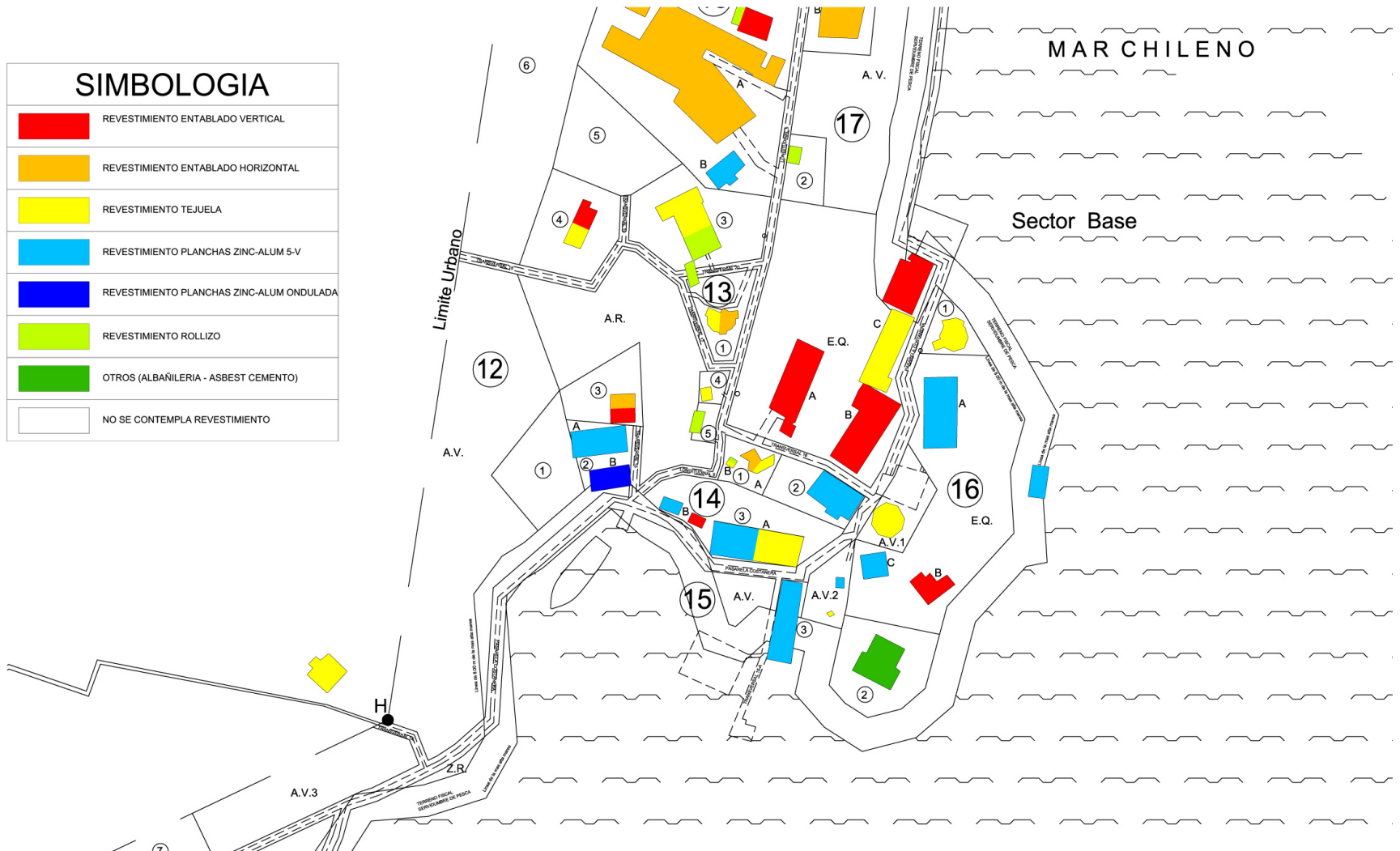

Materialidad cubiertas

SIMBOLOGIA	
	CUBIERTA DE TEJUELAS
	CUBIERTA PLANCHAS ZINC-ALUM 5-V
	CUBIERTAS PLANCHAS ZINC-ALUM ONDULADO
	OTROS

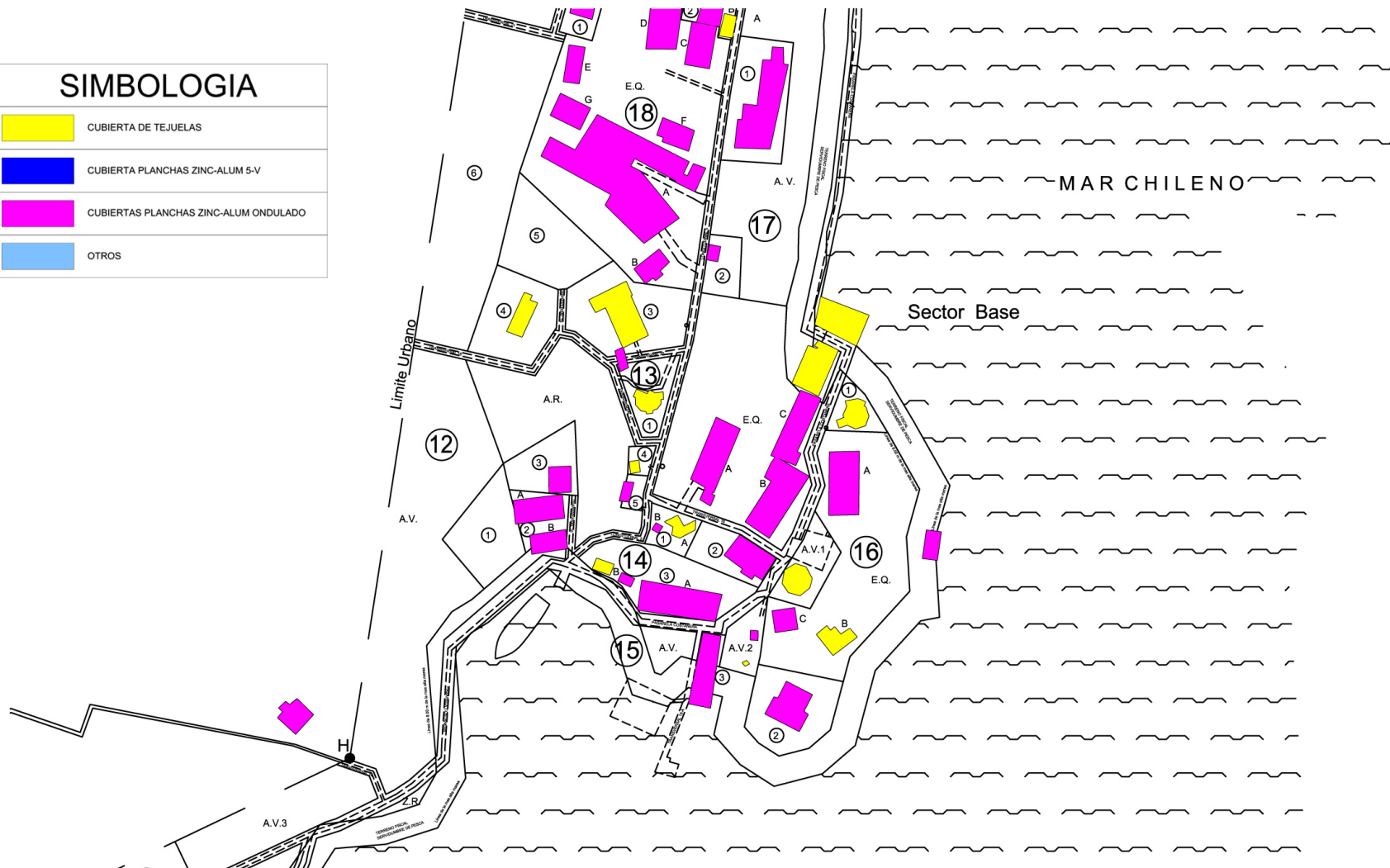

Niveles de las edificaciones

SIMBOLOGIA	
	1 PISO
	2 PISO
	3 PISO



Agradecimientos a:

- Cristian Pérez Gacitua.
- Myriam Huilcamán Astorga.
- Ignacio Pérez Huilcamán.
- Catalina Fernandez Orellana.
- Maria Belen Carmona.
- Patricio Ramirez Vasquez.
- Beatriz Coeffé Boitano.