



**UNIVERSIDAD DE CHILE**  
Facultad de Arquitectura y Urbanismo  
*Departamento de Arquitectura*

# **CENTRO INTERGENERACIONAL**

*Crecer y envejecer*

**MEMORIA DE TÍTULO**  
**PROCESO 2019**

Alumna  
Nicol Robles

Profesor Guía  
Alberto Fenández González

*Santiago, Chile, 2019.*

*Profesionales Consultados*

**Mariela Gaete Reyes**

Doctora Arquitecta

*Docente Inst. de la vivienda, Universidad de Chile*

**Antonio Sahady Villanueva**

Doctor Arquitecto

*Docente Inst. de Historia y Patrimonio, Universidad de Chile*

**Constantino Mawromatis Pazderka**

Doctor Arquitecto

*Docente Departamento Urbanismo, Universidad de Chile*

**Jing Chang Lou**

Magister Arquitecto

*Docente Departamento de Arquitectura, Universidad de Chile*

**Daniel Reyes Morales**

Director Secretaría de planificación Comunal

*Municipalidad de La Florida*

## A mi abuela Ercira

*Agradecimientos:*

*Gracias a los profesores dedicados y conocimientos entregados durante todo el proceso académico.*

*Gracias a mi mamá y hermanas por el apoyo y contención incondicional, a mi abuela por la inspiración y a la vida porque a podido ser parte de mi formación profesional.*

*Finalmente, gracias a los amigos que encuentre en esta facultad y a los que me han acompañado en todo momento.*



# Índice

Capítulo 1. Presentación	6
1.1. Introducción	7
1.2. Motivaciones	8
1.3. Problemática	9
1.4. Objetivos	10
Capítulo 2. Fundamentos	11
2.1. Programas Intergeneracionales	13
2.1.1 Centros Intergeneracionales	15
2.1.2 Casos del Mundo	18
2.2. Adultos Mayores	25
2.2.1 Situación Demográfica	26
2.2.2 Situación Socio Cultural	28
2.3. Niños	30
2.3.1 Situación Demográfica	31
2.3.2 Situación Pedagógica	33
Capítulo 3. Emplazamiento	36
3.1. Región Metropolitana	38
3.2. Comuna	40
3.3. Preexistencias	42

Capítulo 4. Proyecto	44
4.1. Terreno Propuesto	46
4.1.1 Lugar	47
4.2. Propuesta urbana	52
4.3. Propuesta arquitectónica	53
4.3.1 Propuesta conceptual	53
4.3.2 Criterios de intervención	53
4.3.3 Estrategias de Diseño	54
4.4. Propuesta programática	59
4.4.1 Espacios intergeneracionales	60
4.4.2 Espacios adultos mayores	62
4.4.3 Espacios niños y lactantes	63
4.5. Propuesta estructural y constructiva	65
4.6. Propuesta de sustentabilidad	68
4.7. Propuesta de gestión	69
4.8. Estado de Proyecto	71
Capítulo 5. Conclusiones	76
5.1. Reflexiones personales	77
Capítulo 6. Bibliografía	78

Entre mis manos,  
Foto de Roberto Abril Olid, 2017.

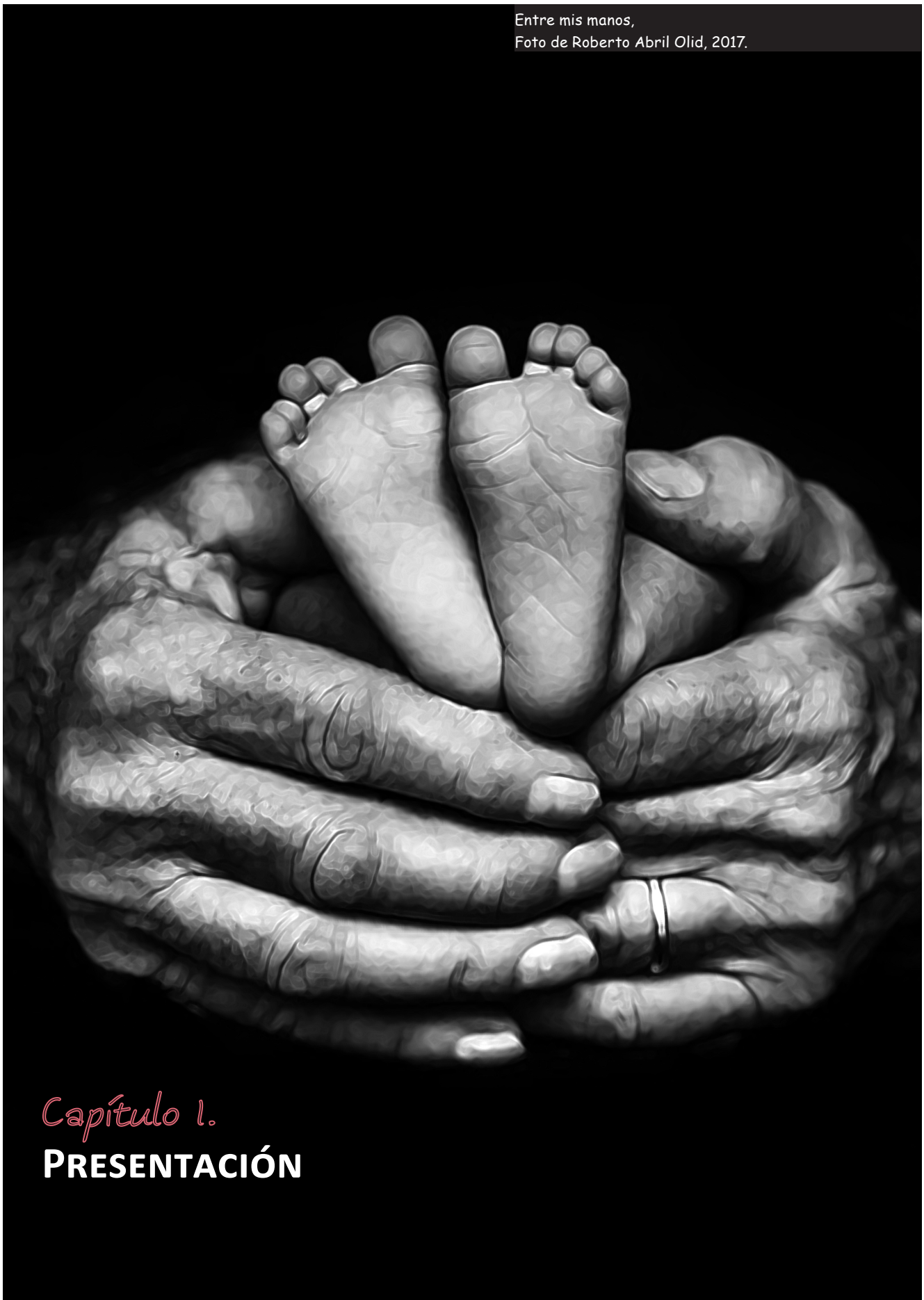

*Capítulo 1.*  
**PRESENTACIÓN**

## Introducción

---

A partir de una investigación desarrollada por Evan Briggs sobre las relaciones intergeneracionales que se producen en un hogar de ancianos el cual involucra actividades con niños. Un centro de aprendizaje para el cuidado infantil, cinco días a la semana se reúnen niños y adultos mayores para realizar diversas actividades programadas, en distintas áreas, tales como el arte, la música, almuerzos, visitas u otras. Todo esto ocurre en Seattle, Washington, Estados Unidos.

Sin embargo, estas relaciones generacionales existen hace muchos años, desde la intimidad familiar como a nivel de sociedad mediante estos centros. Por esta razón, se han replicado en varios países hasta la actualidad, creando nuevas comunidades y oportunidades de generar lazos que contribuyen a una sociedad más recíproca en cuanto a los valores y saberes de las personas.

Los beneficios que se adquieren a través de las actividades intergeneracionales ayudan no sólo a la actividad física de ambas, también reducen baja autoestima, depresión, miedos y aislamiento en la comunidad. Es por esto, que se investigaron las situaciones de ambas generaciones en nuestro país para evaluar la posibilidad y la necesidad de aplicar estas relaciones.

En Chile, nos encontramos con el envejecimiento acelerado de la población, por otra parte, la generación más pequeña en términos etarios se congestiona en cuanto a la educación primaria, debido a alta demanda del último tiempo en nuestro país. De esta forma, se propone un proyecto que no sólo atrae dos generaciones en un espacio determinado, sino que es una opción frente a estas problemáticas.

## Motivaciones

---

En primer lugar, la motivación que me llevó a investigar estas relaciones intergeneracionales fue impulsada por los temas abordados anteriormente en el trabajo de seminario de investigación y la práctica profesional realizada posteriormente.

El tema de la discapacidad es el que une ambos semestres y en los cuales comprendí que la arquitectura debe ser desarrollada desde el individuo para mejorar su calidad de vida y no desde el espacio vacío como una imposición ante el usuario ideal.

En el seminario de investigación pude observar que la población más adulta es la que presenta mayores problemas de accesibilidad universal. En los casos de estudio que investigué resultó ser que también los adultos mayores viven en peores condiciones sociales, es decir, aislados de sus familias, sin ayuda económica, con problemas de salud y requieren ayuda de terceras personas.

En la práctica profesional, tuve la oportunidad de estudiar la accesibilidad universal en edificios ligados al área de salud, proporcionando en mi rol de arquitecta conocimientos espaciales en cuanto a atenciones médicas y distribuciones programáticas, junto con la aplicación directa de la ley 20.422 de accesibilidad universal y la actualización del decreto 50 que viene a legislar estos aspectos para las personas con discapacidad.

En segundo lugar, he presenciado en el ámbito familiar los beneficios que trae a los adultos mayores relacionarse con las generaciones más pequeñas, el aspecto terapéutico que esto conlleva y a su vez el vínculo que se produce en la familia.

En base a todo lo anterior, me parece que el proyecto de título para obtener el grado de arquitecta es una buena instancia para proponer esta forma de desarrollo social en la arquitectura de nuestro país.



Motivación y compromiso,  
Fuente: [www.eduinclusiva.cl](http://www.eduinclusiva.cl)



## Problemática

El último tiempo se ha visto como el envejecimiento ha alterado la población mundial, las personas viven cada vez más años, y nuestro país no está exento. Sin embargo, la forma en que vivimos actualmente ha tenido consecuencias en las personas mayores.

Los adultos mayores que aún tienen las capacidades físicas y mentales deben seguir trabajando aun después de cumplir con la edad de jubilación, ya que las pensiones no son suficientes para la calidad de vida que llevan o tienen apoyo económico para concluir con su vida laboral.

Por otra parte, las personas mayores que presentan problemas de salud son dependientes\* y requieren de cuidados o están en situación de discapacidad quedan aisladas socialmente, viven solos o de allegados con sus hijos para que estos brinden apoyo.

Por ende, la generación más adulta en nuestro país tiene una necesidad de integrarse a la sociedad, formar parte de algo y tener espacios donde hacerlo. Compartir con sus pares y con las futuras generaciones les ayuda con su salud física, emocional y cognitiva.

En otros países la solución a los problemas de los adultos mayores es a través de programas intergeneracionales. Estos programas se realizan para integrarlas a la sociedad y mejorar su calidad de vida, mediante actividades con jóvenes y niños que se desarrollan en áreas artísticas, como la música, la lectura, la cocina y otras.

La población menor de 15 años ha disminuido, la conformación de las familias chilenas ha cambiado y según los estudios demográficos cada año nacen menos niños. Sin embargo, la migración ha elevado estos porcentajes con las familias que se han incorporado a nuestro país.



El envejecimiento de la población,  
Fuente: [www.blog.selfbank.es/](http://www.blog.selfbank.es/)

\* Se entiende la dependencia como la incapacidad o dificultad que padece una persona para realizar una o varias actividades, por ende, requieren de ayuda.

En ese sentido, los establecimientos de educación primaria se ven congestionados debido a la alta demanda de las nuevas familias. Esto crea largas listas de espera para poder ingresar a los jardines infantiles públicos. En cuanto a los establecimientos privados, tienen costos muy elevados de matrícula y mensualidades.

En Chile, no se han registrado proyectos cuyo programa contemple temas intergeneracionales.

Los beneficios que estas relaciones producen para ambas partes son fundamentales para crear generaciones más amables y respetuosas, además de mejorar las capacidades físicas, mentales y cognitivas para ambos grupos de población.

## Objetivos

---

### **OBJETIVO GENERAL**

Diseñar una propuesta arquitectónica integral, respondiendo a las necesidades de los adultos mayores, lactantes y niños, que den soluciones educativas, recreativas, médicas y de participación.

### **OBJETIVOS ESPECÍFICOS**

1. Crear un establecimiento que fomente las relaciones intergeneracionales de distintos grupos etarios.
2. Mejorar la calidad de vida de los adultos mayores.
3. Mejorar las condiciones educativas de los niños y lactantes.

Let me help,  
Foto de Hussain Khalaf, 2010.

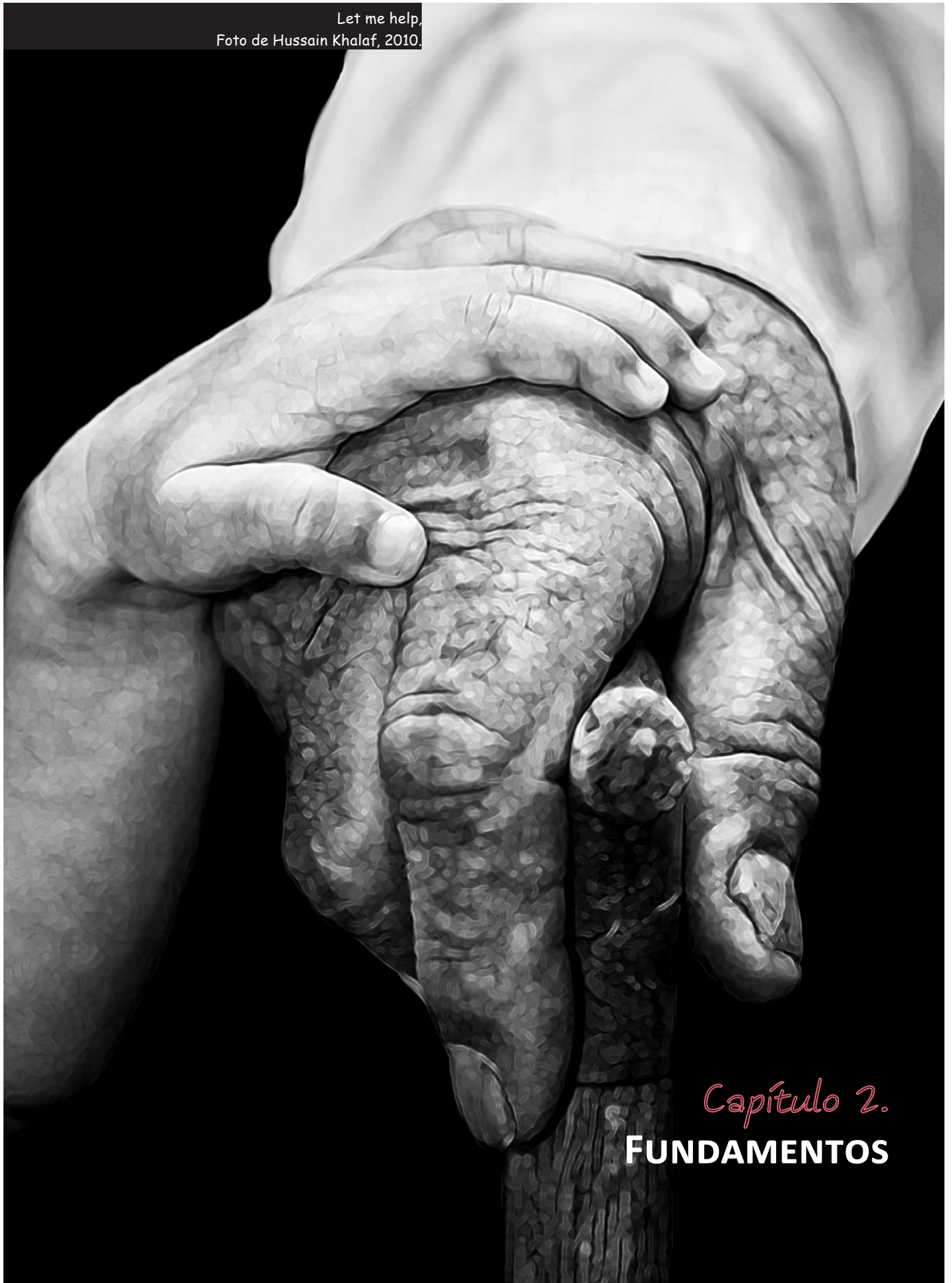

*Capítulo 2.*  
**FUNDAMENTOS**

En este capítulo se explica de donde proviene este ejercicio intergeneracional, los distintos programas junto con sus características y los beneficios que estos tienen en las personas, para comprender las necesidades a las que responden. De esta forma, poder tratarlo en el proyecto en base al estudio del emplazamiento y su población.

El significado de la palabra intergeneracional se divide en dos partes. Primero, *inter* que hace referencia a aquello que sucede entre dos cosas o más y segundo, *generacional*, que son grupos de población que se encuentran conformados por semejanzas en términos culturales, sociales, económicos o en rangos etarios, que es precisamente el que aplica en este caso.

Por lo tanto, cuando se habla de “*intergeneracional*”, se refiere a las relaciones que se producen entre dos grupos de población cuyas edades son distintas (Fig. 1).

Estos intercambios entre generaciones provienen del ámbito familiar, cuando ésta crece y se producen lazos abuelos – nietos que se van desarrollando acorde a las distintas culturas que existen en el mundo, estos vínculos pueden estar más arraigados dependiendo de las costumbres sociales y familiares de cada país y/o continente.

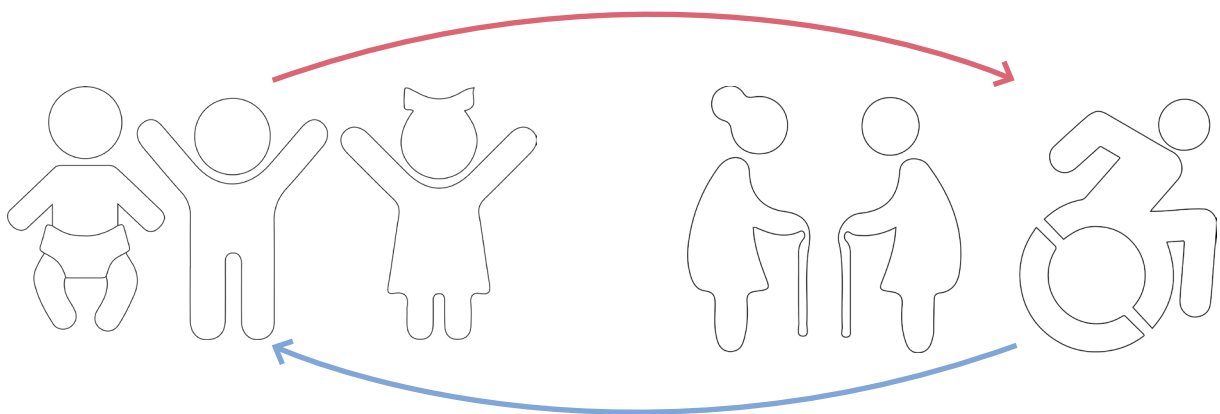
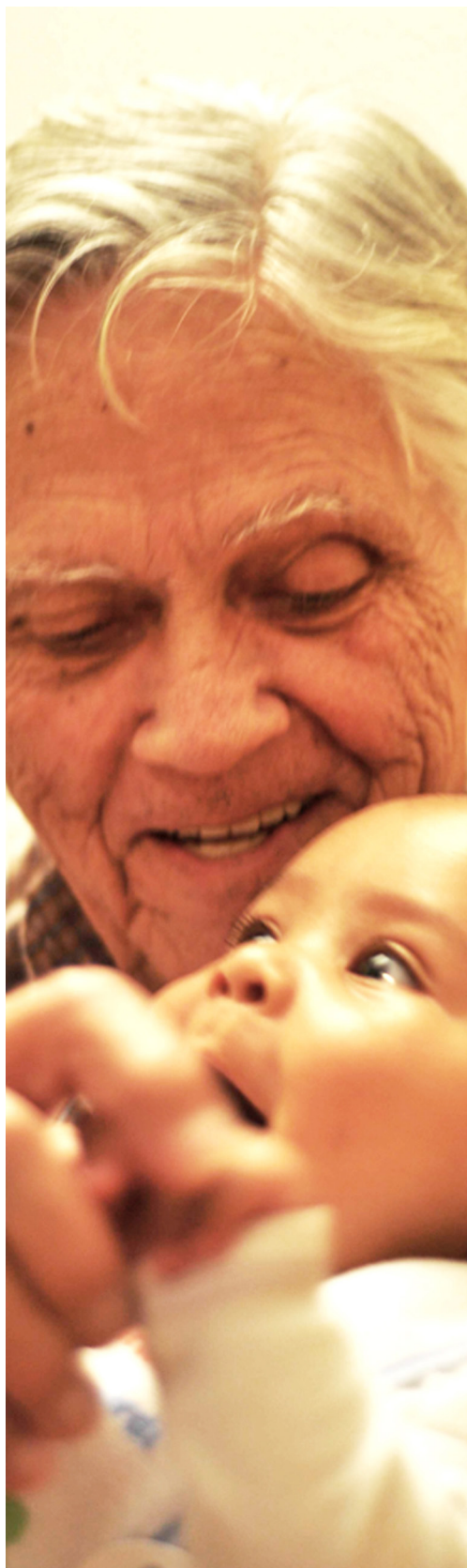

Fig. 1, Relaciones intergeneracionales  
Fuente: elaboración propia.

## Programas Intergeneracionales



Existen programas intergeneracionales a los que se le han aplicado políticas públicas internacionales, con el fin de comprender y consensuar los objetivos y los requerimientos de estos programas para su correcto funcionamiento. Una de las definiciones de programas intergeneracionales (PI) dice:

*“(.) vehículos para el intercambio determinado y continuado de recursos y aprendizaje entre las generaciones más viejas y más jóvenes.” (Hatton-Yeo y Ohsako, 2001)*

Hay países que han aplicado distintos modelos de PI, diseñados para lograr un impacto y resultados específicos, entre los más frecuentes están estos tres modelos.

a) Adultos mayores que sirven a niños y jóvenes, como tutores, mentores, cuidadores u otros

b) Niños y jóvenes que sirven a adultos mayores, a través de visitas, compañías o tutorizan actividades realizadas por esas personas.

c) Adultos mayores y jóvenes sirviendo juntos a la comunidad, tales como proyecto de desarrollo ambiental o atención de problemas sociales.

La aplicación de estos modelos involucra distintos escenarios, tales como escuelas, universidades, comunidades vecinales u otras organizaciones.

Además, tienen un enfoque descentralizado, promoviendo la singularidad de cada uno de ellos, mediante necesidades y aspiraciones locales, junto con políticas e infraestructura local.

Si bien las definiciones o el modo en que se aplican estos programas son abiertos y adaptables, en general concuerdan en estas características:

1. Continuidad en el tiempo y no tratarse de actividades aisladas.

2. Permitir interactuar, estimular, educar, apoyar y cuidarse mutuamente. Obteniendo beneficios de ida y vuelta.

Generaciones

Fuente: Marco Artiles, 2010.

3. Todas las personas que intervengan en el programa deben entenderlo.

4. Las actividades deben ser planificadas, ordenadas y fluidas.

Es por esto que MacCallum et al. (2006), a partir de Whitehouse, Bendezu, FallCreek y Whitehouse (2000), distinguen 4 tipos de prácticas intergeneracionales en virtud de su nivel de interacción (Fig. 2):

**A) NIVEL 1 YUXTAPONICIÓN:**

Distintos grupos generacionales con contactos esporádicos. Deben percibir un entorno seguro y, además, que se vaya dando un acercamiento y colaboración entre ellos.

**B) NIVEL 2 INTERSECCIÓN:**

Comienzan a tener actividades en conjunto, en un nivel bajo donde aún no cambian su grupo generacional como referente. Por ejemplo, las visitas de niños y jóvenes a residencia de adultos mayores, es habitual que cada niño, joven o adulto no deje de verse como miembro de su propia generación.

**C) NIVEL 3 AGRUPAMIENTO:**

Niños, jóvenes y adultos se integran en grupos para trabajar conjuntamente en la realización de alguna actividad. Esto sucede cuando los adultos mayores visitan escuelas, para realizar actividades como apoyo para el aprendizaje de lectura en los niños.

**D) NIVEL 4 CONVIVENCIA:**

Espacios físicos que dan lugar a actividades cotidianas de convivencia intergeneracional, en donde personas de distintas generaciones deciden y planean sobre la marcha sus relaciones, objetivos y tareas comunes. El mejor ejemplo de esto son los centros intergeneracionales.

Este último nivel, es que el abre paso para un proyecto de arquitectura, ya que requiere de espacios diseñados para llevar a cabo los vínculos e intercambios intergeneracionales de forma natural y cotidiana.

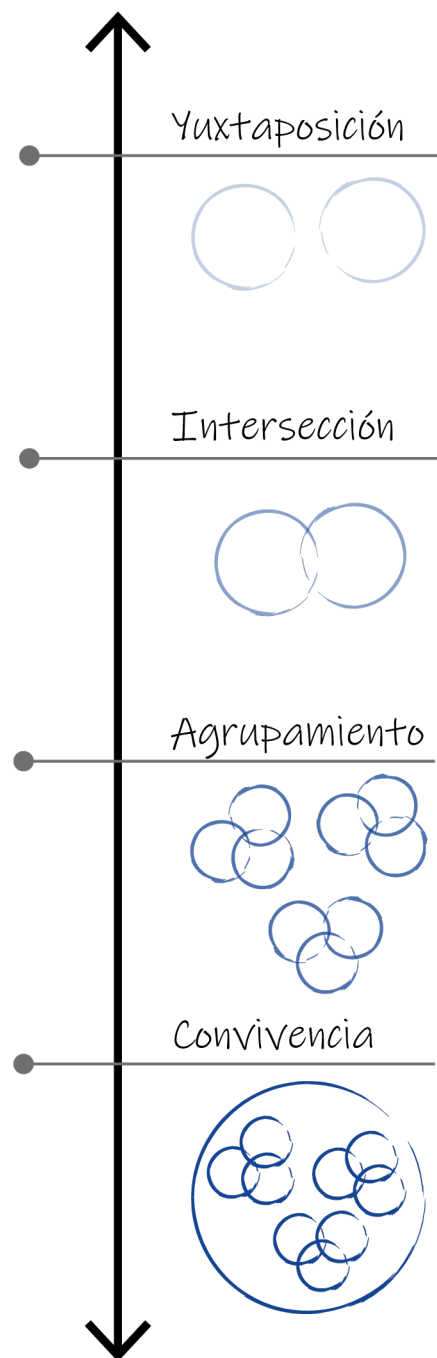

Fig. 2, Niveles de interacción, Fuente: Elaboración propia.

## Centros Intergeneracionales



Relaciones intergeneracionales,  
Fuente: Foto de Javier Bernardo.

Un centro intergeneracional (CI) es donde niños/ jóvenes y adultos mayores participan, conjuntamente, en un mismo emplazamiento. *“Interactúan de manera formal, durante la realización de actividades intergeneracionales planificadas y periódicas, como en encuentros de tipo informal”* (Goyer, 2001).

En 1998, la asociación norteamericana AARP publicó resultados de un sondeo realizado a 281 CI en EE. UU., estos fueron clasificados en 72 modelos distintos. De estos modelos los más numerosos eran los que acogían centros día para adultos mayores o una residencia asistida y un centro infantil.

Según un estudio publicado por Generations United en 2006, existen 4 razones por las cuales se justifica la existencia de estos centros intergeneracionales. Estos son:

1. Extraer de la sociedad los **PREJUICIOS QUE SEGREGAN A LA POBLACIÓN** por hacer o dejar de hacer lo que se supone deben o les corresponde socialmente, según la edad de cada persona.

2. El **CAMBIO DEMOGRÁFICO DE POBLACIÓN ADULTO MAYOR**, ha obligado a plantearse modos creativos de servicios y cuidados para ellos.

3. El **DETERIORO DEL TEJIDO SOCIAL Y EL DISTANCIAMIENTO** entre las generaciones más jóvenes y las más mayores, por ende, la necesidad de servicios integrados, para el beneficio mutuo y simultáneo a través del acercamiento entre las generaciones.

4. En los momentos en que los modelos de relaciones **FAMILIARES VARÍAN Y EL CONTACTO INTERGENERACIONAL DISMINUYE**, los CI refuerzan los encuentros entre las distintas generaciones.

En este mismo estudio, se resumieron los **BENEFICIOS** que obtienen las personas que acuden a los CI, en el caso de las **PERSONAS MAYORES** se describen en siete puntos (Fig. 3):

1. Interactuar a diario con niños aporta la sensación de hogar o familia en los adultos mayores,

enriqueciendo el interés hacia los otros.

2. Las personas mayores que participaron del voluntariado con niños quemaron 20% más de calorías a la semana, tuvieron menos caídas y utilizaron menos el bastón, además de mejorar sus pruebas de memoria.

3. Personas mayores con discapacidad cognitiva, lograron un efecto positivo durante las interacciones con niños. Asimismo, estos programas buscan extender en el tiempo el efecto positivo en los participantes mayores.

4. En actividades adaptadas del tipo Montessori, las personas adultas con discapacidad cognitiva leve o moderada, lograron ser mentores de niños en edad preescolar mostrando un importante incremento en la participación.

5. Programas musicales intergeneracionales aumentan el comportamiento positivo en los adultos cuando los niños están presente.

6. El 90% de los cuidadores familiares afirmaron que su familiar participante de estos programas intergeneracionales se había beneficiado.

7. El 97% de los adultos participantes de un CI expresó sentirse feliz, interesado, querido, más joven y más necesitado. Entre los aspectos que más gustaron fueron la capacidad de juego y el afecto de los niños.

Por otra parte, los **BENEFICIOS PARA LOS NIÑOS/ JÓVENES** son los siguientes (Fig. 4):

1. Altos niveles en el desarrollo personal y social en los niños en edad preescolar que participaron de los programas intergeneracionales.

2. Mejoras en la percepción de los adultos mayores, las personas con discapacidad y de las residencias para adultos mayores dependientes en los niños que estaban vinculados a un CI.

3. Los niños que tuvieron tutores y mentores a personas mayores lograron leer mejor y tener menos problemas de comportamiento con sus compañeros.

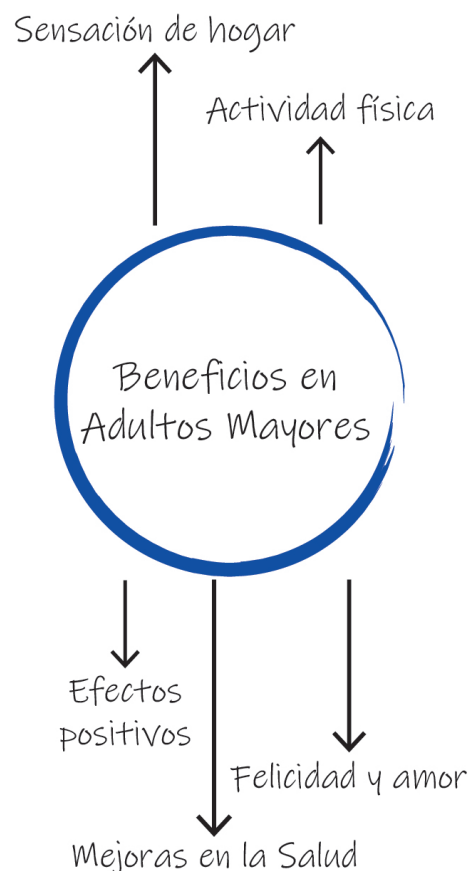

Fig. 3. Síntesis de los beneficios para los adultos mayores en los centros intergeneracionales, Fuente: Elaboración propia.



4. La mayoría de un grupo de padres creen que los programas intergeneracionales en el que sus hijos participaban eran beneficioso para ellos.

El funcionamiento de los centros, es mediante itinerarios de actividades planificadas y estructuradas para cada grupo por sí solo y en conjunto, que ordenan las instancias de encuentro.

Los espacios donde se llevan a cabo las actividades intergeneracionales deben sentirse espontáneos y naturales por lo que es fundamental la funcionalidad de éstos, eliminando barreras espaciales y conceptuales.

En cuanto al diseño espacial, se sugiere tener en cuenta los siguientes puntos\*:

- Evitar espacios o lugares laberínticos.
- Los espacios deben ser amplios, limpios, ordenados y polivalentes.
- Los espacios deben provocar confianza y seguridad.
- Los espacios donde se llevarán a cabo las actividades intergeneracionales no deben estar ubicadas en la circulación y tener accesos visibles y señalizados.

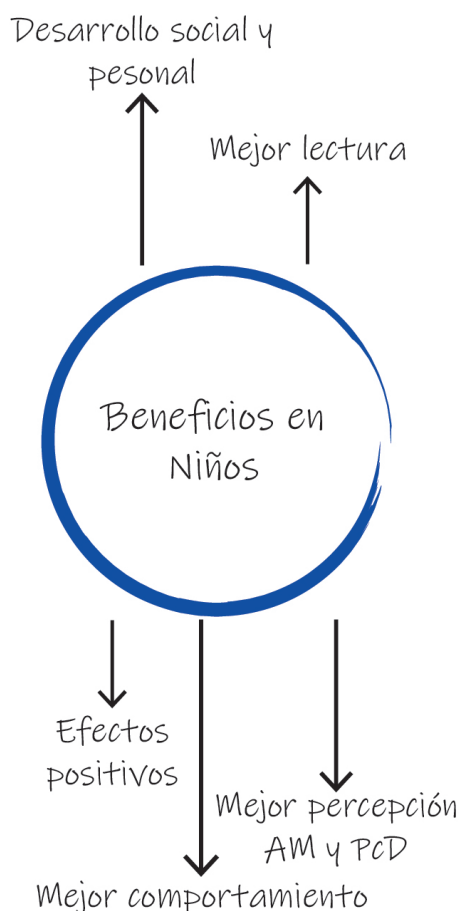

Fig. 4, Síntesis de los beneficios para los niños en los centros intergeneracionales, Fuente: Elaboración propia.

\* Extraído del testimonio de Eva del Toro, terapeuta ocupacional de la Residencia ORPEA Meco.

## Casos del Mundo

Los programas intergeneracionales tienen una larga trayectoria en el tiempo, por lo cual se exponen algunos casos internacionales donde se aplican estos programas con el fin de comprender la funcionalidad en términos espaciales, económico y sus variaciones.

### 1. ONE GENERATION – CALIFORNIA, ESTADOS UNIDOS.

ONE Generation fue fundada en 1978, en sus inicios era un centro enfocado sólo en adultos mayores y con el envejecimiento de la población se fue expandiendo y enriqueciendo con nuevos programas que incluye a otras generaciones.

Los programas que actualmente se desarrollan involucran a todas las generaciones y se distribuyen en dos centros ubicados en la misma calle.

Las actividades son programadas desde las 8 am

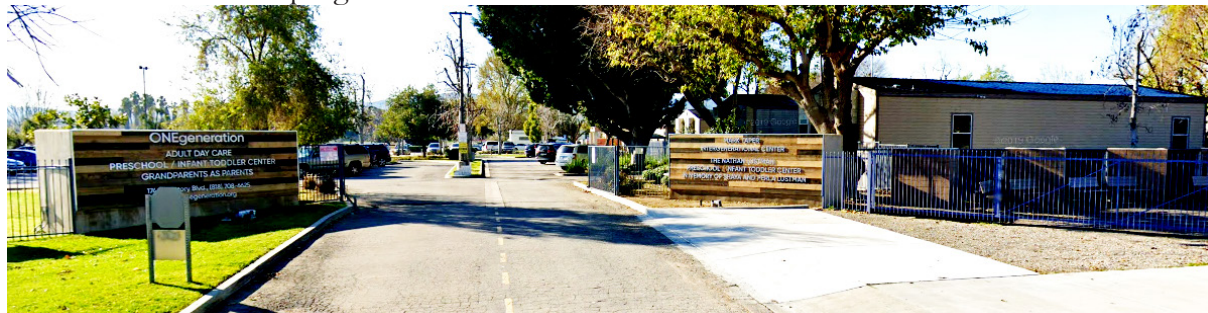

Adult Daycare & Childcare,  
Fuente: google street view



Senior Enrichment Center,  
Fuente: [www.onegeneration.org/](http://www.onegeneration.org/)

hasta las 7 pm de lunes a viernes, incluyen comidas y transporte para los asistentes y los costos se cubren mediante seguros o aquellos sin cobertura se paga por día e inscripción.



Guardería de niños,  
Fuente: [www.onegeneration.org/childcare-preschool/](http://www.onegeneration.org/childcare-preschool/)



Guardería de niños,  
Fuente: [www.onegeneration.org/childcare-preschool/](http://www.onegeneration.org/childcare-preschool/)



Guardería para adultos,  
Fuente: [www.onegeneration.org/seniors/adult-daycare/](http://www.onegeneration.org/seniors/adult-daycare/)

El primer centro tiene entre sus programas:

#### A) GUARDERÍA DE NIÑOS:

La guardería acoge a niños desde las 6 semanas de nacido hasta los 6 años. En su plan de estudio los niños adquieren habilidades en un ambiente que enfatiza la diversión y el descubrimiento.

Este programa proporciona un contexto intergeneracional en que personas de la tercera edad y niños tienen la oportunidad de interactuar a diario en actividades de 30 minutos.

Las áreas en las que se desarrollan las actividades son arte creativo, cocina, movimiento, música, terapia con mascotas, jardinería y juegos.

Los dominios de aprendizaje para los niños se encuentran entre el desarrollo social y emocional, lengua y alfabetización, matemáticas, ciencia, artes visuales y escénicas, desarrollo físico, salud e historia.

Se reconoce este centro por su atención intergeneracional, reunir diariamente en actividades estructuradas entre niños y adultos mayores.

Se suma de programa de biblioteca y lectura que incorpora materiales de ficción y no ficción para promover la lectura.

Los espacios al aire libre son utilizados para juegos abiertos, promover la socialización, el ejercicio y aumentar las habilidad motoras y cognitivas gruesas.

#### B) GUARDERÍA PARA ADULTOS MAYORES:

Las personas mayores acuden al centro bajo este programa durante el día, en un ambiente acogedor y seguro. Es un programa excepcional para aquellos que tienen la enfermedad de Alzheimer, Parkinson, enfermedades posteriores a accidentes cerebrovasculares, deterioro de memoria y otras a largo plazo.

Este programa es de servicios comunitarios que incluye atención de enfermería (con gestión de medicamentos), asistencia en el baño, de trabajo social, atención individualizada, comidas, recreación

(ejercicios, juegos y actividades cognitivas), música y actividades intergeneracionales.

Entre las actividades se incluyen: grupos de música, artes y manualidades, bingo, fiestas de té para damas / mixtas, ejercicios en silla, eventos actuales, curiosidades, crucigramas, terapia con mascotas y Tai Chi adaptado.

Además, se puede incluir terapias; física, ocupacional, del lenguaje, transporte y consulta dietética.

### c) MAYORES Y ESTUDIANTES:

Primero se encuentra el programa “*apoyo interno y socialización estudiantil*” están los estudiantes que asisten al centro para dar clases a los adultos mayores en la computadora, les enseñan todo sobre, navegación, internet y correos electrónicos. Además, llegan pasantes de distintas carreras que obtienen créditos para la universidad mientras aprenden y trabajan con niños y adultos mayores.

En segundo lugar, está “*sabios y buscadores*” cuyo objetivo es otorgar un espacio de conversación que nutra de experiencias, conocimientos y reflexiones. De esta forma se establece un vínculo.

*“... El Sabio aprende sobre esta generación más joven y todo lo que tiene para ofrecer, y el Buscador aprende lecciones de vida de los desafíos y triunfos de su Sabio.”\**

Y, “*programa de padres adolescentes*” el cual brinda sesiones educativas de apoyo a adolescentes embarazadas y en edad parental para evitar embarazos posteriores.

Mediante una serie de talleres que guían a los participantes a adquirir conocimientos para tener conciencia y cuidados adecuados. En colaboración con servicios clínicos y recursos comunitarios.

El segundo centro, llamado centro de enriquecimiento para personas mayores tiene como propósito mejorar la calidad de vida.



Guardería para adultos,  
Fuente: [www.onegeneration.org/seniors/adult-daycare/](http://www.onegeneration.org/seniors/adult-daycare/)



Mayores y estudiantes,  
Fuente: [www.onegeneration.org/infants-children/at-risk-youth/](http://www.onegeneration.org/infants-children/at-risk-youth/)



Mayores y estudiantes,  
Fuente: [www.onegeneration.org/infants-children/at-risk-youth/](http://www.onegeneration.org/infants-children/at-risk-youth/)



Mayores y estudiantes,  
Fuente: [www.onegeneration.org/infants-children/at-risk-youth/](http://www.onegeneration.org/infants-children/at-risk-youth/)

\* cita traducida y extraída desde: [www.onegeneration.org/infants-children/at-risk-youth/](http://www.onegeneration.org/infants-children/at-risk-youth/)



Sé activo y enriquece tu vida,  
Fuente: [www.onegeneration.org/seniors/senior-enrichment-center/](http://www.onegeneration.org/seniors/senior-enrichment-center/)

#### D) SÉ ACTIVO, ENRIQUECE TU VIDA:

Es un programa donde se dan clases de acondicionamiento corporal, ejercicio de silla, Tai Chi, yoga, Artritis / Balance, Mesa de tenis, “*Estar en forma mientras estas sentado*” (para aquellos con restricciones de actividad) y clases de baile que incluye; Tap, Jazz, Zumba, Country Line y Folk Dancing.

Además, se brindan clases de español, artes y manualidades, nutrición, discusión y grupos de apoyo, mejora de memoria, actuación de improvisación, mahjong, puente y bingo.

#### E) COMIDAS CONFINADAS EN CASA Y CENTROS DE COMEDOR:



Sé activo y enriquece tu vida,  
Fuente: [www.onegeneration.org/seniors/senior-enrichment-center/](http://www.onegeneration.org/seniors/senior-enrichment-center/)

El objetivo de este programa es “ *Comida sana, camaradería, diversión y servicio* ”

Son servicios de comida saludable que permite mantener una dieta estable para los adultos mayores y la oportunidad de participar en actividades con amigos y compañeros de la comunidad.

Los centros de comida se ofrecen a los dos centros ya mencionados, junto con otros dos centros de adultos mayores. Esto se realiza de lunes a domingo.

#### F) MERCADO DE AGRICULTORES:



Comidas confinadas en casa,  
Fuente: [www.onegeneration.org/seniors/senior-enrichment-center/](http://www.onegeneration.org/seniors/senior-enrichment-center/)

Finalmente, todos los domingos del año se realiza un mercado de agricultores, con la idea de reunir a la familia, pasar tiempo juntos, comprar, comer y divertirse.

De esta forma, se apoya a los productores locales y hay un porcentaje de las ganancias que ayuda a la comunidad de ONE Generation para continuar con sus programas, ya que, éstos se financian a través de donaciones y trabajo de voluntarios.

## 2. SCHOOL INTERGENERATIONAL – ESTADOS UNIDOS.

Es una escuela que integra a personas de distintas edades para continuar su educación. Padres e hijos comparten salas de clases. De esta forma, se encuentran en espacios de aprendizaje distintas generaciones con un mismo objetivo.

Son tres escuelas abiertas en el año 2014; Ohio city, Collinwood y Buckeye, es una escuela pública con la ayuda de patrocinadores y socios brindan educación de alta calidad.

Este modelo se fundamenta en dos ideas principales, primero el aprendizaje como un proceso de desarrollo y segundo, se entiende que el conocimiento se construye en un contexto de cultura, experiencia y comunidad.

Esta escuela tiene los siguientes valores que aplican en la educación de los niños; Celebración de la diversidad, Elección y responsabilidad, innovación, Habilidades interpersonales, Aprendizaje alegre e independiente, integridad, Uso compartido y responsable de los recursos, por último, ética de trabajo.

Entre las áreas de aprendizaje se encuentran matemáticas, lenguaje, clases de español, música, artes y educación física.



School Intergenerational,  
Fuente: [www.intergenerationschools.org/](http://www.intergenerationschools.org/)



School Intergenerational,  
Fuente: [www.intergenerationschools.org/](http://www.intergenerationschools.org/)

## 3. CENTRO TAMPINES 3 EN 1 – SINGAPUR.

Fundada en 1995, este centro conecta lo que podrían ser tres centros en uno solo para lograr estas conexiones muy propias de la cultura familiar.

Los programas son centro día y residencia para adultos mayores junto con una guardería para niños creando actividades dentro y fuera del centro manteniendo un contacto diario.

Los niños que acuden tienen entre 2 y 6 años, en la guardería llegan a los 100 niños, mientras que, para



School Intergenerational,  
Fuente: [www.instagram.com/p/B0jofa4JDQk/](https://www.instagram.com/p/B0jofa4JDQk/)

la educación primaria, unos 150 niños asisten a diario.

La colaboración de voluntarios hace posible que estas actividades se realicen. Las áreas varían desde manualidades, sesiones de lectura, música, juegos, ejercicio físico, clases de cocina, fiestas y excursiones, entre otras.

La idea fundamental de este centro es combinar cuidadosamente los programas intergeneracionales con los cuidados médicos a imagen del contexto familiar, permitiendo un nivel de interacción e intensidad elevados.



Centro Kotoen,

Fuente: [www.espaciosintergeneracionales.com/kotoen-tokio-espacios-intergeneracionales-de-exito/](http://www.espaciosintergeneracionales.com/kotoen-tokio-espacios-intergeneracionales-de-exito/)

#### 4. CENTRO KOTOEN – JAPÓN.

En 1962 fue construido para atender a personas mayores, luego en 1976 se trasladó a una escuela infantil para dar lugar al centro intergeneracional.

Este centro combina tres programas en un edificio de tres plantas. Es decir, se encuentra un centro día para adultos mayores, una guardería infantil y una residencia geriátrica.

Cada día asisten 80 niños entre 1 y 6 años, mientras que la residencia tiene una capacidad para 50 adultos mayores.

Se enfatiza que las interacciones sean espontáneas con el sentido de crear emociones y sentimientos en las personas involucradas, junto con formar una gran familia.

Además, se cree que las generaciones pierden las oportunidades de contacto y comunicación debido a la modernización del paso del tiempo. Contrario a las tradiciones y visiones de esta cultura sobre los ancestros, el respeto, admiración y amor hacia ellos.

En términos de diseño, se trata de espacios abiertos para destacar la flexibilidad a través del uso de mamparas y así adaptarlos según los requerimientos de la actividad.



Centro Kotoen,

Fuente: [http://www.kotoen.or.jp/kourei\\_fukushi](http://www.kotoen.or.jp/kourei_fukushi)



Centro Kotoen,

Fuente: [http://www.kotoen.or.jp/kourei\\_fukushi](http://www.kotoen.or.jp/kourei_fukushi)

## 5. RESIDENCIA Y CENTRO DÍA ORPEA – MECO, ESPAÑA.

Este centro está ubicado a una proximidad de Madrid que le permite disfrutar de servicios e instalaciones.

El centro cuenta con una unidad especializada en personas que padecen Alzheimer u otras demencias.

En este caso se trata de una escuela infantil ubicada en el piso subterráneo, junto a salas de actividad física para los adultos mayores y un centro geriátrico. Realizan actividades dentro y fuera del centro.

Según la terapeuta ocupacional del centro Eva del Toro, el objetivo en el que trabaja el centro es:

*“Generar un espacio, tiempo y oportunidad a través de actividades que provoquen un encuentro para la relación entre niños y mayores, poniendo en juego las áreas físicas, cognitivas, emocionales y sociales de forma estimulante y placentera”.*

En cuanto a la residencia, funciona similar a un hotel con habitaciones simple y dobles, servicio de limpieza, comida, televisor y teléfono.

Actualmente la organización de este centro cuenta varias instalaciones dentro del país.

En general, los centros presentados anteriormente coinciden en la espontaneidad y naturalidad con la que suceden los encuentros y actividades entre generaciones, es decir, se mantiene el control del espacio de forma muy respetuosa y ordenada.



Residencia + Centro día Meco,  
Fuente: [orpea.es/centros-residencias/centro-dia-residencia-ancianos-alcala-henares/](http://orpea.es/centros-residencias/centro-dia-residencia-ancianos-alcala-henares/)



Residencia + Centro día Meco,  
Fuente: [orpea.es/centros-residencias/centro-dia-residencia-ancianos-alcala-henares/](http://orpea.es/centros-residencias/centro-dia-residencia-ancianos-alcala-henares/)



Residencia + Centro día Meco,  
Fuente: [orpea.es/centros-residencias/centro-dia-residencia-ancianos-alcala-henares/](http://orpea.es/centros-residencias/centro-dia-residencia-ancianos-alcala-henares/)



Residencia + Centro día Meco,  
Fuente: Google street view.



## Adultos Mayores

En este subcapítulo se estudiarán las situaciones demográficas y socioculturales que enfrentan actualmente los adultos mayores, entender estas dos perspectivas de este grupo de la población nos aportará información sobre la problemática y de esta forma brindar una solución acorde a los requerimientos expuestos.

Los adultos mayores en nuestro país están cobrando mayor visibilidad, la población está envejeciendo y las condiciones de vida no están avanzando con ellos.

La calidad de vida se ve afectada por distintos factores que la sociedad ha construido, ya sean económicos, laborales, familiares, entre otros.

Es por esto que, son el foco principal de este proyecto, el que busca mejorar algunos de estos ámbitos para completar en plenitud y con satisfacción su edad más avanzada.

Por una parte, se estudia la situación demográfica de los adultos mayores en el mundo y principalmente en nuestro país. Con el fin de comprender la situación de la población en términos cuantitativos, como ha afectado los últimos años y conocer a cuántas personas podría beneficiar y donde sería el mejor emplazamiento de este proyecto.

Y posteriormente, se analizan las condiciones sociales y culturales que viven las personas mayores, así comprender el enfoque cualitativo, la calidad de vida, los problemas físicos y/o de salud a los que se ven enfrentados y cuáles son las formas de relacionarse. Obteniendo las necesidades espaciales, en términos de dimensiones y tipos de espacio para ser considerados en el diseño del proyecto.

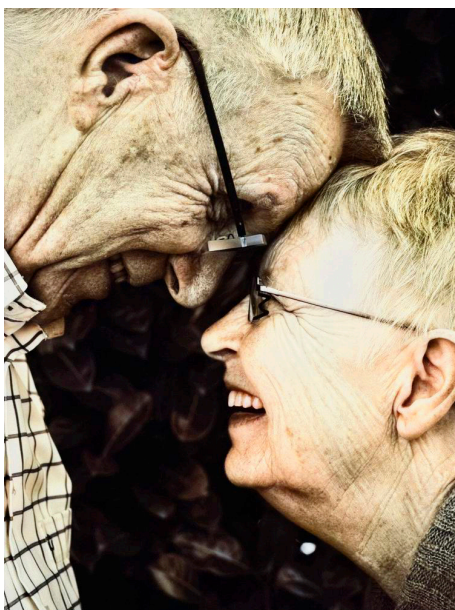

Adultos mayores,

Fuente: [www.patriciapsicologia.es/servicios/personas-mayores/](http://www.patriciapsicologia.es/servicios/personas-mayores/)

## Situación Demográfica

En primer lugar, se realiza un estudio sobre la población adulta mayor, globalmente. La Organización de las Naciones Unidas declara que existe un envejecimiento de la población a nivel mundial, además menciona que este envejecimiento es una de las transformaciones sociales más significativas en el siglo xxi.

Se espera que para el año 2050 la población mayor a 60 años se duplique, y se triplique en el año 2100, dicho de otra forma, pasarán de ser 962 millones en el año 2017 a 2100 millones en el año 2050 y 3100 millones en 2100.

Según los resultados del último censo realizado en Chile, correspondiente al año 2017. La población envejece aceleradamente. En estos resultados observamos una comparación entre los años 1992, 2002 y 2017, porcentaje de población entre los 65 años y más fue en aumento desde el 6,6% al 8,1% para llegar finalmente al 11,4% en el año 2017.

Dicho de otra forma, en el año 1992 existía una proporción de 2 adultos mayores por cada 10 niños menores a 15 años, en el 2017 esta proporción llegó a 6 adultos mayores de 65 años por cada 10 menores de 15 años (Fig. 5).

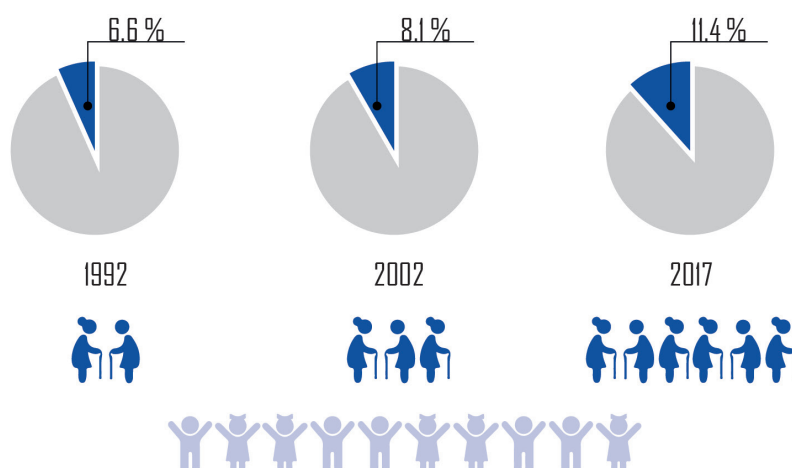

Fig. 5. Aumento progresivo de la población adulta mayor en Chile, Fuente: Elaboración propia en base a resultados del censo 2017.

En cuanto a la población total del país, los resultados indican que hay 3 regiones en la que se concentra la mayor cantidad de población en Chile, que sumadas dan un 62,4% del total de la población. La distribución

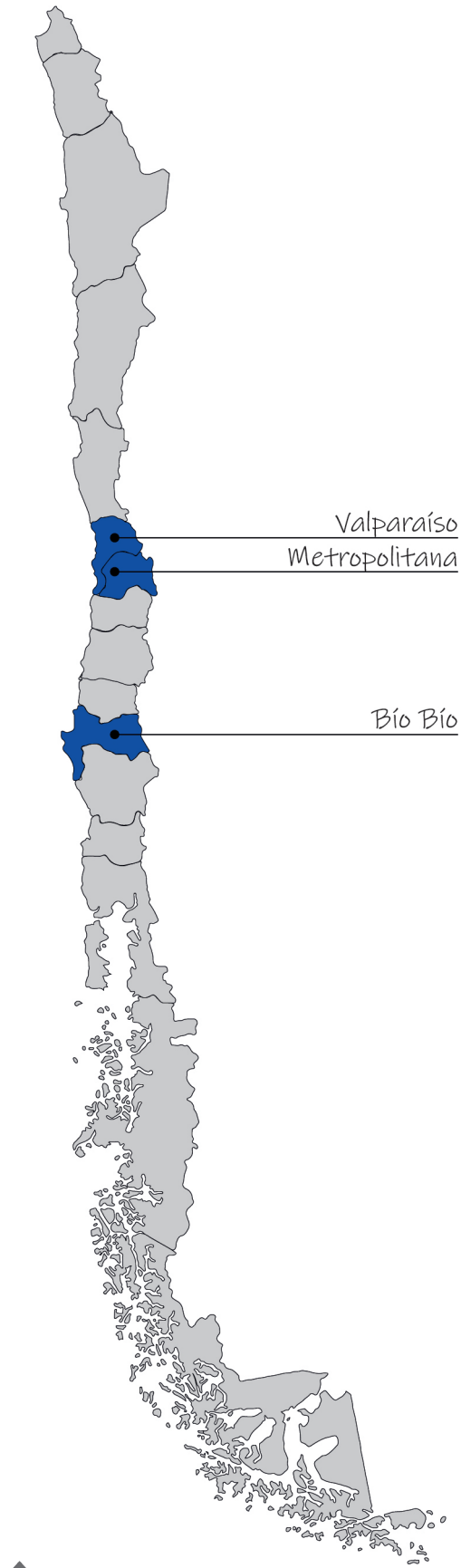

Fig. 6, Regiones del país con mayor concentración de población, Fuente: Elaboración propia.

de estos porcentajes es un 40,5% de la población ubicada en la región Metropolitana, seguida de la región del Bío-Bío con un 11,6% y finalmente, la región de Valparaíso con un 10,3% de la población total (Fig. 6).

La región metropolitana es la que reúne mayor población, como se mencionó recientemente, lo que se traduce a 7.112.808 personas. Dentro de esta cifra de población existen 767.377 personas de 65 años y más, dicho de otra forma 10,8% de la población que habita en la RM es adulto mayor (Fig. 7).

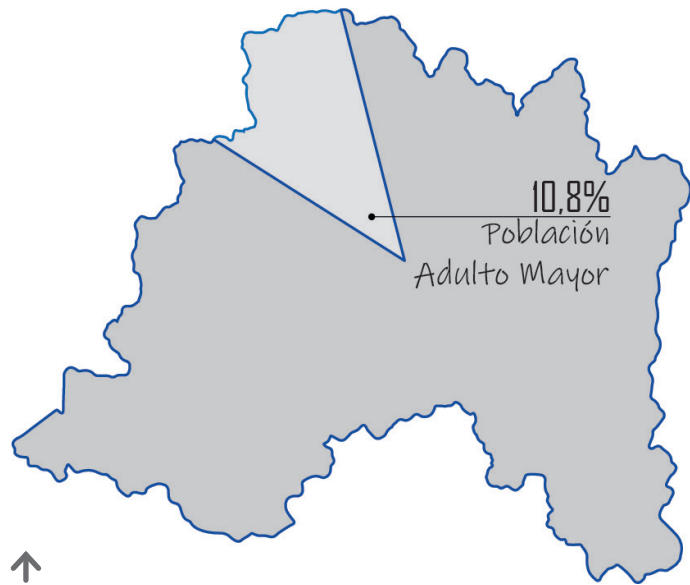

Fig. 7, Fracción de población adulta en la región metropolitana Fuente: Elaboración propia.

En base a las cifras mencionadas, se genera un aumento en la expectativa de vida, es decir, se prolonga la cantidad de años que podemos vivir, debido a ciertos avances tecnológicos, nuevos estudios relacionados con la salud, tratamientos y otros que pueden mejorar nuestra calidad de vida en la edad avanzada.



## Situación Socio Cultural

Los adultos mayores, socialmente son las personas que están en edad de jubilarse, es decir, ya cumplieron con sus años activos laboralmente. Son personas mayores de 60 o 65 años y que comienzan a vivir diversos cambios, en términos biológicos, físicos y emocionales.

Se cree que las personas mayores están llenas de conocimientos, de sabiduría, experiencias para contar y compartir con otras personas. Sin embargo, al dejar de formar parte del campo laboral se genera un aislamiento social que los envuelve en emociones negativas, en sentimientos de tristeza y a veces se consideran ellos mismos una carga para sus familias o para la sociedad (Fig. 8).

En cuanto a la salud que afecta a las personas mayores, se puede mencionar que algunos llegan a esta edad con enfermedades crónicas o surgen patologías que requieren de cuidados permanentes. Aunque la percepción de ellos es distinta.

En cuanto a la afectividad de esta generación con sus nietos, las personas menores a 75 años y en su mayoría mujeres, son las que están más al cuidado de sus nietos diariamente. Sin embargo, entre las personas que tienen al menos un nieto, declararon que en su mayoría que nunca han estado al cuidado de ellos (Fig. 9).

Mientras que las relaciones que se generan entre este mismo grupo de población sólo se dan en espacios como:

a) Centros de la comunidad donde viven, en las que se realizan actividades físicas o deportivas acorde a las capacidades de las personas, salidas a espacios fuera de sus comunidades y reuniones para compartir entre ellos.

Antiguamente, estos centros comunitarios sucedían con mayor frecuencia, en la actualidad, se han ido debilitando a causa de los problemas que aquejan a los adultos mayores.

b) Centros día de adultos mayores, que en el

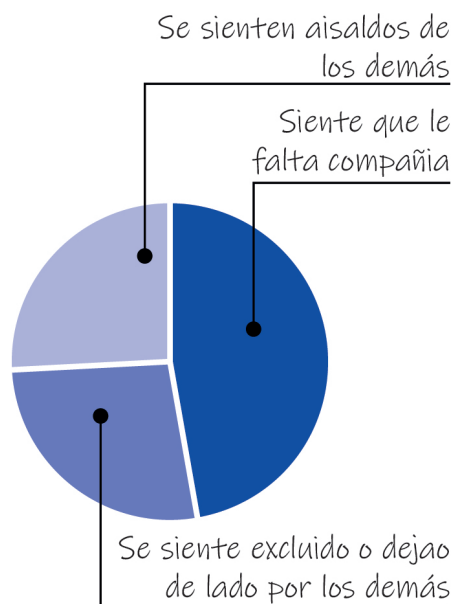

Fig. 8, Escala de aislamiento social, Fuente: Elaboración propia en base a "Chile y sus mayores. a 10 años de la encuesta calidad de vida en la vejez", pág. 23.

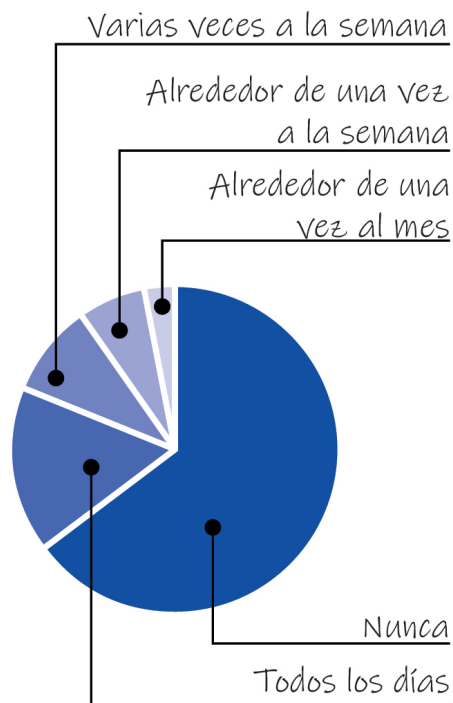

Fig. 9, Afectividad y calidad de las relaciones, Fuente: Elaboración propia en base a "Chile y sus mayores a 10 años de la encuesta calidad de vida en la vejez", pág. 85.

último tiempo se han instaurado en el sector oriente de la Región Metropolitana cuyos estándares son altos y sus participantes mantienen un estado de salud, físico y mental óptimo, personas autovalentes\* o dependencia leve que no quieren verse enajenados de la sociedad.

c) Hogares y residencias, éstas pueden ser subvencionadas o particulares en los cuales se observan más adultos con dependencias moderadas y severa. Cuyas condiciones económicas o familiares los llevaron a solicitar este servicio.

En base a las circunstancias de los espacios donde las relaciones de los adultos mayores suceden, se cree que los centros día son el mejor ejemplo y con mayores beneficios para la población, es un panorama ideal para este grupo.

Así lo demuestra la encuesta realizada por la Universidad católica que en sus resultados señala una mayoría para la disposición a participar de los centros diurnos para adultos mayores y una baja negativa en la opción de residir en hogares de tercera edad (Fig. 10).

Finalmente, en términos espaciales se concluye en la necesidad de espacios abiertos, al aire libre, no sentirse disminuidos ni ahogados, espacios donde realizar desde actividades físicas hasta otras pasivas como la lectura o en el cual poder conversar.

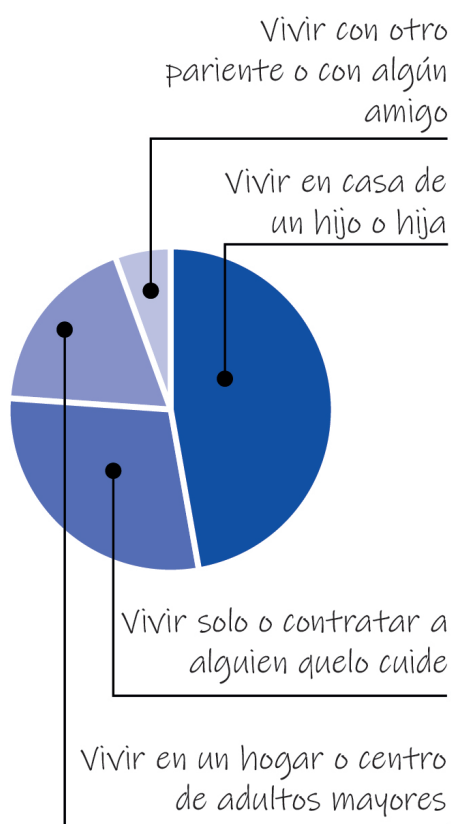

Fig. 10, Necesidad de cuidados, Fuente: Elaboración propia en base a "Chile y sus mayores. a 10 años de la encuesta calidad de vida en la vejez", pág. 94.

\* Se refiere a la capacidad y derecho de una persona para poder decidir y elegir sobre su propia vida y entorno, según definición del Servicio Nacional del Adulto Mayor (SENAMA).

## Niños

---

Los niños son el aporte fundamental para mejorar la calidad de vida de los adultos mayores según lo expuesto en programas intergeneracionales, a causa de la terapia que se produce mediante las actividades que se pueden realizar entre ambos grupos de población.

El beneficio de integrar a los niños en estos programas es una inversión a futuro para la sociedad, es decir, aquellos niños que forman parte de estas actividades tienen una percepción de los adultos mayores más responsable y logran mejorar la empatía, entre otros beneficios ya mencionados. Por esta razón, se estudian las situaciones de los niños en nuestro país.

Primero, se presenta la situación demográfica de los niños en Chile y como ha ido evolucionando la composición familiar junto con la incorporación de familias y la población migrante, con el propósito de evaluar la oportunidad que tendrían esta generación frente a un proyecto como éste.

Luego, se estudian cuáles son los principales problemas que enfrentan los niños educacionalmente, en particular con la educación primaria o preescolar, es decir, jardines infantiles. Desde el ámbito público, jardines infantiles subvencionados por la junta Nacional de Jardines infantiles y en el caso de los establecimientos privados.

A priori se establece que los objetivos educativos establecidos en Chile para los jardines infantiles no son excluyentes en los programas intergeneracionales, ya que ambos buscan el desarrollo cognitivo, potenciar la creatividad, la curiosidad e interés por las personas y el entorno que los rodea en ambientes protegidos, saludables y acogedores.



Niños en edad preescolar,  
Fuente: [www.hacerfamilia.com/ninos/juego-hijo-preescolar-sacar-maximo-provecho](http://www.hacerfamilia.com/ninos/juego-hijo-preescolar-sacar-maximo-provecho)

## Situación Demográfica

Los últimos resultados del censo, año 2017. Señalan que los índices de natalidad han disminuido de un tiempo hasta esta parte, la configuración de las familias es distintas a lo que se podía apreciar en el siglo pasado, encontrándonos como país en la etapa de transición avanzada según las tipologías que creó la CEPAL en 1992.

Actualmente, las personas que forman familias retrasan la llegada de los hijos, y cuando las parejas deciden ampliar su núcleo familiar no consideran un gran número de hijos, más bien una familia pequeña, a diferencia de la conformación familiar de nuestros antepasados.

En 1960, según el Instituto Nacional de Estadísticas el número de hijos por mujer fue de 5,39, siendo éste el mayor promedio registrado. Cifras que fueron disminuyen paulatinamente hasta llegar a 1,92 para el año 2008\* (Fig. 11).

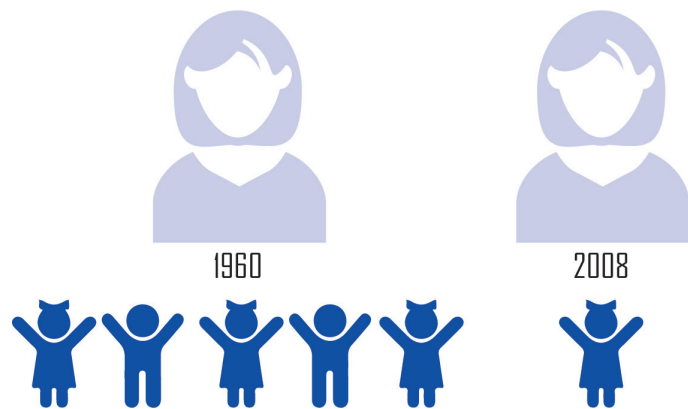

Fig. 11, Cantidad de hijos por mujer en 1960 y 2008, Fuente: Elbaoración propia en base a datos del INE.

La migración de los últimos años en nuestro país, ha dado un giro cuantitativamente en la población, para ser exactos viven en Chile 1.251.225 personas extranjeras a la fecha de diciembre del 2018\*\*.

Las personas que llegan con la intención de nuevas oportunidades y mejores condiciones de vida, llegan en pareja, con familias recién formadas o en

\* Informe del Instituto Nacional de Estadísticas, “Estadística bicentenario: La familia chilena en el tiempo”, 2010.

\*\* Informe del Instituto Nacional de Estadísticas, “Estimación de personas extranjeras residentes en Chile”, 2018.

solitario hasta establecerse para traer a su familia o en definitiva formar familia en Chile, aumentando los índices de población y natalidad.

De esta forma, la gama de composición familiar se ha ampliado culturalmente, integrando nuevas nacionalidades y tradiciones a nuestra forma de vivir. Esto produce en nuestras generaciones más pequeñas mayor empatía y amplía sus mentes a la diversidad de culturas que hay en nuestro continente.

Si observamos Latinoamérica, podemos comprobar que aún no hay registros de centros intergeneracionales. La idea de relaciones intergeneracionales está implantada, no así los centros donde éstas se llevan a cabo. No obstante, estas relaciones se enriquecen no sólo por las distintas edades, sino que también por las diferencias culturales.



Convivencia entre niños chilenos y migrantes, Fuente: [www.integra.cl](http://www.integra.cl)



## Situación Pedagógica

En términos de educación primaria se encuentran los jardines infantiles, donde acuden niños desde los 85 días de nacidos hasta los 4 años, luego está la etapa de transición entre estos establecimientos y la educación básica (Fig. 12).

En el caso de los jardines infantiles que pertenecen a la Junta Nacional de Jardines Infantiles (JUNJI) se han enfrentado a problemas de cobertura. Con el objetivo de brindar equidad social y educativa en el período *“entre 2014 y 2018 se desarrollaron distintas estrategias para satisfacer la necesidad educativa de 48.000 nuevos párvulos del país”*, según menciona Víctor Serrano\*.

Para llevar a cabo este programa, se añadieron dos áreas de gestión, planificación y gestión territorial. Éstas trabajaban en conjunto, primero buscando zonas donde los niños no tenían acceso a la educación inicial y luego la búsqueda de emplazamiento para estos establecimientos.

De esta forma, se crearon 469 nuevos jardines infantiles a lo largo del país, se consideró para estos proyectos de alto estándares de calidad, reflejados en un diseño arquitectónico que considere eficiencia energética, orientaciones, habitabilidad y accesibilidad universal.

Las estrategias arquitectónicas utilizadas para elevar los estándares de calidad son los siguientes (Fig. 13):

### 1. FÍSICO – ESPACIAL:

A través del aumento de las superficies e incorporando nuevos espacios educativos. Además, se consideran la escala de los niños, adaptando mobiliarios, ventanas y muros.

### 2. AMBIENTALES:

Consideración de nuevos materiales y sistemas constructivos para promover las condiciones



Fig. 12, Edad de los niños para ingresar a la educación primaria, Fuente: Elaboración propia.

\* Coordinador nacional del Programa más Salas Cunas y Jardines para Chile JUNJI.

acústicas, de temperatura, luminosidad, calidad de aire y eficiencia energética adecuadas.

### 3. FUNCIONALES:

Crear acceso protegido y vías de escape expedita a través de un ordenamiento de áreas pedagógicas claras, eficaces y seguras. Junto a la entrega de recursos para dotar el edificio de accesibilidad universal.

### 4. ESTÉTICAS:

El equipo de trabajo diseñó una imagen objetivo considerando lineamientos básicos para cada proyecto que atiende expresiones culturales y técnicas locales con una predominación de geometrías claras y en relación con la infancia.

### 5. GESTIÓN:

Introdujeron la formulación social, la contratación de los proyectos y la ejecución de obras de manera simultánea. Además, un método en la revisión y certificación de los proyectos que permite obtener los estándares de calidad, tiempos y costos esperados\*.

Por otra parte, los jardines infantiles privados cuentan con una infraestructura de un estándar al que la JUNJI logra llegar con las estrategias recién mencionadas. El problema en este caso tiene relación a los costos por cada niño y niña que quiere acceder a estos establecimientos.

Acorde a un estudio realizado por Edenred sobre los precios de las salas cunas en nuestro país, la mensualidad en promedio en Chile en 2019 es de \$338.301. Llegando incluso a los \$390.000 en la Región de Antofagasta.

En la Región metropolitana, el promedio es de \$356.334 pesos. La comuna de Las Condes es quien presenta la mensualidad más elevada con \$415.796 y la comuna Pedro Aguirre Cerda es la que mantiene la mensualidad más baja de \$280.000.

\* Información entregada por Pedro Andrade, Coordinador de Infraestructura del Programa Más Salas Cunas y Jardines JUNJI.



Fig. 13, Estrategias de diseño para elevar estándares de calidad, Fuente: Elaboración propia.

Sin mencionar los costos de matrícula, cuyos valores son similares a la mensualidad aumentando así una vez al año el valor de las mensualidades casi al doble.

Finalmente, ingresar a la educación primaria requiere de un esfuerzo por parte de los padres o tutores de los niños en la búsqueda de un establecimiento que puedan costear o de alguno que cuente con cupos disponibles dentro de sus zonas de trabajo o vivienda según más les acomode.

Las manos de un hombre de edad avanzada y neonatal  
Foto de Kangah.



*Capítulo 3.*  
**EMPLAZAMIENTO**

En este capítulo se sintetiza la información presentada anteriormente junto a un análisis de escala hasta llegar al terreno y sus características. De esta forma, obtener el emplazamiento del proyecto.

A partir del subcapítulo Adultos mayores y específicamente la situación demográfica en Chile. Considerando a la población adulta mayor como la esencia de este proyecto y que además éstas deben pertenecer al lugar para poder asistir.

Se comienza el análisis demográfico desde la región metropolitana, ya que tal como se mencionó anteriormente, es la que cuenta con mayor población total del país. A partir de esta información se analizan las comunas en términos de población.

En base a lo anterior, se elige una comuna y se analiza en profundidad su población y su flujo, la vialidad, conectividad y equipamiento urbano.

Con el objetivo de conocer la situación comunal sobre residencias, hogares o centros días para los adultos mayores y jardines infantiles. De esta forma, se comprende la demanda y la oferta que hay con respecto a estos establecimientos.

Junto con lo anterior, se investiga si el lugar o la comuna escogida para la búsqueda del terreno cuenta con programa de apoyo al bienestar del adulto mayor.

## Región Metropolitana

Recapitulando, la región metropolitana tiene un 10,8% de población adulta mayor. La cual se encuentra distribuida principalmente en la zona Oriente y Sur-Oriente de Santiago, seguido por las comunas ubicadas al poniente y sur de la capital (Fig. 14).

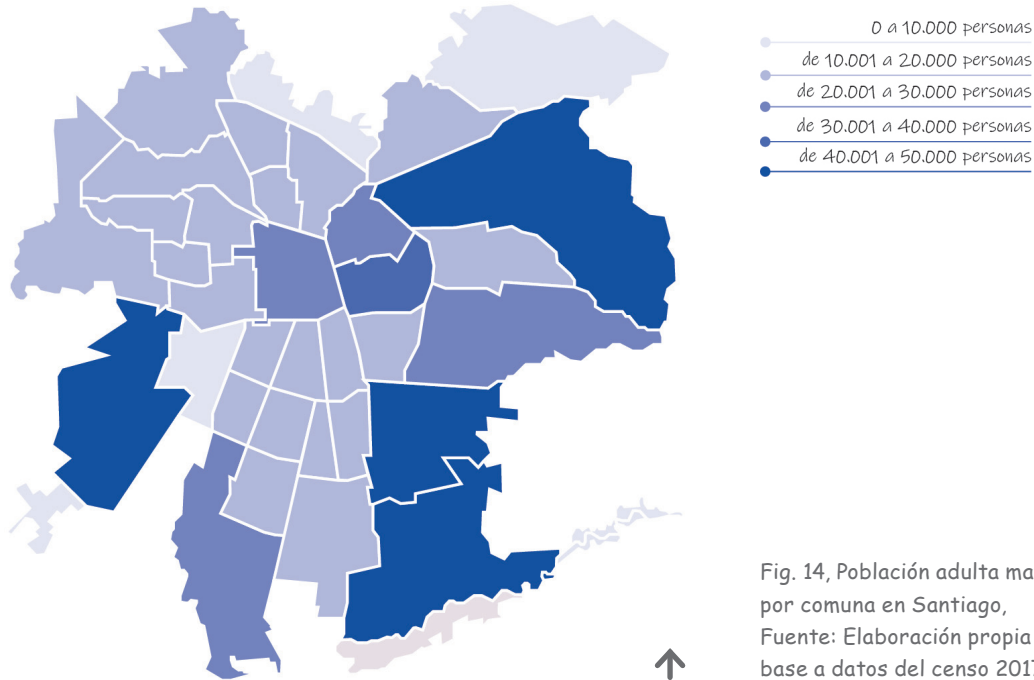

Fig. 14, Población adulta mayor por comuna en Santiago, Fuente: Elaboración propia en base a datos del censo 2017.

Ambos sectores de Santiago tienen un alto porcentaje de población adulto mayor, sin embargo, las diferencias entre estos sectores recaen principalmente en los niveles socioeconómicos (Fig. 15).

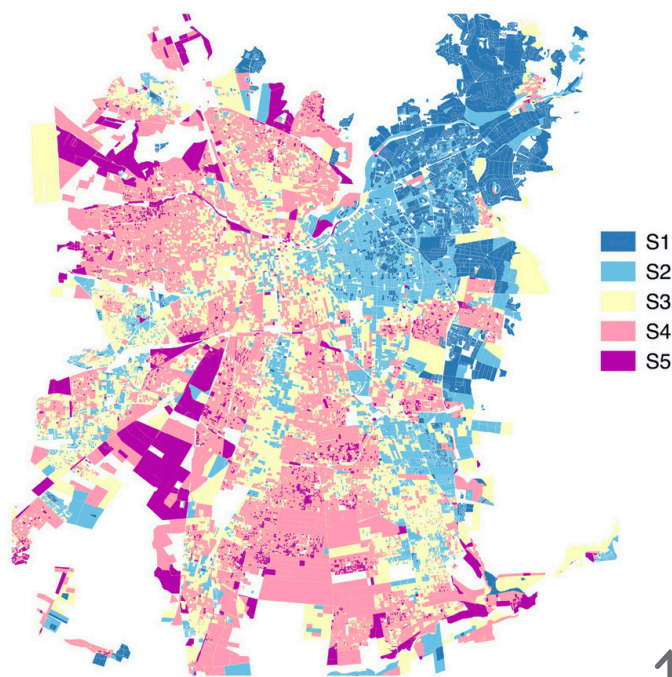

Fig. 15, Niveles socioeconómicos en Santiago (S5 es el más vulnerable), Fuente: Nicolas Valencia. "Tu teléfono móvil tiene mucho que decir sobre segregación urbana" 29 nov 2018. Plataforma Arquitectura.

Además, en el sector oriente se encuentra mayor número de residencias y centros día para adultos mayores (Fig. 16), éstos son de altos estándares económicos e infraestructura, junto con una gran cantidad de establecimientos de educación inicial.

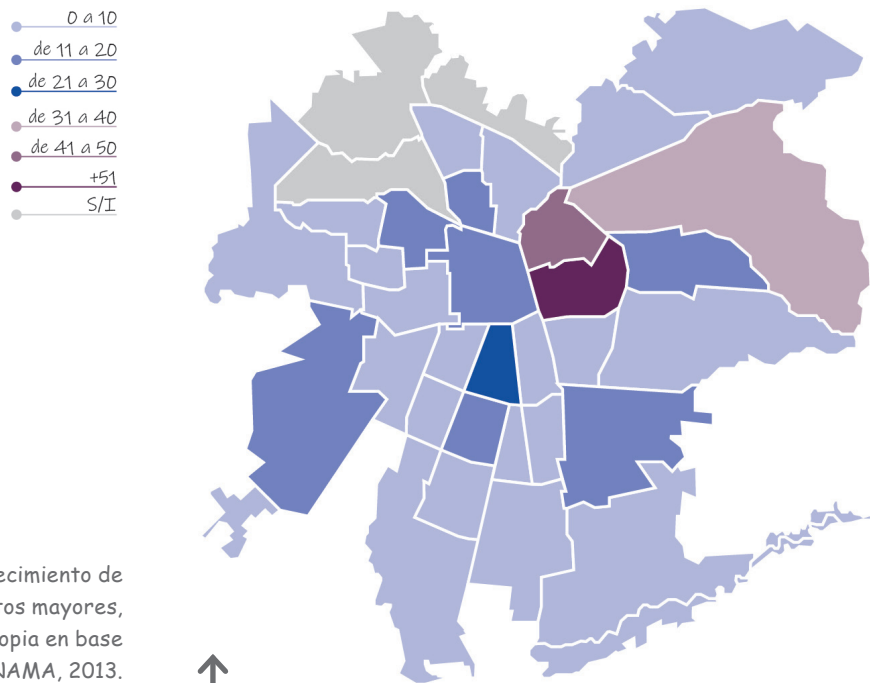

Fig. 16, Cantidad de Establecimiento de larga estadía para adultos mayores, Fuente: Elaboración propia en base a catastro de SENAMA, 2013.

Por ende, se determina que el proyecto debe beneficiar a un grupo de población que no tiene acceso ni cuenta con establecimientos como los centros día para los adultos mayores dentro de su comuna.

Sin embargo, debe tener una población adulta mayor suficiente para cubrir esta necesidad inminente.

Entre las comunas del sector sur, La Florida es la elegida, debido a su alto índice de población adulto mayor y bajos en términos de residencias.

## Comuna

La Florida está ubicada en el sector sur oriente, es de gran tamaño y es vecina de una cantidad considerable de comunas más pequeñas que pueden estar dentro del radio de personas beneficiadas con el proyecto.

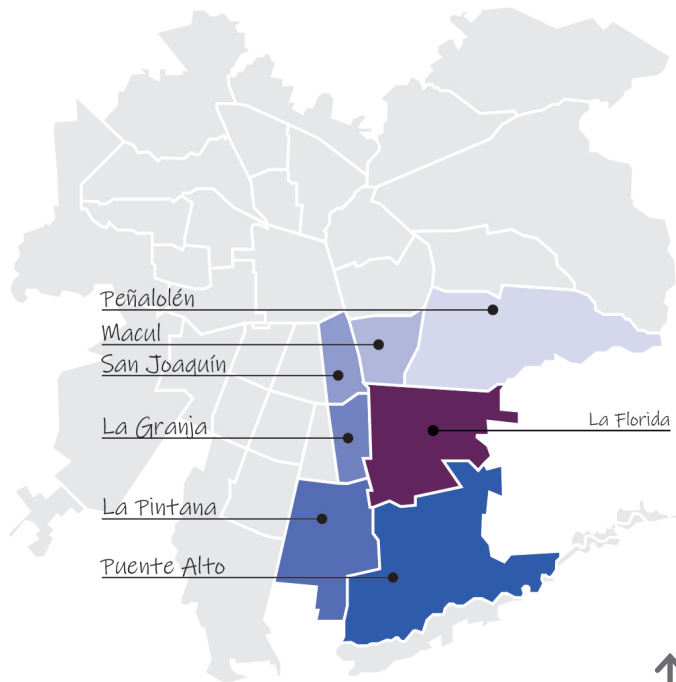

Fig. 17, Comunas colindantes con La Florida, Fuente: Elaboración propia.

La Florida, tiene una población total de 366.916 personas, de las cuales un 18,3% es menor a 15 años y un 12,8% es mayor a 65 años (Fig. 18). Sin contar el incremento de la población flotante que visita la comuna con fines laborales, educativos, entretenimiento y otros confirmando las relaciones intercomunales y la posibilidad de usuarios pertenecientes a estas comunas vecinas para el proyecto (Fig. 19).

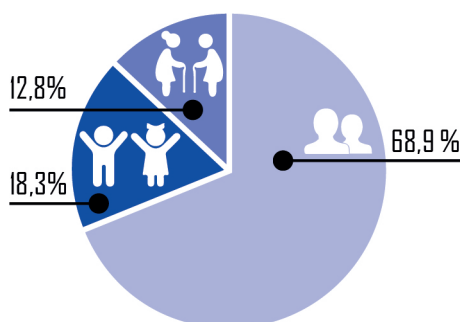

Fig. 18, Distribución de población de La Florida, Fuente: Elaboración propia en base a datos del censo 2017.

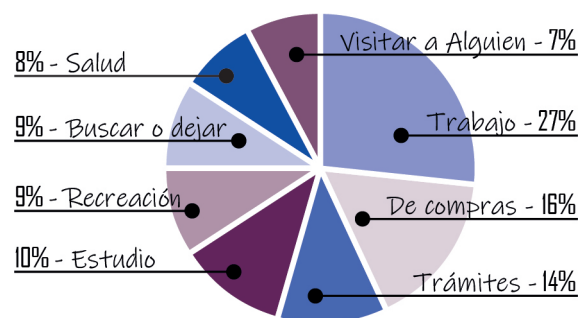

Fig. 19, Población flotante de La Florida, Fuente: Elaboración propia en base a datos de [www.mientorno.cl](http://www.mientorno.cl).



En términos de vialidad (Fig. 20) la presencia de Américo Vespucio le da conectividad a la comuna, seguido por Vicuña Mackenna, Avenida La Florida y Departamental.

Las vías secundarias favorecen las circulaciones internas mediante las calles Walker Martínez, Froilán Roa/Colombia, Trinidad y San José de la Estrella.

Por otra parte, la presencia de 11 estaciones de metro en la comuna, completa la conectividad de ésta con el resto de Santiago.

El centro de la comuna se define por la presencia de equipamiento ubicada en un punto neurálgico en relación con la conectividad analizada (Fig. 20).



Fig. 20, Vialidad y equipamiento de la comuna La Florida, Fuente: Elaboración propia.

## Preexistencias

En primer lugar, la respuesta que tiene la municipalidad frente a su población adulto mayor corresponde a diversos programas destinados a la mejora de su calidad de vida.

Se encuentran 8 programas, algunos relacionados a la salud, mejorar el estado físico, mental y la entrega de conocimientos preventivos. Atender el sentido de pertenencia, se encargan de asesorar a las personas con cuestiones legales, reinserción laboral, tecnológicas y recreativas.

Estos programas que presenta la comuna para su población, se recoge como una oportunidad para expandirlos y darle una nueva perspectiva desde el ámbito intergeneracional.

Por otra parte, conocer las preexistencias de centros día para adultos mayores o en su defecto las residencias u hogares de ancianos, junto con los jardines infantiles que se encuentran emplazados en La Florida es fundamental para la definición del programa, en términos de superficie, costos y financiamiento, cupos de personas por recintos y localización.

Los centros día, son nulos en la comuna, es decir, no se tiene registro de este equipamiento. Sin embargo, los hogares y residencias de adultos mayores son 16 (Fig. 21). Cuya capacidad está entre 7 y 46 personas.

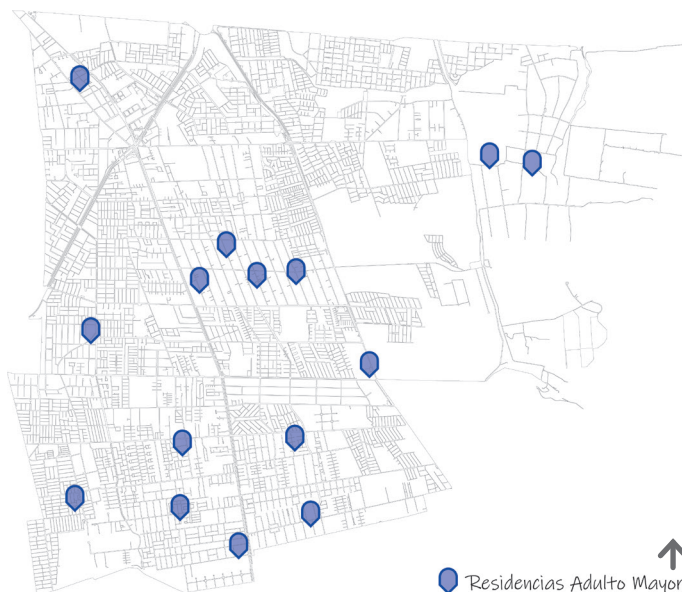

Fig. 21, Residencias y hogares para adultos mayores de la comuna La Florida, Fuente: Elaboración propia en base a catastro SENAMA, 2013.

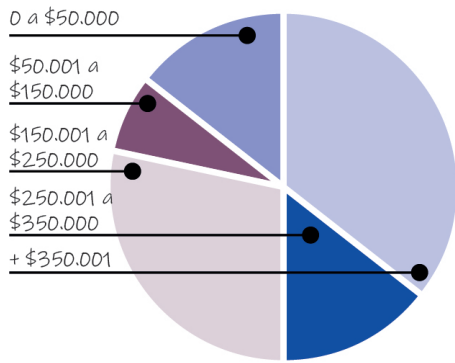

Fig. 22, Aranceles de residencias y hogares de la comuna La Florida, Fuente: Elaboración propia en base a catastro SENAMA, 2013.

Por otra parte, los aranceles fluctúan desde los \$120.000 hasta los \$750.000 mensuales (Fig. 22).

En cuanto a infraestructura, la mayoría de estos hogares son viviendas que fueron reacondicionadas para este fin. Por lo tanto, no tiene altos estándares espaciales ni condiciones de atención médica.

La localización de estos establecimientos está ubicada en la zona sur de la comuna.

Los registros de jardines infantiles se dividen entre particulares y subvencionados por la JUNJI. Estos son 19 y 22 establecimientos respectivamente (Fig. 23).



Fig. 23, Jardines JUNJI y particulares de la comuna La Florida, Fuente: Elaboración propia en base a datos de [buscatujardin.junji.gob.cl/](http://buscatujardin.junji.gob.cl/), visitada en Mayo, 2019.

Entre los jardines particulares las salas cunas tienen una cobertura de 10 hasta 80 niños, mientras que los niveles medios de 10 a 120 niños (Fig. 24).

En cambio, los jardines JUNJI, tienen una cobertura de 16 hasta 93 niños en salas cunas y 28 hasta 146 niños en niveles medio (Fig. 24).

Los jardines particulares están concentrados en el centro de la comuna, por el contrario de los jardines JUNJI que se ubican a ambos lados de esta área.

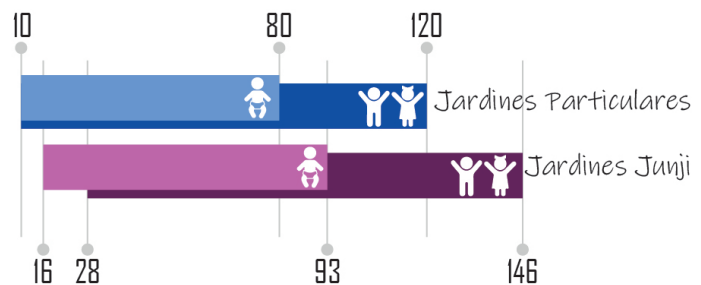

Fig. 24, Cobertura de Jardines JUNJI y particulares de la comuna La Florida, Fuente: Elaboración propia en base a datos de [buscatujardin.junji.gob.cl/](http://buscatujardin.junji.gob.cl/), visitada en Mayo, 2019.

Cute little boy and little girl happy with grandmother,  
Foto de Brebca, 2019.



*Capítulo 4.*  
**PROYECTO**

El proyecto se desarrolla en base a todos los análisis realizados, desde los programas intergeneracionales, sus distintas aplicaciones a través de ejemplos en el mundo, las situaciones de la población adulta mayor y niños, y finalmente el estudio del emplazamiento, en el ámbito demográfico y las preexistencias.

Comenzando este capítulo con el lugar del proyecto, el terreno propuesto y su respectiva normativa, con el fin de obtener los primeros lineamientos de diseño.

La propuesta arquitectónica, entiende el proceso de diseño desde el usuario hacia las espacialidades, por lo tanto, aquí se expone la visión conceptual de este proyecto junto con los criterios de intervención y estrategias de diseño.

A continuación, se define el programa que se llevará a cabo en este proyecto, basado en el subcapítulo de los programas intergeneracionales, en el cual se fija el PI específico, la capacidad de personas que asistirán, los distintos espacios con sus respectivas dimensiones.

Por consiguiente, la propuesta estructural y constructiva otorgan al proyecto materialidad, estrategias formales que definen la composición del edificio.

Finalmente, la propuesta de gestión busca la forma de financiamiento y administración del proyecto, con la finalidad de posicionarlo en la realidad y conocer que autoridades y/o entidades pueden hacerse cargo.

## Terreno Propuesto

En base al análisis de la comuna, se establece la búsqueda de un terreno ubicado en la zona norte de ésta, dentro del área señalado como equipamiento, ya que, es necesario que este proyecto logre una buena conectividad, cercano a centros de salud, equipamiento urbano en general y óptimo transporte público.

Por otra parte, las preexistencias nos muestran que precisamente en la zona norte de la comuna no existen establecimientos dedicados al adulto mayor, actualmente.

Se realizó un mapeo de los terrenos vacíos en la zona norte de la comuna y se eligió el terreno más cercano al centro urbano de la comuna.

A continuación, se aborda en detalle el lugar del terreno propuesto, su dimensión urbana e histórica obteniendo una perspectiva en el tiempo de como ha evolucionado el contexto inmediato.

Por consiguiente, su dimensión normativa, basado en el plan regulador de la comuna de La Florida. Estos datos cuantifican el terreno en pro de los primeros lineamientos del diseño arquitectónico.

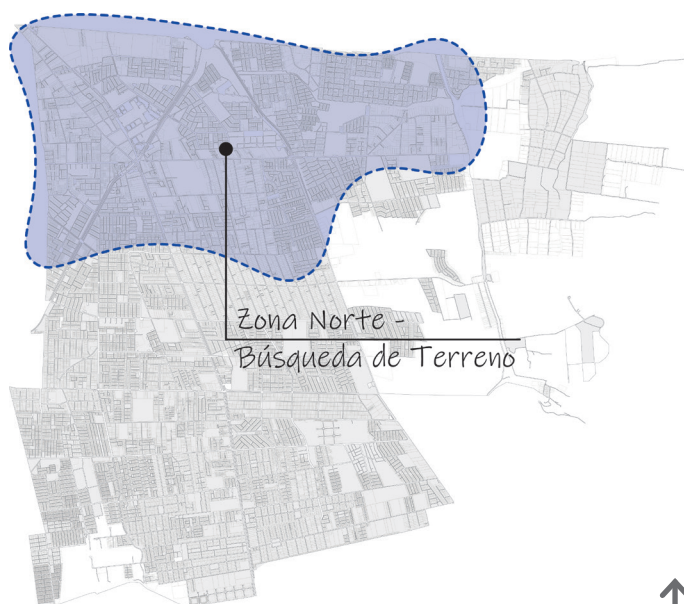

Fig. 25, Zona Norte - Búsqueda de terreno, Fuente: Elaboración propia.

## Lugar

Las posibilidades de terrenos que se encontraron en la comuna, hay uno ubicado en la intersección de Froilán Roa con Serafín Zamora el cual tiene un área de influencia dividida entre el equipamiento y lo residencial (Fig. 26 y 27).

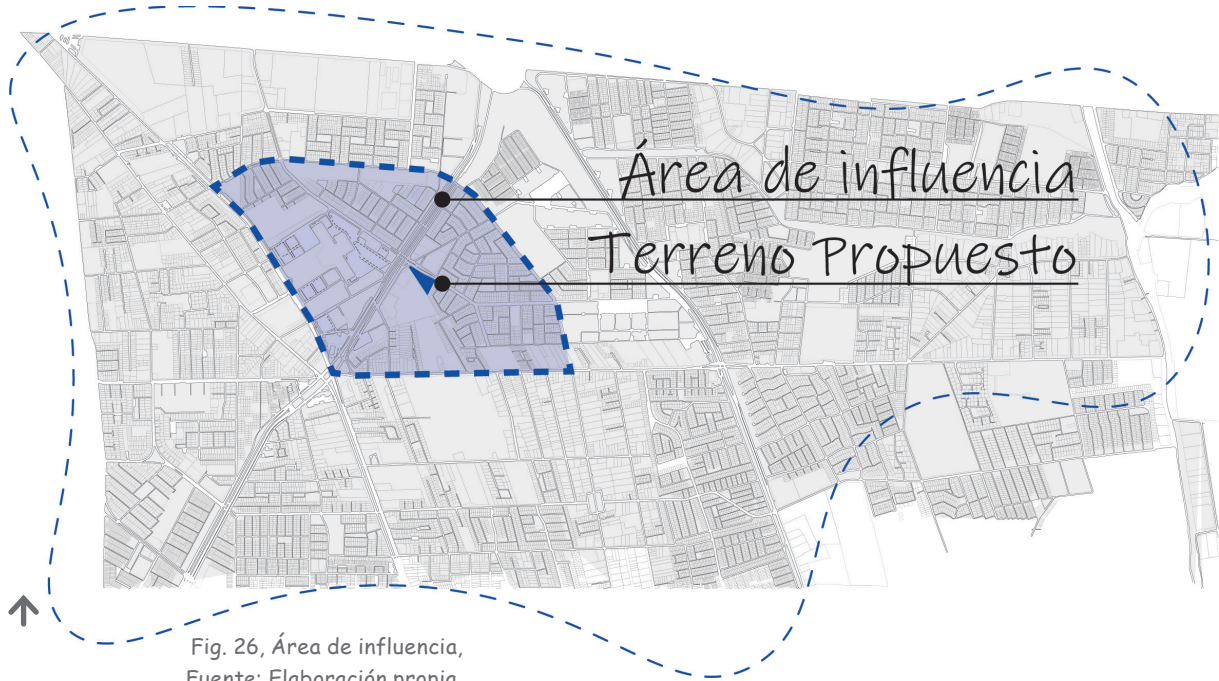

Fig. 26, Área de influencia,  
Fuente: Elaboración propia.

Se realizó un análisis histórico del área de influencia, a través de fotografías (Fig. 28 a 35) para conocer cómo ha cambiado este lugar para comprender el beneficio que obtiene este terreno, con este proyecto.

En primer lugar, los sectores más cercanos a equipamiento comercial se ven transformados por edificios de inmobiliarias, con departamentos de gran plusvalía dada la ubicación.

En cuanto a la vialidad, la incorporación de la línea de metro 4 y 4A, junto con la estación Vicuña Mackenna, en compañía de la Autopista de Américo Vespucio ayudaron a que el sector lograra visibilidad y accesibilidad frente a sus comunas vecinas.

El avance económico y demográfico de la comuna, requirió la construcción de un Hospital de gran tecnología y capacidad, junto con esto se amplió la Clínica Vespucio. Lo cual, favorece a este proyecto por la cercanía de los establecimientos de Salud.

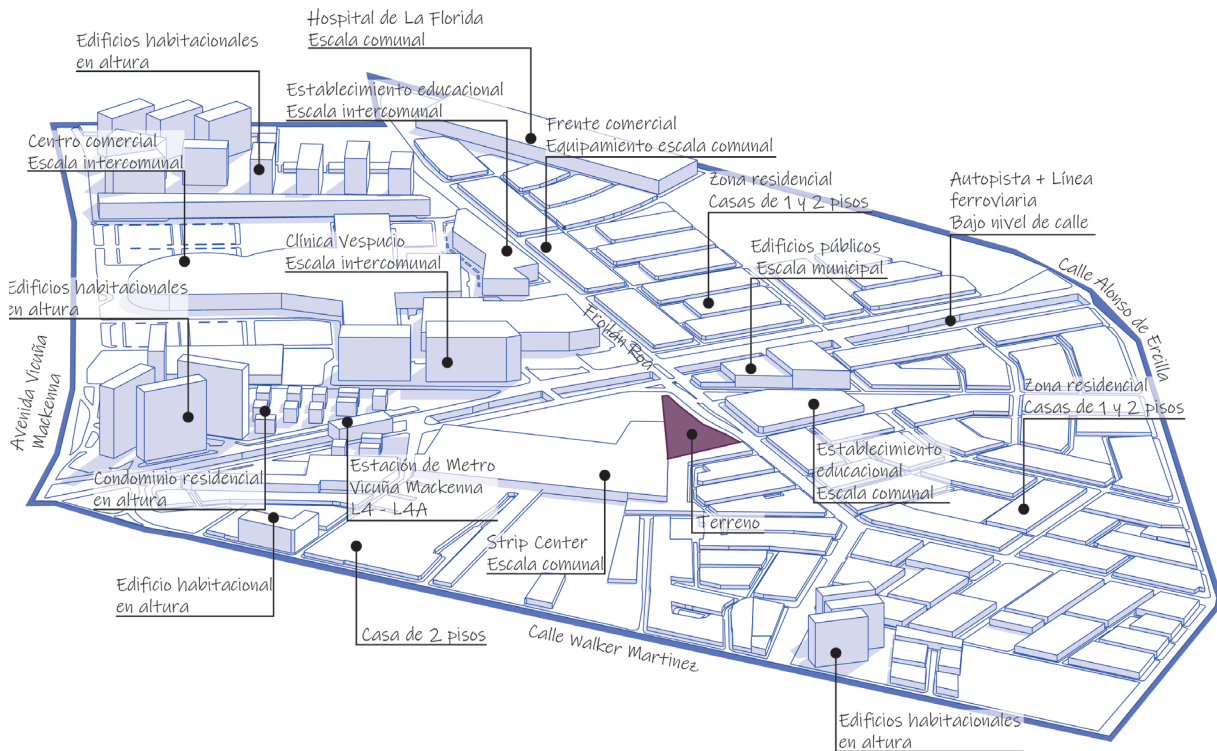

Fig. 27, Área de influencia del terreno propuesto 3D, Fuente: Elaboración propia.

El centro comercial y el strip center ubicados dentro de este perímetro, quedan en evidencia dado el crecimiento de sus infraestructuras debido a la demanda circular, en términos de habitación, conectividad y crecimiento económico de la comuna.

Sin embargo, el terreno propuesto se ve vacío a lo largo del registro fotográfico. Se puede deducir que la falta de construcción con fines comerciales no es rentable, ya que no forma parte del circuito existente, es decir, está ajeno a la circulación del comercio. Además, no tiene gran tamaño para competir o igualar su interés económico.

Por otra parte, las especulaciones sobre el destino habitacional pueden variar desde la forma del terreno, las condiciones acústicas, viales, u otras que entorpecen o dificultan la construcción de viviendas o edificios de inmobiliarias.

Se estima entonces, que incorporar este proyecto cuyo objetivo es atraer al adulto mayor a pasar tiempo en este lugar y convivir con niños, que también llegan diariamente hasta este edificio, lo posiciona como un mediador entre el comercio y la vivienda.



Un centro intergeneracional cercano a las viviendas, al comercio, a establecimientos municipales y transporte público hacen que el proyecto se acople perteneciendo a su contexto inmediato.



Fig. 28, Enero/2000.



Fig. 29, Abril/2002.



Fig. 30, Marzo/2004.



Fig. 31, Abril/2009.



Fig. 32, Marzo/2011.



Fig. 33, Marzo/2014.



Fig. 34, Marzo/2016.



Fig. 35, Mayo/2019.

Fig. 28 a 35, Evolución área de influencia,  
Fuente: Elaboración propia, en base a Google Earth.

## Normativa

El terreno propuesto, ubicado en la Calle Froilán Roa 1201, le corresponde la zonificación de equipamiento, específicamente Z-AA+CB/CM (Fig. 36) que significa zona de edificación aislada alta con continuidad baja y media, según el Plan Regulador Comunal (PRC). Ubicado en el sitio 52, manzana 1466 sin loteo.

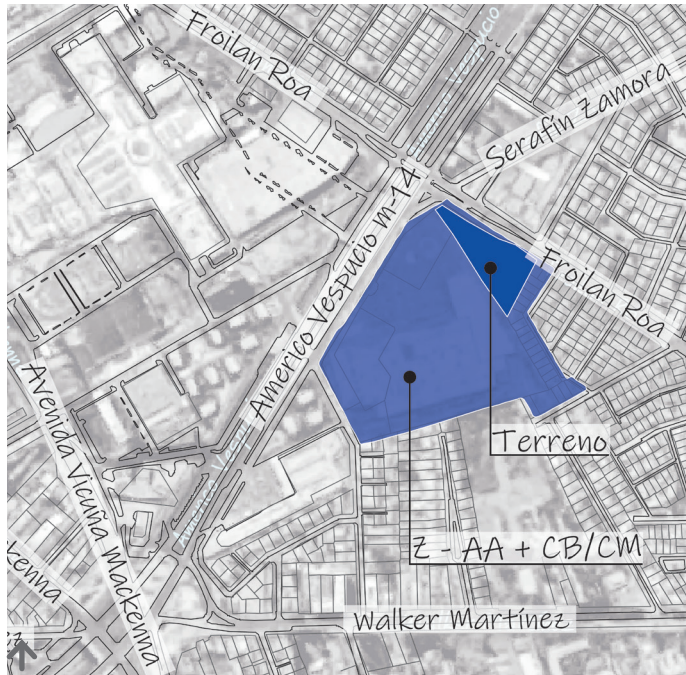

Fig. 36, Zonificación terreno propuesto, Fuente: Elaboración propia, en base a PRC.

El certificado de informaciones previas (Fig. 37) determina que el terreno cuya forma se acerca a un triángulo tiene un área de 5.699 m<sup>2</sup>, cuyas condiciones de edificación son:

Coefficiente de constructibilidad: 3,2

Coefficiente de ocupación de suelo: 0,4

Rasante: 70

Antejardín: 5m

Estacionamiento: 40

Sistema de Agrupamiento: Aislado

De esta forma, la superficie construible en 1° piso es de 2.280 m<sup>2</sup> y la superficie construible total es de 18.240 m<sup>2</sup>



**CERTIFICADO DE INFORMACIONES PREVIAS**  
DIRECCION DE OBRAS - I. MUNICIPALIDAD  
**LA FLORIDA**  
REGIÓN: METROPOLITANA  
 Urbano  Rural

(C.I.P.-1.4.4)

CERTIFICADO N°	1201
FECHA EMISIÓN:	08/04/2019
SOLICITUD N°	201906269
FECHA INGRESO:	08/04/2019

**1.- IDENTIFICACIÓN DE LA PROPIEDAD** (CERTIFICADO DE NÚMERO)

A LA PROPIEDAD LIBICADA EN		FROILAN ROA	
LOTEO	NO LOTEO	MANZANA	N/R
ROL S.I. N°	1466-62	LE HA SIDO ASIGNADO EL N°	1201

**2.- INSTRUMENTOS DE PLANIFICACIÓN APLICABLES**

PLAN REGULADOR INTERCOMUNAL O METROPOLITANO	Res. 20 (d.o. 04/11/94)	FECHA	06-10-1994
PLAN REGULADOR COMUNAL	Res. 47 (d.o. 17/08/2001)	FECHA	06-12-2000
MODIFICACION PLAN REGULADOR COMUNAL	D. Ex. 461 (d.o. 09/02/2016)	FECHA	04-02-2016
LEY 20.791	D.o. 29/10/2014	FECHA	29-10-2014
ENMIENDA AL PLAN REGULADOR COMUNAL N° 11	D. Ex. 3514 (D.o.29/09/2016)	FECHA	20-09-2016

ÁREA DONDE SE UBICA EL TERRENO

URBANO  RURAL

**3.- DECLARATORIA POSTERGACIÓN DE PERMISO** (Art. 117 LGUC)

PLAZO DE VIGENCIA	*****
DECRETO O RESOLUCIÓN N°	*****
FECHA	*****

**4.- Deberá acompañar informe sobre calidad de subsuelo** (ART. 5.1.15 O.G.U.C.)  SI  NO

**5.- NORMAS URBANÍSTICAS** (En caso necesario se adjunta hoja anexa)

**5.1.- USOS DE SUELO**

ZONA O SUBZONA EN QUE SE EMPLEAZA EL TERRENO	Z-AA+CB/CM
--	------------

Fig. 37, Certificado de informaciones previas, Fuente: Municipalidad de La Florida.

## Propuesta urbana

La propuesta urbana del proyecto se concentra en la idea de brindar un edificio público que actúe como mediador entre el área comercial, equipamiento e infraestructura y el área residencial, el barrio y la comunidad.

La sensación de barrio que tiene la zona de influencia hacia el sector oriente otorga al usuario adulto mayor la idea de comunidad, es decir, un edificio de gran envergadura con una impresión amigable, que invita ser parte de la propuesta de centro intergeneracional.

Por otra parte, el área comercial y equipamiento da seguridad, para cubrir cualquier otra necesidad que surja durante la estadía en el centro intergeneracional, ya sea, en el área de salud, en caso de accidente o urgencia, si el usuario es consiente de la cercanía con estos centros hospitalarios logra el confort necesario para disfrutar del programa que se lleva a cabo o en cualquier otra área relacionada al equipamiento con destino comercial.

En esa línea el rol del edificio es invitar dentro de la congestión o gran flujo que existe a escala urbana un espacio donde detenerse y conectarse con otra generación que aporta a su calidad vida, a través de actividades relacionadas al arte, música, cocina, gimnasia y otras.

Además, se contempla espacio público de encuentro y descanso para los edificios públicos cercanos, como el registro civil, un edificio municipal, el poder judicial, un complejo educacional y este centro intergeneracional.

Sumado a la integración de este espacio con la posibilidad de ligar las distintas actividades dentro del centro hacia el exterior, invitando a participación de la ciudadanía. Por ejemplo, se pueden realizar ferias de productos que los mismos adultos mayores crean en el centro, o exponer obras que se realizan entre niños y adultos mayores. Por esta razón el espacio público se propone como un área dinámica y recreativa al aire libre.

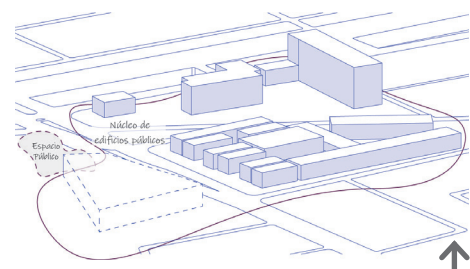

Fig. 38, Núcleo de edificios y espacios públicos,  
Fuente: Elaboración propia.

# Propuesta arquitectónica

## Propuesta conceptual

El proyecto surge como un punto de reunión familiar, mediante espacios que permiten la interacción y mantienen a las generaciones de niños y adultos mayores en constante movimiento, producto de actividades físicas y sociales.

Se reinterpretan los programas intergeneracionales estudiados para dar cabida este centro, bajo la idea en que ambas generaciones sirven a la otra, dicho de otra forma, la compañía y la realización conjunta de actividades es mutuo y no en servicio del otro.

Se entiende que los usuarios de las dos generaciones deben estar seguros, sentirse protegidos, y cómodos, la arquitectura debe otorgar la calidez espacial suficiente mediante el diseño.

Dadas las características de su contexto inmediato o el área de influencia donde se encuentra el terreno propuesto, notamos una pérdida de la baja escala, en términos de las alturas de sus edificios cercanos. Principalmente equipamiento comercial e inmobiliarias.

Por ende, se considera el proyecto en dos niveles de altura, a través del juego entre lleno y vacío de sus volúmenes o espacios. De esta forma, el perfil de calle no se ve mayormente modificado y se aliviana visualmente por medio de los vanos.

## Criterios de intervención

### 1) RESPETAR ESCALA DE EDIFICACIÓN:

Acorde a lo mencionado anteriormente, se establece dos niveles de edificación con el fin de crear una armonía entre las viviendas y comercio aledaño al terreno propuesto y este proyecto.

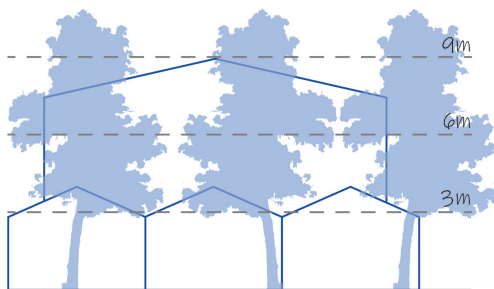

Esquema perfil de calle - Froilán Roa,

## 2) ESPACIO CENTRAL Y DISTRIBUCIÓN DE ACTIVIDADES:

Se establece un patio central como principio del proyecto en el cual convergen todos los espacios destinados a actividades individuales (generacionalmente hablando) y las intergeneracionales.

Por otra parte, se crea un diagrama de relaciones espaciales, considerando las condiciones acústicas, lumínicas, orientación de sol, viento u otros; que cada recinto requiere y como se corresponden entre ellos.



Diagrama de relaciones espaciales

## 3) CONSIDERAR ACTIVIDADES SUSTENTABLES PARA NECESIDADES DEL CENTRO:

Se utilizan distintas herramientas sustentables para el funcionamiento del edificio, entre ellas, se considera un espacio de huerto con el objetivo de producir alimentos y crear conciencia en las generaciones más pequeñas principalmente.

Así mismo, se tiene un diseño arquitectónico que sea capaz de reducir los niveles de energía, calefacción y ventilación, a través de diversos mecanismos y uso de materiales apropiados.

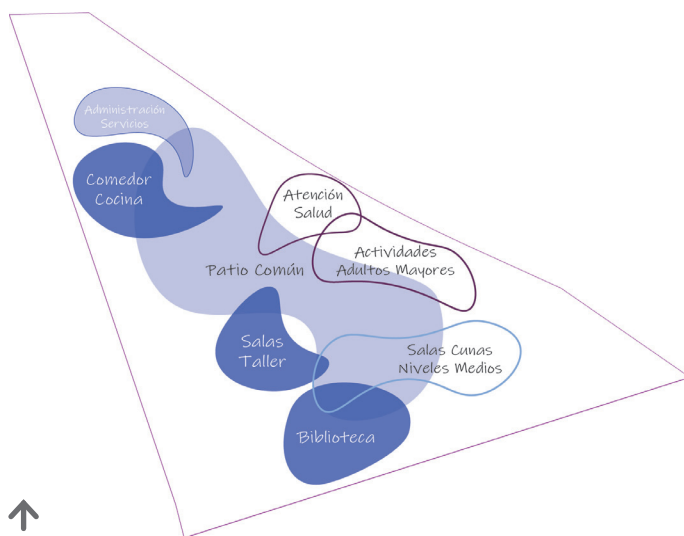
## Estrategias de Diseño

### 1) CABIDA DEL TERRENO PROPUESTO:

A partir de la cabida del terreno, se realiza un trazado

de la superficie teórica con el fin de visualizar y comprender el tamaño del terreno y la superficie que se puede construir según la normativa.

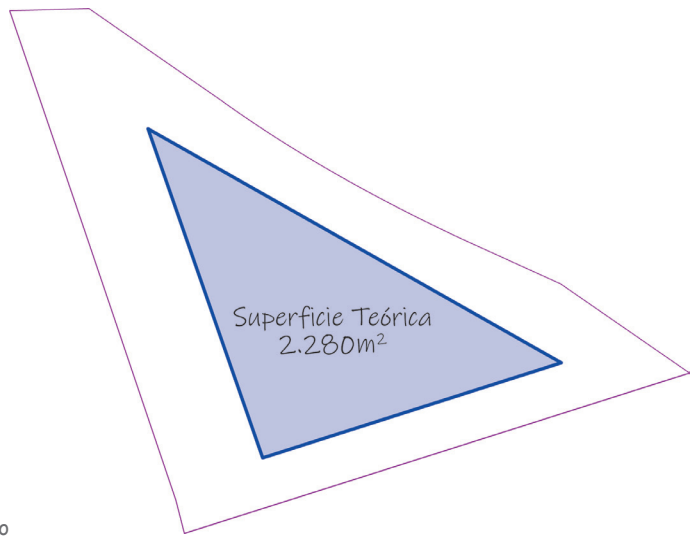

Cabida Terreno Propuesto

## 2) FORMULAR VOLÚMENES PROGRAMÁTICOS:

Se define un volumen teórico cuya base es de 1.080 m<sup>2</sup>, contenida en dos niveles. Este volumen se divide en 3 secciones de volúmenes correspondiente a la generación niños y lactante, adultos mayores e intergeneracional.

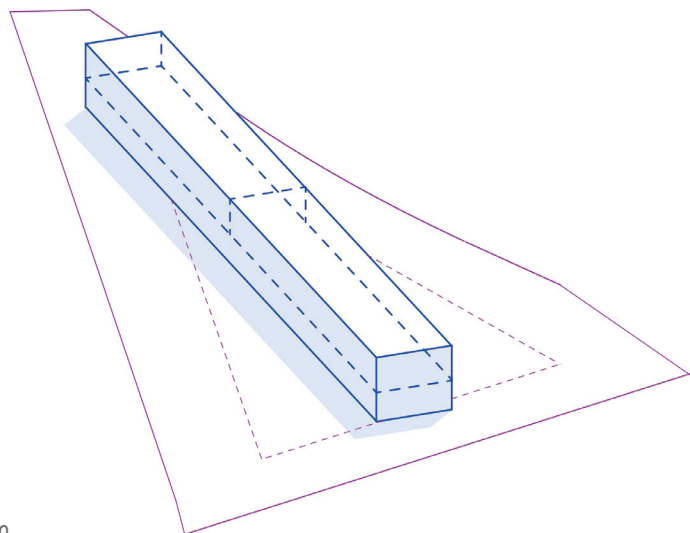

Volumen programático

### 3) EJES DE ROTACIÓN VOLUMÉTRICA:

Adaptando la forma singular del terreno se determinan 3 ejes de rotación para estas secciones volumétricas, de esta manera producir llenos y vacíos al mismo tiempo que dialoga la forma volumétrica con su superficie.

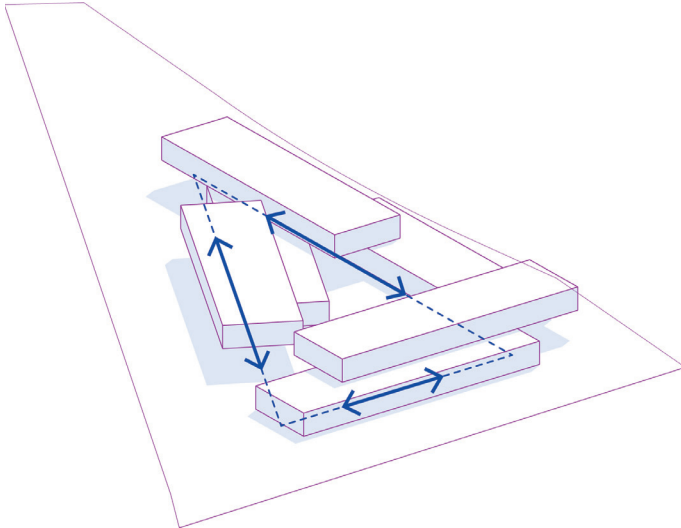

Ejes Rotación

### 4) EJES DE CIRCULACIÓN VERTICAL:

Se disponen 3 núcleos verticales, es decir, ascensor y escaleras. La cantidad está definida por las distancias entre ellos, coincidiendo con la cantidad de ejes de rotación.

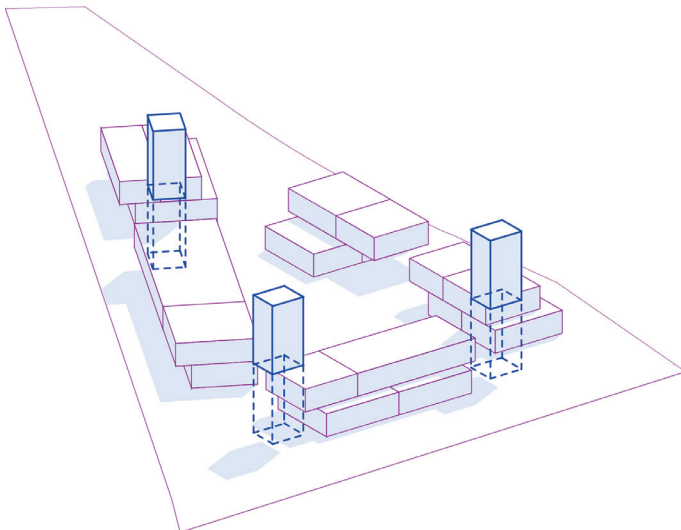

Ejes Circulación Vertical

### 5) ELEVACIÓN DE VOLÚMENES:

Para otorgar mayor dinamismo y enriquecer el “Lleno – vacío” se elevan los volúmenes, acorde a 3 zonas, la zona administrativa y servicio, luego la



zona de mayor movimiento físico y la última zona más íntima en términos de sonido y mayor tiempo de estadía.

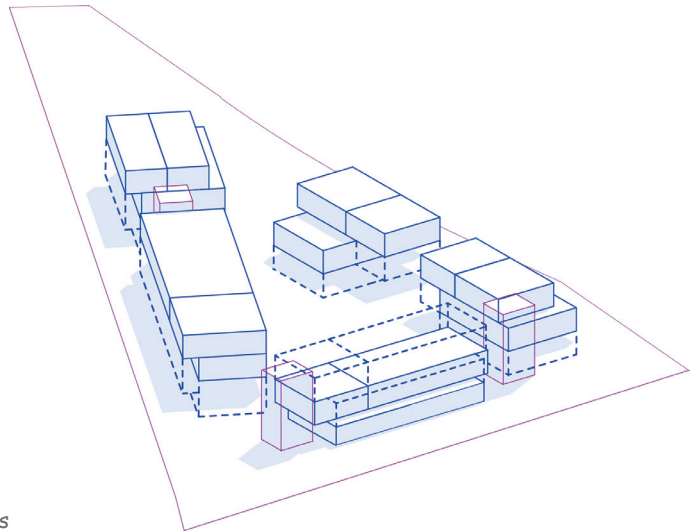

Elevación Volúmenes

### 6) CIRCULACIÓN INTERIOR:

Producto de estas diferencias de altura, se diseña una circulación interior que genera continuidad en el recorrido desde el acceso hasta el último recinto del centro.

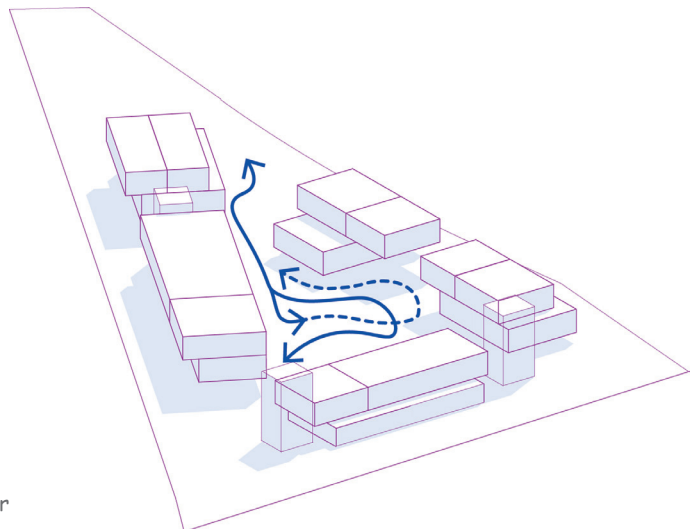

Circulación Interior

### 7) ESTRUCTURA BASE:

Se incorpora una grilla de 8 x 8 de pilares acorde a los ejes de rotación, para dar apoyo a la cubierta y sistematizar las dimensiones de cada recinto.

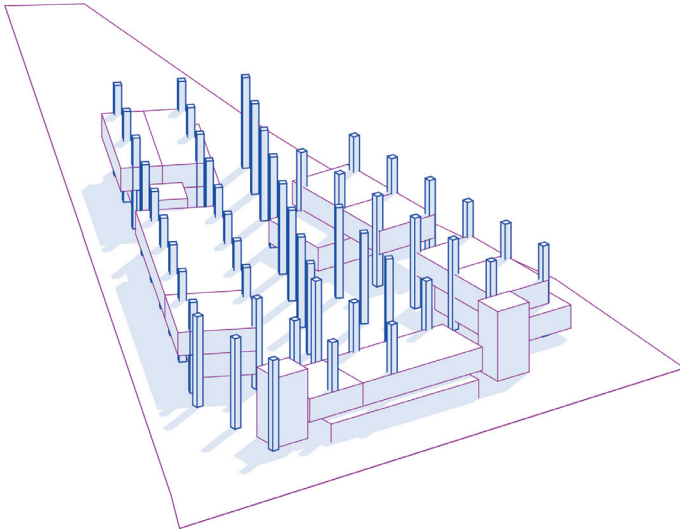

Grilla Pilares

El carácter lúdico del proyecto se representa en las espacialidades que el centro tiene en cada uno de sus vacíos, acompañado de un mobiliario que tiene sus propias características.

Se diseña una forma base de la cual se obtienen sus diferentes propuestas de juegos infantiles, movimientos en el terreno y mobiliario como mesas y sillones. Con el propósito de unificar los espacios y proveer de distintas intervenciones en los patios para el entretenimiento y distracción de los usuarios.

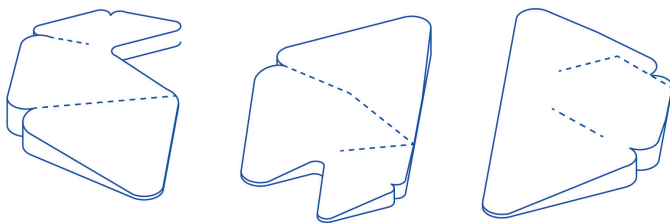

Movimientos de terreno

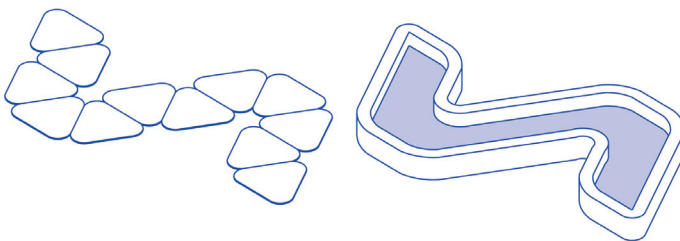

Diseño de piso y mobiliario infantil

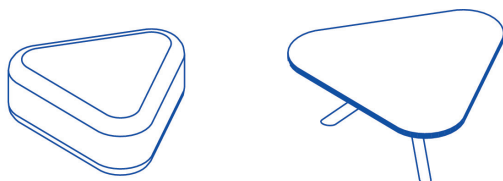

Mobiliario general

## Propuesta programática

El proyecto en un comienzo consideraba reunir tres programas, jardín infantil y sala cuna, residencia y centro día para el adulto mayor.

Sin embargo, la ubicación del terreno no es la más apropiada para dar habitación a adultos mayores, principalmente por el ruido constante y gran flujo de las calles colindantes, afectando en el confort acústico y la seguridad de los adultos mayores.

Además, la comuna de la Florida no presenta establecimientos del tipo centro día para adultos mayores, por lo tanto, la innovación de este programa es más atractivo que la residencia. Sin olvidar que se acompaña del jardín infantil y la sala cuna que es donde se producen las relaciones intergeneracionales.

Entonces, el proyecto se establece como un centro intergeneracional, que tendrá como objetivo principal crear relaciones intergeneracionales, y a su vez brindar espacios para los adultos mayores y niños por separado, ya que estos programas son voluntarios y no excluyentes de participar en ambos.

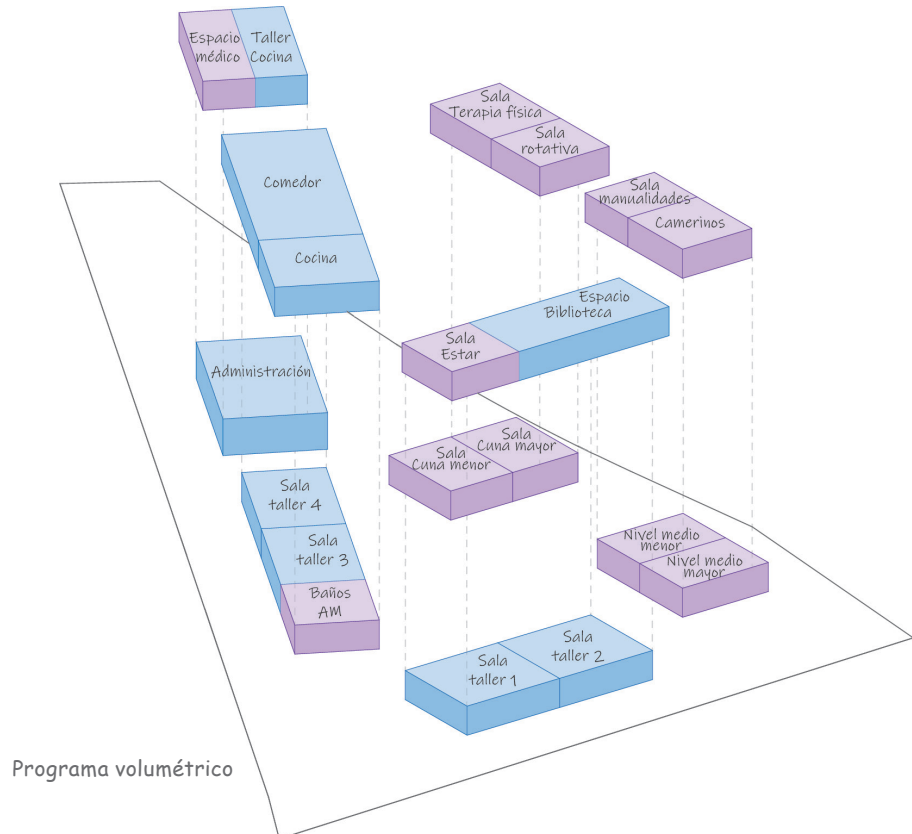

Según el análisis de preexistencia se determina que la cobertura para el jardín infantil será de 40 niños para sala cuna y 60 niños para nivel medio, divididos en dos salas para cada nivel.

En cuanto a los adultos mayores, se estima que asistan al centro 600 adultos mayores por día.

Además de los usuarios que van a asistir a diario para realizar las distintas actividades que el centro tenga programadas, se considera importante calcular el personal que realizará las labores correspondientes a cada una de las actividades para dar cabida al programa.

Entre las personas del área laboral, se encuentran educadoras y técnicos de párvulo, manipuladoras de alimentos, enfermeros y médicos de distintas especialidades, terapeutas ocupacionales, entre otras profesiones relacionadas a la administración del centro.

Se estima que en total las personas del área laboral y administrativa son 50 personas, de las cuales algunas irán rotando dada las actividades esporádicas o de periodos determinados no permanentes.\*

## *Espacios intergeneracionales*

Los espacios que se consideran para ser habitados por ambas generaciones son principalmente espacios recreativos, en el cual se desarrollan las actividades en conjunto y pueden estrechar lazos.

Las salas de taller son los espacios para que ambas generaciones realicen actividades tales como, pintar, dibujar, jugar, tocar música, actividades físicas, entre otras. Se considera además, una sala de cocina como otra sala de taller, tanto en su configuración como en sus dimensiones.

Mientras que la biblioteca o sala de lectura, se considera el espacio más cómodo para reunir estas

---

\* Estimación realizado por la información extraída desde el decreto 315 y 2601, relacionado al ministerio de educación y de salud, respectivamente.

generaciones de forma espontánea y sin horarios estrictos.

Además de los espacios administrativos y de servicio correspondientes a todo el centro.

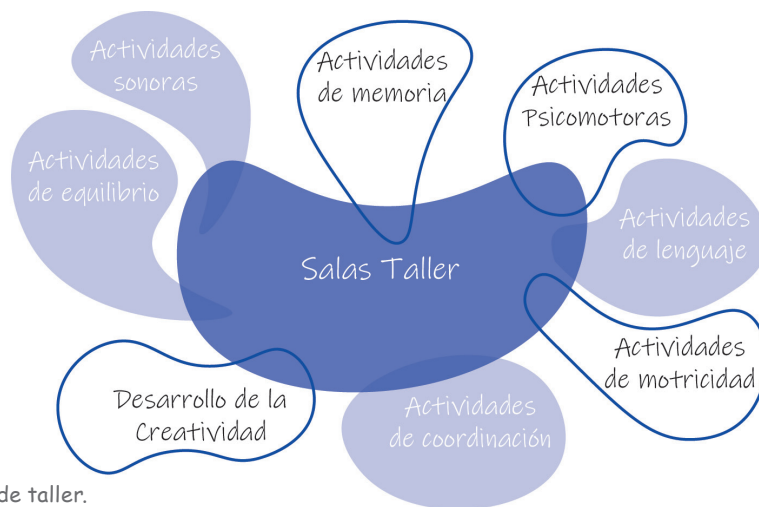

Objetivos de las actividades para las salas de taller.

Espacios Intergeneracionales		Area	Cantidad	Total
Sala taller compartidas	1.5m <sup>2</sup> por plaza y 30 niños	106	4	424 m <sup>2</sup>
Sala taller Cocina	1.5m <sup>2</sup> por plaza y 30 niños	80	1	80 m <sup>2</sup>
Estar lectura / biblioteca	1.5m <sup>2</sup> por plaza y 30 niños	145	1	145 m <sup>2</sup>
Patio común	1.5m <sup>2</sup> por plaza y 80 niños	350	1	350 m <sup>2</sup>
Comedor	1,5 m <sup>2</sup> por plaza y 50 niños	250	1	250 m <sup>2</sup>
Huerto	1.5m <sup>2</sup> por plaza y 30 niños	50	1	50 m <sup>2</sup>
Cocina	Se considera cocina para uso exclusivo del servicio de comida	65	1	65 m <sup>2</sup>
Oficina párvulos	Área Docente y Administración	15	2	30 m <sup>2</sup>
Cocina y comedor		45	1	45 m <sup>2</sup>
Sala reunión		50	1	50 m <sup>2</sup>
Bodega materiales		10	1	10 m <sup>2</sup>
Baños personal		4	1	4 m <sup>2</sup>
Espacio Docente		55	1	55 m <sup>2</sup>
Bodegas de alimentos		45	1	45 m <sup>2</sup>
Sala de basuras	Servicios	10	1	10 m <sup>2</sup>
			Subtotal	1613 m <sup>2</sup>

Cuadro Superficies - Espacios intergeneracionales.

## Espacios adultos mayores

Los espacios para los adultos mayores son con el objetivo de activarlos físicamente y darles espacios para compartir, distraerse y disfrutar con sus pares.

Para las actividades física se consideran una sala de gimnasia y una sala rotativa donde poder realizar distintas actividades durante la semana.

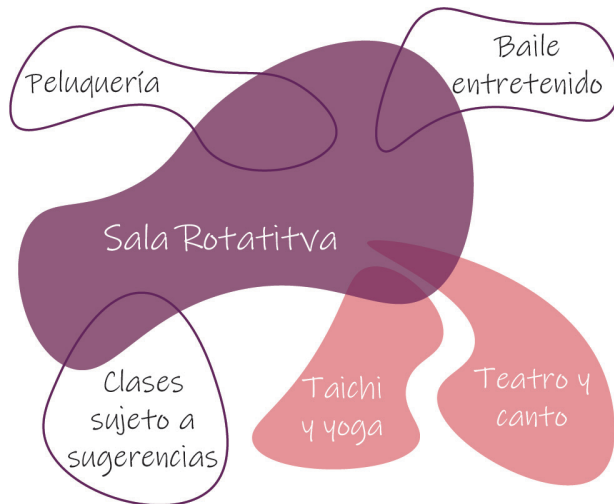

Ejemplos de actividades para la sala rotativa.

La sala de estar es el espacio más pasivo exclusivo de esta generación donde pueden conversar, jugar o realizar actividades de menor movimiento.

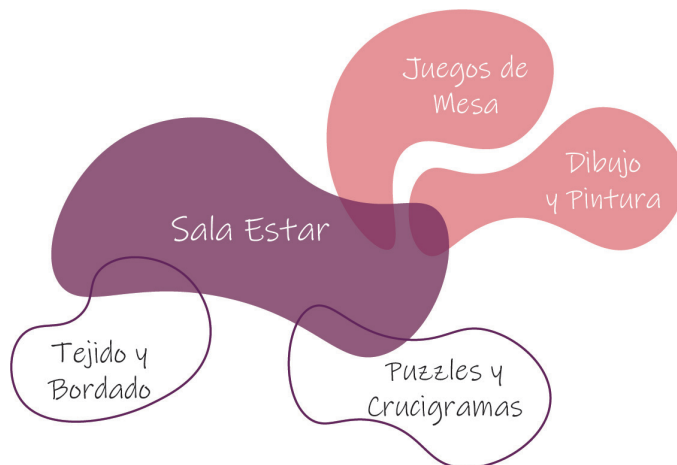

Ejemplos de actividades para la sala de estar.

Por otra parte, se consideran espacios relacionados a la salud, incorporando box de enfermería, boxes rotativos, entendido como médicos de distintas especialidades que atienden periódicamente y una oficina de médico en jefe, encargado de esa área que también presta sus servicios a la comunidad.

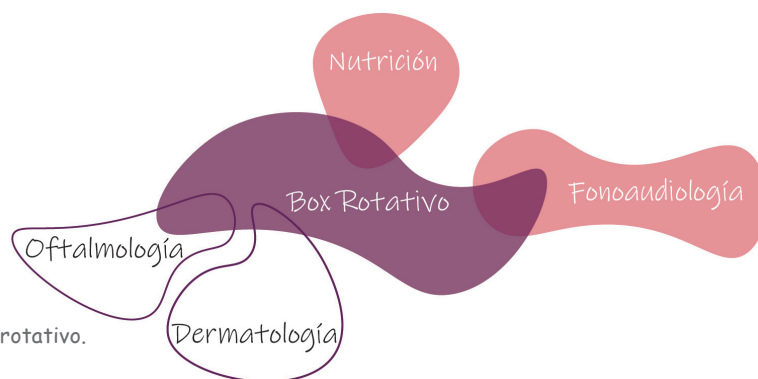

Ejemplos de actividades para el box rotativo.

Espacio Adultos Mayores		Area	Cantidad	Total
Sala estar	1.5 m <sup>2</sup> por plaza.	65	1	65 m <sup>2</sup>
Oficina médico	Servicio de salud	18	2	36 m <sup>2</sup>
Box enfermería		9	2	18 m <sup>2</sup>
Box rotativo		18	1	18 m <sup>2</sup>
Sala gimnasia - terapia física	1 m <sup>2</sup> por plaza.	80	1	80 m <sup>2</sup>
Terapia manualidades	1.5m <sup>2</sup> por plaza.	60	1	60 m <sup>2</sup>
Sala actividad rotativa	1m <sup>2</sup> por plaza.	65	1	65 m <sup>2</sup>
Baños	Separados Mujer y Hombre	38	2	76 m <sup>2</sup>
Camerinos		36	2	72 m <sup>2</sup>
Bodega materiales		10	1	10 m <sup>2</sup>
			Subtotal	353 m <sup>2</sup>

Cuadro Superficies - Espacios Adultos Mayores

### Espacios niños y lactantes

Los espacios para los niños y lactantes se definen por las salas cunas y salas de niveles medios que se encuentran en los establecimientos de educación parvularia.

Las edades que rigen las salas cunas son de 0 a 1 año para sala cuna menor y de 1 a 2 años para sala cuna mayor. Los niveles medios son desde 2 a 3 años nivel medio menor y 3 a 4 años nivel medio mayor.

*“En caso de ser necesario, el nivel Sala Cuna Menor podrá considerar, en el respectivo nivel, niños o niñas de hasta 1 año 6 meses de edad, y el Nivel Sala Cuna Mayor podrá considerar, en el respectivo nivel, niños o niñas de hasta 2 años 6 meses de edad”* Según el decreto 115 que modifica al decreto 315

La idea de estas salas es que los niños y lactantes también tengan instancias de compartir entre ellos, jugar, aprender y desarrollar sus habilidades con la presencia de parvularias y personal calificado.

Así mismo, en el patio bajo se encuentra una serie de juegos interactivos que ayuda a los niños a desenvolverse en un espacio contenido y seguro. Aplicando el diseño lúdico mencionado anteriormente para crear pertenencia y unidad visual con este mobiliario infantil.

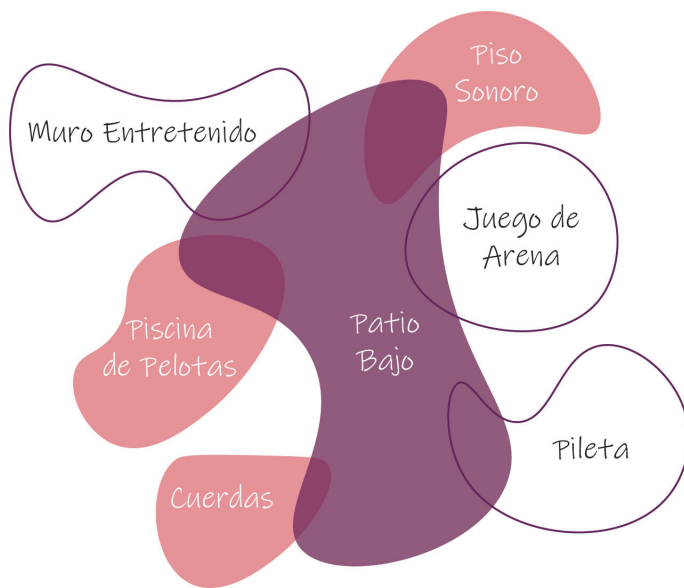

Ejemplos de juegos para el patio bajo.

Espacio Niños y Lactantes		Area	Cantidad	Total
Sala cuna	Se divide sala cuna menor y sala cuna mayor, 20 niños por sala	62	2	124 m <sup>2</sup>
Nivel medio	Se divide nivel medio menor y nivel medio mayor, 30 niños por sala	69	2	138 m <sup>2</sup>
Hábitos higiénicos y mudas	Solo las salas cunas cuentan con sala de mudas	8	4	32 m <sup>2</sup>
Patio Juegos	4m <sup>2</sup> por plaza.	420	1	420 m <sup>2</sup>
			Subtotal	714 m <sup>2</sup>

Cuadro Superficies - Espacios niños.

Por último, se suman los subtotales de los espacios intergeneracionales, adultos mayores, niños y lactantes. Las circulaciones y el 18% de muros, obteniendo una superficie aproximada de 3.210m<sup>2</sup>.

Σ Subtotales	2680 m <sup>2</sup>
Muros 18%	482 m <sup>2</sup>
Cirulaciones	1072 m <sup>2</sup>
<b>TOTAL</b>	<b>4234 m<sup>2</sup></b>

Suma de superficies.



## Propuesta estructural y constructiva

---

El Centro Intergeneracional, La Florida se diseña con una estructura en hormigón armado para la obra gruesa, con una propuesta estructural aperticada, es decir, pilar – viga la cual da forma a este proyecto y contribuye a la propuesta de generar distintas alturas de losa como fue mencionado en las estrategias de diseño.

En esa línea se incorpora el sistema de losa colgante para liberar las circulaciones de elementos verticales que además de cortarlas, se ve afectada la visualidad al interior del centro, debido a la forma continua del recorrido.

Este sistema de losa colgante es aplicado comúnmente en los puentes colgantes, se trata de una estructura rígida los cuales sostienen a tracción elementos de tipo cuerda o cables que ayudan a sustentar otros elementos horizontales.

Para este proyecto, se aplican cables o tensores que provienen de las losas del segundo piso, conectadas a las vigas superiores de la cubierta, ayudando a mantener la estructura firme y sin límites visuales.

La grilla de pilares ayuda al contrapeso de estos tensores aplicados a las vigas de la cubierta, completando así el sistema estructural.

La cubierta está diseñada como un objeto visualmente en voladizo, la cual le brinda majestuosidad al proyecto, con una perforación en el centro, que da al patio interior con el fin de una calidad espacial exterior, pero con la seguridad de estar al interior.

Se considera una cubierta temporal en períodos de lluvia, la cual evita que ésta interrumpa o cancele actividades. Se toma como ejemplo el Museo precolombino de nuestro país, el cual instala una cubierta en uno de sus patios interiores durante las épocas de lluvia, de esta forma, las actividades se ven ininterrumpidas.

*“El patio fue cubierto con una burbuja inflada traslúcida de etileno-tetrafluoroetileno (ETFE). La cubierta, ligera y autosoportante, se fijó a una estructura*

*perimetral de acero” Smiljan Radic, describiendo la cubierta en el patio del museo precolombino.*



Fotografías de construcción de cubierta patio norte Museo precolombino, archivo de Smiljan Radic.

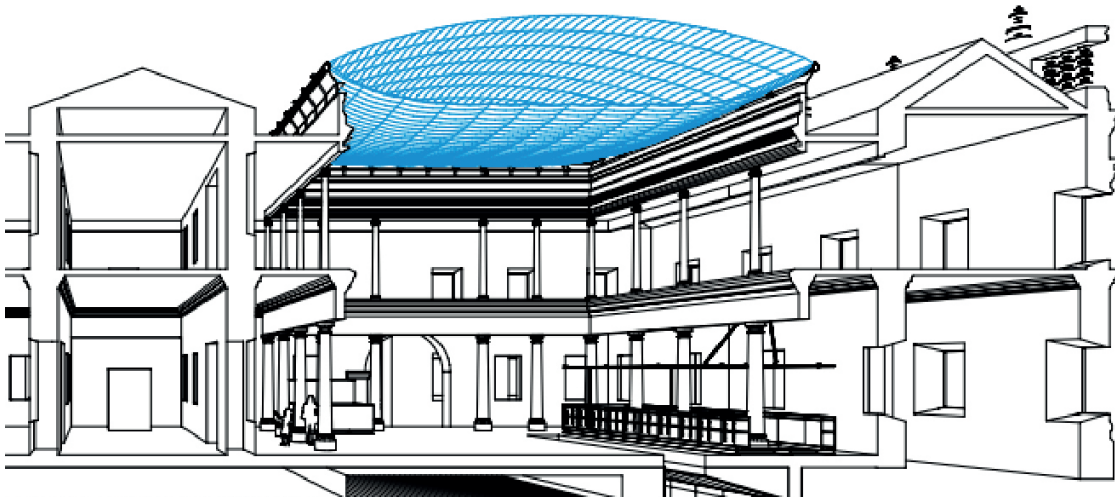

Corte fugado del Museo precolombino, archivo Smiljan Radic.

Por otra parte, se aplica una doble fachada de un material acero perforado el cual ayuda a mantener las temperaturas, le da uniformidad al edificio y produce una calidez espacial a través de la luz tamizada que entra por estas perforaciones.

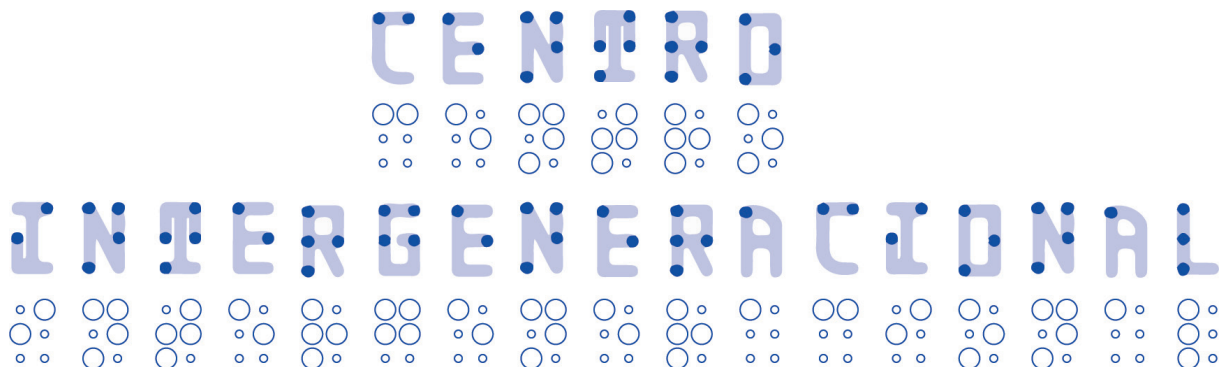

Lenguaje braille que fue aplicado a las perforaciones de la fachada.

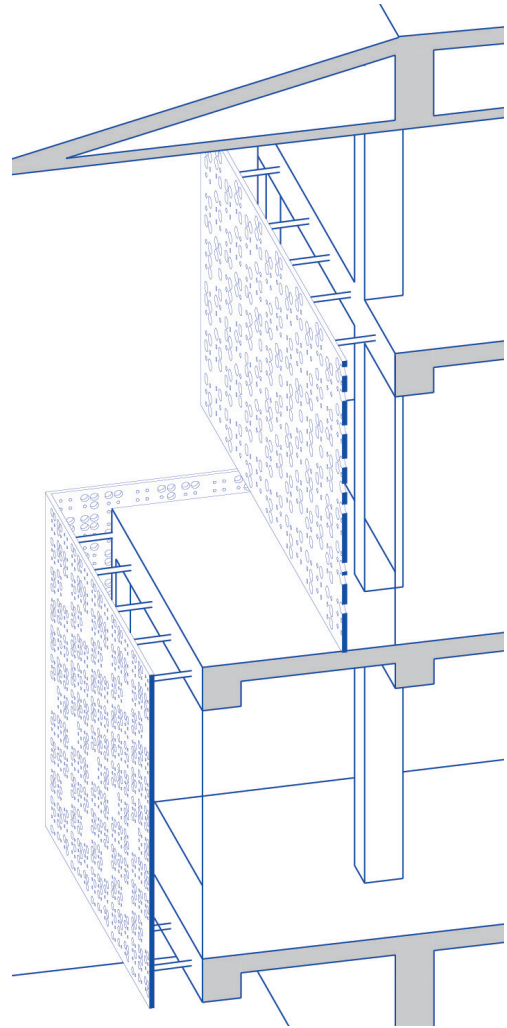

Unión de los paneles perforados a la estructura.

Esta doble piel está diseñada a través del lenguaje braille, y se diferencian a través de las dimensiones de sus perforaciones, según orientación del sol.

Se diseñan 4 formatos de paneles perforados, con un ancho fijo de 0,8 metros y cuyas alturas parten desde los 3,5 metros hasta los 4,9 metros. Las uniones metálicas van dispuestas entre cada panel hacia la estructura de hormigón.

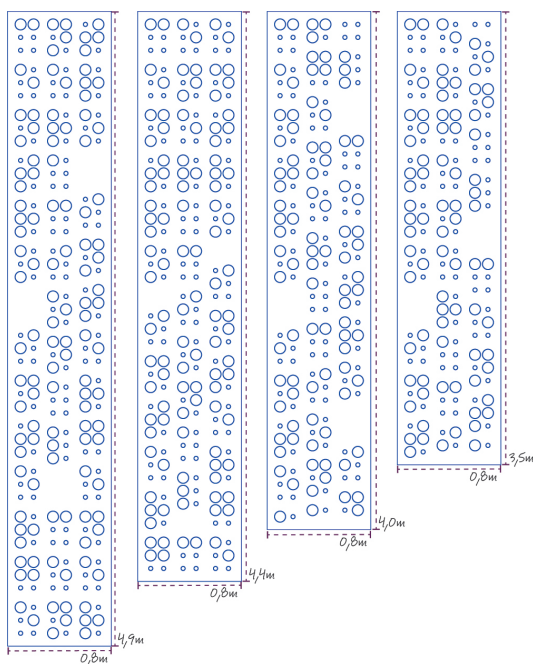

Formatos de los paneles perforados.

## Propuesta de sustentabilidad

El objetivo de este proyecto además de reunir dos generaciones que se han visto alejadas por la forma en que se constituyen hoy en día las familias y los pocos tiempos de reunión al interior del seno de la familia. Ésta la concientización del planeta, sus cuidados e importancia. Es por esto que se proponen algunas características sustentables como parte de las actividades diarias y a su vez incorporadas en el diseño arquitectónico del edificio.

La propuesta dentro del espectro arquitectónico están el aprovechamiento de la luz solar, mediante los vacíos que formaron parte de las estrategias de diseño, dispuestas de una forma en que la luz a pudiera entrar y llegar al máximo de recintos durante el día, para esto se considera en recorrido del sol y la incidencia en estos vacíos. En esa línea también se distribuyen las lucarnas de la cubierta para aumentar la entrada de luz solar.

A esto se suman los paneles perforados ya mencionados, los que contribuyen a una mejor ventilación de los espacios, confort térmico para las salas y acústico debido al gran flujo vehicular del exterior.

Entre las actividades del centro, se proponen el huerto, compostaje y lombricultura con el reciclaje de papeles, cartones y plástico como las acciones sustentables de los asistentes al centro. De esta forma, niños y adultos mayores se educan y concientizan frente a estas soluciones ambientales que además producen un ciclo sostenible para el proyecto.

Finalmente, se incorporan paneles solares en la cubierta, para la captación da luz solar y producir energía para el centro. Junto con la recaudación de aguas lluvias que posteriormente pueden utilizadas para usos no potables, ya sea para abastecer estanques de wc o regar el huerto y realizar el compostaje y lombricultura.



Ciclo de residuos orgánicos, Compostaje,  
Fuente: [www.Dondereciclo.org](http://www.Dondereciclo.org)

## Propuesta de gestión

La municipalidad de La Florida cuenta con un interés particular en el tema de las relaciones intergeneracionales, han realizado programas sobre este tipo de relaciones dentro de la comuna.

Uno de los programas se llamaba “after School”, en los cuales se les propuso a profesores jubilados de la tercera edad realizar clases de reforzamiento o estar al cuidado de jóvenes después de terminar su jornada escolar, en este programa los jóvenes podían relacionarse con los adultos mayores de forma natural y cercana.



Institución Responsable

Por otra parte, hubo un programa donde los jóvenes de educación media visitaban a las personas de tercera edad en sus viviendas durante las tardes, de esta forma los jóvenes conocían las experiencias de los adultos mayores y ellos podían sentirse escuchados a través de la compañía que se brindaban mutuamente.

Por lo tanto, este proyecto viene a complementar todo este interés en el tema y a reforzar estas relaciones intergeneracionales.

La Municipalidad de La Florida presenta este proyecto al Gobierno regional en busca de financiamiento, acompañado de una normativa que avale la importancia de estas relaciones, el cambio positivo que genera en ambas, ya sea físico, emocional o cognitivo. Ya que, actualmente en nuestro país esto podría ser restringido para una de las dos generaciones involucradas y no para ambas en simultáneo. Con el objetivo de fomentar proyecto de este tipo y la aprobación del Gobierno regional esta normativa se hace indispensable.



GOBIERNO REGIONAL  
METROPOLITANO DE  
SANTIAGO

Financiamiento

Con esta normativa se alude también al trabajo en conjunto de las entidades públicas relacionadas a estas generaciones, es decir, el Servicio Nacional de Adulto Mayor (SENAMA) y la Junta Nacional de jardines Infantiles (JUNJI) para que las personas a las que cada una de estas entidades públicas apuntan puedan participar y sean subvencionadas en estos programas y/o actividades.

La gestión del Centro Intergeneracional estará a cargo de la Corporación Municipal de La Florida (COMUDEF), quién administrará, difusión de programas, admisión y empleabilidad del edificio debido a la ubicación de éste dentro de esta comuna.

Por último, se considera importante contar con un personal calificado para la ejecución de todas las actividades, ya sean exclusivas para adultos mayores o para niños y lactantes o en las cuales se vean compartiendo de forma intergeneracional.

Se entiende por personal calificado, profesionales en el área parvularia, que cuenta también con conocimientos básicos sobre cuidados y manejo de adultos mayores, así mismo, personal en el área de la salud, geriatría o relacionado que tenga experiencia con educación parvularia y manejo en el cuidado de niños y lactantes. Con esto se asegura que las actividades estén guiadas por personas que puedan solucionar problemas y llevar a cabo los objetivos de las diferentes actividades de manera adecuada.



Instituciones Colaboradoras

# Estado de Proyecto

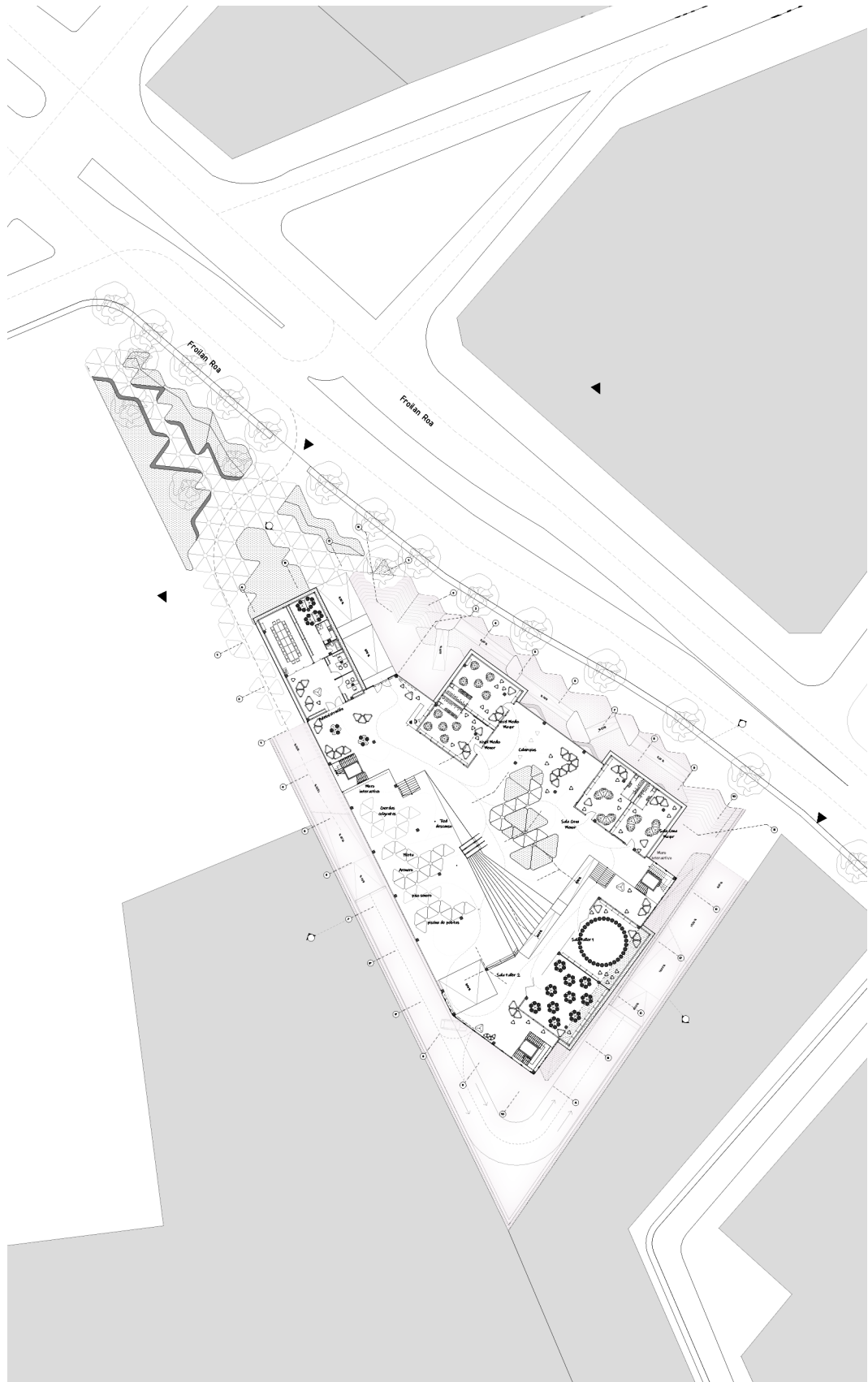

Planta primer piso - 1:1000

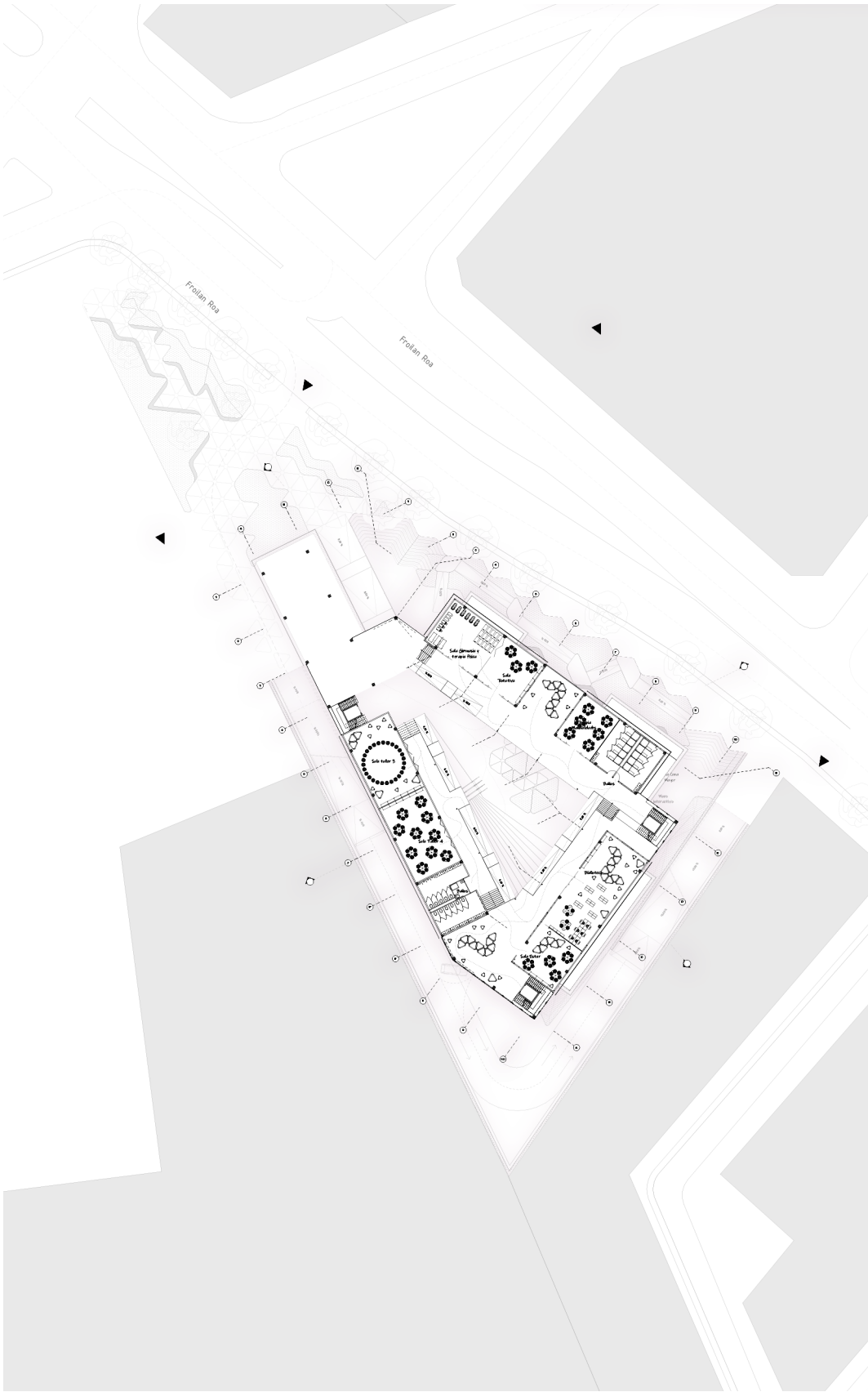

Planta segundo piso - 1:1000



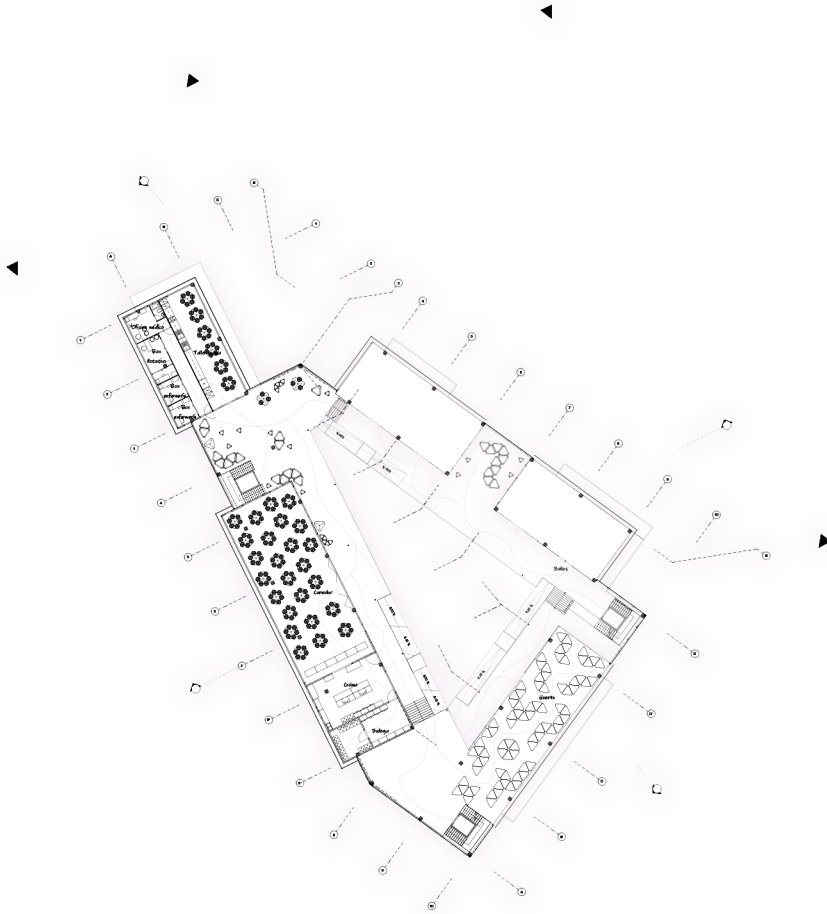

Planta tercer piso - 1:1000

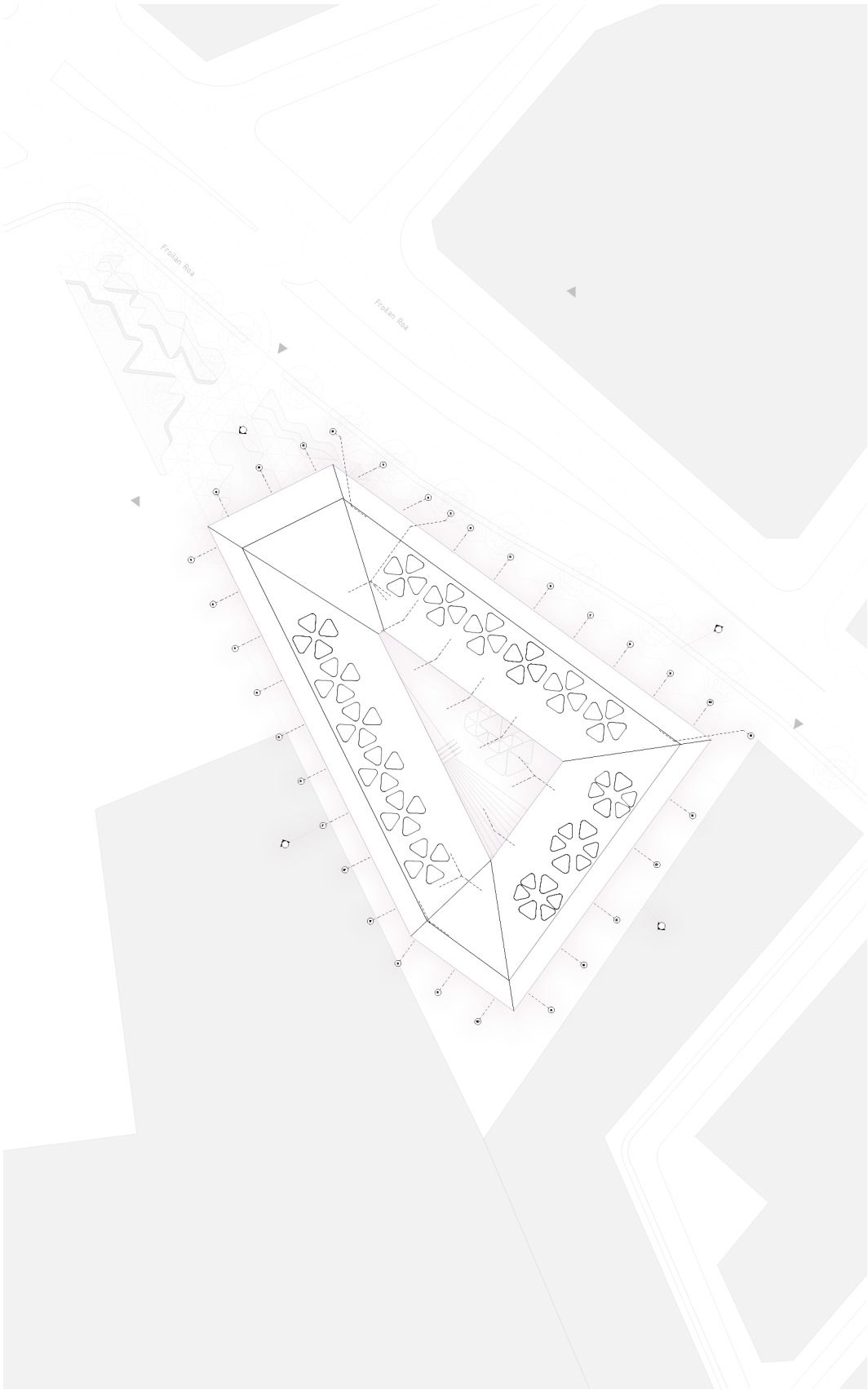

Planta Cubierta - 1:1000

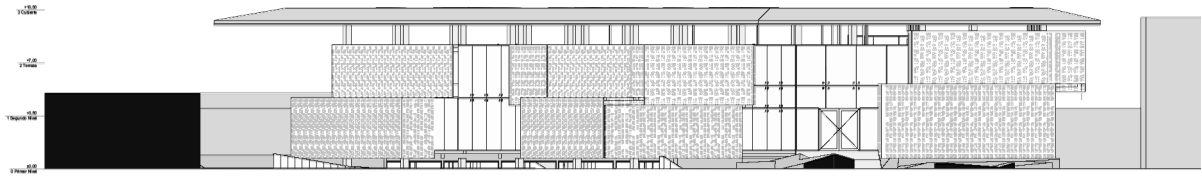

Elevación Norte - 1:500

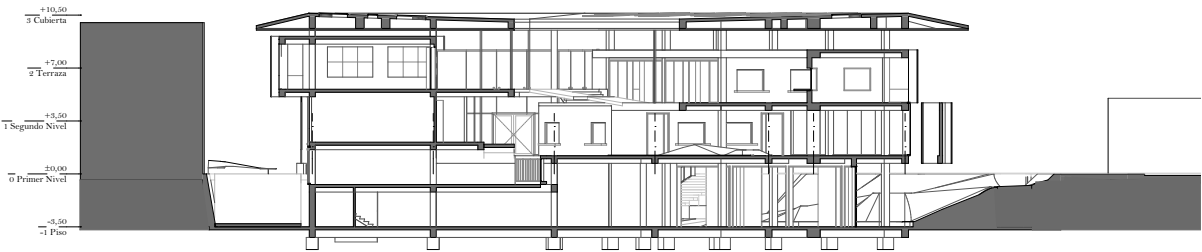
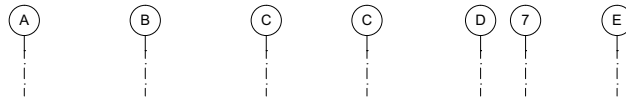

Corte Transversal - 1:500



Corte Longitudinal - 1:650

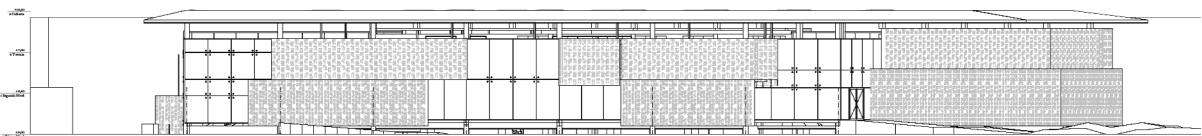
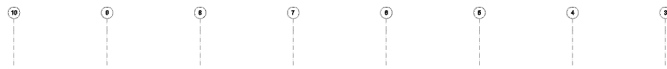

Elevación Froilan Roa - 1:650

Portrait of grandfather and grandson  
on nature background,  
Foto de Alena Root, 2014.



*Capítulo 5.*  
**CONCLUSIONES**

## Reflexiones personales

---

En primera instancia, me llama la atención el desconocimiento en Chile sobre temas intergeneracionales, sobre todo cuando en otros países se llevan desarrollando políticas públicas hace más de 20 años, sin embargo, el envejecimiento de la población mundial puede aportar a fomentar el interés que merece.

Las motivaciones que me llevaron a realizar este proyecto, la idea base de todo este desarrollo de diseño, creativo, espacial y todo lo que implica un proyecto de arquitectura me han otorgado como persona mayor sensibilidad personal y profesional.

Por otra parte, el desarrollo de este proyecto a vinculado todos los conocimientos adquiridos en la facultad durante todo el periodo académico, y a conducido a la integración de todas las áreas que la arquitectura implica. Desde la idea, pasando por las personas al que se destina el proyecto, la ciudad, la escala urbana, la estructura, el material, la calidad espacial y la gestión junto al financiamiento. Logra un espectro de desarrollo tal que refuerza los conocimientos y también permite nuevos saberes.

Las observaciones que me llegan luego del desarrollo de este proyecto me otorgan una nueva visión referido al poder y el deber de la arquitectura por responder a todos los cambios que surgen en la sociedad, en términos culturales, demográficos, naturales, tecnológicos, entre tantos otros.

También, confirma la visión que viene desde la realización del seminario de investigación y la practica profesional, la cual se trata de la importancia de las personas en la arquitectura. Creo fielmente en que la arquitectura no existe sin las personas que habitan y estas deben ser consideradas en el proceso de diseño y no después.

Por último, el desafío como arquitecta es no perder la conciencia de esto y poder llevarlo a cabo, junto con la integración de la tecnología amable espacialmente con las personas. No se puede negar que la tecnología va a modificar la forma en que diseñamos y construimos, sin embargo, no podemos dejar que lo controle, al contrario, debemos hacernos cargo para que éstas mejoren la calidad de vida.

Mi hijo y su abuela,  
Foto de Sarah Gabriel, 2013.



*Capítulo 6.*  
**BIBLIOGRAFÍA**

- Carcavilla N., Sánchez M., Llopis C., Llopis L. & Chacón E., (2017). *Intergeneracionalidad y demencia: claves para el diseño ambiental*. Laboratorio de Espacios Intergeneracionales (EiG Lab) & Qmayor magazine.
- Carcavilla N., Sánchez M., Llopis C., Llopis L. & Chacón E., (2017). *Centros intergeneracionales: ¡5 casos que funcionan!*. Laboratorio de Espacios Intergeneracionales (EiG Lab) & Qmayor magazine.
- Censo 2017, *Efectivamente censados, resultados definitivos censo 2017, todos contamos*. Gobierno de Chile.
- EdenRed (2019). Estudio de precios 2019. *¿Cuál es el valor de las salas cunas en Chile?*. EdenRed.
- Gajardo Jauregui J., (2015). *Vejez y Soledad: implicaciones a partir de la construcción de la noción de riesgo*. Acta Bioethica, núm. 21, pág. 199 -205.
- Junta Nacional de Jardines Infantiles, (2018). *469 Jardines Infantiles. Arquitectura innovadora para educación de calidad*. Ediciones de la JUNJI.
- Junta Nacional de Jardines Infantiles, *Estándares Diseño arquitectónico de jardines infantiles y salas cuna meta presidencial 2014 – 2018*. Gobierno de Chile.
- Mañós i Balanzó, F., Pinazo Hernandis, S., Sáez Carreras, J., & Sánchez Martínez, M. (2012). *Los centros intergeneracionales en la atención a la dependencia. Fundamentos, funcionamiento y resultados*.
- Organización de las Naciones Unidas. Envejecimiento  
<https://www.un.org/es/sections/issues-depth/ageing/index.html> revisada en 10 de mayo 2019.
- Radic, Smiljan. (2014). *Cubierta para el Museo Chileno de Arte Precolombino, Santiago, Chile: Smiljan Radic, 2013*. ARQ (Santiago), (87), 72-75
- Sánchez M., Butts, D., & Hatton Yeo, A. (2018). *Programas intergeneracionales: hacia una sociedad para todas las edades*. Colección estudios sociales, núm. 23, pág. 37 - 69.
- Sánchez Martínez, M., Kaplan, M., & Sáez Carreras, J. (2010). *Programas Intergeneracionales. Guía introductoria*. Madrid, España: Instituto de mayores y Servicios Sociales (IMERSO).
- UC, P. A. M. (2017). *Chile y sus mayores. 10 años de la Encuesta Nacional Calidad de Vida en la Vejez UC – Caja Los Andes*. Santiago de Chile.