



MEMORIAL TEMPORAL AL ORGULLO CUIR

Reinterpretando el memorial desde una mirada cuir

Memoria de Título

Alumno: Martín Mendoza Polanco

Profesor guía: Ernesto Silva Raso

Semestre Otoño, 2024

Redactado en Santiago de Chile
Junio, 2024

Facultad de Arquitectura y Urbanismo
Universidad de Chile
Av. Portugal #84, Santiago

Memoria de Título
Versión digital

Imágen de portada: Paz Errazuriz, La Manzana de Adán —
1990. Fuente: <https://www.pazerrazuriz.com/la-manzana-de-adan.html>

Martín Mendoza Polanco

A Sebastián M., Jean A., el Cris, la Dani y el Pipe

A Pedro, Jaime, Richard y Ernesto

A mis padres

Agradecimientos especiales a Maestranza CAMEDA y
Maestranza ISTRIA

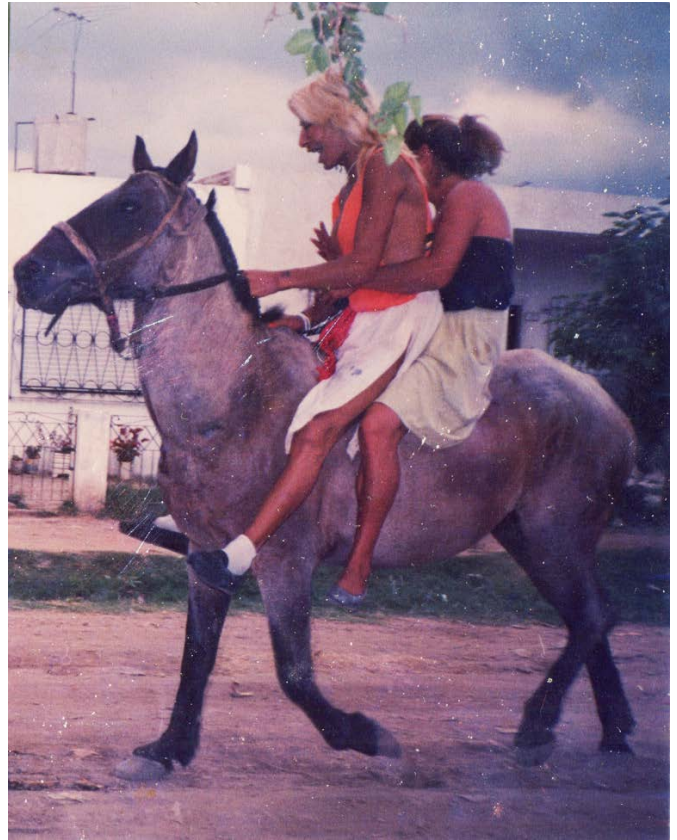

Gracias Camila

Fotografía de portada del libro "Las malas" de Camila Sosa Villagra. Imágen rescatada del Archivo de Memoria Trans Argentina

Abstract

Monumento Temporal al Orgullo Cuir propone generar un cruce entre un dispositivo conmemorativo, como el monumento, e infraestructura práctica para la marcha del orgullo LGTBQ+. Así es como se propone el diseño de un tocador colectivo, que permita generar un espacio para poder arreglarse durante el transcurso de la marcha, acción necesaria para asistentes tales como drag queens, performers y otros. El tocador o espejo del baño, perteneciente a la esfera de lo doméstico, es un espacio que ha acogido las distintas performatividades y expresiones de personas queer que han debido mantenerse en esta esfera a lo largo de la historia, debido a la discriminación por parte de la sociedad. Con el presente proyecto se busca exponer la esfera que ha dado lugar al orgullo queer históricamente, pudiendo conmemorar los espacios que han acogido a esta comunidad.

El proyecto es una estructura de acero desmontable de 3.5m de altura y 3.4m de diámetro que permite levantar un espacio con cerramientos textiles para tres personas usando simultáneamente el tocador. Este dispositivo está provisto de espejos que permiten reflejar, arreglarse y jugar con las múltiples deformaciones del reflejo de los usuarios tanto en espejos móviles como en los cerramientos textiles. El proyecto es planteado como una exploración, que involucra la construcción del dispositivo y el registro de la interacción con los usuarios en la vía pública en el contexto de la celebración de la Marcha del Orgullo LGTBQ+ en Santiago de Chile el 29 de julio del 2024.

ÍNDICE

1. INTRODUCCIÓN

1.1 Motivaciones	10
1.2 Contextualización	10

2. PROBLEMÁTICA

2.1 Cuirizar el monumento	13
2.2 La memoria como un derecho	14
2.3 Objetivos	15
Objetivo general	15
Objetivos específicos	15

3. ANTECEDENTES

3.1 El monumento y el memorial	17
4.3 Monumentos y memoriales LGTBIQ+	18

4. FUNDAMENTOS

4.1 Arquitectura queer	21
4.4 Consideraciones acerca de la “Libertad en la arquitectura”	23
4.5 Transmaterial	23

5. PROYECTO

5.1 Proceso de diseño	26
5.1.1 Punto de partida	26
5.1.1 Las directrices	27
5.1.1 Operaciones de diseño	28
5.2 Localización	31
5.3 Estructura y montaje	32
5.4 Aspectos legales	38
5.6 Financiamiento	39
5.7 Planimetría e imágenes	39
5.7 Conclusiones	56

6. REFERENCIAS

7. ANEXOS

7.1 Planos de fabricación	60
---------------------------	----

Nota: A continuación se expone la reformulación del argumento teórico que se llevó a cabo tomando en cuenta las correcciones de la comisión evaluadora tras la presentación final del 1º semestre. Estos cambios van desde el capítulo 1 al 4 del presente documento. A su vez se tomaron en cuenta las correcciones para reformular el diseño del proyecto expuesto en el capítulo 5.



1. INTRODUCCIÓN

1.1 Motivaciones

Desde mis inicios en esta carrera me interesé por el área teórica de la arquitectura, ya que es en esta área dónde es posible entender en qué punto se posiciona esta disciplina ante el desarrollo de nuestra sociedad. A su vez es mediante la teoría, es que podemos observar y cuestionarnos si es que este posicionamiento sigue haciendo sentido o si debe cambiar. Es este punto, el que personalmente me interesa, ya que si somos capaces de identificar y entender los cambios a los que se enfrenta la arquitectura, nosotros seremos capaces de poder efectuarlos pudiendo adaptarnos a nuevos contextos.

En el presente proyecto de título se busca expresar esta inquietud en torno al cuestionamiento de la efectividad de nuestra disciplina para responder a necesidades específicas, tales como la materialización de la memoria. Es por ello que esta inquietud busca materializarse en un proyecto que abra la exploración en torno a la relación entre arquitectura y memoria, no necesariamente dando respuesta a las interrogantes que surjan, pero si visibilizando nuevas posibilidades para poder llevar esta tarea a cabo.

1.2 Contextualización

La memoria es el mecanismo que los seres humanos tenemos para relacionarnos con el pasado. Este diálogo con el pasado se materializa mediante nuestro cuerpo y mente, cambiando constantemente, fusionándose con otras memorias, por lo que las posibilidades de esta son múltiples, reconociendo que no se puede entender una memoria como única y verdadera. Son estas transformaciones y conexiones que se establecen entre memorias lo que a su vez permite la conformación de la identidad del colectivo.

Si entendemos que la memoria depende de nosotros como humanos para existir, también podemos comprender que esta puede morir junto a nosotros. Es por ello que se hace necesario materializarla para que perdure en el tiempo. Considerando esto es que desde las artes visuales y la arquitectura surgió el monumento y el memorial como estrategia para lograr esta materialización.

La palabra monumento deriva del verbo monere en latín, cuyo significado es recordar para enseñar o advertir. El origen de esta palabra expone la necesidad del ser humano de recordar una sociedad en un punto determinado, para así tanto aprender de los eventos ocurridos como a la vez para conformar una identidad colectiva. El monumento a lo largo del tiempo se ha utilizado para perpetuar y recordar tanto imágenes, valores y personas asociadas a una narrativa dominante en un determinado periodo histórico. De esta forma, el monumento ha sido una herramienta para poder perpetuar estas narrativas en el paisaje urbano, pero **¿qué ocurre con la memoria de narrativas que se encuentran al margen de la oficialidad?**

queer

//kwɪə//

adjective

strange; odd.

"she had a queer feeling that they were being watched"

OFTEN OFFENSIVE

(of a person) homosexual.

verb

INFORMAL

spoil or ruin (an agreement, event, or situation).

"Reg didn't want someone meddling and queering the deal at the last minute"

Definición según diccionario Oxford Languages

"El origen del término queer se puede encontrar a inicios del siglo XVI, con raíces en el idioma alemán, la palabra quer, que en su idioma original significaría oblicuo o perverso se uniría a la jerga de habla inglesa de manera coloquial.7 El año 1894 fue utilizado por primera vez por el Marqués de Queensbury, con el fin de referirse a las personas homosexuales. Sin embargo, la connotación negativa de este término, principalmente hacia disidencias sexuales, no llegaría a popularizarse hasta el año 1914, particularmente en Estados Unidos."

Paulina Vines

Transparencia Queer: El edificio-ciudad como objeto contra la matriz heterosexual, pág.29

cuir

Paso de la palabra queer del inglés al español en latinoamérica como forma de apropiación del concepto.

"Cuir se propone, entonces, como la derivación fonética españolizada (desviada/impropia), del término queer.

Desviación que busca, por un lado, afirmarse como forma legítima y llena de significado geopolítico, que reta a los sistemas de enunciación hegemónica —y a su auto-proclamada exclusividad de construir agenciamiento por medio del lenguaje—, invitando a la apropiación, recodificación y desobediencia verbal; a la localización de la lengua con el propósito de escribir en otros términos, más oportunos al presente, que opongan resistencia verbal local exuberante y construyan un pidgin²⁰ interseccional que nos permita hablar en lenguas a la manera que proponía Gloria Anzaldúa (1988)"

Sayak Valencia

Del Queer al Cuir: ostranénie geopolítica y epistémica desde el sur g-local,

pág.31-32

moneō

*Del protoitálico *moneje-, y este del protoindoeuropeo *mon-eie- ("hacer pensar en", "recordar").*

1. Recordar, hacer pensar.

2. Advertir, alertar, avisar.

3. Aconsejar.

Definición según Etymological Dictionary of Latin and the Other Italic Languages



2. PROBLEMÁTICA

2.1 Cuirizar el monumento

El monumento ha sido la tipología utilizada como estrategia para materializar la memoria en el paisaje urbano dentro de los márgenes de la narrativa oficial en un determinado periodo histórico. Este dispositivo tanto desde las artes visuales como desde la arquitectura ha creado espacios en la trama urbana para el recuerdo, mediante la materialización y visualización de esta memoria. Esto es posible de observar también en memoriales y monumentos con temáticas de la comunidad LGTBQ+. Así el espacio para la contemplación del objeto construido y la reflexión en torno al tema conmemorado es la estrategia de materialización y diseño que predomina en la concepción de estos dispositivos. La lectura limitada de estos, impide ampliar la concepción de conmemoración y construcción de la memoria en la trama urbana, enfocándose solo en la contemplación.

En el caso de los memoriales de temáticas queer es posible observar tanto en Chile como en otros países una predominancia del trabajo de temas fúnebres, conmemorando pérdidas de víctimas de ataques de odio. Así por ejemplo la conmemoración de logros o eventos importantes no asociados a una pérdida tanto humana como material, han quedado al margen, construyendo así la narrativa de la memoria LGTBQ+ a través de la pérdida y la muerte. Ejemplo de un monumento que sale de esta lógica sería el Monumento a la Liberación Homosexual en Manhattan, Estados Unidos.



Imagen 1: Monumento a la Liberación Homosexual
(Manhattan,USA). Fuente: <https://www.nycgovparks.org/parks/christopher-park/monuments/575>

Pierre Nora, hablando sobre la idea de los “lugares de memoria” en su artículo “Between Memory and History: Les Lieux de Mémoire”, menciona que para poder construir la memoria es necesario tener la intención de recordar y no solo de dejar registro; es así el recuerdo tiene un propósito. Considerando esto, el trabajar la materialización de la memoria en función solo de eventos fúnebres o pérdidas propone una visión limitada de la narrativa que se construye, encerrando a este grupo a ser reconocido socialmente en función de la pérdida y la muerte. Es por esto que con el presente proyecto se propone trabajar un monumento cuir para conmemorar el orgullo de la comunidad LGTBQ+. Esto permite una materialización de la memoria, en torno a la conmemoración de una identidad de la comunidad construida a partir del avance de la lucha de este colectivo reconociendo tanto pérdidas como victorias.

Este proyecto propone el diseño de un “Monumento Temporal al Orgullo Cuir” a través de la realización de una instalación temporal en la Marcha del Orgullo LGTBQ+ realizada tradicionalmente el 29 de junio de cada año, Día internacional del Orgullo LGTBQ+, en la avenida Libertador Bernardo O’iggins, en la ciudad de Santiago de Chile. Así este dispositivo/artefacto no es propuesto sólo como un elemento contemplativo, sino como un artefacto de apoyo a esta instancia de conmemoración reconociendo prácticas ampliamente efectuadas por esta comunidad, tales como el maquillaje, proponiendo una interconexión entre la acción misma de la conmemoración y una práctica frecuente en la comunidad, que mucho de los asistentes a la marcha efectúan para participar en esta instancia.

2.2 La memoria como un derecho

En el año 2007 se da a conocer por parte de la Universidad de Friburgo, el texto “Derechos culturales. Declaración de Friburgo”. Este documento según menciona expresa los aspectos culturales de los Derechos Humanos, el cual retoma lo manifestado en la Declaración Internacional de Derechos Humanos de las Naciones Unidas del año 1948. Fernández (2017) tomando lo mencionado en esta declaración, define los derechos culturales como

“(...) derechos promovidos para garantizar que las personas y las comunidades tengan acceso a la cultura y puedan participar en aquella que sea de su elección. Son fundamentalmente derechos humanos para asegurar el disfrute de la cultura y de sus componentes en condiciones de igualdad, dignidad humana y no discriminación. Son derechos relativos a cuestiones como la lengua; la producción cultural y artística; la participación en la cultura; el patrimonio cultural; los derechos de autor; las minorías y el acceso a la cultura, entre otros” (Fernández Paradas, 2017, pág.120).

Considerando esta definición, Fernández (2017) menciona que estos derechos presentan una gran cantidad de problemas en su resguardo y validación, ya que son desconocidos para la gran mayoría de la población. A esto se le suma el hecho que los derechos culturales tanto de mujeres como del colectivo LGTBQ+ son prácticamente inexistentes por lo que se complica aún más resguardar estos derechos para estos individuos.

Por otro lado, en ningún documento sobre Derechos Humanos específicos para la comunidad LGTBQ+ hasta la fecha, se hace mención sobre el derecho de esta comunidad a tener su propia identidad y patrimonio cultural. Hurtado (2024) menciona que, incluso en la Declaración sobre la Orientación Sexual e Identidad de Género de las Naciones Unidas del 18 de diciembre de 2008, el cual es el texto más reciente sobre este tópico, no se menciona nada sobre los derechos culturales de esta comunidad, siendo la Declaración de Friburgo el único documento al cual poder recurrir para este tema.

El patrimonio es un elemento primordial para la conformación de la memoria colectiva. En el caso del patrimonio LGTBQ+ , su resguardo es algo nuevo en la sociedad. Este patrimonio podemos definirlo en palabras de Fernández (2017) como:

“(...)un conjunto de testimonios materiales e inmateriales que evidencian la participación e importancia de los homosexuales, lesbianas, hermafroditas, travestis, etc., en las sociedades históricas, amén de manifestar, igualmente, los procesos de discriminación que estos han sufrido a lo largo de los tiempos y cuyo análisis nos permite reconstruir el pasado de una forma más exacta y aproximada a las cosmovisiones propias del mundo de cada momento.” (Fernández Paradas, 2017, pág.130)

Actualmente no podemos mencionar que existan bases disciplinares asentadas como tampoco protección jurídica, al menos en el caso de nuestro país, para el resguardo de este patrimonio, por lo que la construcción de la memoria LGTBQ+ es una tarea que se ve constantemente dificultada. Esto es un punto de vital importancia ya que “la recuperación, análisis y protección de los testimonios materiales e inmateriales de estas subculturas son igualmente constructos de equidad y progreso social y emocional” (Fernández Paradas, 2017, pág.130).

Considerando lo expuesto en torno a la memoria como un derecho, es que se hace pertinente el resguardo y creación de espacios que permitan tanto el resguardo como la difusión de la memoria queer. A su vez, considerando esto, es posible ver la necesidad existente de un trabajo crítico en torno a la construcción y preservación de la memoria, considerando las características propias de la comunidad, para la que no necesariamente son efectivas las maneras tradicionales de llevar a cabo esta labor.

2.3 Objetivos

Objetivo general

Desarrollar una propuesta proyectual que opere con una lectura queer de la tipología del monumento, tensionando el vínculo tradicional entre arquitectura y memoria, buscando reconocer nuevas interacciones entre distintos medios materiales y sociales donde el presente proyecto se emplaza.

Objetivos específicos

Proponer caminos alternativos en la concepción del diseño arquitectónico del monumento, considerando el contexto histórico y social específico de la comunidad hacia la que se dirige el proyecto.

Definir soluciones de diseño arquitectónico acordes a los requerimientos tanto formales como teóricos del dispositivo propuesto, expresado en los programas que dispone para la actividad de rescate y difusión de memoria.

Experienciar el proceso total de la materialización de un proyecto de arquitectura, desde el diseño de este hasta las gestiones necesarias para su fabricación e instalación..



3.ANTECEDENTES

3.1 El monumento y el memorial

Definir la tipología de monumento y por consecuencia la del memorial es una tarea compleja. En el artículo “Counter-monuments: the anti-monumental and the dialogic” de los autores Quentin Stevens, Karen A. Franck y Ruth Fazakerley, se habla de estas tipologías arquitectónicas desde lo trabajado en el mundo anglosajón y alemán, ya que es en estos idiomas en los que se ha desarrollado más la discusión en torno a estas tipologías.

Tras la Segunda Guerra Mundial, se empezó a cuestionar el entendimiento y la tradición en la relación entre memoria y arquitectura, materializada en el monumento y el memorial. La palabra monumento, en inglés monument, según mencionan los autores, proviene del verbo latino monēre, verbo asociado a aconsejar o cómo lo exponen en el texto : “(...) monēre sugiere un recuerdo que sirve para amonestar o advertir a las personas en el presente (...)” (Stevens et al., 2012, pág.951, según traducción propia).¹

Por otro lado, en alemán no existe una definición para monumento o memorial, sino que a partir de la idea de un elemento/objeto que recuerda o conmemora se desglosa una gran variedad de conceptos más específicos dependiendo de qué es lo que estos artefactos recuerdan y la manera que tienen de desarrollarlo. Así es como por ejemplo existe la idea de Mahnmal, que según mencionan los autores, recoge esta idea del verbo monēre, siendo este un dispositivo que recuerda algo para advertir. Dentro de este grupo de conceptos en alemán también existen los conceptos de Denkmal, que es un dispositivo que solo recuerda, y Ehrenmal, el cual es un dispositivo que recuerda para honrar.

Por otro lado en idiomas latinos como el español la definición y diferencia entre monumento y memorial no queda del todo clara mezclándose entre ellas. Claudia Renedo en su ensayo “Huellas de una pérdida / Huellas de un poder: El fenómeno de los lugares de conmemoración” explica las definiciones con las que ella trabaja para entender estas tipologías. Por un lado el memorial busca “encarnar un sentido colectivo de luto ante una pérdida irreparable y por otro lado el ser herramienta para compensar/ reparar tal pérdida –como técnica de redención por parte de algún poder jerárquico (...)” (Renedo, 2008, pág.42). A su vez, el monumento es entendido por la autora bajo la siguiente idea:

“La matriz de los monumentos de una nación emplea el relato de eventos ennobecedores, de triunfos sobre el barbarismo, y recuerda el martirio de aquellos quienes dieron sus vidas en la lucha por la existencia nacional –quienes, según el dicho con martirio como lógica, murieron para que el país pudiese vivir–.” (Renedo, 2008, pág.42)

Considerando la idealización de las narrativas que estos dispositivos trabajan y los significados que esta misma narrativa les asigna, es que según la autora ambas tipologías poseen límites difusos entre ellas pudiendo mediante la idealización, monumentalizar la conmemoración instaurando una supuesta verdad absoluta en torno al evento recordado. Con esto podemos entender estos dispositivos como herramientas políticas, perpetradoras de narrativas en el paisaje urbano. Sobre esto Foucault (1975) citado en Renedo (2008) menciona :

“Ya que la memoria es verdaderamente un importante generador de luchas (de verdad, de hecho, luchas que se desarrollan como maneras conscientes de avanzar o mover la historia), si uno controla la memoria de la gente, uno controla su dinamismo”. (Renedo, 2008, pág.43)

Considerando la tensión existente en el rol que estas tipologías cumplen desde la arquitectura, sobre la tarea de la construcción de una memoria colectiva, y su sesgo e ineficacia respecto a esto con memorias disidentes, es que es pertinente plantear un proyecto de arquitectura capaz de exponer esta tensión de manera que pueda abrirse la discusión sobre el tema. El presente proyecto busca abrir esta discusión repensando la tipología del monumento desde una perspectiva cuir, proponiendo un diseño que busque responder a las necesidades propias de la memoria del grupo disidente, en este caso de la comunidad LGTBQI+. Impulsando esta discusión mediante un proyecto, también se hace posible reconocer nuevas interacciones entre distintos medios materiales permitiendo descubrir estrategias de materialización de la memoria acorde a los cambios que ocurren actualmente en nuestra sociedad.

¹ “(...) monēre suggest a remembrance that serves to admonish or warn people in the present (...)” (Stevens et al., 2012, pág.951)

4.3 Monumentos y memoriales LGTBIQ+

Al revisar los monumentos y memoriales LGTBIQ+ existentes alrededor del mundo es posible identificar una gran variedad de formas utilizadas para el diseño de estos. Así es como por ejemplo podemos encontrarnos con estatuas, monolitos, placas y lugares. Josefa Barria en su memoria de título "Acceso Daniel Zamudio Parque San Borja: Un espacio para la conmemoración e integración de las diversidades sexuales y de género en la sociedad" expone una recopilación de memoriales y monumentos a la comunidad LGTBIQ+ existentes tanto en Chile como alrededor del mundo. Este listado lo clasifica en cuatro grupos: placas, estatuas, objetos y lugares.

Este listado muestra una buena cantidad de ejemplos de las distintas categorías existentes de estos dispositivos por lo que es pertinente su uso para el presente proyecto como antecedente. Es por ello que a partir de este listado se expondrán una selección de memoriales y monumentos que permitan ejemplificar esta variedad.

Las categorías en este listado son placas conmemorativas, estatuas, objetos y lugares. A continuación, se exponen los ejemplos por clasificación:

Placas conmemorativas



Imagen 2: Marcador histórico de Natalie Clifford Barney (Dayton, USA). Fuente: https://es.wikipedia.org/wiki/Natalie_Clifford_Barney#/media/Archivo:Ncbarneyhistoricalmarker.jpg



Imagen 3: Placa homenaje al Baile de los cuarenta y uno (Ciudad de México). Fuente: <https://es.wikipedia.org/wiki/>



Imagen 4: Placa memorial a Jean Diot y Bruno Lenoir (París, Francia). Fuente: <https://commons.wikimedia.org/wiki/>

Estatuas



Imagen 5: Monumento a la Liberación Homosexual (Manhattan, USA). Fuente: <https://www.nycgovparks.org/parks/>



Imagen 6: Memorial a Alan Turing (Manchester, Reino Unido). Fuente: https://es.wikipedia.org/wiki/Monumento_a_Alán_Turing

Objetos



Imagen 7 : Monumento en memoria de los gays, lesbianas y personas transexuales represaliadas (Barcelona, España). Fuente: <https://ncph.org/history-at-work/international-approaches-to-lgbtq-public-history/>



Imagen 8 : Monumento a los homosexuales perseguidos por el nazismo (Berlín, Alemania). Fuente: https://es.wikipedia.org/wiki/Monumento_a_los_homosexuales_perseguidos_por_el_nazismo



Imagen 9 : Memorial LGTBO (Nueva York, USA). Fuente: <https://www.timeout.com/newyork/lgbtq/lgbt-memorial>

Lugares



Imagen 10 : Homomonument (Amsterdam, Países Bajos). Fuente: <https://es.wikipedia.org/wiki/Homomonument>



Imagen 11 : Ángel de Frankfurt (Frankfurt del Meno, Alemania). Fuente: https://en.wikipedia.org/wiki/Frankfurter_Engel

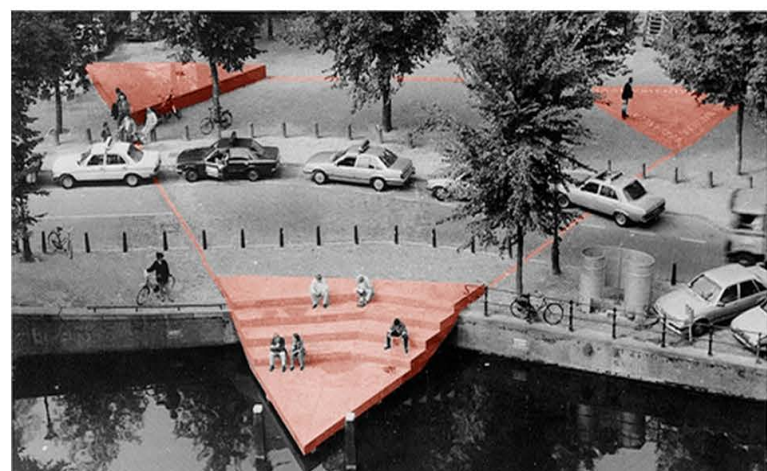

Imagen 12 : Glorieta de la transexual Sonia (Barcelona, España). Fuente: <https://barcelonasecreta.com/glorieta-transexual-sonia/>

En el caso de Chile también existen un par de ejemplos de memoriales para la comunidad LGBTQ+. Según el listado realizado por Barria(2021) algunos ejemplos serían los siguientes:

Placas conmemorativas

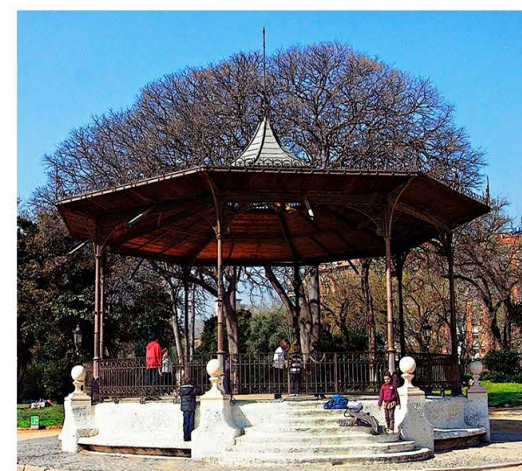

Imagen 13 : Mosaico en homenaje a Pedro Lemebel (Santiago). Fuente: <https://sourmagazine.cl/2020/09/17/musa-mosaico-sobre-destruccion-de-retrato-de-pedro-lemebel-son-personajes-que-le-pertenecen-al-pueblo-y-estan-en-el-corazon-de-la-gente-no-se-extinguen-con-estas-acciones/>

Lugar



Imagen 14 : Animita de Daniel Zamudio en el Parque San Borja (Santiago). Fuente: https://es.wikipedia.org/wiki/Archivo:Animita_Daniel_Zamudio.jpg

Objeto/Lugar



Imagen 15 : Memorial por la diversidad de Chile (Cementerio General, Santiago). Fuente: <https://www.movilh.cl/en-el-memorial-de-la-diversidad-rinden-homenaje-a-las-58-victimas-fatales-de-la-homo-transfobia-en-chile/>

Observando tanto los casos internacionales como los chilenos, podemos ver que en general la materialización de la memoria sigue la tradición del memorial o monumento contemplativo y estático. A su vez, en los ejemplos que exponen la creación o demarcación de un lugar también siguen esta idea estática, que no proponen una dinámica de uso del espacio, otorgando un valor agregado al acto de contemplación. A partir de esto, es que se plantea la interrogante de cómo es que puede realizarse un monumento para este colectivo que proponga un uso que active el espacio, planteando el acto de recordar, no sólo a partir de la reflexión y la contemplación, sino que a partir de un uso vivo que exprese la identidad de este colectivo. Así, esta activación se plantea en el caso del presente proyecto como un evento específico asociado a prácticas del colectivo LGTBQ+, permitiendo así crear una instancia de encuentro para la comunidad entorno a la memoria colectiva.

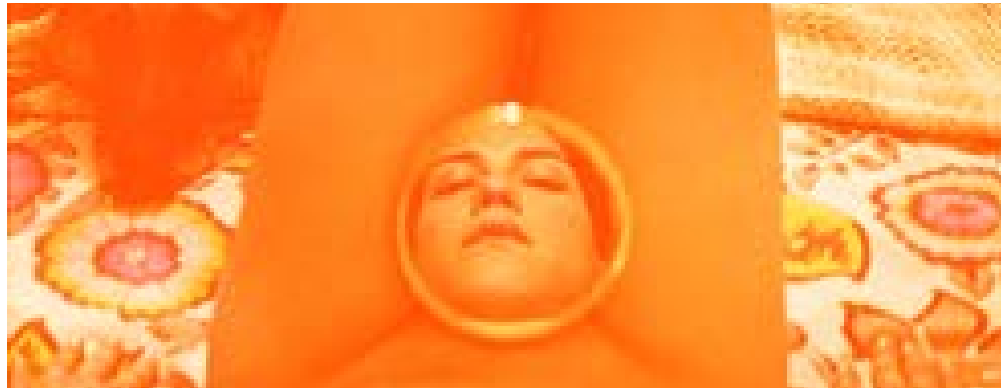

4. FUNDAMENTOS

4.1 Arquitectura queer

La revista Log, en el año 2017 publica un número con artículos que reflexionan en torno a lo queer y diferentes áreas que lo atraviesan, tales como arte, sociología y arquitectura. Andrew Holder, es quien presenta un artículo desde la arquitectura titulado “Five Points Towards a Queer Architecture: Or, Notes on “Mario Banana no.1”, en el que retoma la discusión planteada por Betsky(1997) años antes, en su libro “Queer spaces” respecto a la relación entre la sexualidad de los individuos y los espacios que habitan, enfocándose en personas queer. Considerando que varios autores, según menciona Vines(2021), han retomado esta discusión en el tiempo, intentando definir la idea de *arquitectura queer*, sin llegar a una clara definición, manteniéndose aún en el margen de la ambigüedad y es Holder, quien plantea un camino para poder zanjar el campo de movimiento de este concepto.

Así es como desde las artes, mediante el análisis de una obra cinematográfica, del cortometraje “Mario Banana no.1”, del artista Andy Warhol, Holder propone un análisis de ideas y metodologías presentes en esta obra, las que extrapola al campo de la arquitectura. A partir de estos, nacen cinco puntos, que permanecen en la ambigüedad y no imponen una verdad absoluta, pero logran dar luces sobre lo podemos entender por *arquitectura queer*.



Imagen 16 : Fotograma corotometraje “Mario Banana n.1” de Andy Warhol, 1964
Fuente: Vines, P. (2021). *Transparencia queer: El edificio ciudad como objeto contra la matriz heterosexual* [Tesis presentada para optar a grado de Magister en Arquitectura y Título Profesional de Arquitecto en la Pontificia Universidad Católica de Chile]. <https://doi.org/10.7764/tesisUC/ARQ/63329>



Imagen 17 : Portada Log. no.41, 2017
Fuente: <https://www.anycorp.com/store/log41>

“Esta es la promesa de lo queer: completamente familiar, extrañamente nuevo, continuo con el mundo como lo conocemos, libre de historia, comunalmente legible, lleno de posibilidades.”
(Holder, 2017, pág.158, según traducción propia)

El artículo expone problemáticas presentes en la arquitectura, las que son abordadas por la postura queer mediante propuestas y métodos, dentro de los que lo queer aparece claramente, según plantea Vines (2021) en la acción de reutilizar lo que ya no sirve, para transformarlo en algo nuevo. Los puntos que expone el autor son los siguientes:

1. EVERYTHING IS A BRICK

Holder plantea que no hay materiales fuera de los límites. Todo puede servir. Desde materiales, hasta elementos como muros, puertas, ventanas, como también basura, ruinas, símbolos, palabras e imágenes. La idea es poder tomar estos elementos descontextualizados, pudiendo adaptarlos espacialmente a través de una reinterpretación de sus imaginarios, entendiéndose como “ladrillos”, permitiendo crear nuevos espacios que no consideren el uso o significado tradicional de las partes. Esto en arquitectura, siguiendo la idea de Vines(2021), hablando sobre Holder (2017), se presenta por ejemplo, en planteamientos tales como la reinterpretación de elementos tradicionales como el muro, que pasa a ser un albergue programático, siguiendo la idea del muro habitable de Pier Vittorio.

2. NOTHING IS ARCHITECTURE

La idea de que “nada es arquitectura” expone el deseo de Holder, de que la arquitectura o lo construido, se valoriza principalmente gracias a que pueda ser habitado y construido por “ladrillos”, retomando la idea anterior. Así es como cualquier elemento construido capaz de ser habitado puede entenderse como arquitectura, siempre que este proponga una reinterpretación de elementos, bajo lo presentado en el primer punto. Con esto el “edificio” siempre y cuando siga esta lógica, puede enmarcarse dentro de la arquitectura queer.

3. THE GROUND IS IMPLICATED

Este punto se enfoca en la cualidad de la edificación. Considerando el suelo en donde este se emplaza como un elemento activo en la configuración del proyecto, es que la función o el programa de este debiera exponerse en su imagen. Esto según menciona Vines(2021) hablando sobre Holder(2017), no debe confundirse con “la forma siga la función” (Vines, 2021, pág.67). El edificio bajo esta idea se propone como un dispositivo capaz de tomar múltiples formas visibilizando esta variedad presente en su constitución. Ejemplos de esto expuesto por Vines(2021) son los proyectos arquitectónicos NA House de Sou Fujimoto y WEGO de MVRDV.

4. THE FACADE IS EVERYWHERE

En este punto, Holder plantea que los recintos privados en un edificio deben ser capaces de transformarse en públicos y moverse en este límite según sean las necesidades de cambio de los espacios en el tiempo. Cualquier espacio, por más privado que sea puede pasar a entenderse como público o “fachada” del proyecto. Este punto apela a la ambigüedad de lo público y lo privado, y cómo esto cambia según percibamos los recintos.

Un ejemplo puede ser el Budoir de Monte Carlo de Eileen Gray, proyecto que plantea el espacio privado del budoir como un espacio versátil capaz de acoger distintas funciones del habitar, pudiendo transitar bidireccionalmente de un espacio privado en donde el usuario se prepara para el día a un espacio público que acoge reuniones sociales.

5. THERE IS EXACTLY HALF A PLAN

Este último punto plantea que el proyecto no se termina a la hora de ser construido, sino que al ser habitado por sus dueños, quienes modificarán el espacio de distintas formas, tanto con posibles cambios de tabiques como también con los muebles y pertenencia que dispondrán en el espacio. Así el espacio debe ser maleable para poder adaptarse a las necesidades de quienes lo habitan. Con esto es que se explora según menciona Vines(2021), la flexibilidad como también la apropiación de los espacios. Un ejemplo de ello mencionado por la autora, es el proyecto Communal Villa de DOGMA, proyecto que propone una serie de espacios homogéneos que se diferencian entre público y privado mediante la incorporación de un mueble habitable.



Imagen 18 : NA House, Sou Fujimoto

Fuente: <https://www.archdaily.cl/cl/02-155411/casa-na-sou-fujimoto>



Imagen 19 : Communal Villa, DOGMA

Fuente: [https://www.scielo.cl/scielo.php?script=s-](https://www.scielo.cl/scielo.php?script=sci_arttext&pid=S0717-69962018000100044)
[ci_arttext&pid=S0717-69962018000100044](https://www.scielo.cl/scielo.php?script=sci_arttext&pid=S0717-69962018000100044)



Imagen 20 : Budoir de Montecarlo, Eileen Gray

Fuente: [https://www.surfacemag.com/articles/eileen-gray-exhibi-](https://www.surfacemag.com/articles/eileen-gray-exhibition-bard-graduate-center/)
[tion-bard-graduate-center/](https://www.surfacemag.com/articles/eileen-gray-exhibition-bard-graduate-center/)

4.4 Consideraciones acerca de la “Libertad en la arquitectura”

“Una arquitectura que encarne la libertad no es algo que no haya existido nunca antes, pues ya se dio, en parte, en distintas épocas de la historia. Aunque, con el paso de los siglos ese grado de libertad haya sido absorbida por los estilos y se haya difuminado, en muchos casos imperceptiblemente, hasta devenir en metodologías fijas. Sin embargo, dado que la nuestra es una época en la que el mundo experimenta cambios a un ritmo rapidísimo y desconcertante, más que en cualquier otra época del pasado —esos momentos de la historia que llamamos ‘puntos de inflexión de una era’ parecen experimentarse hoy constantemente—, nadie puede predecir con exactitud qué camino tomará nuestro mundo en un futuro. Vivimos, de hecho, en un mundo en el que todo fluye, y en todas las direcciones imaginables. Una arquitectura que encarne la libertad no se preocupa ni de estilos ni de corrientes (‘ismos’). Por el contrario, su condición es atípica y fluida, y se hace presente antes de la manifestación de asociaciones específicas. Creo que lo que se exige de nosotros es que nos adueñemos del concepto de arquitectura para replantearnos con flexibilidad todos sus aspectos —sean pasados o futuros, regionales o globales, arquitectónicos o no— y trasladar estas sensibilidades específicamente a la creación de arquitectura. La arquitectura de la libertad propone un concepto de arquitectura que todo lo consume y absorbe, como un agujero negro. O bien, quizás, se trate de algo que ni siquiera podamos llamar concepto y que, en el mejor de los casos, actúe como una suerte de pauta.

Creo que una búsqueda genuina sería aquélla que siguiendo estas pautas considere simultáneamente las posibilidades de los aspectos abstractos y específicos de la arquitectura. En mi opinión, la época en la que vivimos no sólo acepta estas posibilidades sino que las necesita.”

Junya Ishigami
Consideraciones acerca de “La libertad en la arquitectura”

4.5 Transmaterial

“Transmaterial se refiere a la forma en que la arquitectura es producida por la interacción entre procesos desarrollados a través de la coordinación de distintos medios materiales (el entorno construido, la biología de los seres, la interacción online). Esta noción se puede encontrar tanto en proyectos de investigación como de diseño. Estos trabajos repiensen la vida cotidiana como la puesta en escena de tecnologías, materialidades, performatividades y prácticas heterogéneas”

Andrés Jaque, “Office for Political Innovation: Transmaterial”, pág.15

Lo transmaterial planteado por Andrés Jaque, plantea una visión del proyecto de arquitectura como un dispositivo que expresa la interacción de distintos sistemas o medios. Esta materialización mediante las variadas e infinitas interacciones entre múltiples sistemas, funciona por un lado como una respuesta práctica a una necesidad específica, mientras que por otro lado, funciona como un cuestionamiento y visibilización de la crisis de alguna de las interacciones involucradas.

Los Escaravox, proyecto realizado por esta oficina, exponen la falta de vinculación entre entidades culturales independientes y grandes instituciones culturales en la ciudad de Madrid, buscando crear las condiciones que permitan esta vinculación. Así estos dispositivos móviles actúan como infraestructura para eventos de vinculación entre estos grupos en el Centro Cultural Matadero, para a su vez también logra dar solución a un problema de índole práctico como la inutilización en verano de las explanadas de este lugar debido a la falta de sombra.

Por otro lado, COSMO, pabellón realizado por esta misma oficina para el MoMa PS1 YAP en 2015, es un dispositivo móvil compuesto por un sistema de tubería que filtra agua contaminada del alcantarillado de Nueva York, por medio de ecosistemas capaces de realizar esta labor. El diseño de esta estructura permite visibilizar todo este proceso de manera constante, proceso que a su vez es expuesto y medido mediante una aplicación digital realizada especialmente para el evento, con el objetivo de transmitir esta información de manera online. Este proyecto responde a una situación práctica como la realización de un espacio de encuentro para este evento en la ciudad de Nueva York, pero el que a su vez expone una problemática que atañe tanto a la ciudad como a la arquitectura, como la contaminación del agua, permitiendo ver este problema no solo en el lugar físico, sino que también de manera virtual.

Es mediante la idea de lo transmaterial que el proyecto de arquitectura ya no es solo un espacio habitable, sino que es la materialización de las tensiones en la interacciones de distintos medios en un determinado contexto. Es en este caso la pregunta o cuestionamiento que el proyecto plantea igual o más importante que el diseño mismo del artefacto, considerando el valor simbólico de este como un elemento intrínseco de sí.



Imagen 21 : Escaravox, Office for Political Innovation
Fuente: <https://www.archdaily.cl/cl/625106/escaravox-andres-jaque-arquitectos>



Imagen 22 : COSMO, Office for Political Innovation
Fuente: <https://www.archdaily.cl/cl/769047/cosmo-andres-jaque-office-for-political-innovation>



5. PROYECTO

5.1 Proceso de diseño

5.1.1 Punto de partida

Partiendo de la idea de diseñar un Memorial Temporal al Orgullo Cuir, se plantea la pregunta ¿Qué es el orgullo cuir? de manera de tener un punto de partida para empezar el diseño. Para buscar una respuesta a esta pregunta es que se hace una búsqueda de proyecto y obras desde la arquitectura, el arte y la literatura que traten este tema. Así es cómo se llega a “Las Malas”, primera novela de la escritora trans argentina Camila Sosa Villada.

“Las Malas” es una novela publicada en el año 2019. Narra la vida de una mujer trans en la ciudad de Córdoba, Argentina, desde sus experiencias de infancia en un pueblo pequeño, parte de una familia de escasos recursos, hasta su vida en la ciudad de Córdoba, la que comparte con una familia de mujeres trans bajo el alero de la “Tía Encarna”, de las cuales muchas se dedican al comercio sexual. La novela toma vivencias de la biografía de la autora mezclando realidad y ficción, siendo un buen testimonio sobre las dificultades que se presentan al ser mujer, trans y trabajadora sexual en Argentina.

En un pasaje en las primeras páginas del libro, la personaje principal recuerda su vida de niña en su pueblo, sus inicios en la transición de género y la relación con su madre, surge el tema del orgullo. El pasaje es el siguiente:

“Se ha convertido en la otra, la que recibe a su amante de cuando en cuando. Pero yo la veo maquillarse y aprendo. Y cuando me quedo sola repito su ritual frente al espejo, me pruebo su ropa, soy un poco mi mamá yo también. Me pinto y veo el rostro de la puta que seré más tarde en el rostro del niño. Me miro al espejo y me deseo, así pintada con las pinturas de mi mamá, me deseo como nunca nadie me deseó.” (Sosa Villada, Las Malas, pág.35)

El acto de arreglarse, maquillarse, el cual copia de su madre, es la acción y el espacio en el que la personaje principal de la novela podía imaginarse como ella quería ser y se sentía orgullosa de esa imagen que buscaba. Así es como aparece el tocador, o el espejo del baño, donde el acto de mirarse al espejo para maquillarse es el lugar inicial en dónde, para el caso de la personaje de la novela, es acogido el orgullo de poder imaginarse como una mujer trans.

Tomando esta cita como punto de partida, surgen dos elementos que se toman para el diseño del proyecto : El espejo como objeto central y el carácter doméstico asignado en nuestro hogar a este espacio para poder mirarnos y engalanarnos. Así se propone para el diseño un espacio que permita maximizar la condición de reflexión del espejo de manera de generar una variedad de reflejos de los usuarios que interactúen con el dispositivo exponiendo un carácter doméstico en un espacio público.

5.1.1 Las directrices

Para poder estructurar un sistema de diseño se toman como referencia los cinco puntos expuestos por Holder (2017) respecto a lo que se entiende por arquitectura queer.

EVERYTHING IS A BRICK

Se utilizan materiales descontextualizado para el contexto tradicional de un monumento, como espejos plásticos adhesivos, manta térmica de emergencia, red plástica de emergencia y globos metalizados siendo estos los materiales que definen tanto el límite espacial del proyecto, la acción principal del programa (espejo/tocador), y el soporte estructural que evita el vuelco total de la estructura (cilindro metálico de soporte para los espejos plásticos).

NOTHING IS ARCHITECTURE

El uso de los materiales mencionados anteriormente, descontextualizados para el marco tradicional de la tipología del monumento, permite por un lado pasar a entender estos objetos como materiales constructivos, lo que también permite plantear una reinterpretación de la visualidad y constitución de la idea tradicional del monumento.

THE GROUND IS IMPLICATED

La fachada del proyecto expresa el programa interior mediante el reflejo de los espejos y de la manta térmica, que constituye el cerramiento perimetral junto a los globos metalizados que forman la cubierta.

THE FACADE IS EVERYWHERE

El espacio diseñado transita entre lo público y privado mediante el movimiento de los límites blandos formados por la cortina perimetral. A su vez este tránsito se enriquece gracias al punto de partida de diseño del espacio del tocador, que pertenece a la esfera doméstica, utilizado para exponerse en el espacio público como la calle.

THERE IS EXACTLY HALF A PLAN

La idea de que el proyecto se completa gracias a la apropiación de quienes lo habitan, en el caso del presente proyecto ocurre gracias a la interacción que tengan los asistentes de la marcha con el dispositivo. Es gracias a esta manipulación, que el proyecto permite expresar su totalidad, exponiendo las diferentes posibilidades de percepción del espacio que se generan mediante el juego con el movimiento de los espejos y de las cortinas, como también gracias al uso de la instalación como un tocador en donde maquillarse.



Imagen 23 : Fotomontaje del proyecto
Fuente: Elaboración propia

5.1.1 Operaciones de diseño



Imagen 24 : Retrato de Walter Degen, prisionero homosexual del campo de concentración de Mathausen

Fuente: <https://facesofauschwitz.com/gallery/walter-degen/>

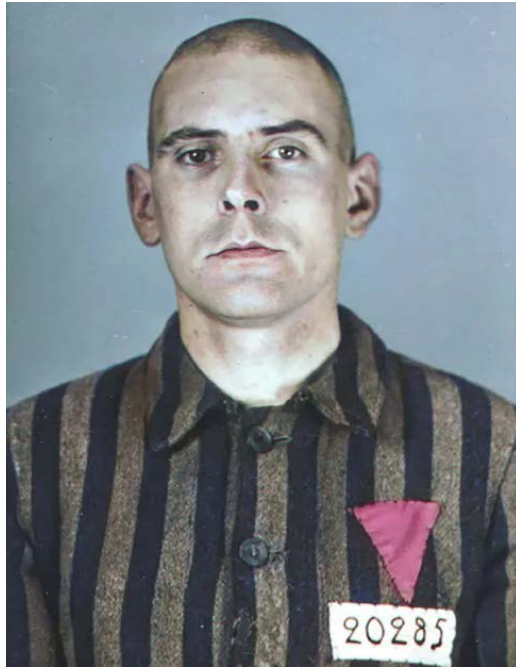

Imagen 25 : Poster del proyecto de activismo SILENCE=DEATH, 1987

Fuente: https://www.theejm.org/learn_resources/305

Se toma como base para el diseño dos formas geométricas: el triángulo y el círculo. En primer lugar se escoge el triángulo por su valor simbólico para la comunidad LGTBQ+ habiendo este surgido como símbolo utilizado por el régimen nazi para identificar homosexuales en campos de concentración. Años más tarde, en 1987 este mismo triángulo rosa es utilizado por el colectivo SILENCE=DEATH PROJECT para su campaña de acción en contra de la crisis del SIDA en Estados Unidos, crisis que afectó principalmente a esta comunidad.

Por otro lado el círculo, es una forma que no genera jerarquías al no tener aristas, permitiendo estructurar una planta sin jerarquías en cerramientos o accesos, saliendo de la lógica de la binariedad, posibilitando circunscribir el triángulo generando el siguiente ejercicio geométrico:



Imagen 26 : Operación geométrica de diseño

Fuente: Autoría propia

1.

A partir del ejercicio geométrico expuesto se define el núcleo central de la estructura, extruyendo el aro en la lógica del material escogido, que es un perfil tubular redondo de acero de 2 pulgadas, como también definir los apoyos de este mediante la triangulación.

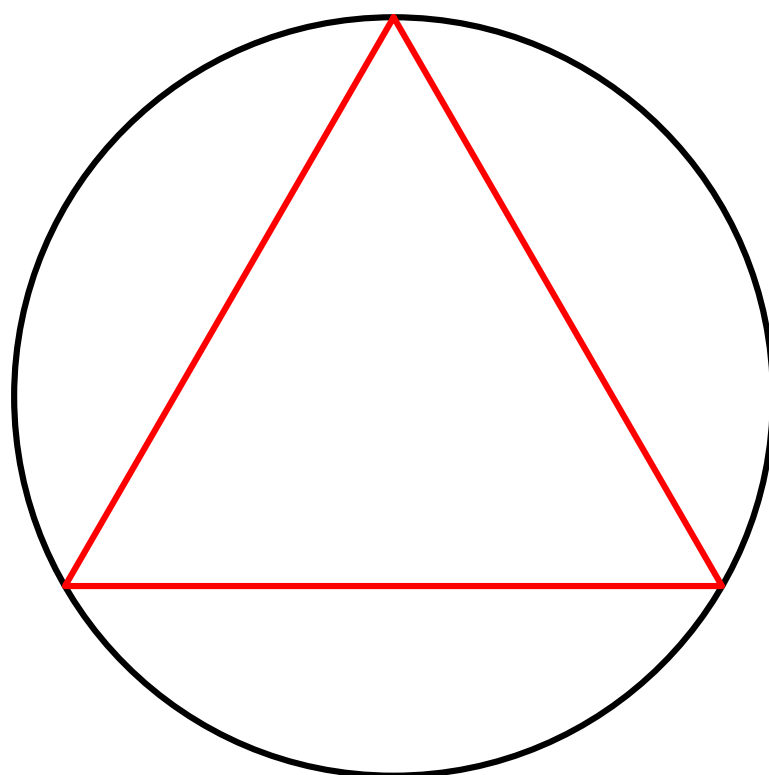

Imagen 27 : Esquema de diseño

Fuente: Autoria propia

2.

Las verticales definidas por la triangulación se inclinan abriendo el extremo inferior de cada una hacia afuera, permitiendo estabilizar la estructura

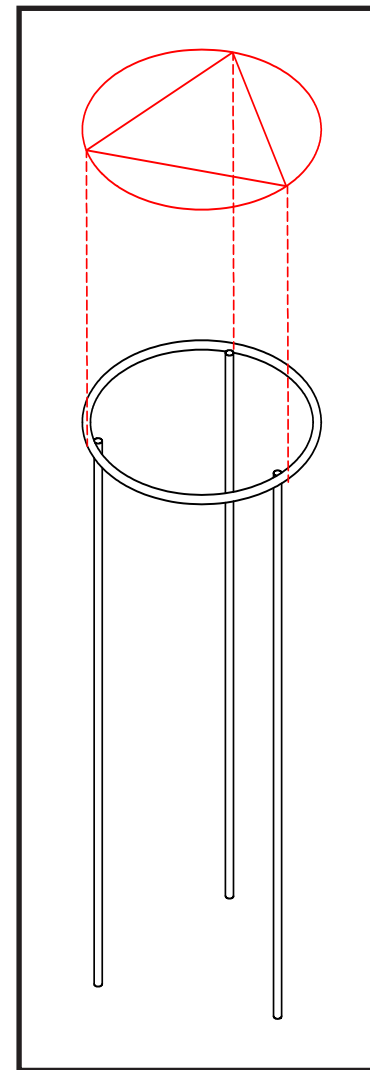

Imagen 28 : Esquema de diseño

Fuente: Autoria propia

3.

Retomando la operación geométrica inicial se inscribe un círculo dentro del triángulo, para formar un núcleo que conforme la estructura para los espejos, pudiendo este volumen servir de peso en el centro de gravedad de la estructura evitando el volcamiento de esta.

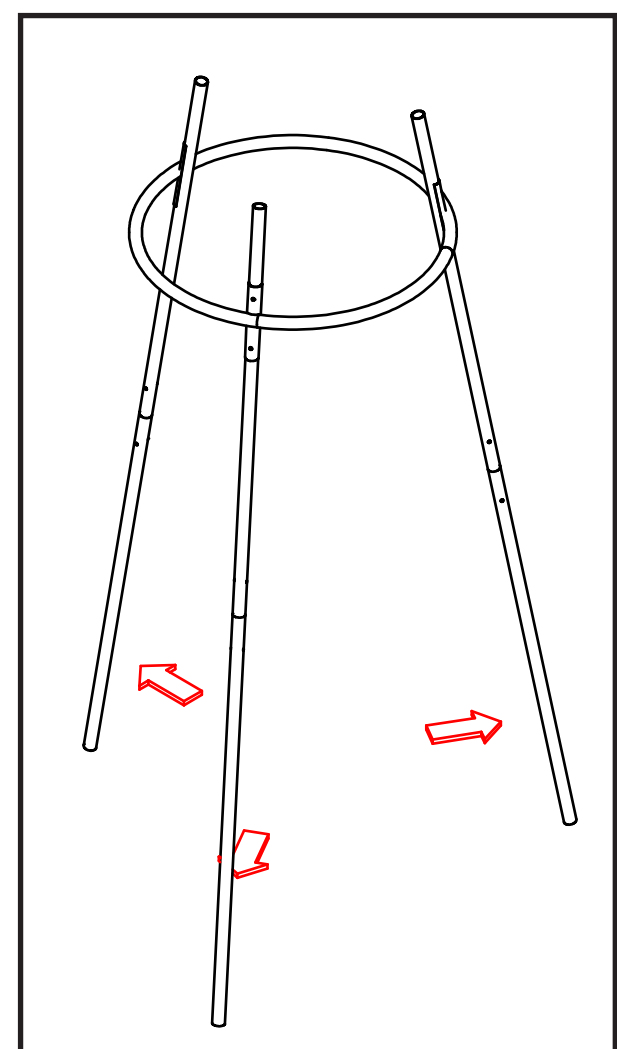

Imagen 24 : Esquema de diseño

Fuente: Autoría propia

4.

El cilindro central se divide en dos volúmenes permitiendo generar la estructura para los espejos y un cilindro de hormigón que posibilita anclar el cilindro colgado evitando el movimiento de este y colaborando en la estabilización de la estructura en general. Por último se incorporan los cerramientos textiles perimetrales y la cubierta de malla y globos, la que permite aumentar la escala del proyecto sin necesidad de agregar peso a la estructura.

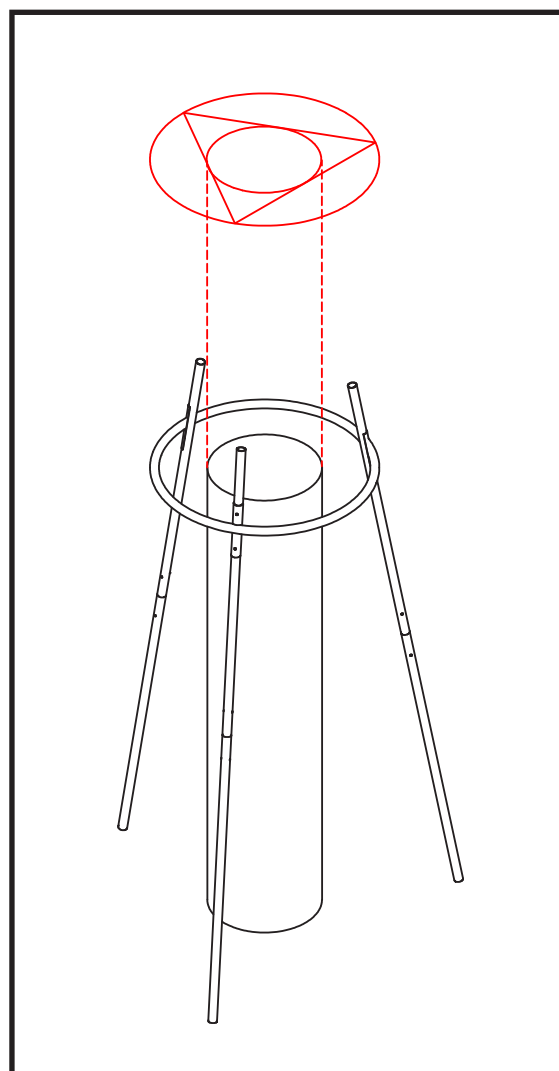

Imagen 29 : Esquema de diseño

Fuente: Autoría propia

5.2 Localización

Considerando que la Marcha del Orgullo LGTBQ+ se realiza tradicionalmente en la avenida Libertador Bernardo O´ Higgins, en el tramo entre Vicuña Mackenna y San Martín, se debió buscar una locación en este tramo para la instalación del proyecto. La marcha transcurre desde Vicuña Mackenna hasta el Paseo Ahumada por el lado norte de la avenida, cambiándose en este punto hacia el costado sur para continuar hasta San Martín. Esto llevó a decidir emplazar el proyecto en el término de la calle Arturo Prat en la Alameda en la explanada a un costado de la Casa Central de la Universidad de Chile, de manera que pueda interactuar con el recorrido de la marcha que cambia de costado justo en este punto.

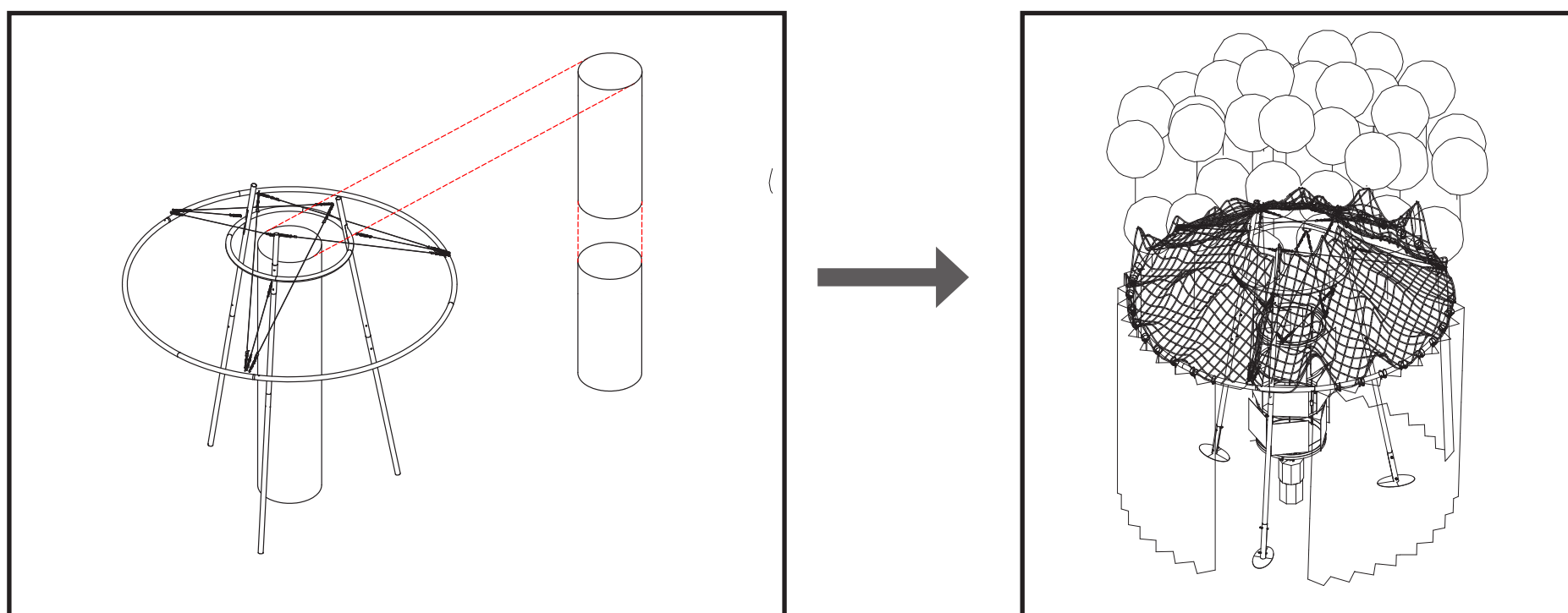
Sábado, 13:00hrs

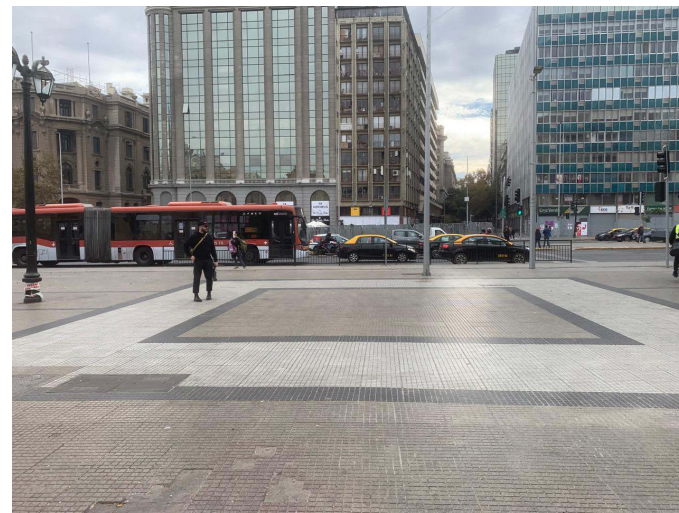
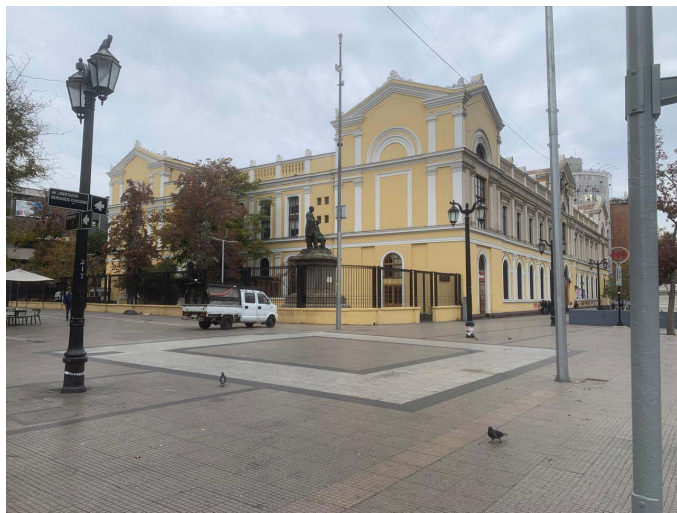

Sábado, 18:30hrs



Imagen 30 : Emplazamiento del proyecto

Fuente: Autoria propia

Recorrido de la marcha

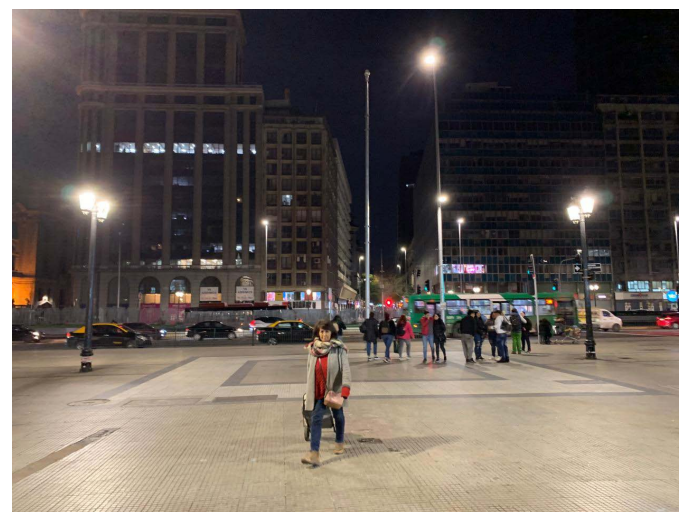
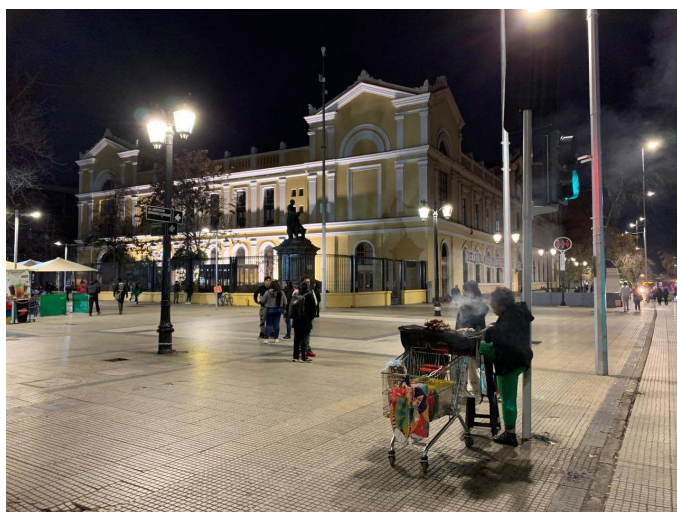

Imagen 31 : Diagrama recorrido de la marcha

Fuente: Autoria propia

- PUNTO DE CAMBIO DE COSTADO
- ★ EMPLAZAMIENTO DEL PROYECTO
- RECORRIDO DE LA MARCHA

5.3 Estructura y montaje

Considerando que el proyecto se plantea como una estructura temporal, el diseño debe tener en consideración dos factores: factibilidad de montaje y de transporte. Tomando esto en cuenta se decidió diseñar la estructura en acero, específicamente en perfiles circulares de 2 pulgadas, material que permite fácilmente generar una estructura posible de transportar y de poder montar con poco equipamiento y un grupo reducido de personal, específicamente cuatro personas. Así es como se propone en el diseño la segmentación de los elementos estructurales en tramos más cortos de manera de poder reducir el tamaño de la estructura para el transporte y facilitando la instalación. A su vez para las uniones entre los segmentos se optó por uniones apernadas permitiendo así el desmontaje de la estructura y facilitando la fabricación de las piezas. Todo este proceso se probó en primera instancia en un modelo en acero a escala 1:2, gracias al que se pudo llegar a soluciones factibles para las uniones. Detalles del modelo y alguna de las uniones en escalas 1:1 se pueden observar en los planos de construcción en los anexos, los detalles constructivos más adelante y en las fotografías a continuación:



Imagen 32 : Modelo en acero

Fuente: Autoria propia



Imagen 33 : Detalle de modelo en acero

Fuente: Autoria propia



Imagen 34 : Detalle de modelo en acero

Fuente: Autoria propia



Imagen 35 : Modelo en acero

Fuente: Autoría propia

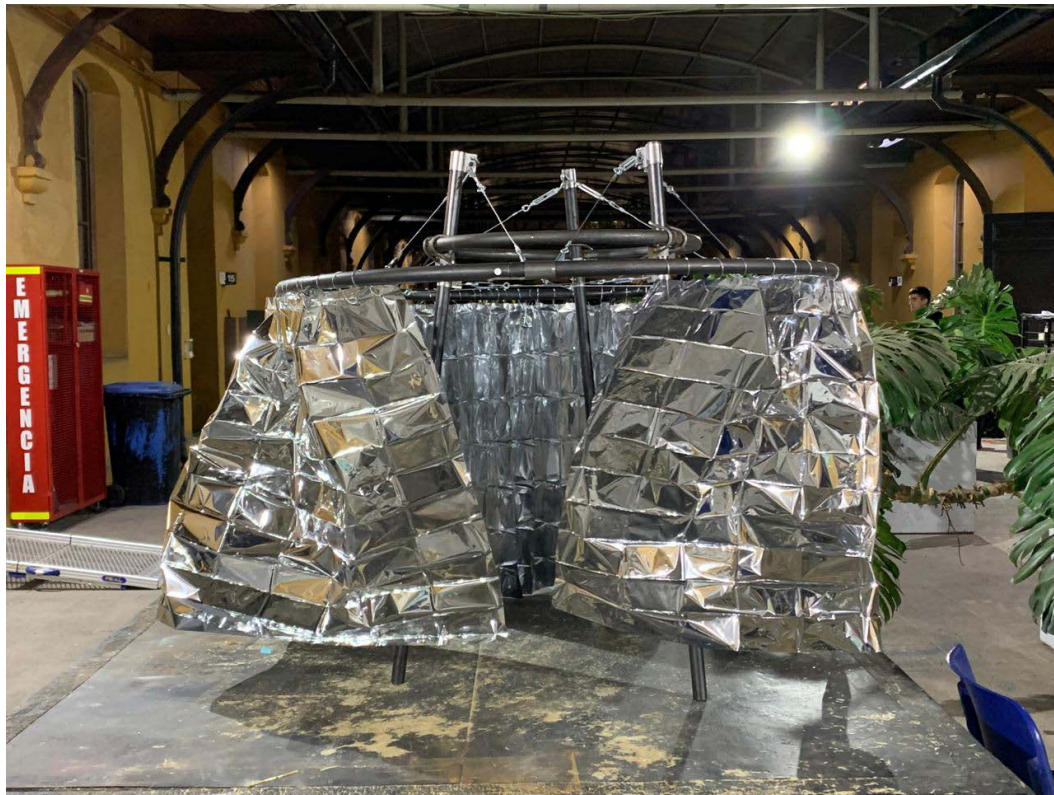

Imagen 36 : Modelo en acero

Fuente: Autoría propia

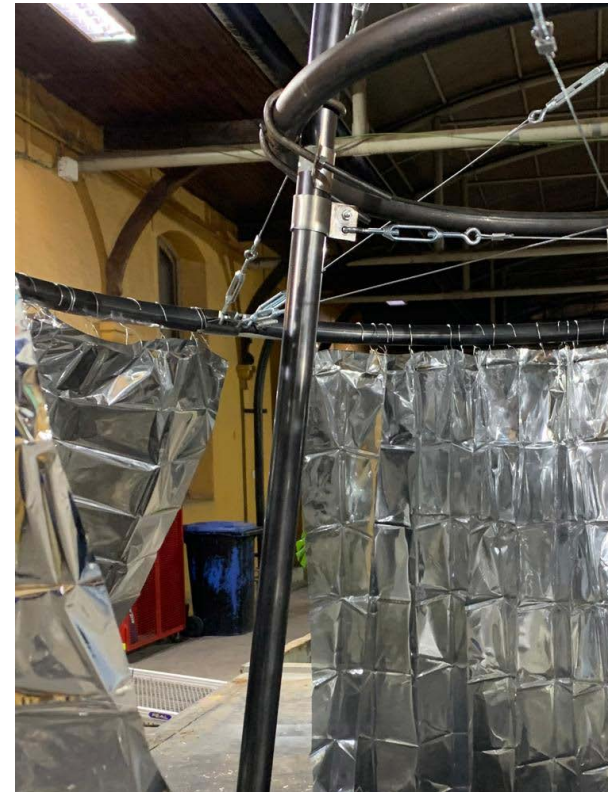

Imagen 37 : Detalle de apoyo de verticales estructura 1:1

Fuente: Autoría propia



Imagen 38 : Detalle de unión estructura 1:1

Fuente: Autoría propia

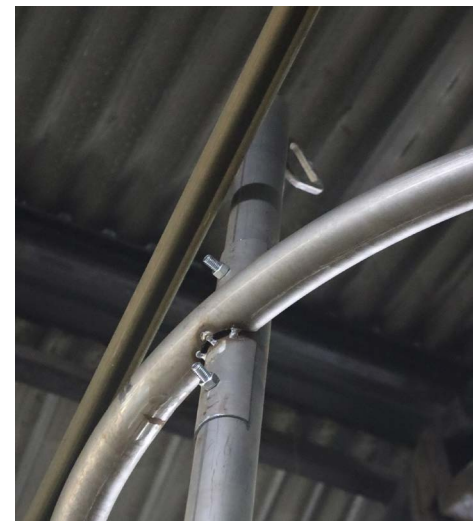

Imagen 39 : Detalle de unión estructura 1:1

Fuente: Autoría propia

Dentro de esta misma lógica de poder segmentar la estructura en elementos de una escala manipulable por un grupo reducido de personas, es que se decide unir el aro perimetral a la estructura central con piolas de aceros tensadas. Esto permite tener elementos estructurales flexibles que pueden reducir su tamaño considerablemente para el transporte y que a su vez permiten mantener rígido el aro perimetral para la colocación del cierre textil.

La estructura está pensada para poder ser trasladada en un camión 3/4 y ser instalada por un grupo de cuatro personas con un número reducido de implementos. La secuencia de armado y las herramientas de montaje puede observarse en el manual de armado a continuación:

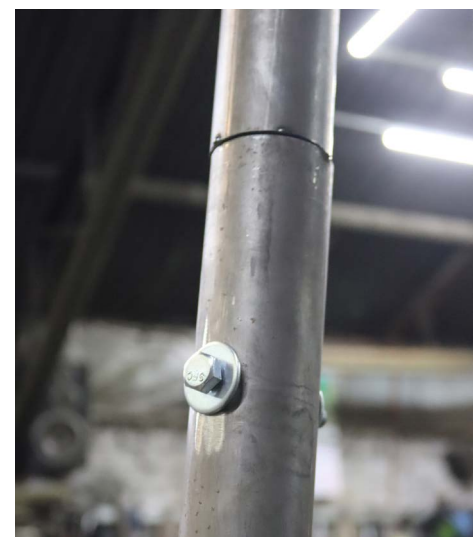
MANUAL DE ARMADO: 1

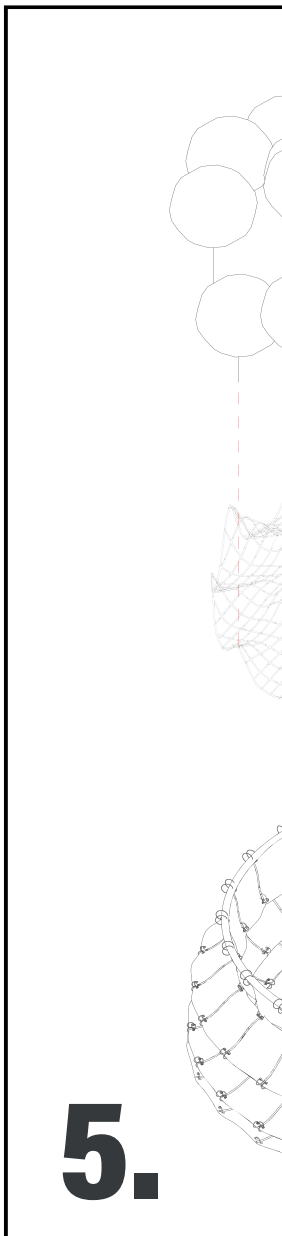
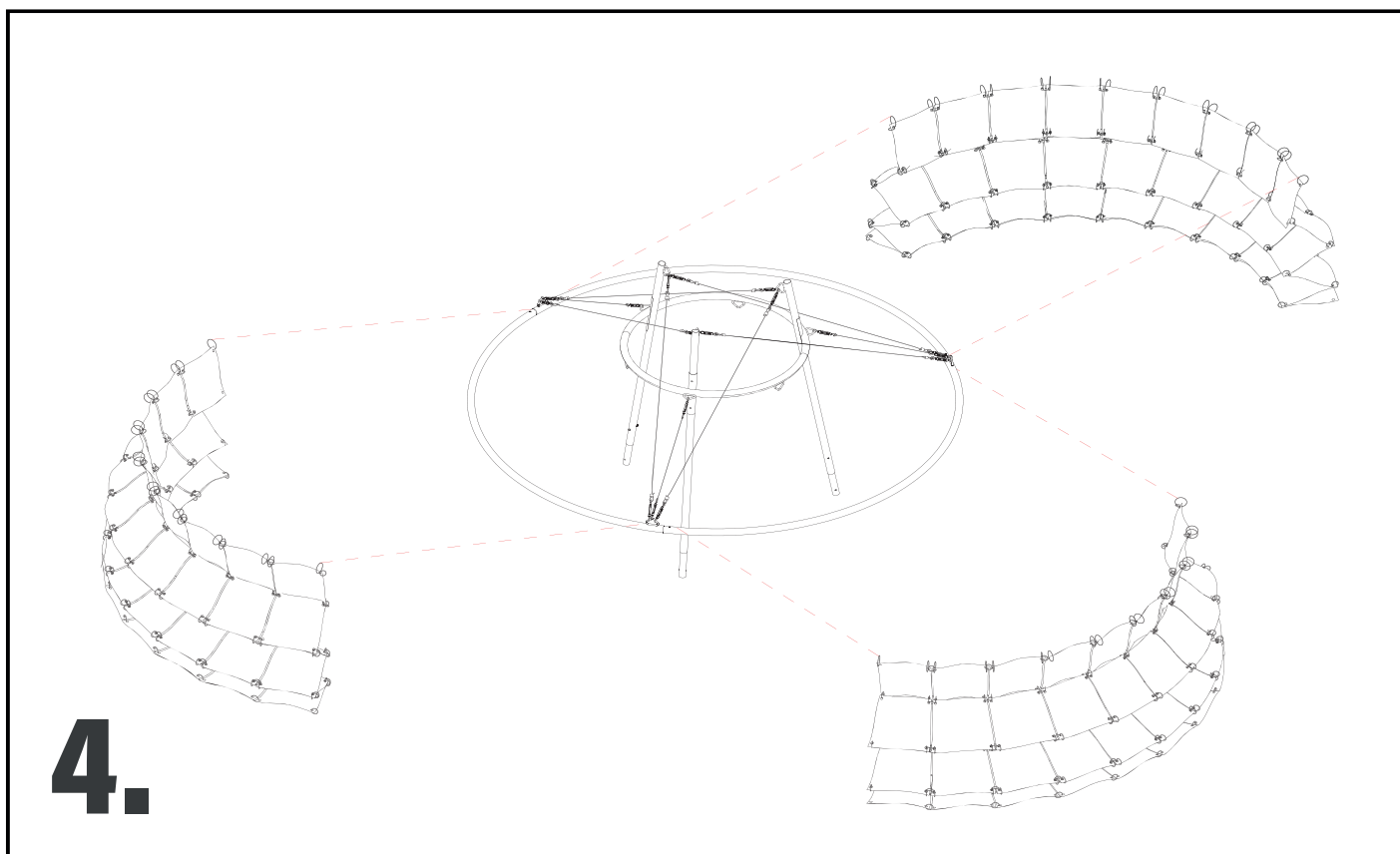
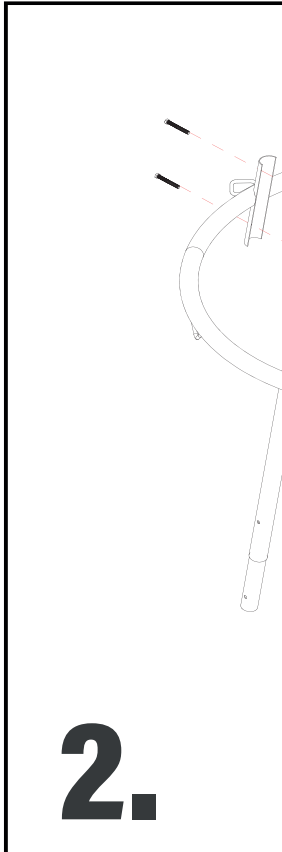
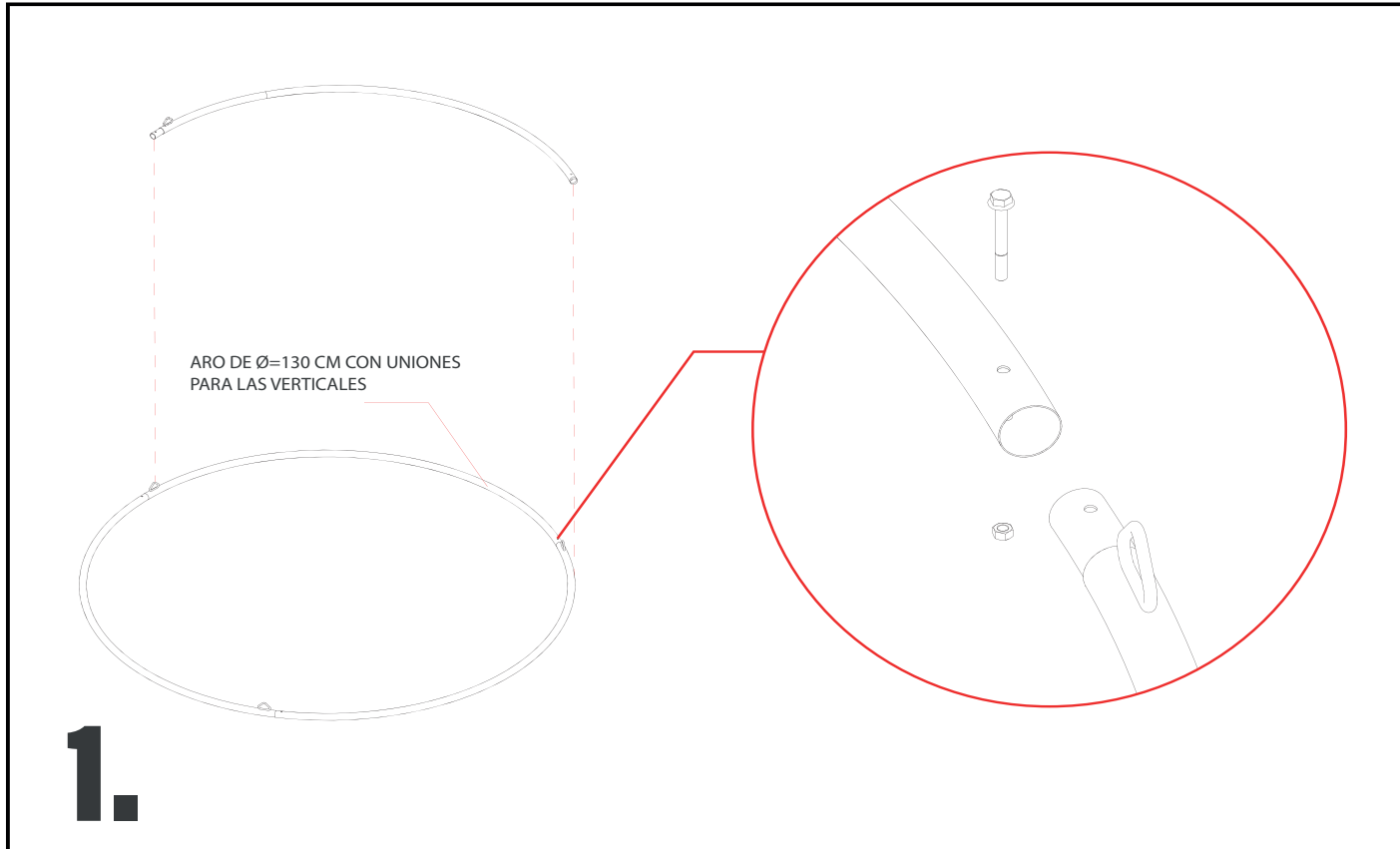

PIEZAS

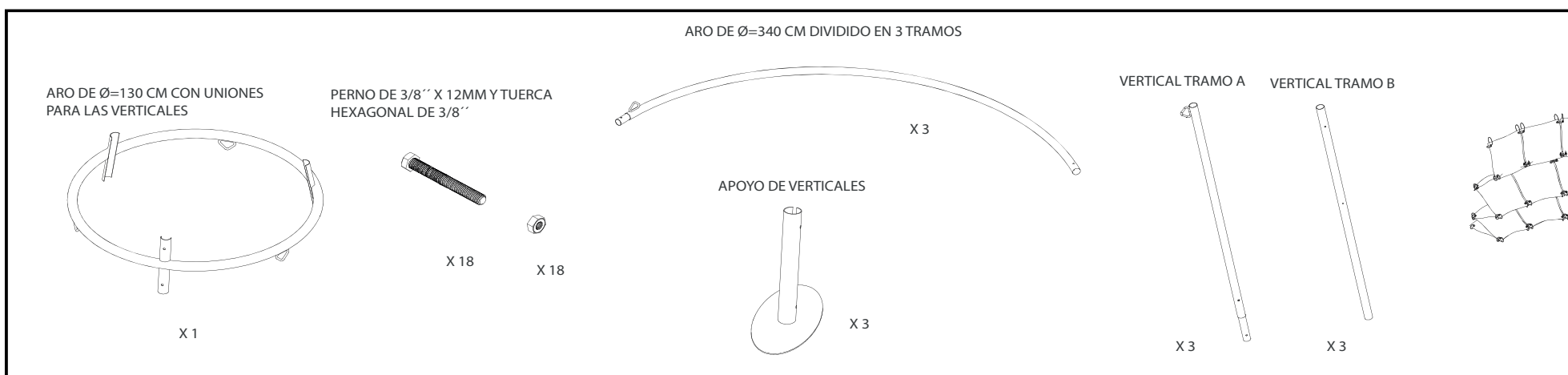

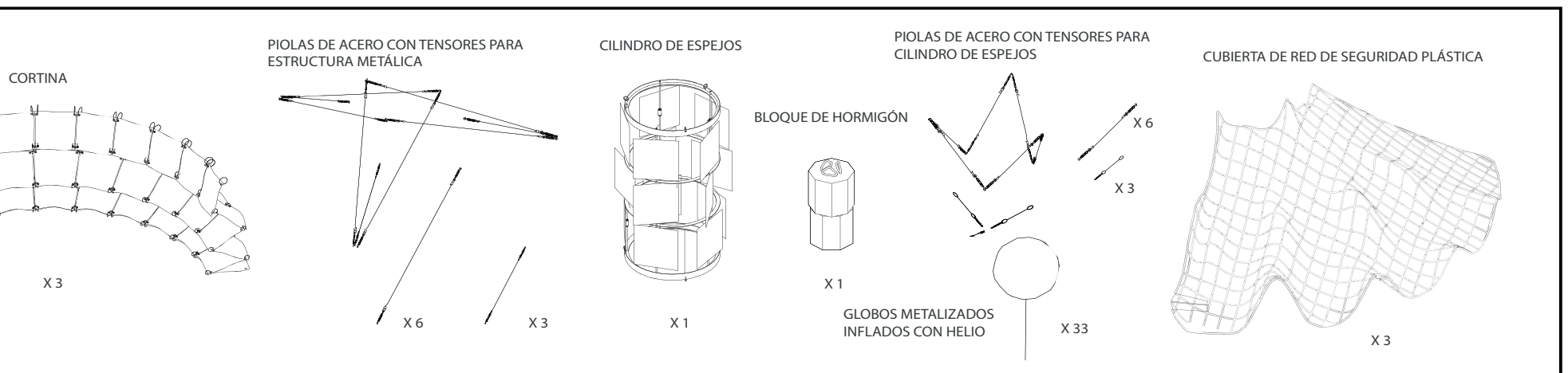
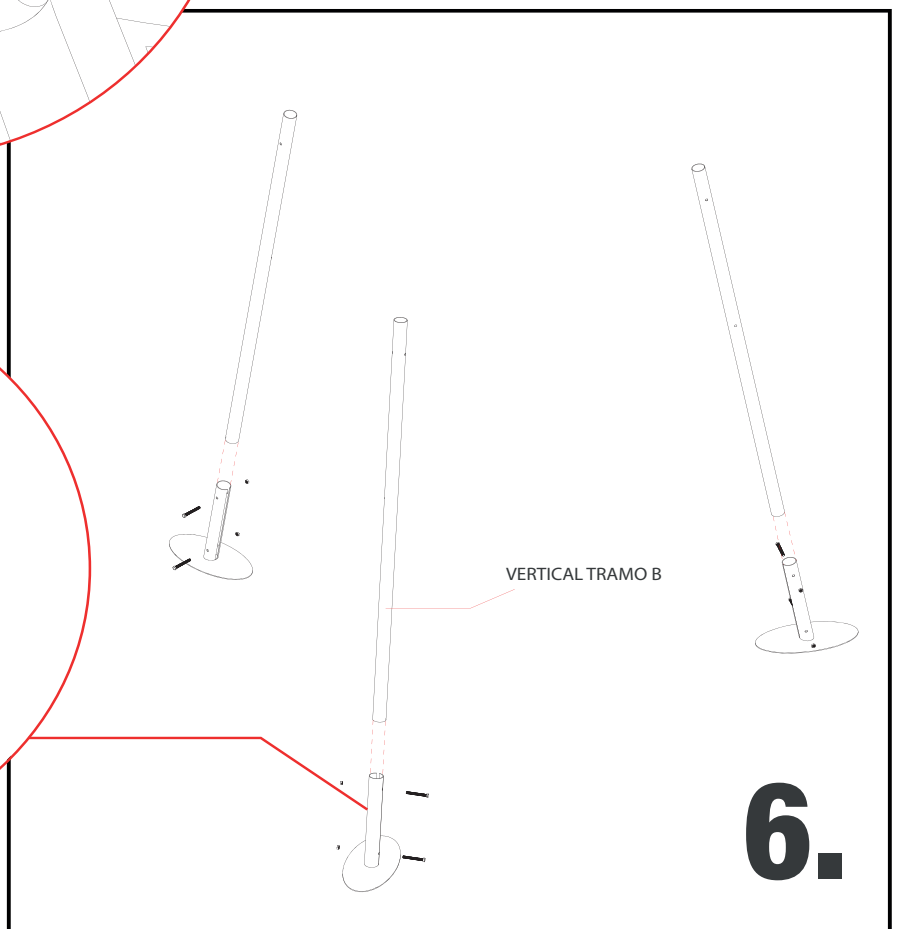
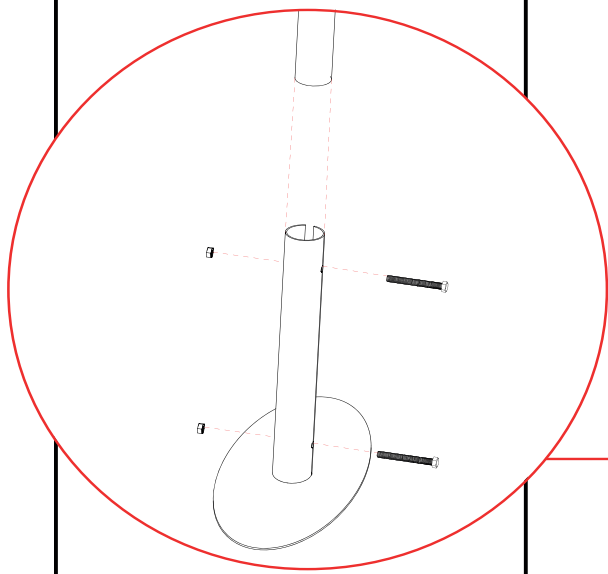
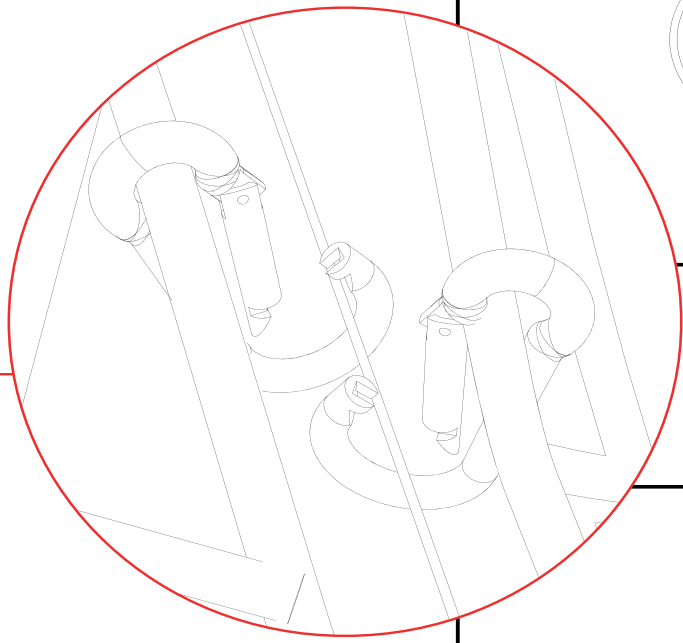
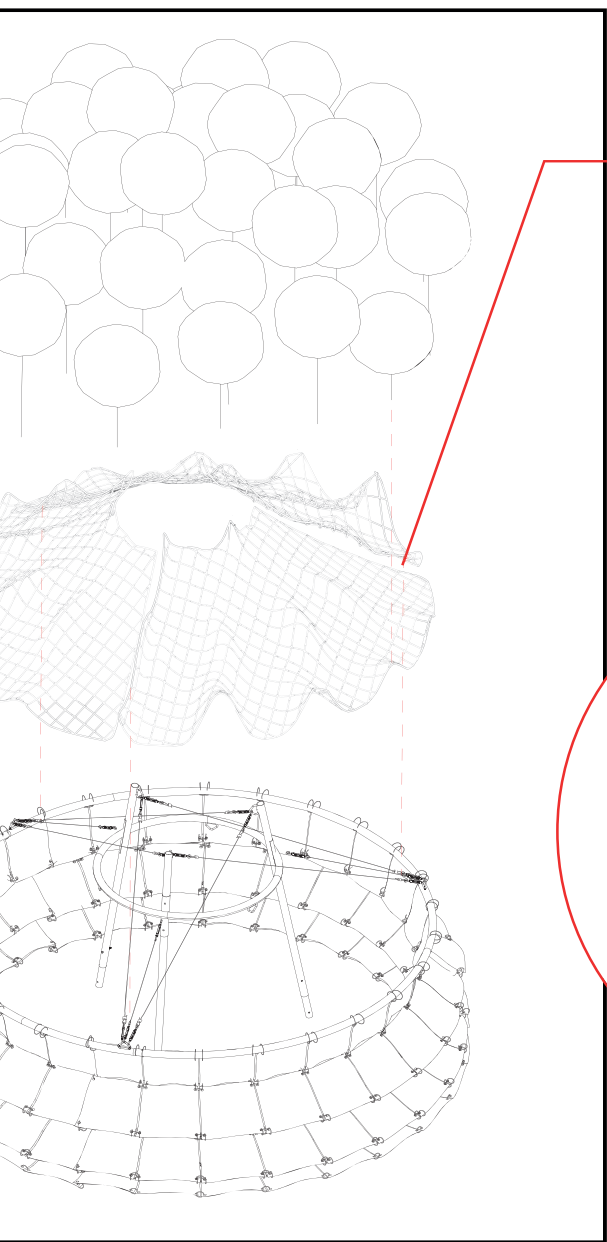
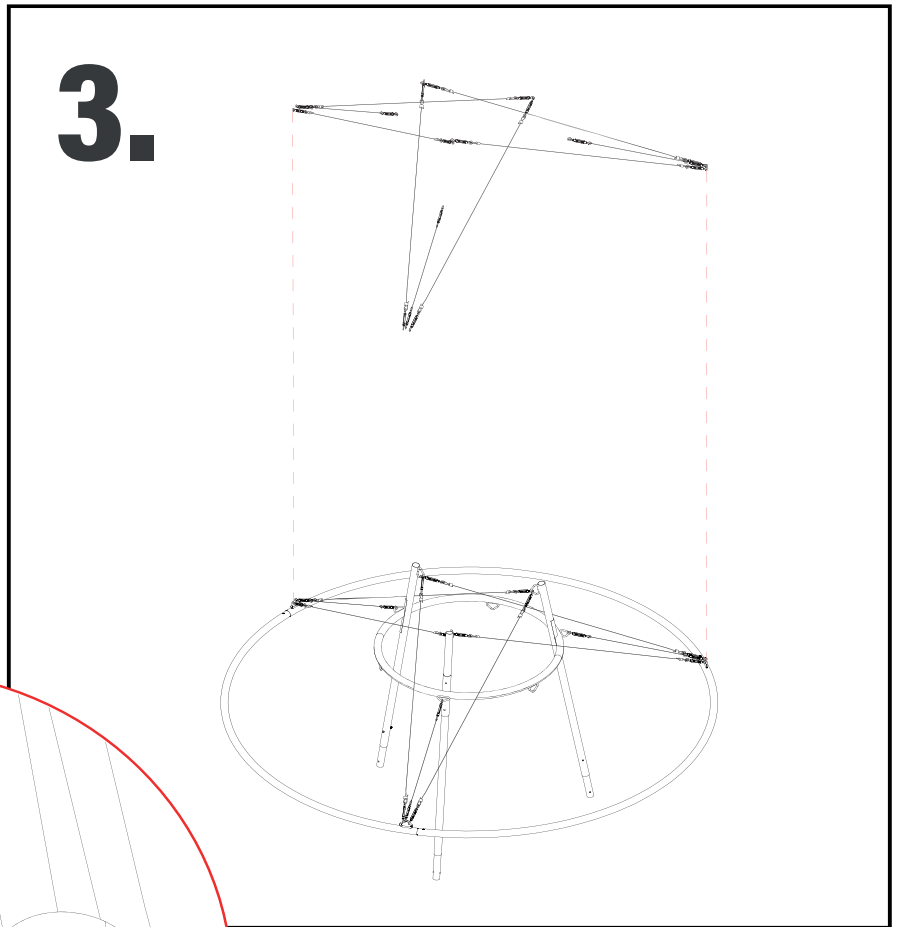
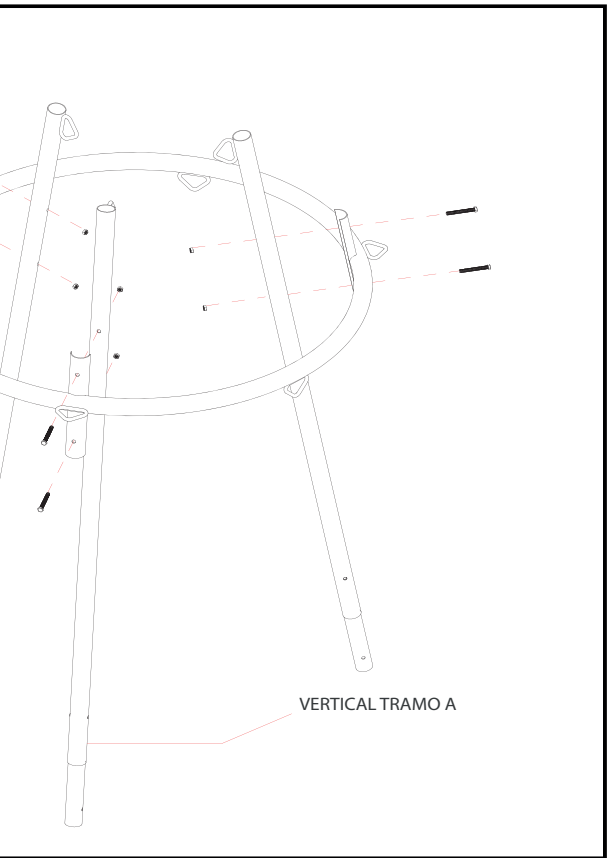

MANUAL DE ARMADO: 2

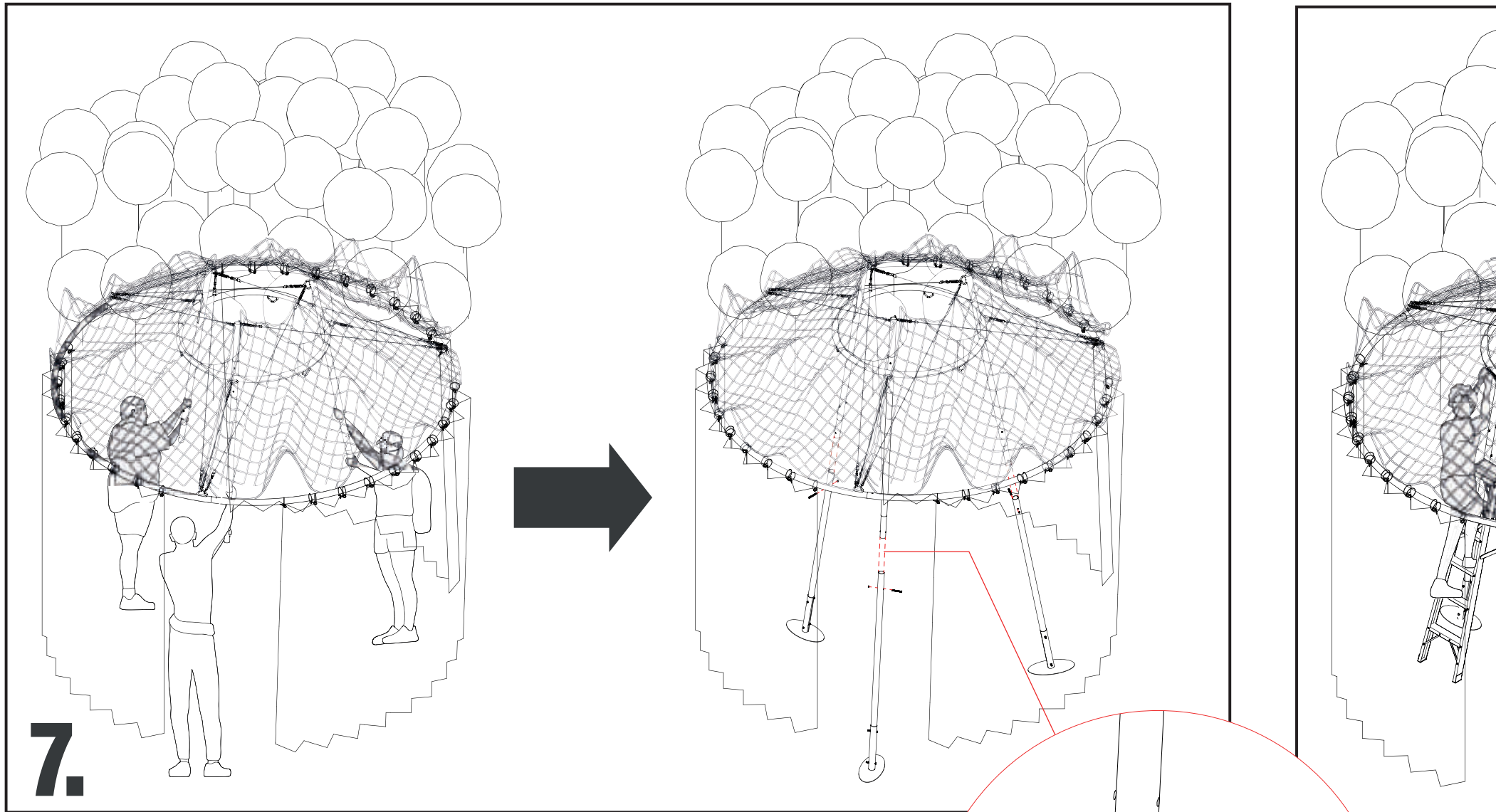

¿Qué necesitamos?

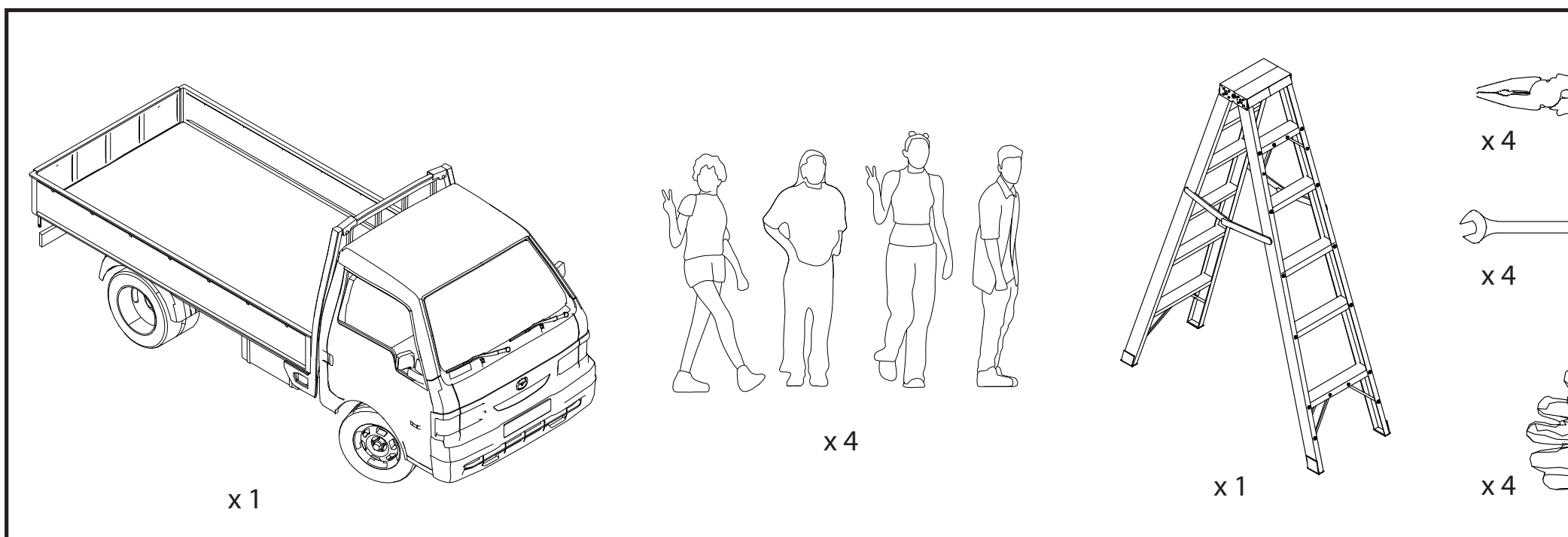

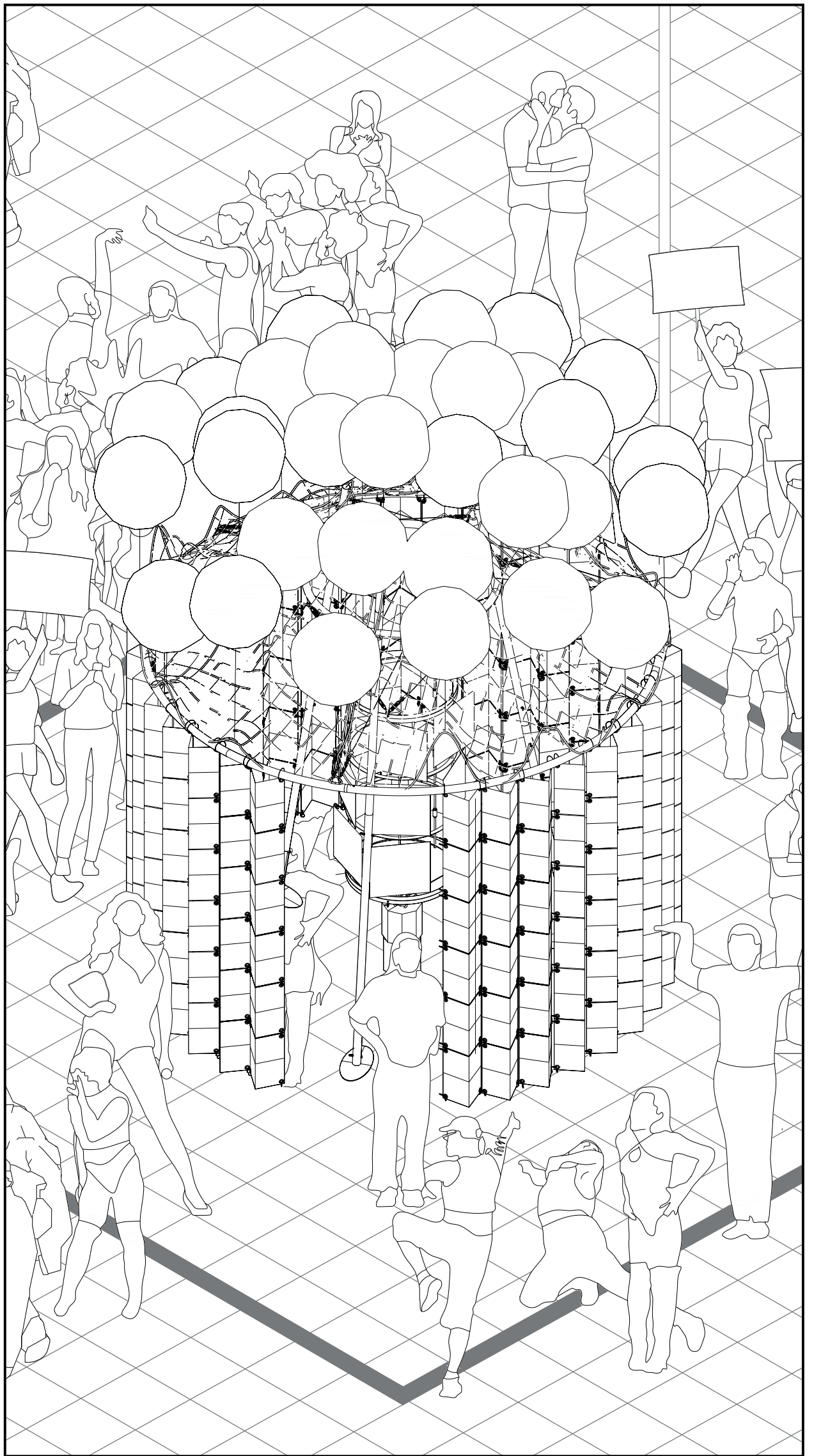
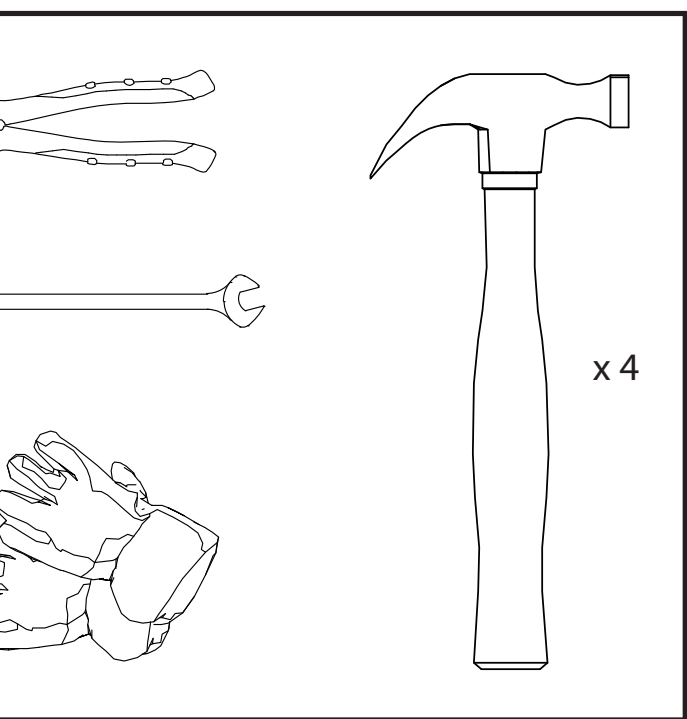
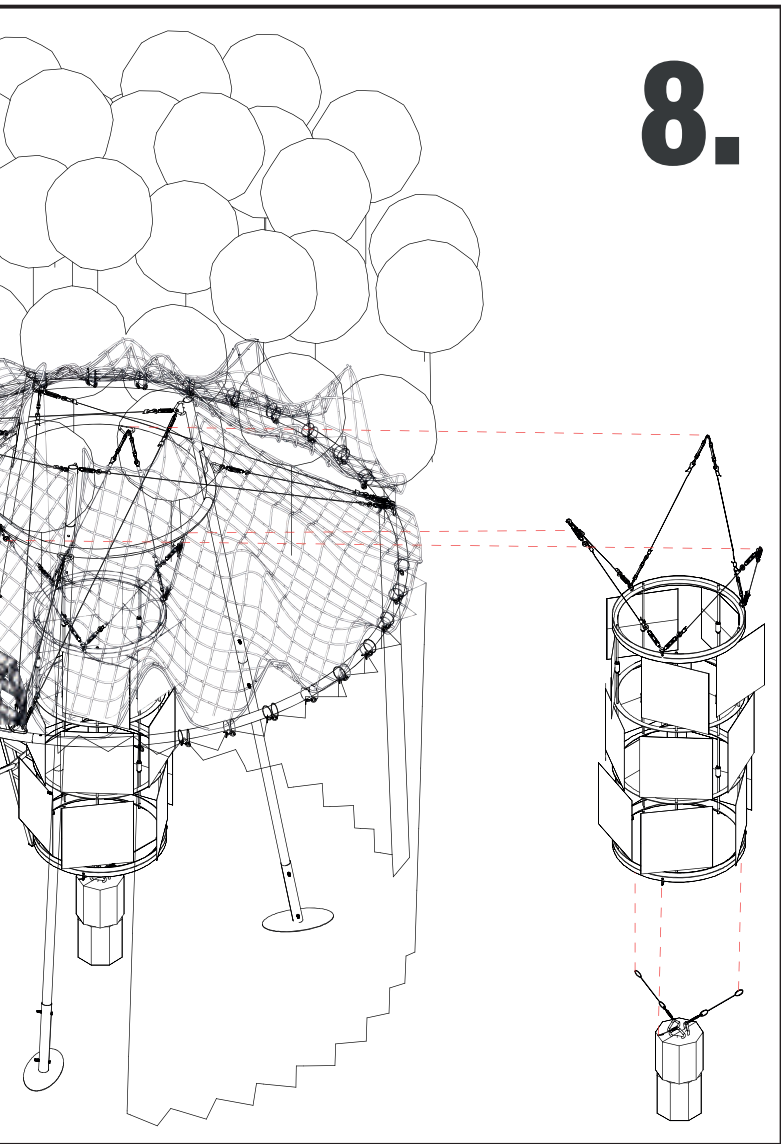

5.4 Aspectos legales

Para la instalación del proyecto en la vía pública se hace necesario la solicitud de permisos municipales. Al encontrarse este proyecto dentro del marco de la Marcha del Orgullo LGTBQ+, su instalación se realiza en la comuna de Santiago por lo que esa es la municipalidad correspondiente para la realización de los trámites. En el caso de hacer de forma independiente las gestiones para los permisos, el trámite involucra generar una solicitud vía online mediante un formulario de solicitud en la página misma de la municipalidad. La solicitud debe realizarse con al menos 20 días de corrido de anticipación para que esta pueda ser examinada por el Comité de Permisos Municipales, organismo encargado de revisar la factibilidad de eventos realizados en Bienes Nacionales de Uso Público o espacios públicos administrados por la municipalidad. La autorización para el evento se efectúa mediante una resolución o decreto, documento que debe mantenerse en el lugar del evento durante el transcurso de este.

Dependiendo de la envergadura de la actividad, el permiso queda sujeto a la entrega de boleta de garantía o cartas notariales de responsabilidad civil, para poder solventar problemas o daños en los casos correspondientes. Respecto a la seguridad de la actividad y daños al espacio público y/o terceros se debe garantizar estos mediante boletas de garantía bancarias por los montos correspondientes calculados por la Dirección de Aseo o la Dirección de Ornato, Parques y Jardines.

Respecto a los horarios de la actividad, este debe ser entre las 1000 hrs. y las 20.00 hrs., debiendo ser especificado el horario correspondiente del evento. Parte de las condiciones para el permiso implica el aseo del lugar a usar, el cual corre por cuenta del solicitante.

El municipio presenta ciertos criterios para las actividades, los que prioriza por sobre actividades que se salgan de este marco, los que son actividades comerciales o publicitarias que fomenten la vida sana, el autocuidado, la prevención, el deporte, la participación, la cultura entre otros similares.

Para el caso del presente proyecto, entendiendo que este se plantea dentro del marco de la Marcha del Orgullo LGTBQ+, es que se optó por presentar el proyecto a los organizadores del evento los cuales son el MOVILH (Movimiento de Integración y Liberación Homosexual) y la Fundación IGUALES. Al presentar el proyecto se opta por hacer alianzas con la Fundación IGUALES, debido al interés que expresaron en la realización de una intervención urbana de esta índole. Para poder acordar las condiciones del trabajo en conjunto se sostuvo una reunión con el encargado de la organización del evento por parte de la fundación, el cientista político Carlos Castillo, llegando a acordar que la fundación se encargaba de la gestión de los permisos para la instalación del dispositivo en la calle. Para ello fue solicitado por parte de la municipalidad planimetría explicativa como planta general corte y plano de emplazamiento, para corroborar la envergadura y materialidad de la instalación.



Imagen 40 : Logo fundación Iguales

Fuente: <https://iguales.cl/>



Imagen 41 : Logo MOVILH

Fuente: movilh.cl

5.6 Financiamiento

Para el financiamiento de un proyecto de esta índole es posible postular a los Fondos Concursables de la Municipalidad de Santiago, cuyo foco es el apoyo a diversas iniciativas gestionadas por agrupaciones o colectivos que vayan a efectuarse en la comuna. Para ello es necesario postular en conjunto con una agrupación que este vigente en el Registro Municipal de Transferencias de Fondos. Las líneas de proyecto que acoge esta iniciativa municipal son:

Cultura local
Deporte y vida saludable
Derechos humanos
Género, diversidad e inclusión
Niñeces y juventudes
Medioambiente y nuevo modelo de gestión de residuos
Participación y Modernización
Patrimonio
Personas Mayores
Seguridad y prevención comunitaria

Para el caso del presente proyecto las líneas en las que se podría postular son cultura local, derechos humanos y género, diversidad e inclusión.

La postulación a estos fondos se realiza cada año, siendo el caso del presente año entre el 4 de marzo y el 15 de abril, siendo publicados los resultados a comienzos del mes de junio. Debido a la premisa del tiempo y al desarrollo según calendario del proyecto de título no fue factible la postulación a uno de estos fondos, debiendo optar por el autofinanciamiento para la construcción del proyecto.

5.7 Planimetría e imágenes

A continuación se adjunta la planimetría general del proyecto. Los planos se encuentran en el siguiente orden:

Planta de emplazamiento
Planta general
Corte general A-A'
Corte de emplazamiento B-B'
Isométrica explotada de estructura
Isométrica general
Detalles de verticales y aro $\varnothing=130\text{cm}$
Detalles de apoyos de verticales
Detalles de estructura central de espejos
Detalle de cortina

Planta de emplazamiento

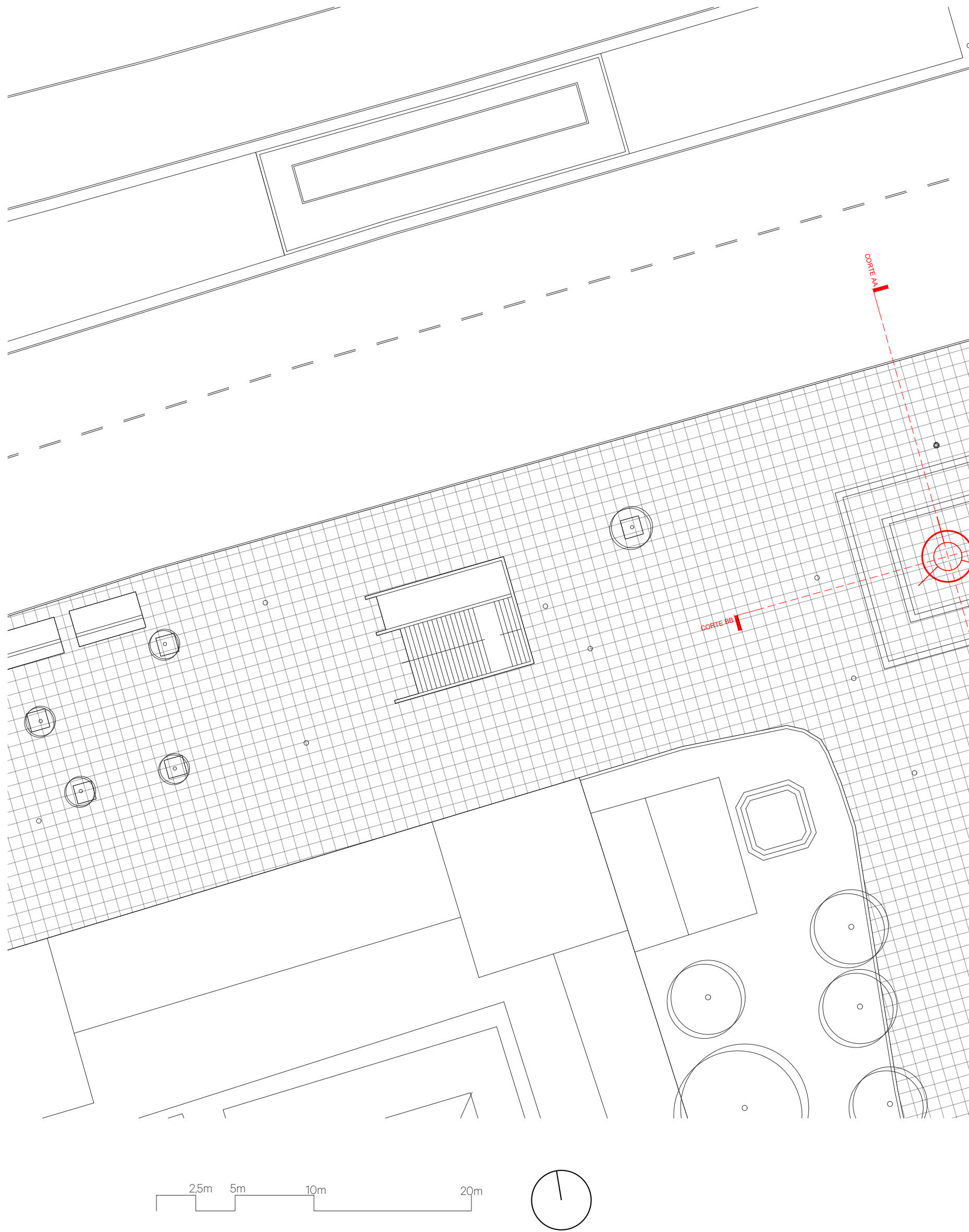

AV. LIBERTADOR BERNARDO O' HIGGINS



ARTURO PRAT

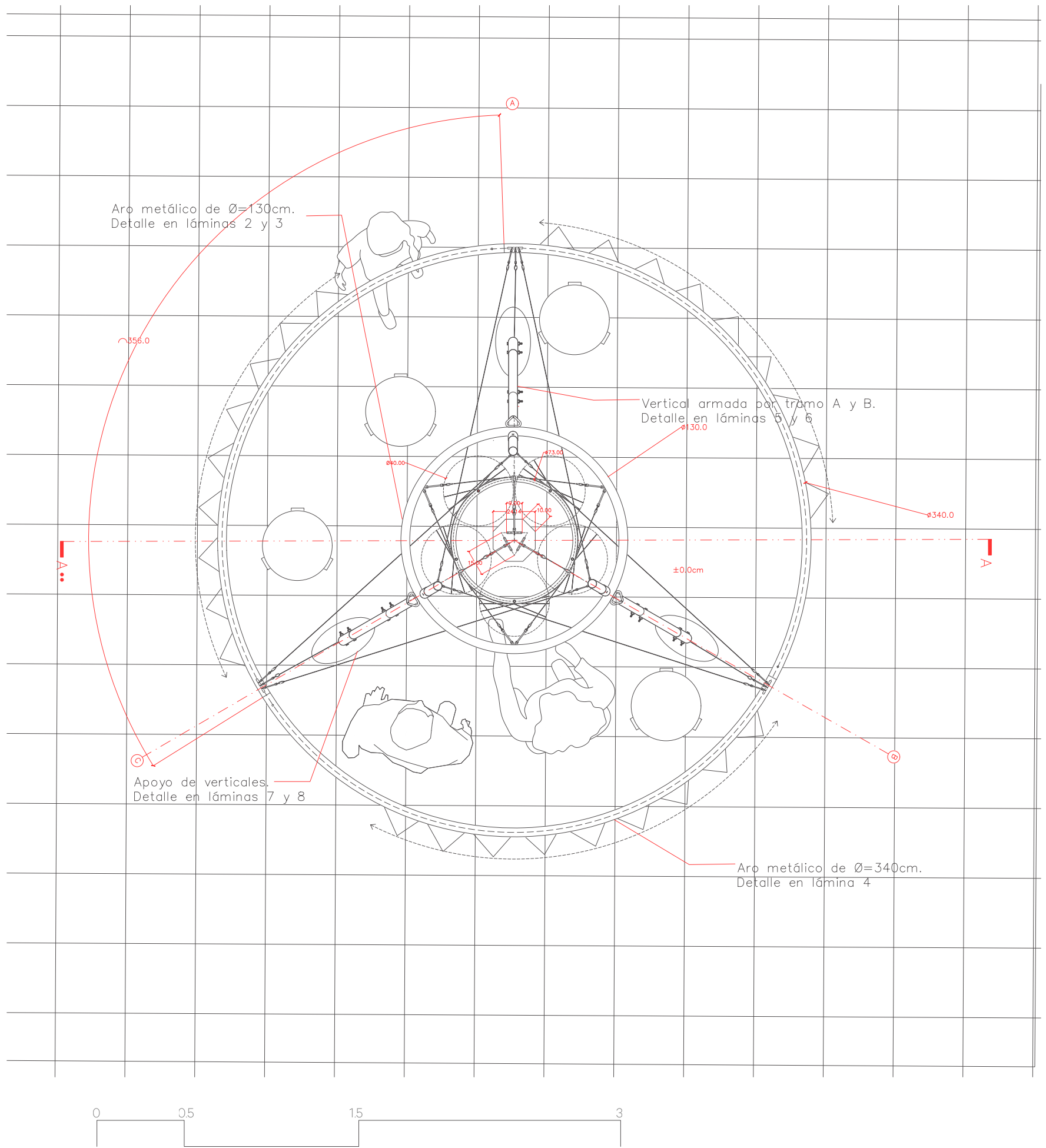

Corte general A-A'

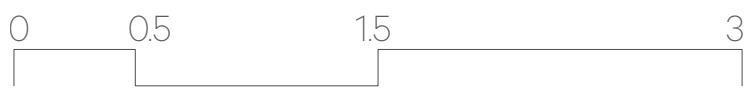
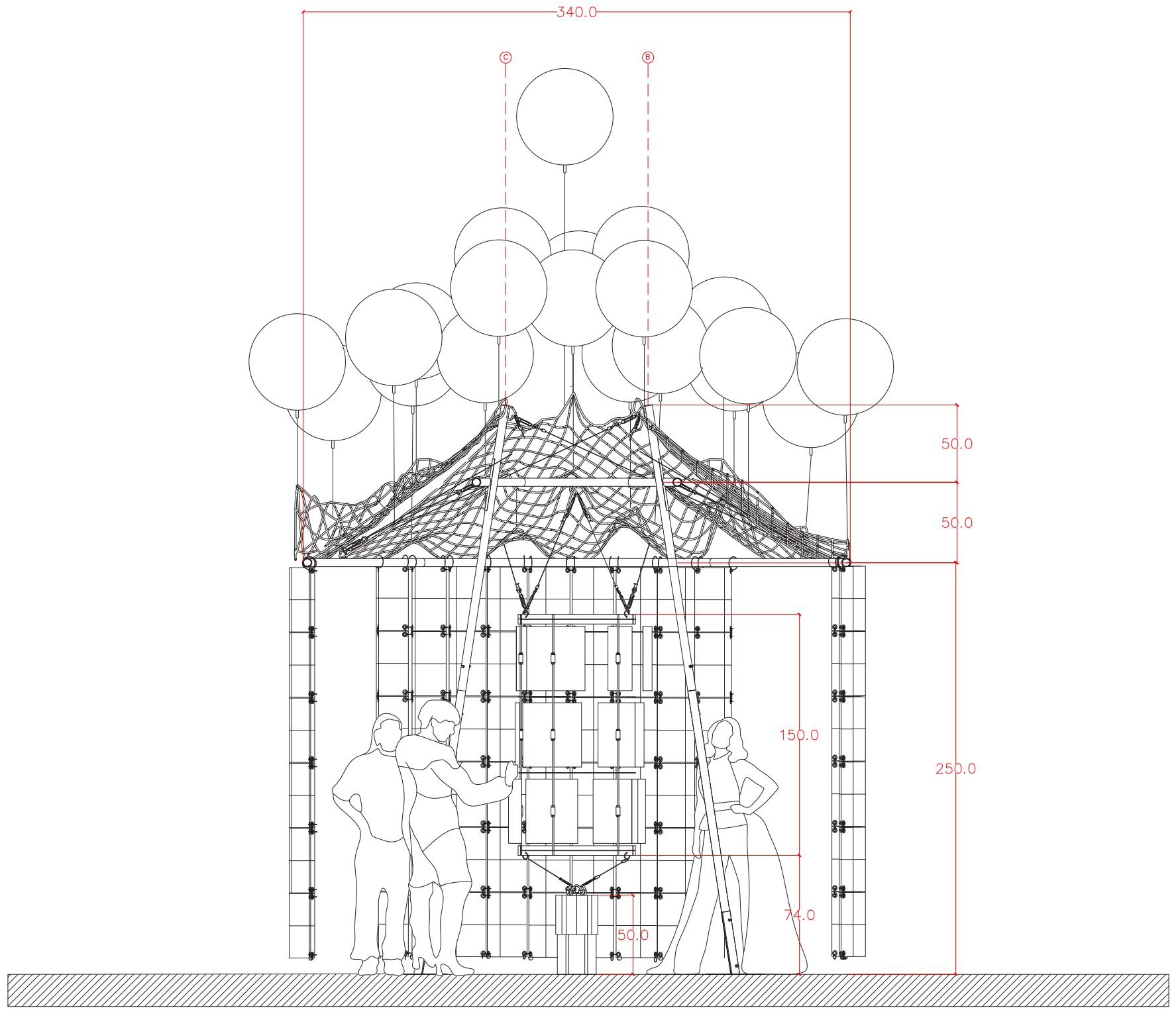

Corte emplazamiento B-B'

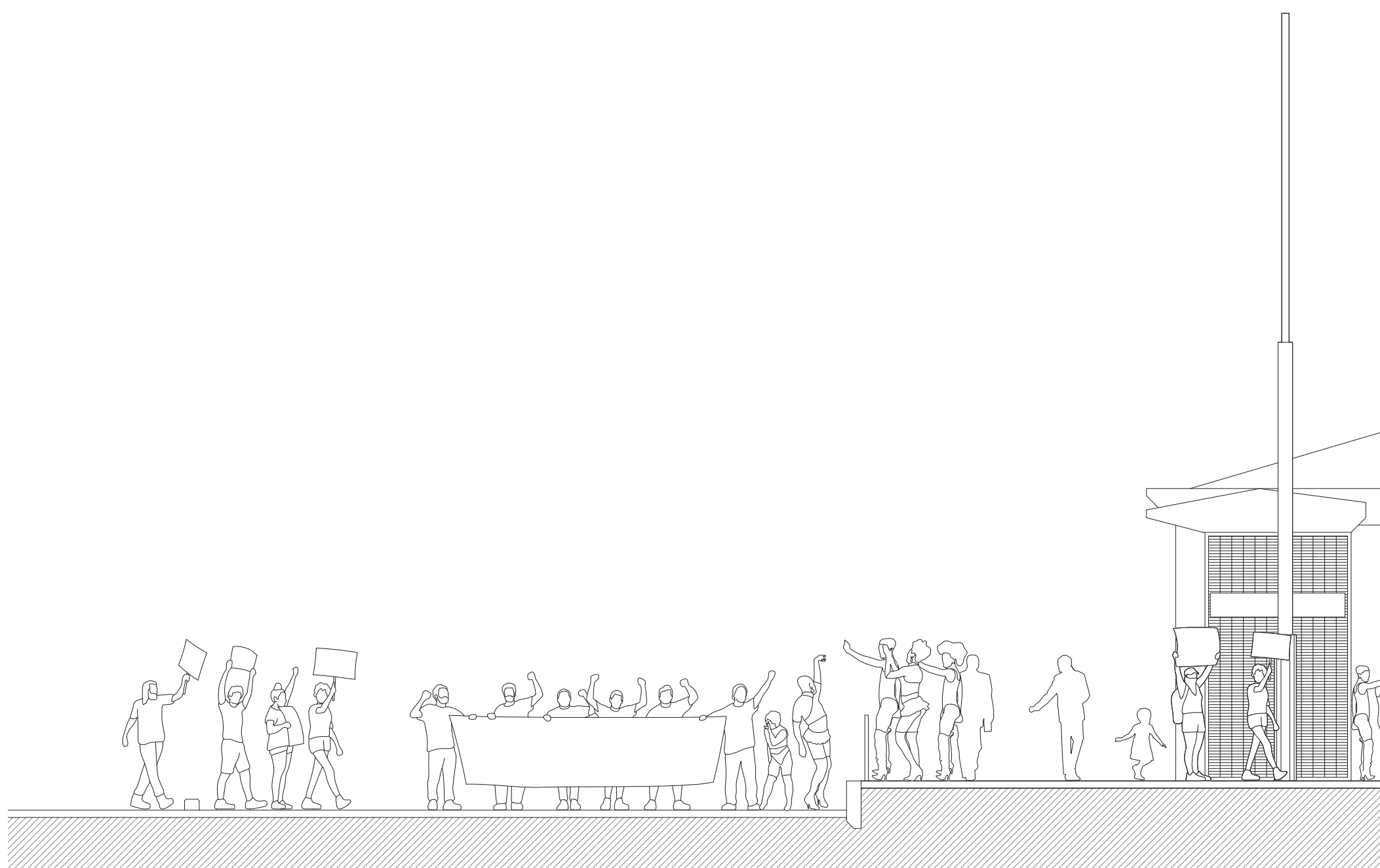

0m 1.5m 3m 5m



Isométrica general explotada

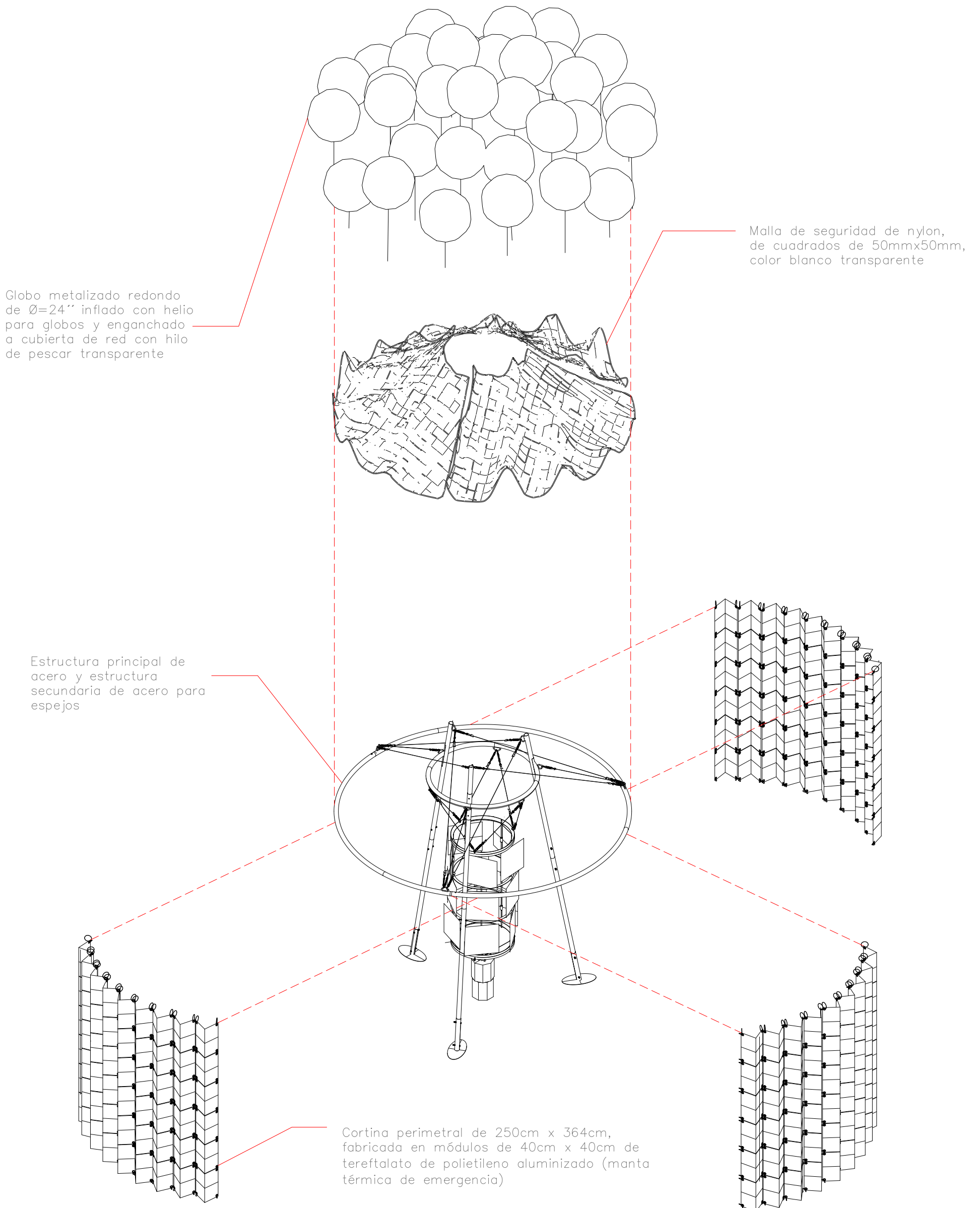

Isométrica general

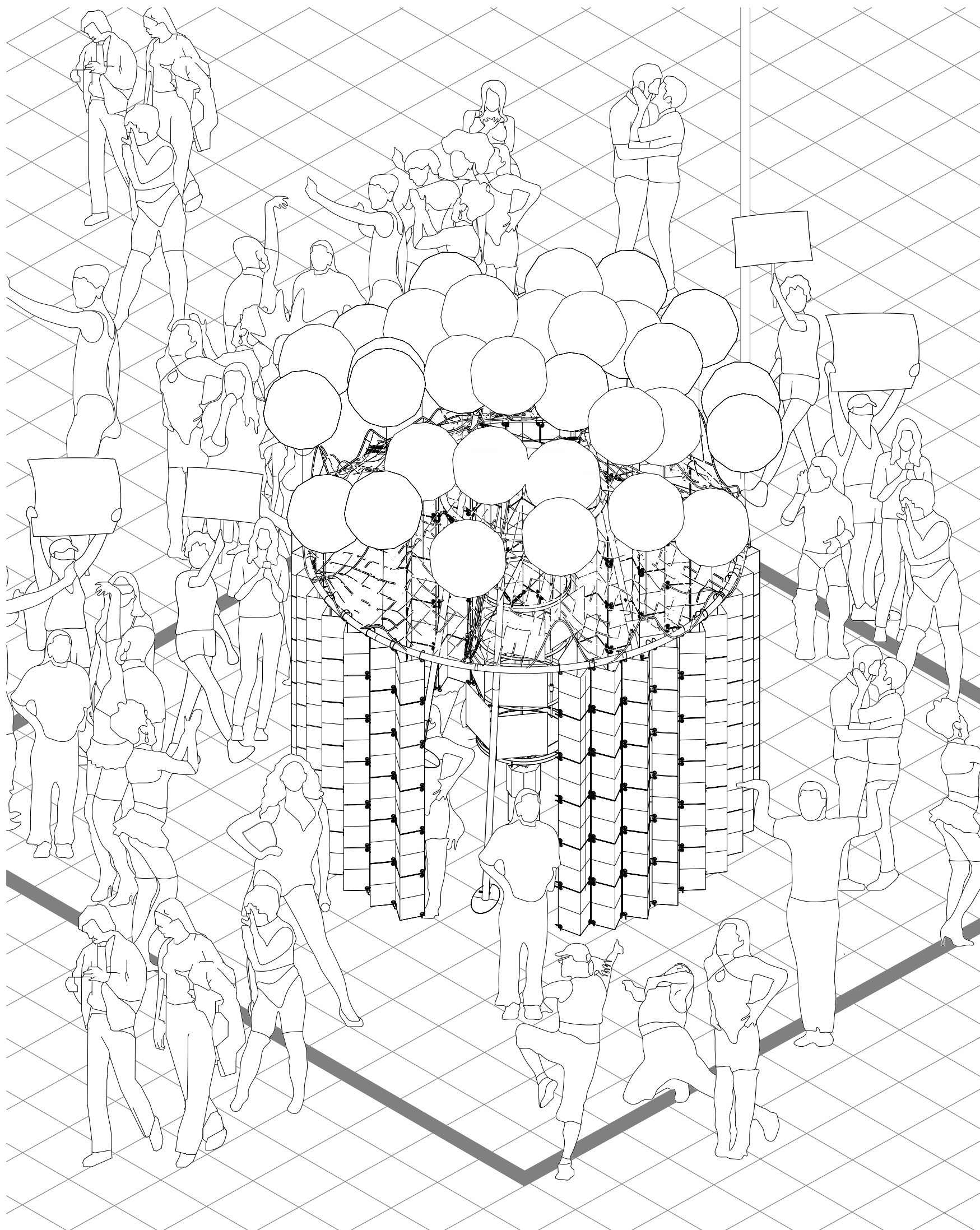

Detalle verticales

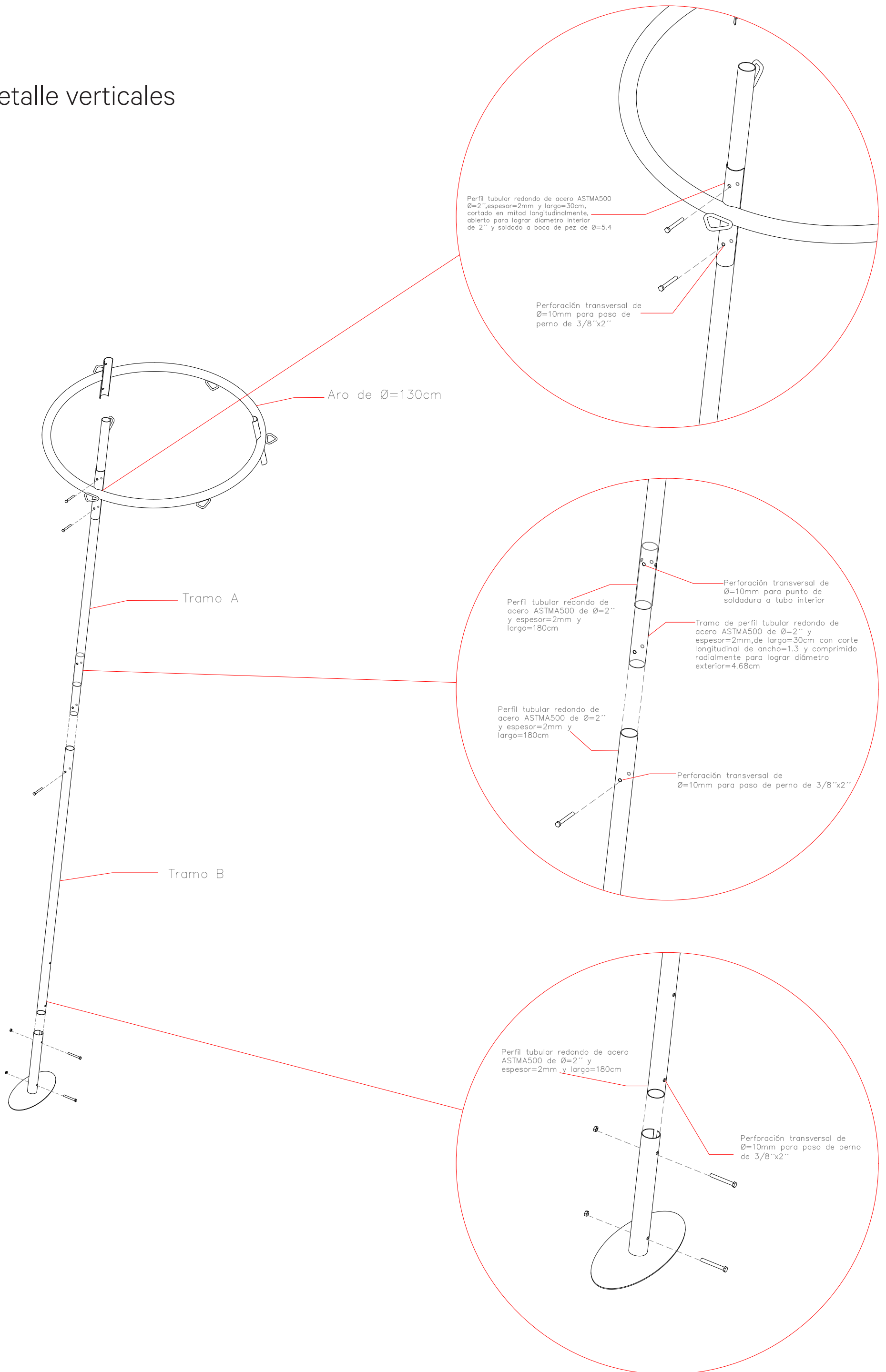

Detalle aro $\varnothing=130\text{cm}$

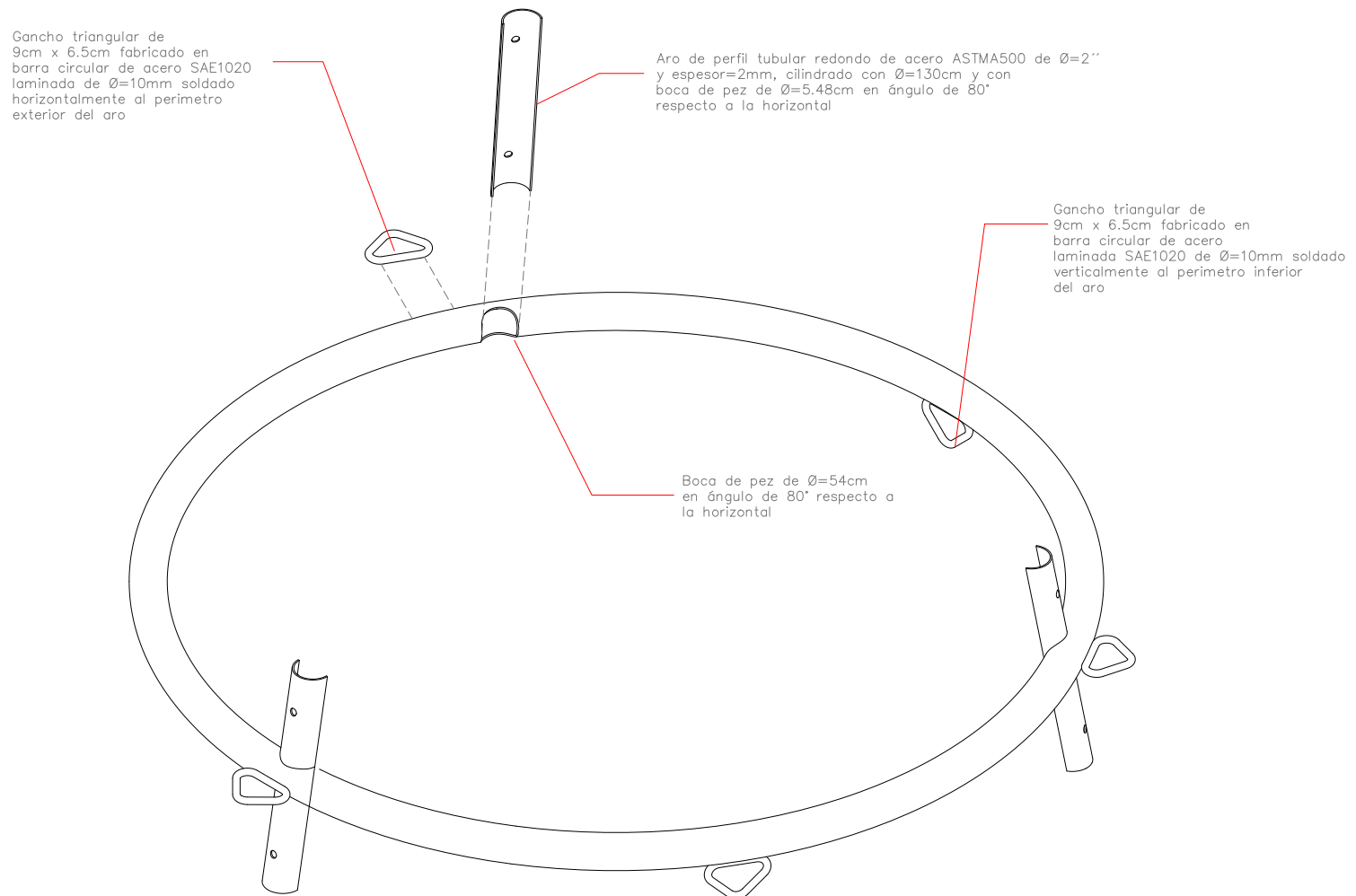

Detalle unión aro $\varnothing=130\text{cm}$

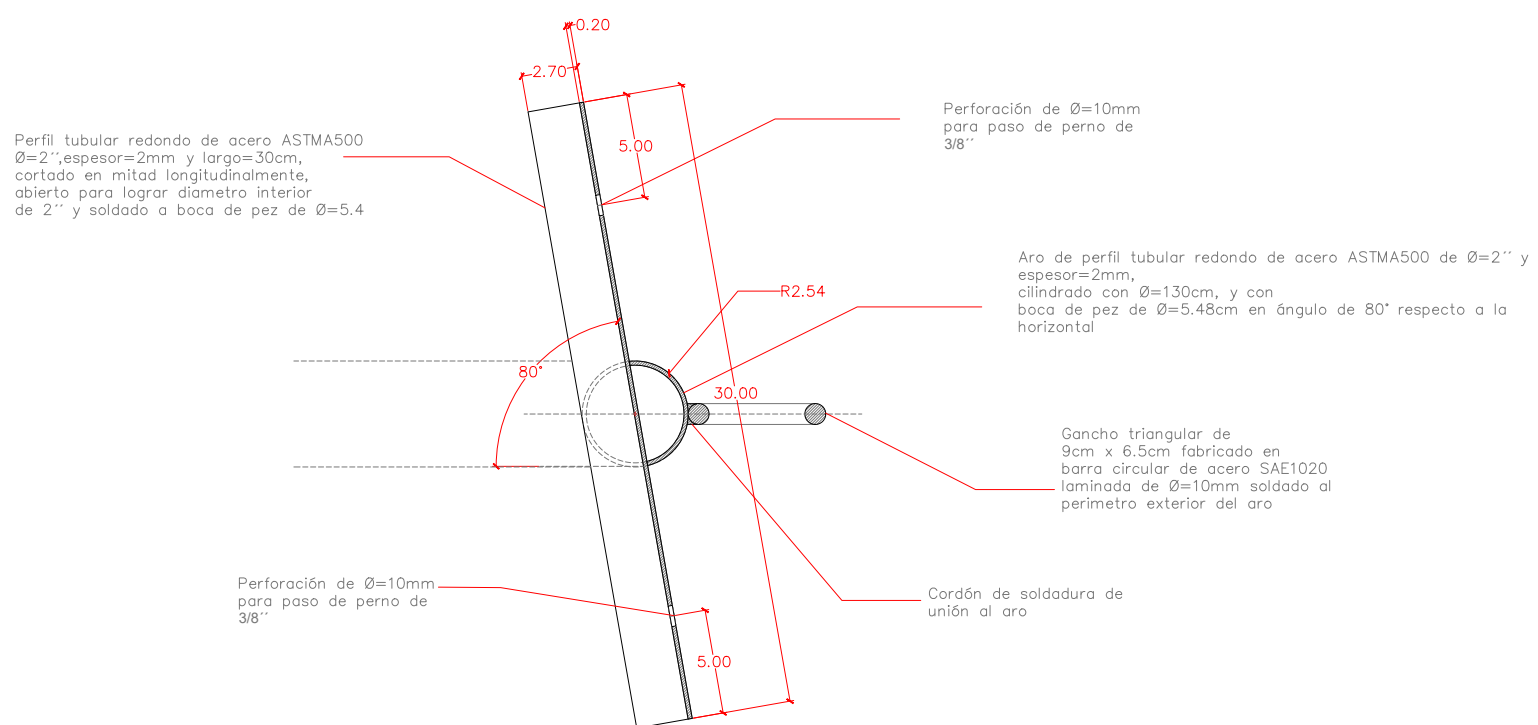

Planta aro $\varnothing=340\text{cm}$

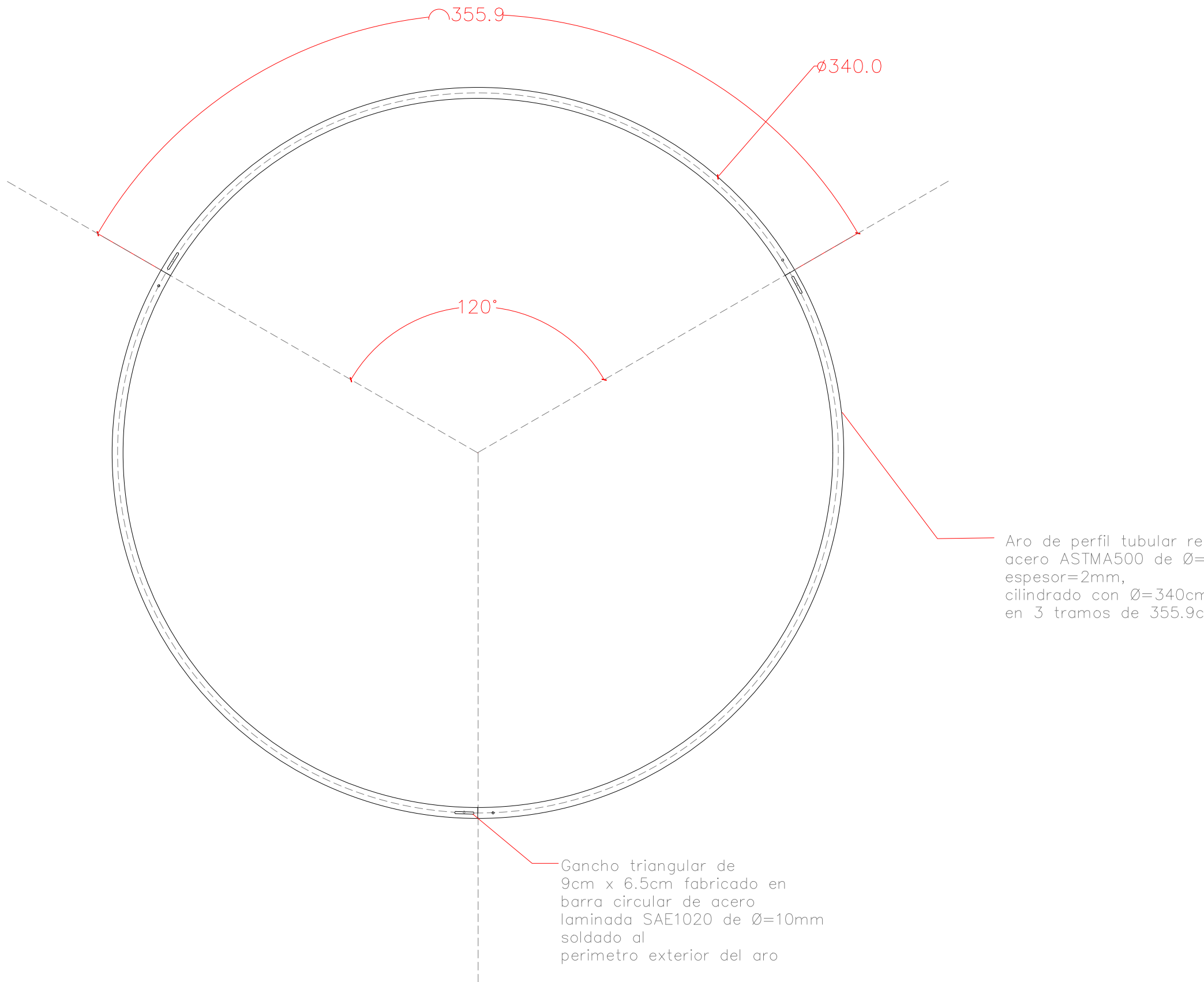

Detalle unión aro Ø=340cm

Perforación transversal de Ø=10mm para paso de perno de 3/8"

Tramo de perfil tubular redondo de acero ASTMA500 de Ø=2" y espesor=2mm, cilindrado con Ø=340cm, de largo=20cm con corte longitudinal de ancho=1.3 y comprimido radialmente para lograr diámetro exterior=4.68cm

Gancho triangular de 9cm x 6.5cm fabricado en barra circular de acero laminada SAE1020 de Ø=10mm soldado al perímetro superior del aro

Perforación transversal de Ø=10mm para puntos de soldadura al turbo interior de encaje

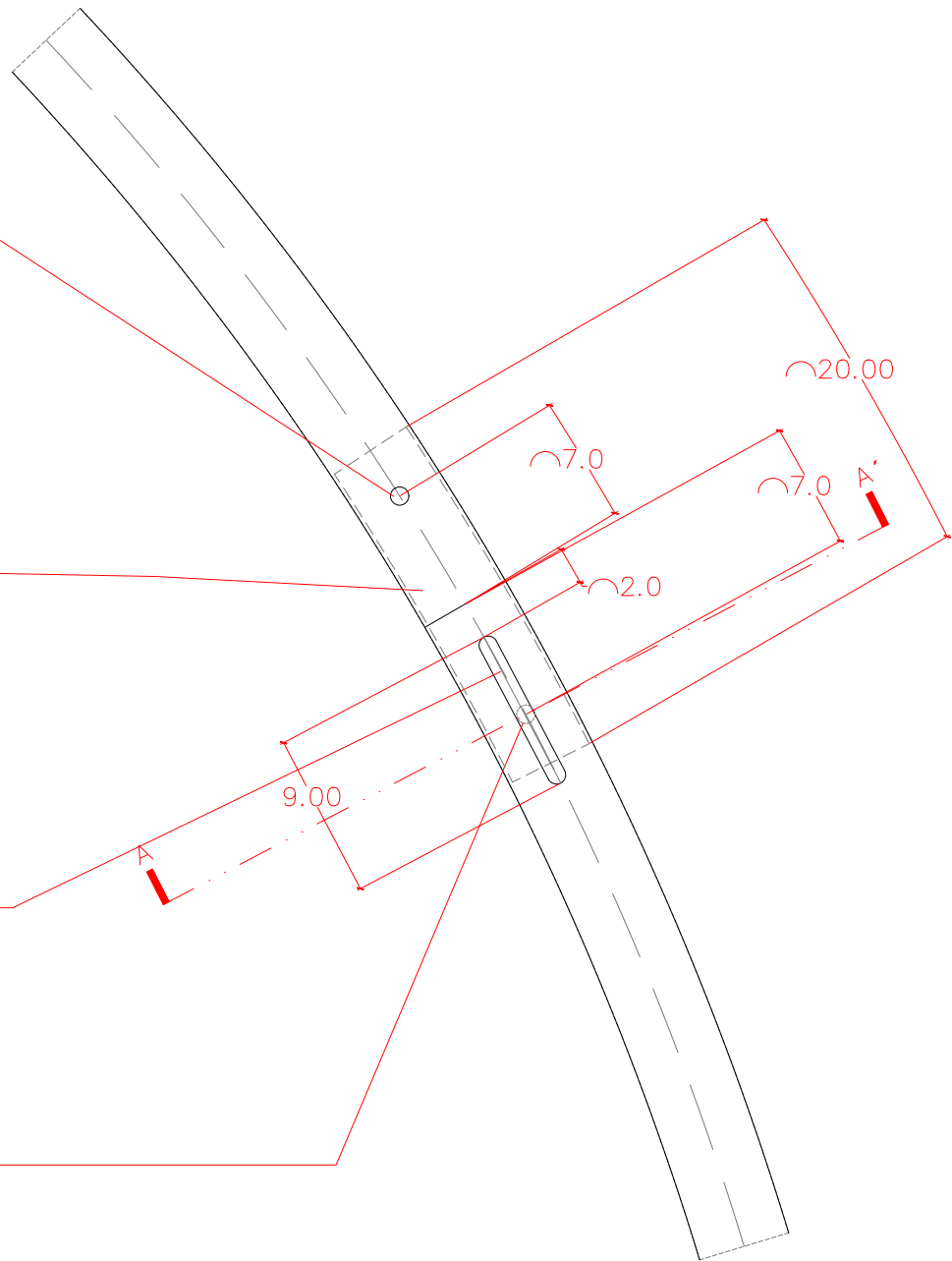

Isométrica unión aro Ø=340cm

Gancho triangular de 9cm x 6.5cm fabricado en barra circular de acero laminada SAE1020 de Ø=10mm soldado al perímetro superior del aro

Perforación transversal de Ø=10mm para paso de perno 3/8"

Tramo de perfil tubular redondo de acero ASTMA500 de Ø=2" y espesor=2mm, cilindrado con Ø=340cm, de largo=20cm con corte longitudinal de ancho=1.3 y comprimido radialmente para lograr diámetro exterior=4.68cm

Punto de soldadura para unir perfil exterior a perfil interior x 4

Perforación transversal de Ø=10mm para paso de perno 3/8"

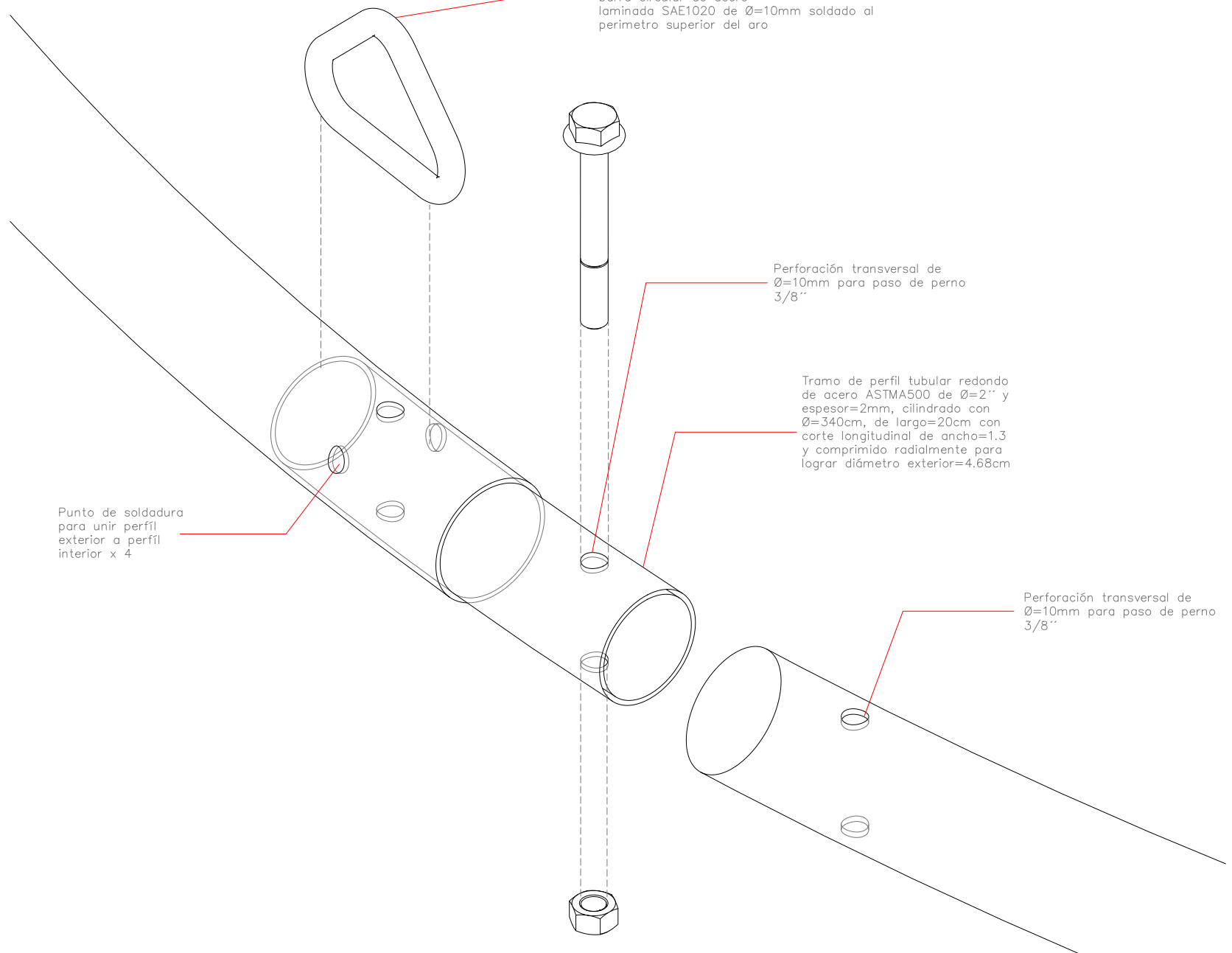

Planta apoyo de verticales

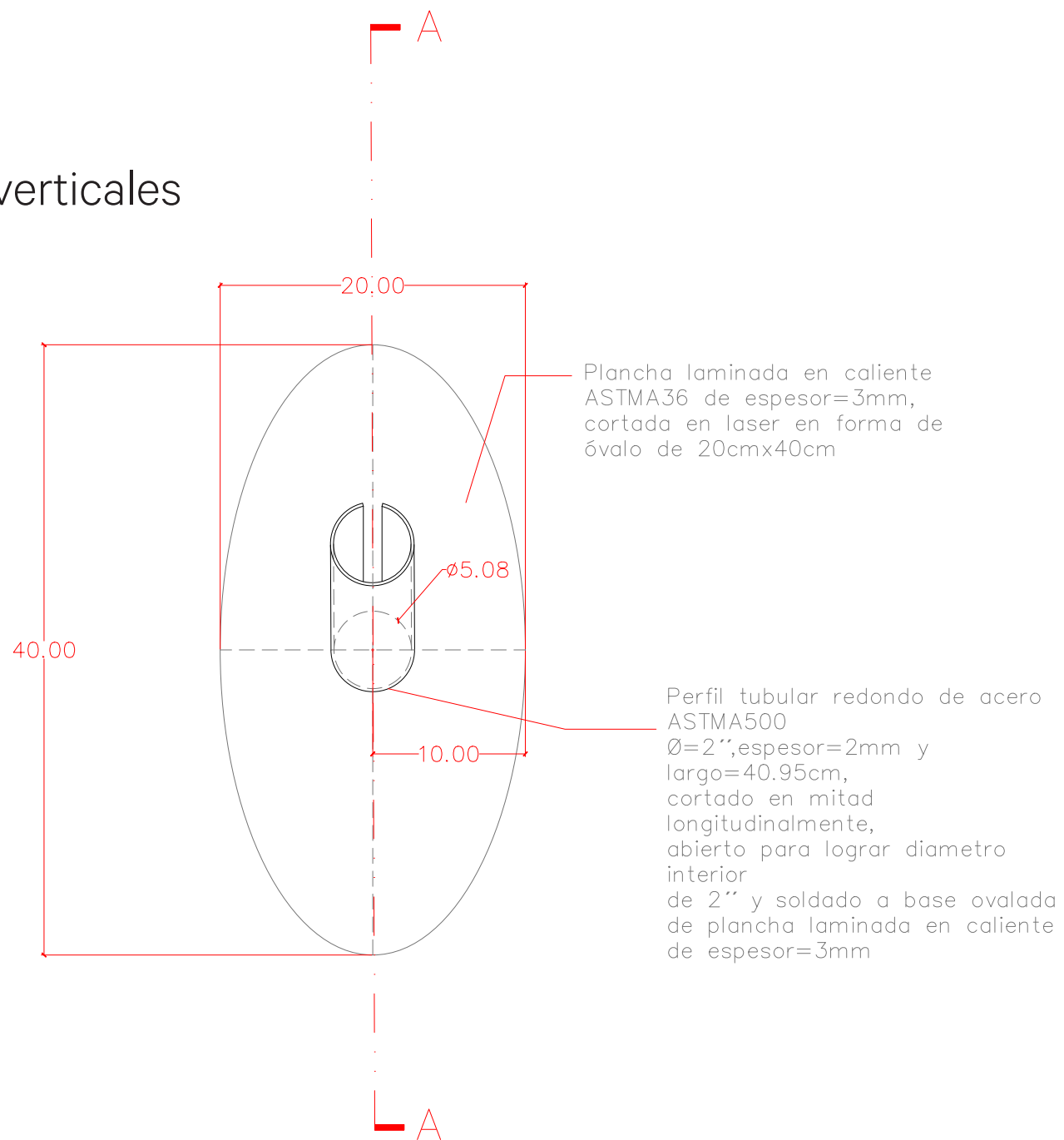

Corte A-A' apoyo de verticales

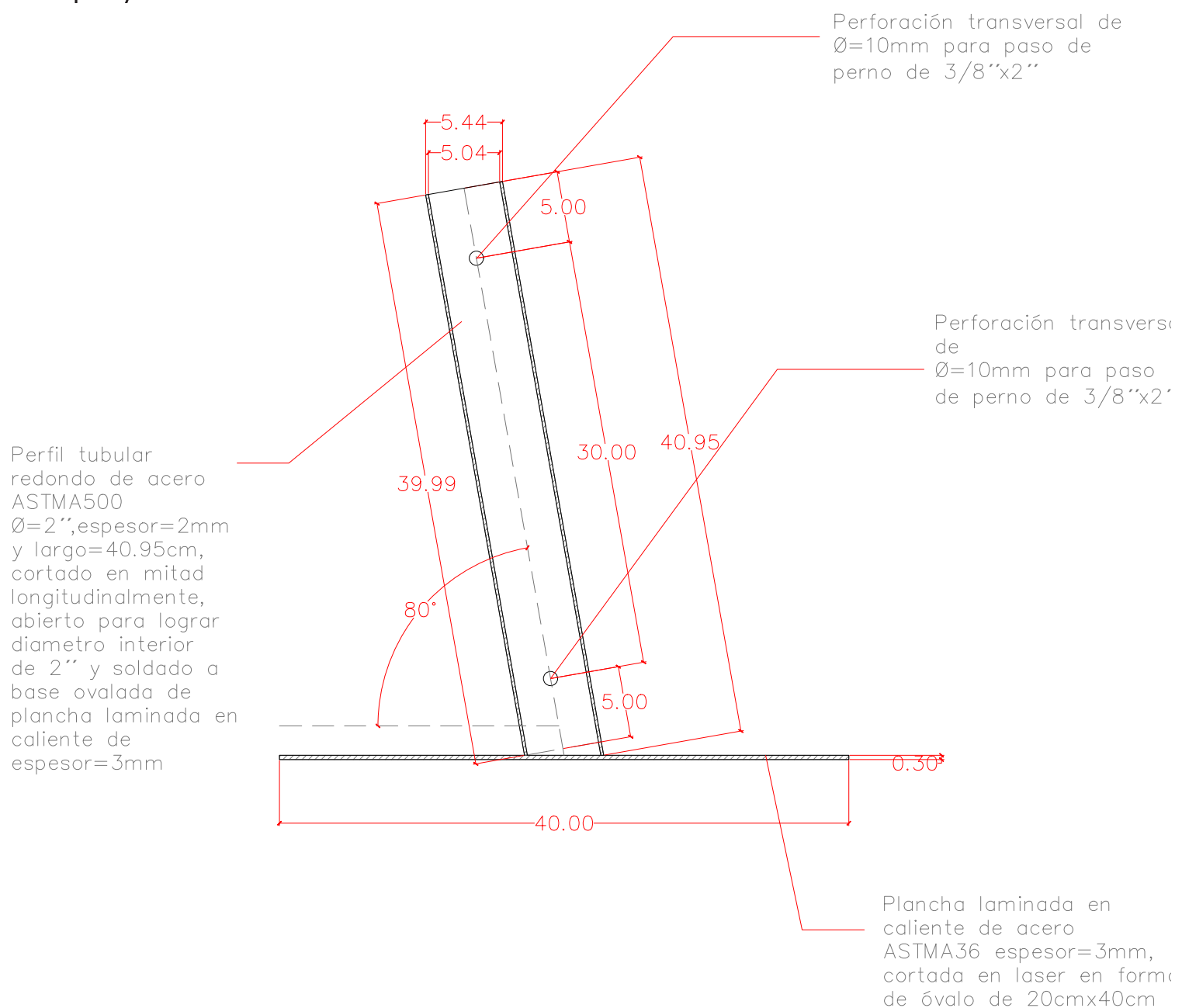

Isométrica apoyo de verticales

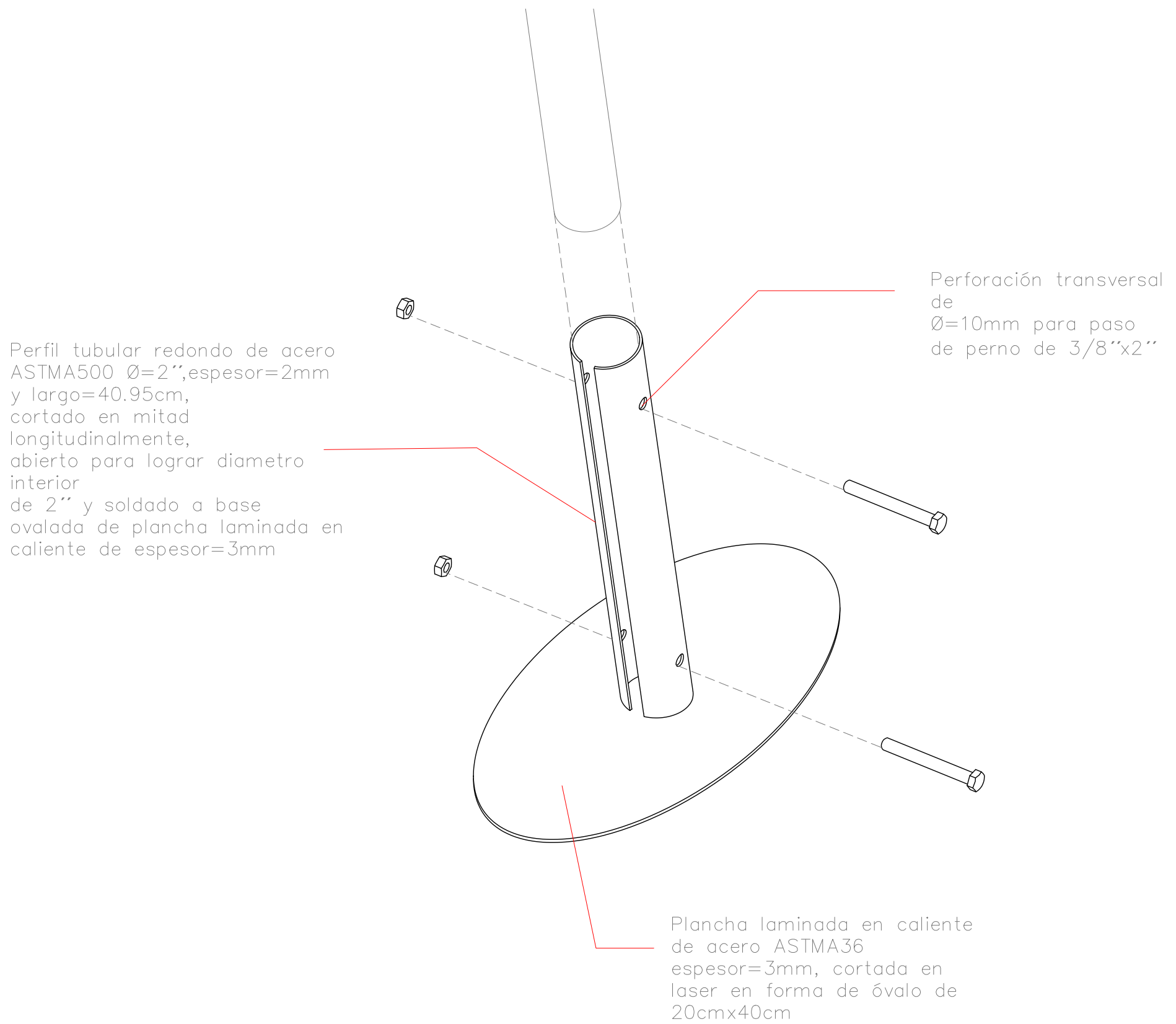

Despiece estructura cilindro de espejos

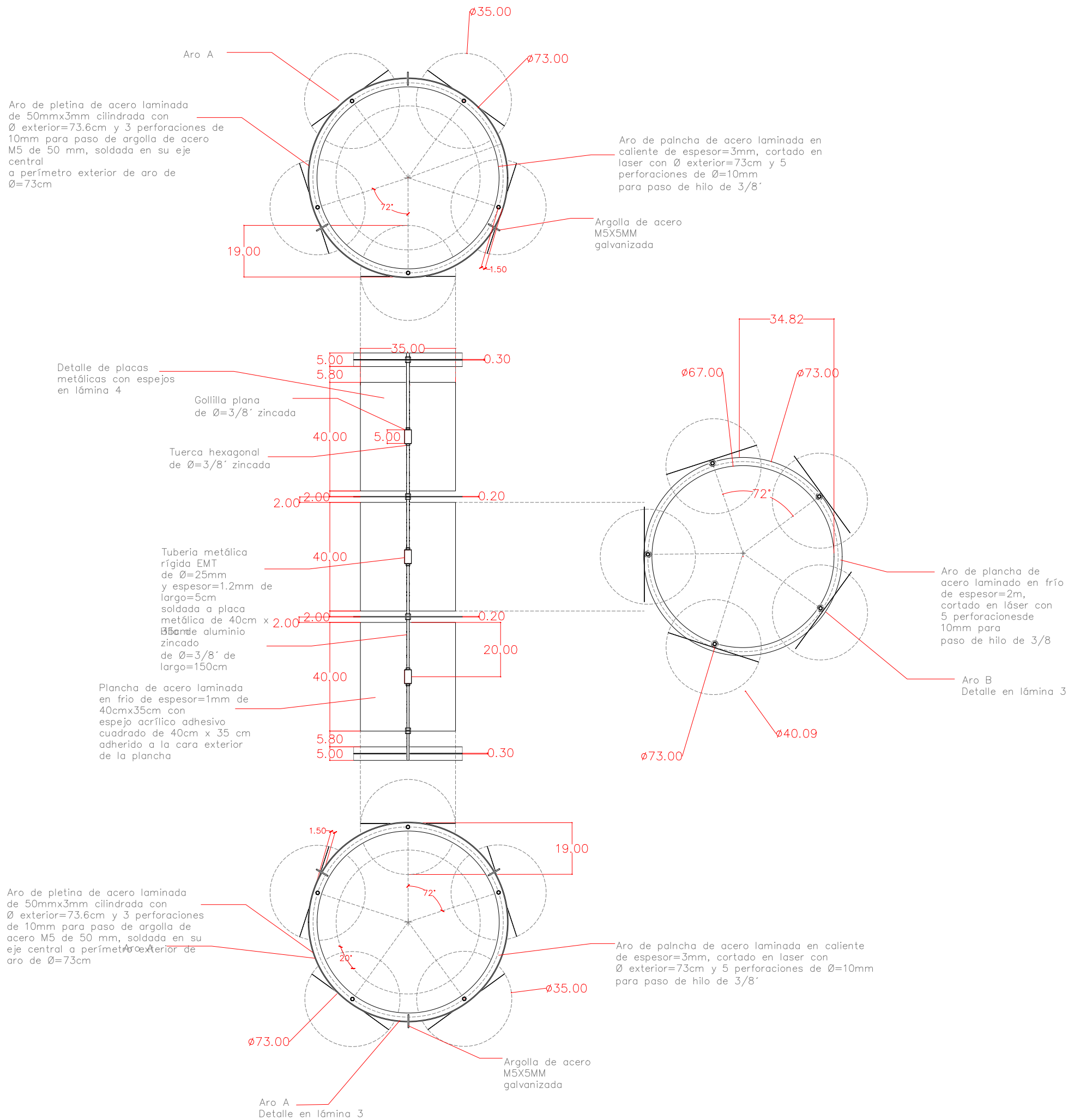

Isométrica estructura de espejos

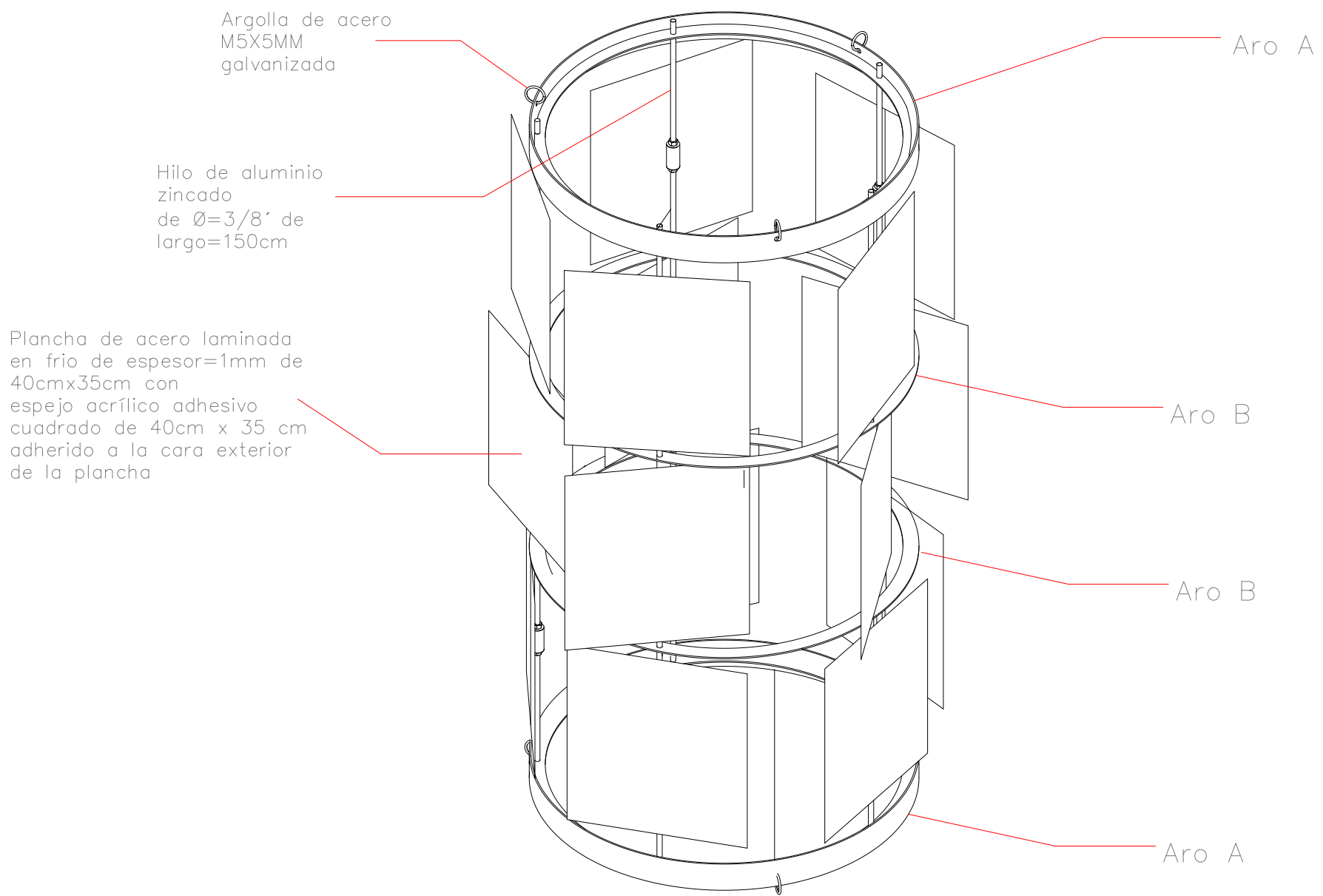

Elevación manto de cortina

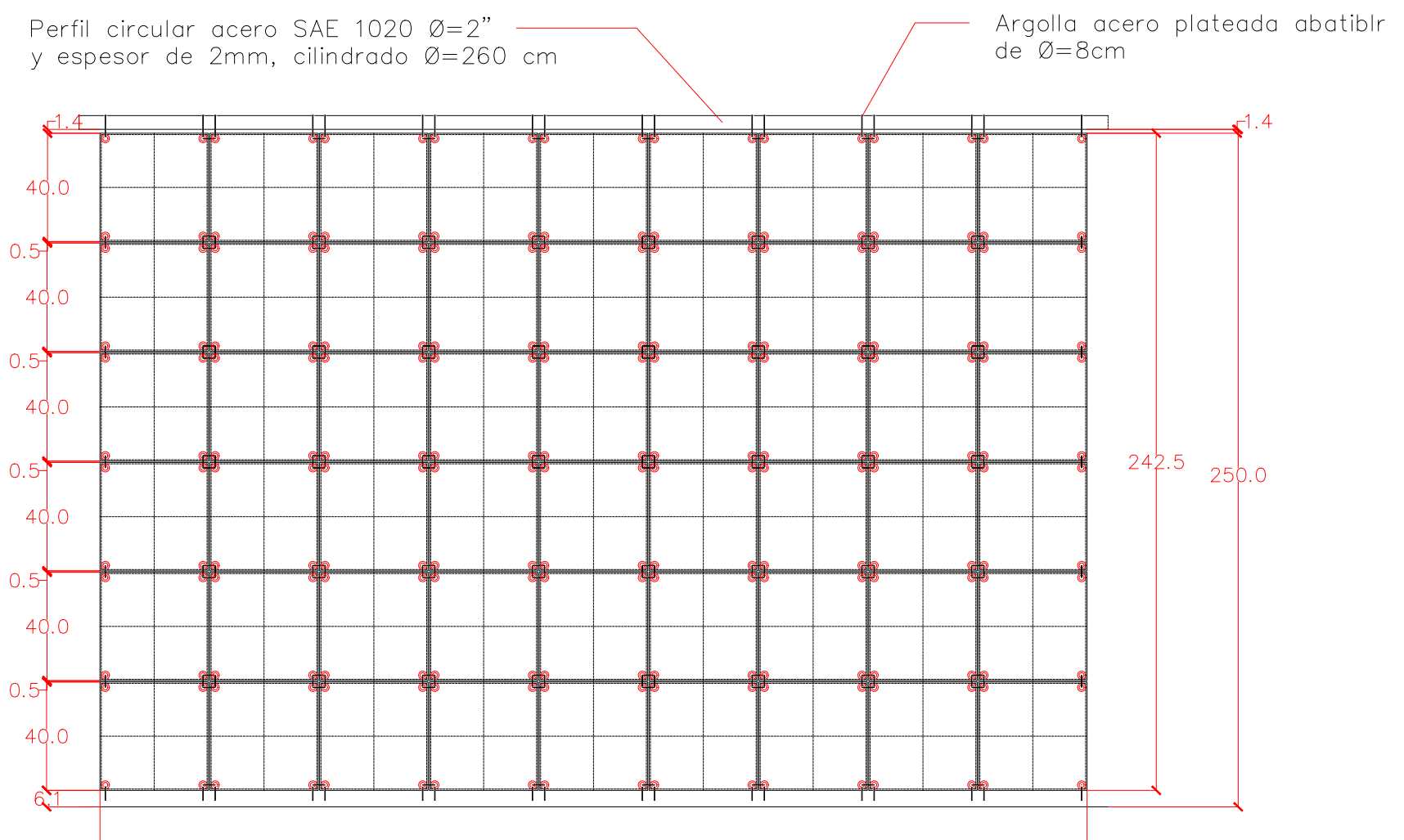

5.7 Conclusiones

Considerando el objetivo general del proyecto, desarrollar una propuesta de diseño arquitectónico que opere con una lectura queer desde la tipología del monumento, se puede decir que se llevó a cabo esta tarea siguiendo los lineamientos de los cinco puntos planteados por Holder (2017) en su artículo "Five Points Towards a Queer Architecture: Or, Notes on "Mario Banana no.1".

Siguiendo esta lectura, es que se propuso el trabajo con materiales descontextualizados para el marco tradicional del monumento, como mantas térmica de emergencia, espejos plásticos adhesivos, red plástica de emergencia y globos metalizados, abriendo la exploración en torno a visualidades y configuraciones alternativas para esta tipología. La elección de materiales reflectantes, siguiendo las cualidades del espejo como objeto central del programa, es que permite expresar el programa interior del proyecto, el tocador, en las fachadas perimetrales y superior de este.

En cuanto al proponer el diseño del monumento en base a un espacio tradicionalmente doméstico como el tocador, se permite generar el cruce entre la esfera privada y pública, considerando que este proyecto se instala en la calle. Esto también se expresa en la configuración física de la estructura, con límites blandos, como las cortinas perimetrales, permitiendo difuminar el límite entre el espacio interior, que es el espacio privado del tocador, y el espacio público en donde el dispositivo se emplaza.

Respecto a los objetivos específicos se puede mencionar que se llevó a cabo una propuesta de diseño considerando los requerimientos tanto teóricos como prácticos del proyecto, tomando en cuenta la condición autoimpuesta de materializar y poner a prueba el dispositivo. Así es como se debió tomar en cuenta factores como el comportamiento de los materiales seleccionados, la transportabilidad, el montaje, los recursos humanos entre otros, los que definieron las decisiones de diseño a nivel material y de estructura.

Un siguiente objetivo específico era tener un acercamiento a la realidad de materializar un proyecto de arquitectura, en este caso un proyecto temporal, es que se realizaron todas las gestiones legales, de investigación material, fabricación, financieras y de transporte. Es en esta parte del proyecto que se pudo observar y entender, lo amplio que es el campo de trabajo de la arquitectura, reconociendo otras dimensiones de la labor profesional como las gestiones y el trato con los actores externos necesarios para la ejecución del proyecto. Así es como se logró reconocer el valor tanto de la organización como de las habilidades blandas, que propicien una buena comunicación permitiendo una adecuada ejecución en el proceso de producción del proyecto.

Por otro lado, se reconoció la importancia de hablar y consultar con personas que trabajen con estos materiales, tales como soldadores o maestros, al igual que con profesores colaboradores, quienes podían dar una visión mucho más aterrizada a la realidad de las soluciones de diseño propuestas. Así también es como el diseño terminó respondiendo a las posibilidades reales de fabricación en función de las capacidades reales de mano de obra accesible para un alumno con presupuesto limitado.

Por último, respecto a la interacción del dispositivo con el público en la Marcha del Orgullo LGTBIQ+, cabe señalar que a pesar de no ser puesto en escena aún, este proyecto es una posibilidad más, que nos deja abierta la discusión sobre qué puede ser un Monumento Temporal al Orgullo Cuir.

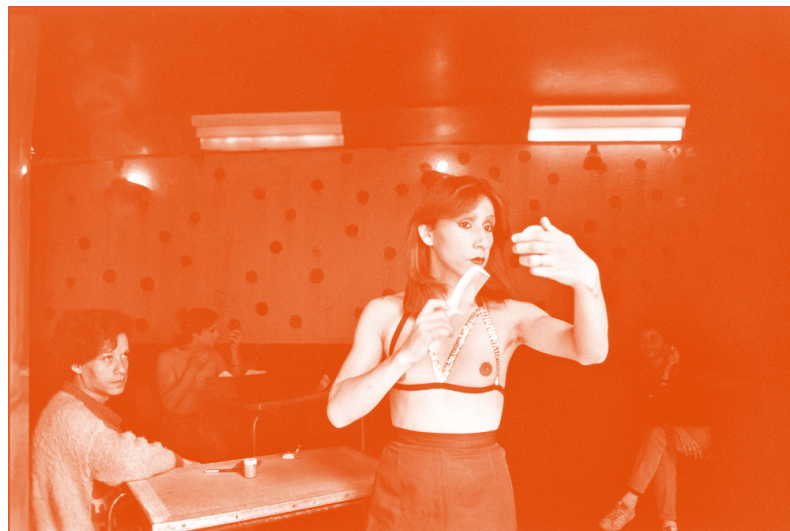

6.REFERENCIAS

Referencias bibliográficas

Fernández Paradas, A. R. (2017). Patrimonios Invisibles: Líneas de investigación desde la perspectiva de género y la recuperación de la memoria LGTB. <https://dialnet.unirioja.es/servlet/articulo?codigo=6374668>

Holder, A. (2017). Five Points Toward a Queer Architecture; Or, Notes on "Mario Banana No.1". *Log, Otoño*, 155-160. <https://www.jstor.org/stable/26323731?seq=6>

Hurtado Soto, B. (2024). Memoria Spandex: Recuperación teatro Esmeralda como Como Centro Cultural de Memoria y Archivo de la Diversidad Sexual Chilena [Memoria de Proyecto de Título]. Universidad de Chile.

Ishigami, J. (2015). De la libertad en la arquitectura. *El Croquis*, (182), 154-166.

Jaque, A. (2017). Office for Political Innovation: Transmaterial. Ediciones ARQ.

Renedo, C. (2008). "Huellas de una pérdida / Huellas de un poder. El fenómeno de los lugares de conmemoración". *Revista de Arquitectura*, 14(18), 42-51.

Stevens, Q., Franck, K. A., & Fazakerley, R. (2012). Counter-monuments: the anti-monumental and the dialogic. *The Journal of Architecture*, 17(6), 951-972. <http://dx.doi.org/10.1080/13602365.2012.746035>

Valencia, S. (2015). Del Queer al Cuir: ostranénie geopolítica y epistémica desde el sur g-local. *Queer & Cuir. Políticas de lo irreal*, 19-37. https://scholar.google.com/citations?view_op=view_citation&hl=es&user=sPRUsskAAAAJ&citation_for_view=sPRUsskAAAAJ:KIAtU1dfN6UC

Vines, P. (2021). Transparencia queer: El edificio ciudad como objeto contra la matriz heterosexual [Tesis presentada para optar a grado de Magíster en Arquitectura y Título Profesional de Arquitecto en la Pontificia Universidad Católica de Chile]. <https://doi.org/10.7764/tesisUC/ARQ/63329>

Referencias de imágenes de portadas de capítulos

Imágen portada capítulo 1: Fotograma del cortometraje "Casa particular" de Gloria Camiruaga, 1989.

Imágen portada capítulo 2: Fotografía parte de la serie "La manzana de Adán" de Paz Errazuriz, 1990.

Imágen portada capítulo 3: Fotograma de la película "La ley del deseo" de Pedro Almodóvar, 1987.

Imágen portada capítulo 4: Fotograma de la película "Una mujer fantástica" de Sebastián Lelio, 2017.

Imágen portada capítulo 5: Fotografía parte de la serie "La manzana de Adán" de Paz Errazuriz, 1990.



7.ANEXOS

7.1 Planos de fabricación

En las siguientes páginas se adjuntan las laminas con los planos de fabricación del dispositivo. En primer lugar se adjuntan los planos de fabricación de la estructura general. Se presentan en el orden correspondiente al navegador realizado en la planta general. Luego se adjuntan los planos de fabricación de la estructura de espejos.

Planta de cubierta 1:10

Aro metálico de $\varnothing=130\text{cm}$.
Detalle en láminas 2 y 3

$\varnothing 356.0$

Vertical armada por tramo A y B.
Detalle en láminas 5 y 6

$\varnothing 130.0$

$\varnothing 340.0$

$\pm 0.0\text{cm}$

Apoyo de verticales.
Detalle en láminas 7 y 8

Aro metálico de $\varnothing=340\text{cm}$.
Detalle en lámina 4

PROYECTO DE TÍTULO

Lámina

Contenido: Planta general de proyecto

1

Aro $\varnothing=130\text{cm}$

Detalle 1: Vista superior

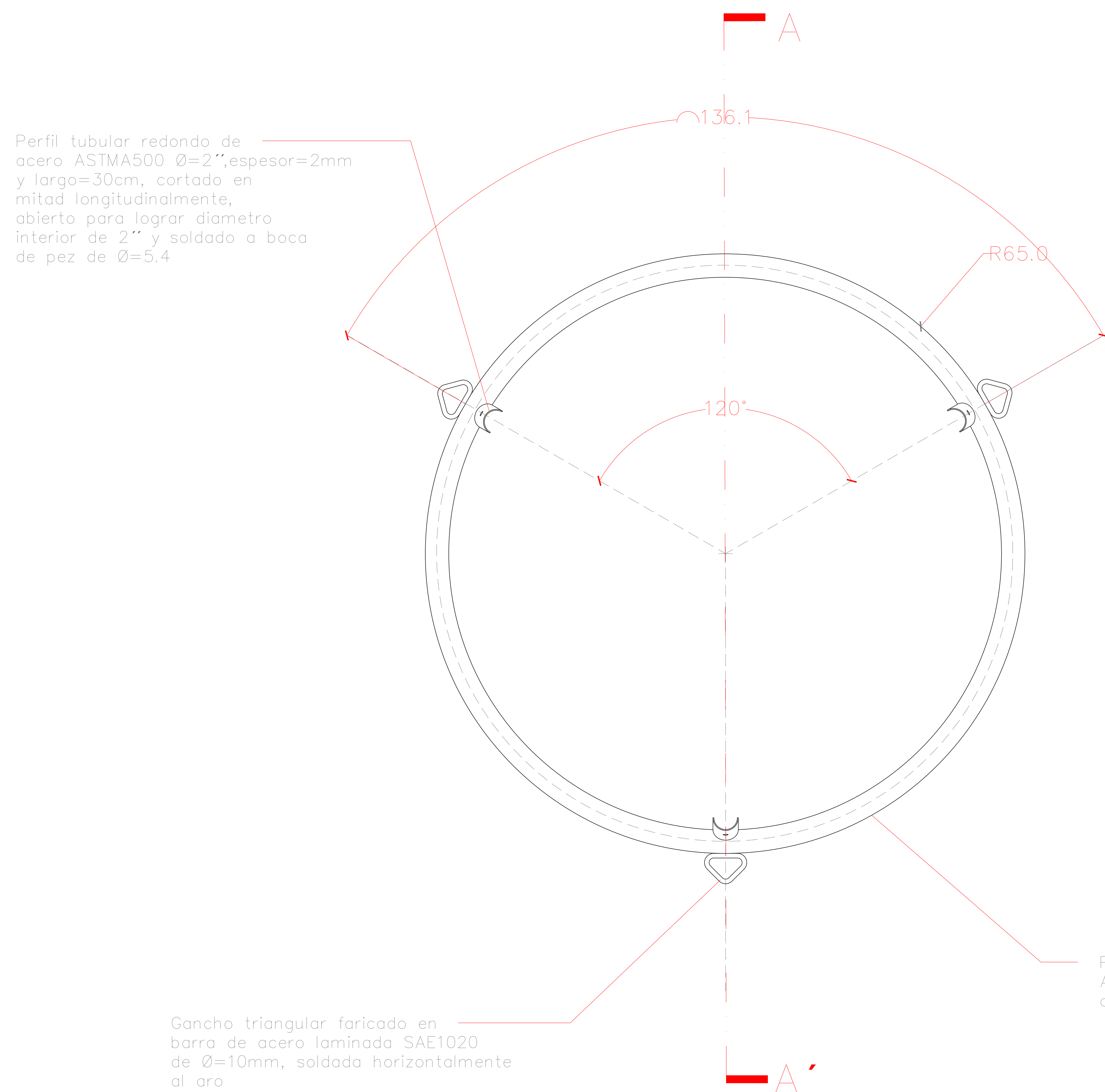

Detalle 2: Vista inferior

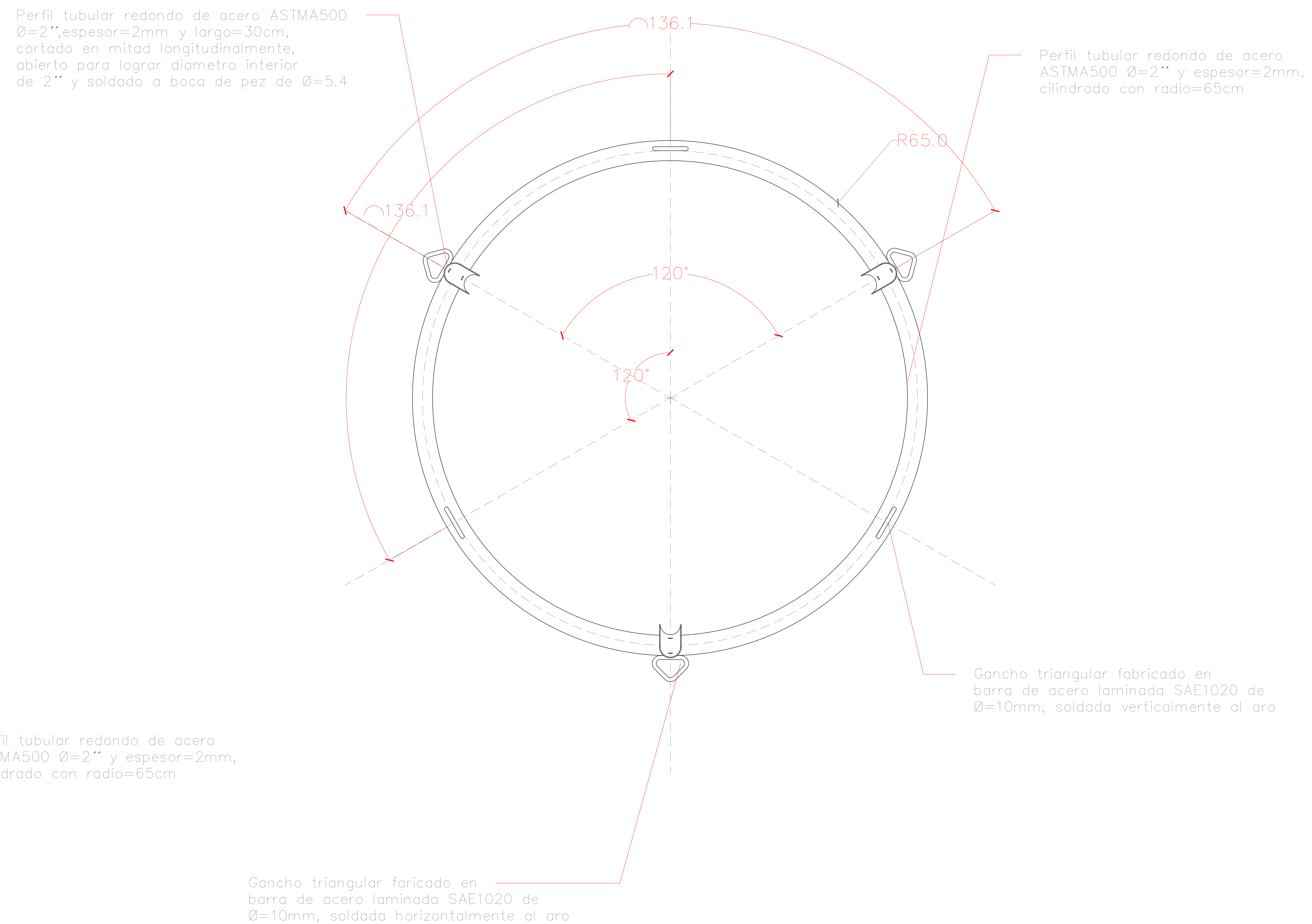

PROYECTO DE TÍTULO	
Contenido: Detalles 1 y 2	Lámina 2

Detalle 3: Corte A-A' 1:2

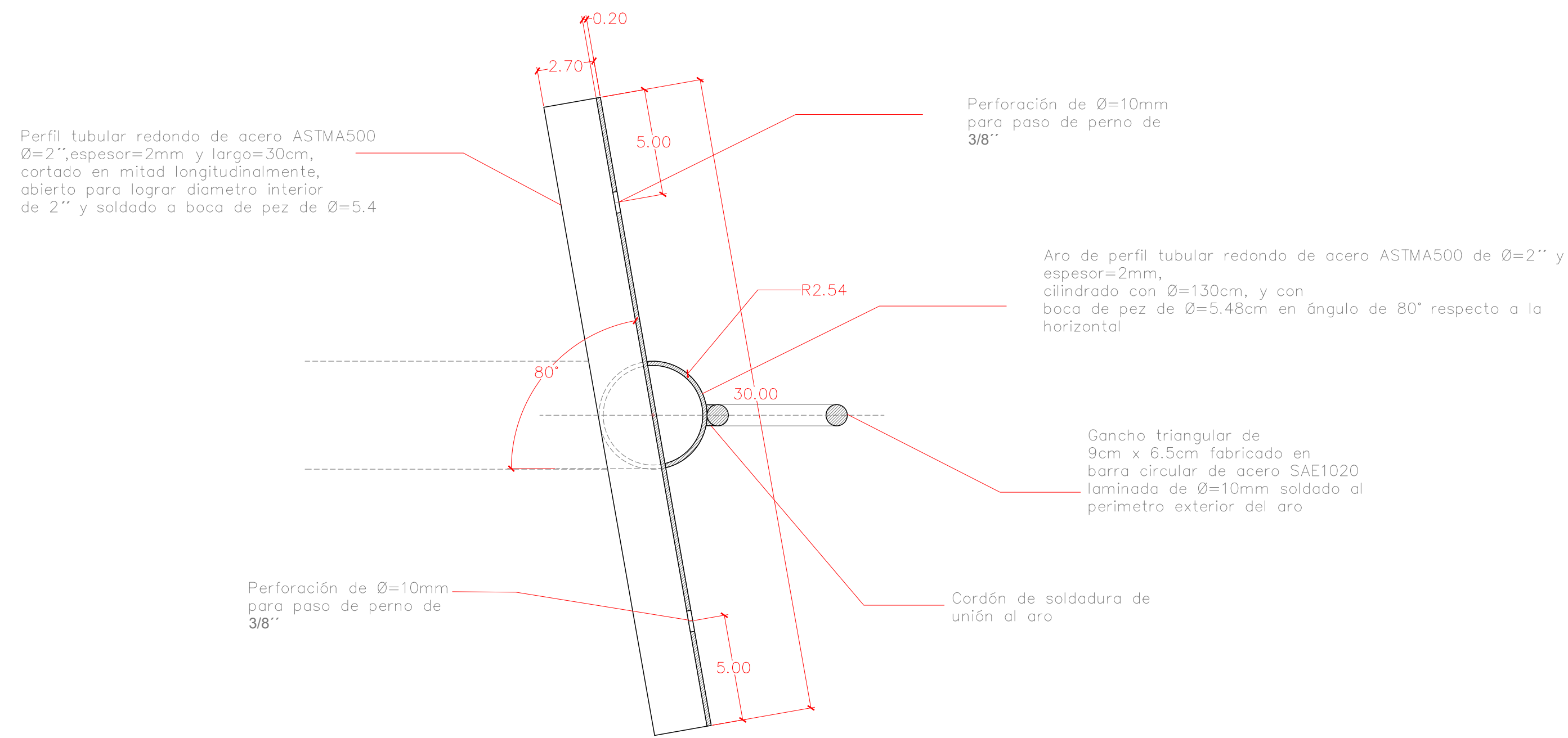

Detalle 5: Isometrica genral aro de $\varnothing=130\text{cm}$

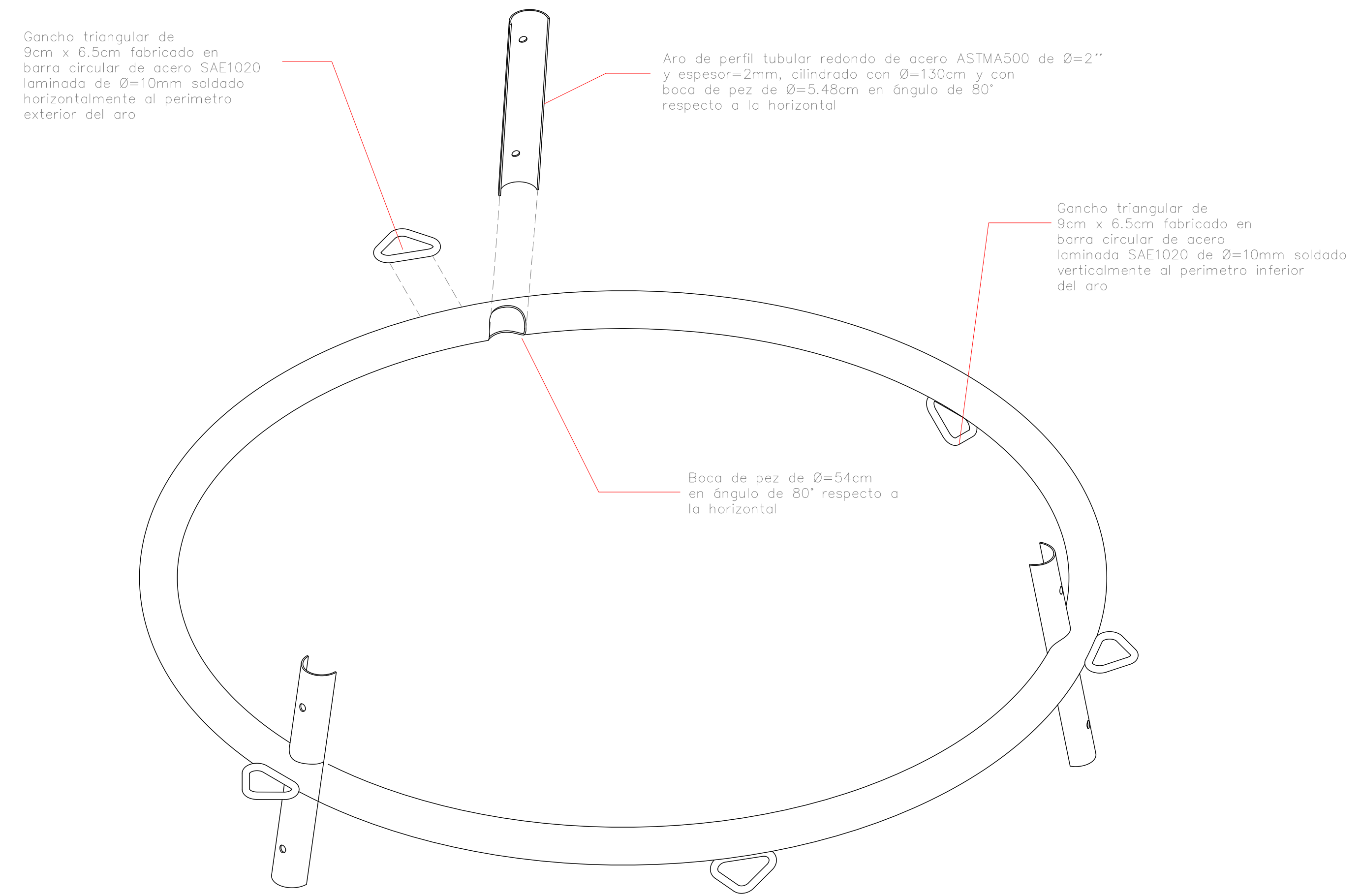

Detalle 4: Gancho

Elevacion

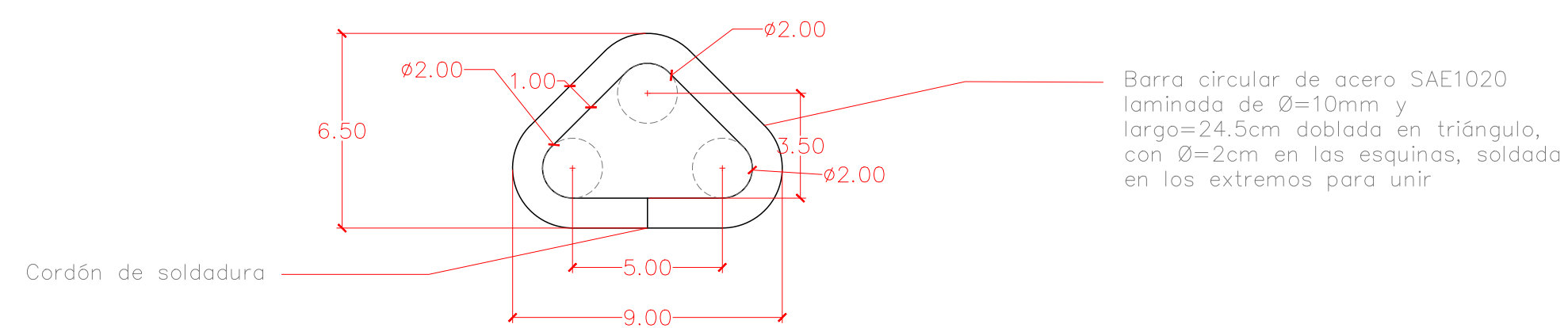

Recorrido

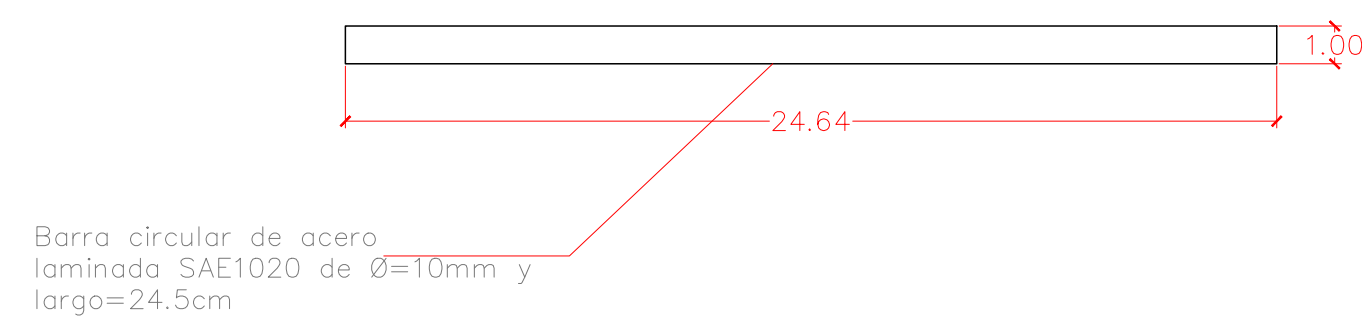

Piezas	
Gancho triangular soldado en vertical	3
Gancho triangular soldado en horizontal	3
Perfil circular 2'' de largo=30 cortado en mitad longitudinalmente	3

Aro $\varnothing=340\text{cm}$

Detalle 6: Planta Aro 1:10

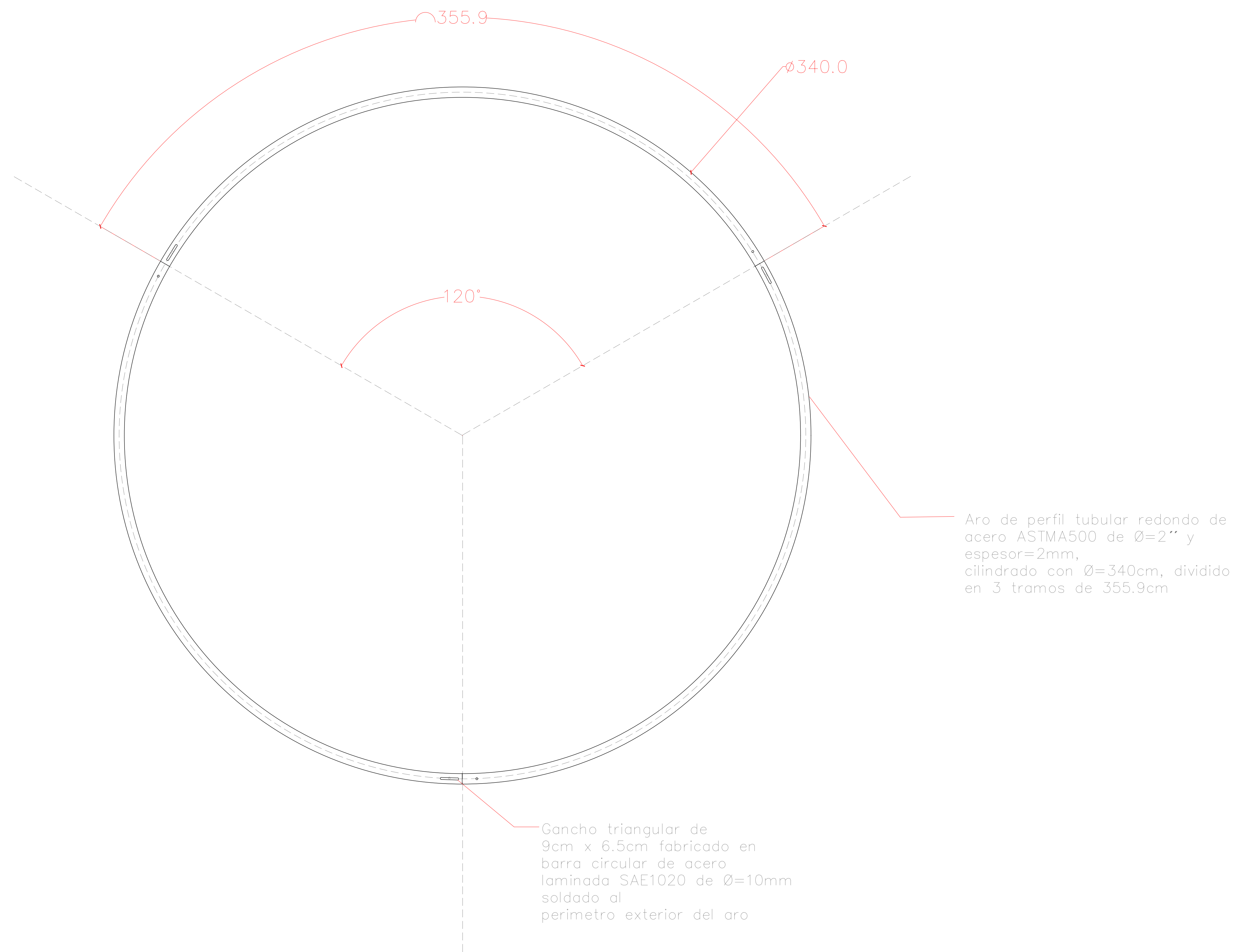

Detalle 7: Planta unión 1:2

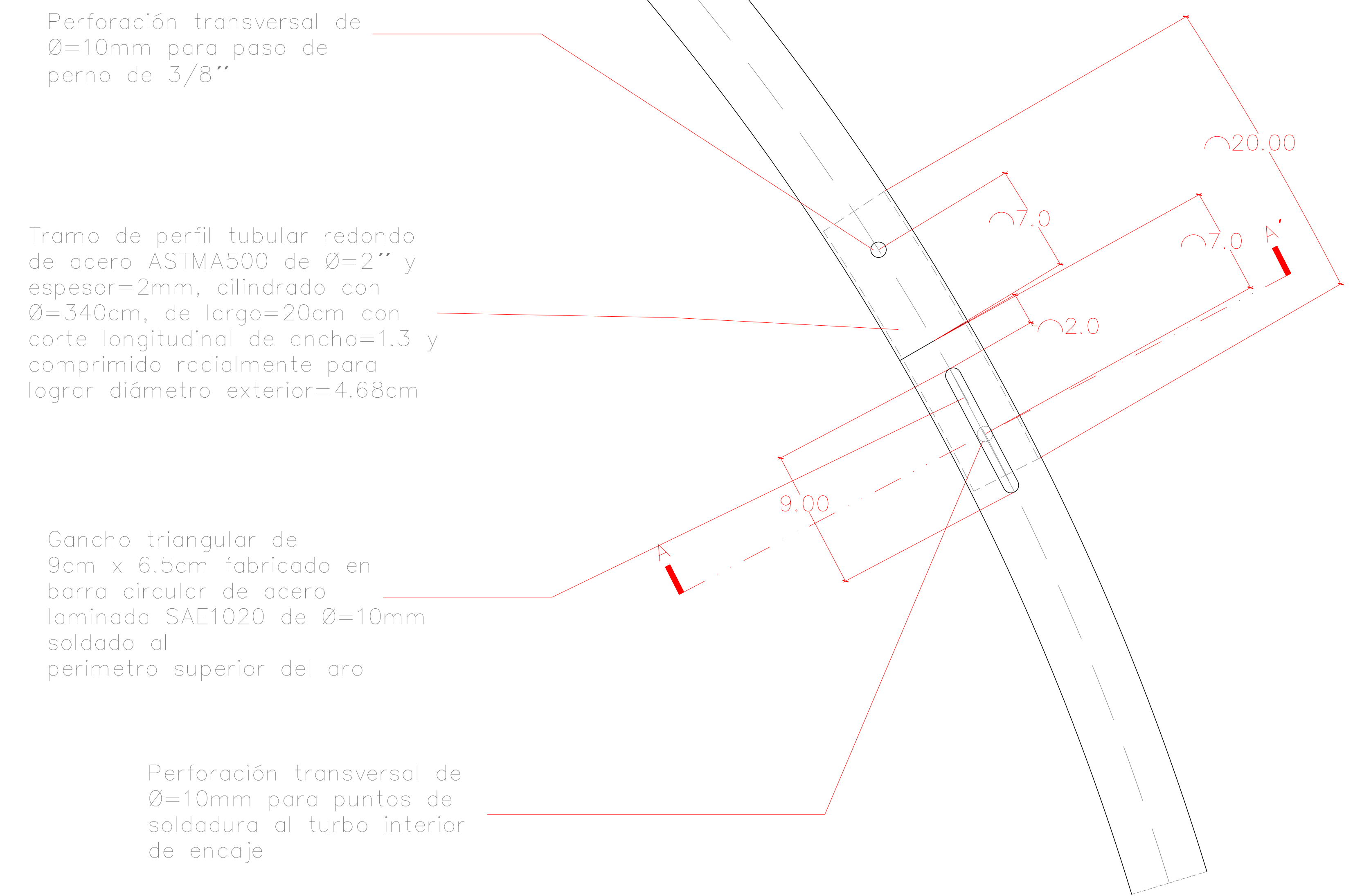

Detalle 8: Isométrica unión

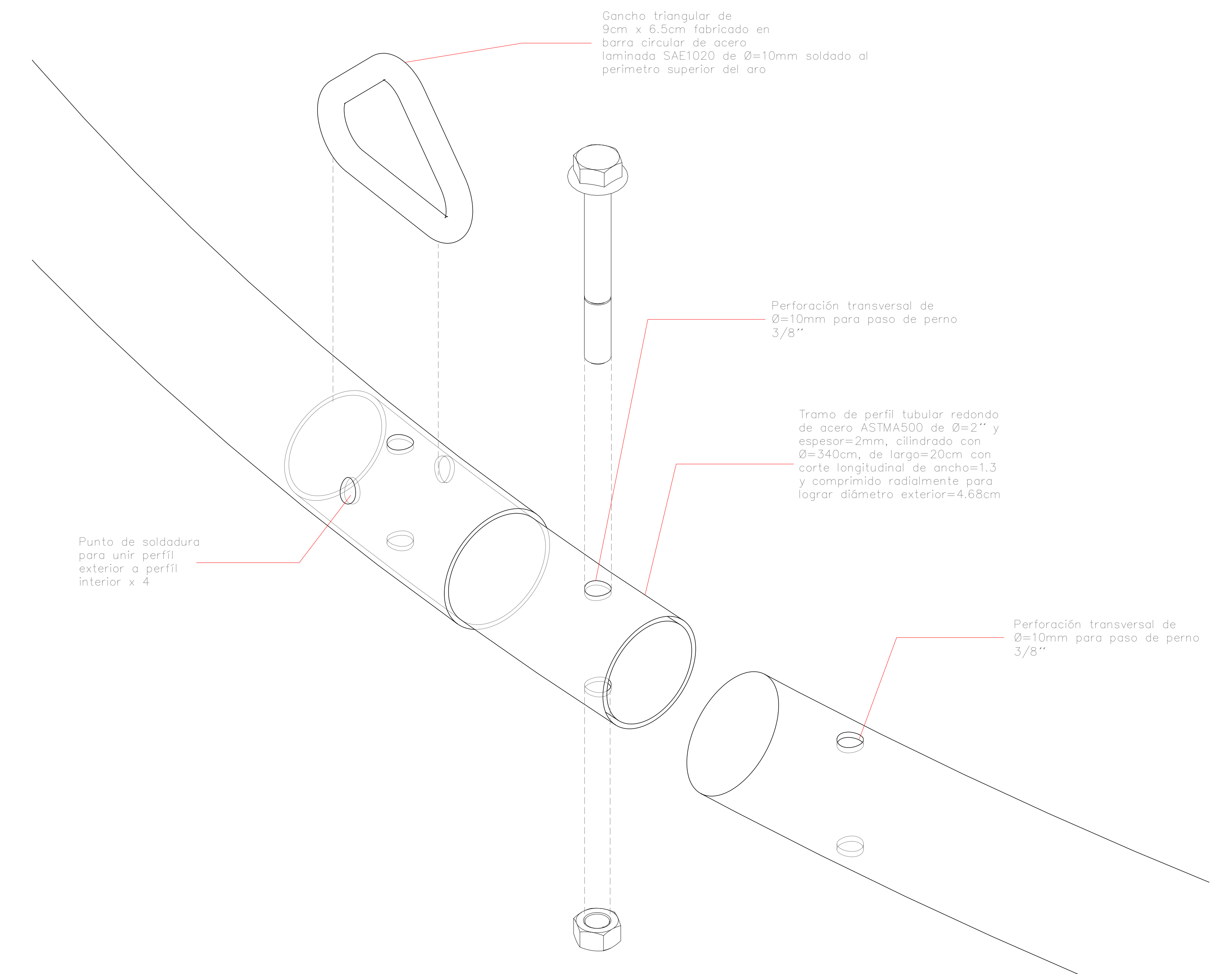

PROYECTO DE TÍTULO	
Contenido: Detalle 6,7 y 8	Lámina 4

Verticales 1:5

Detalle 9: Tramo A 1:5

Vista frontal

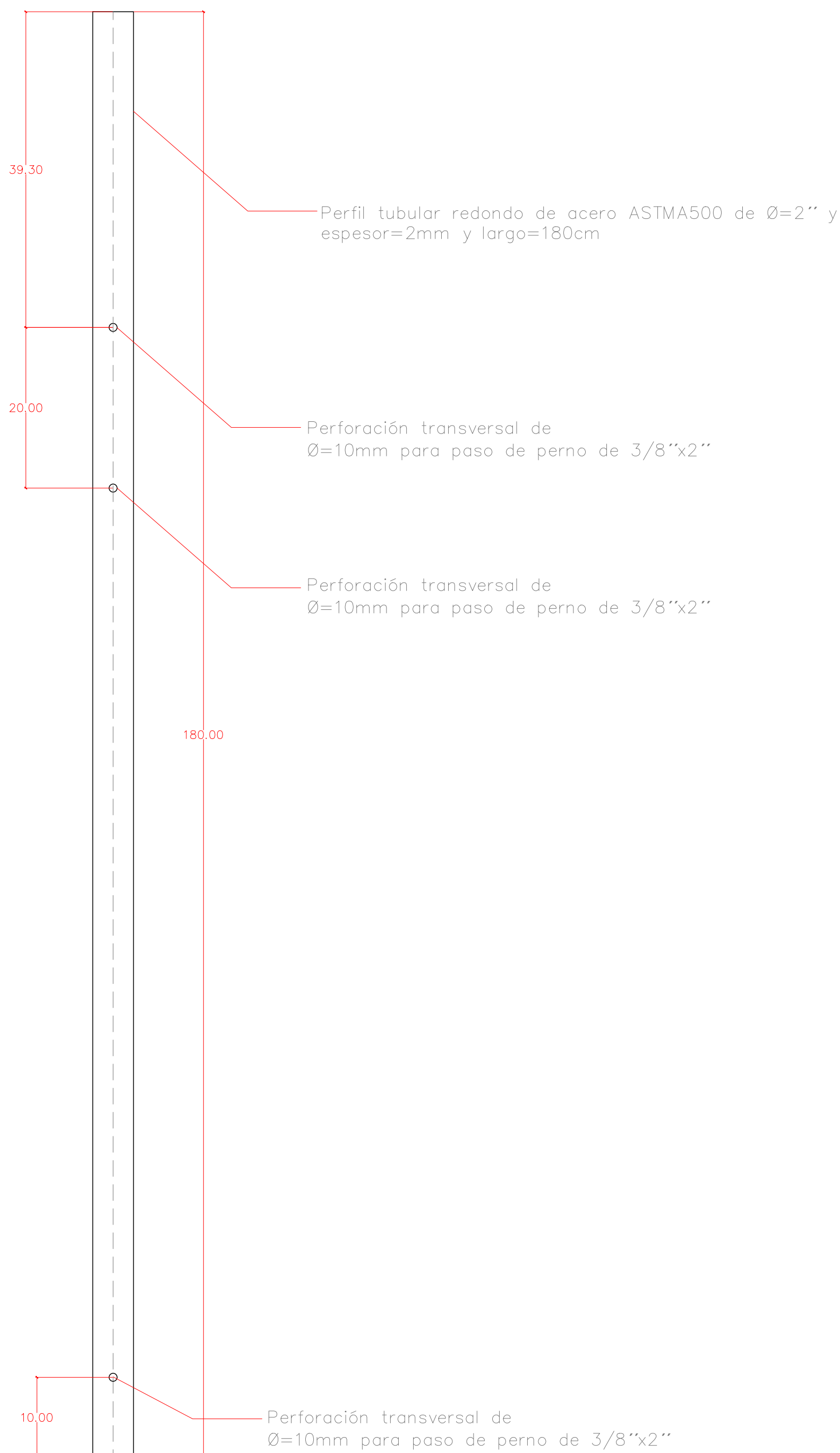

Vista lateral

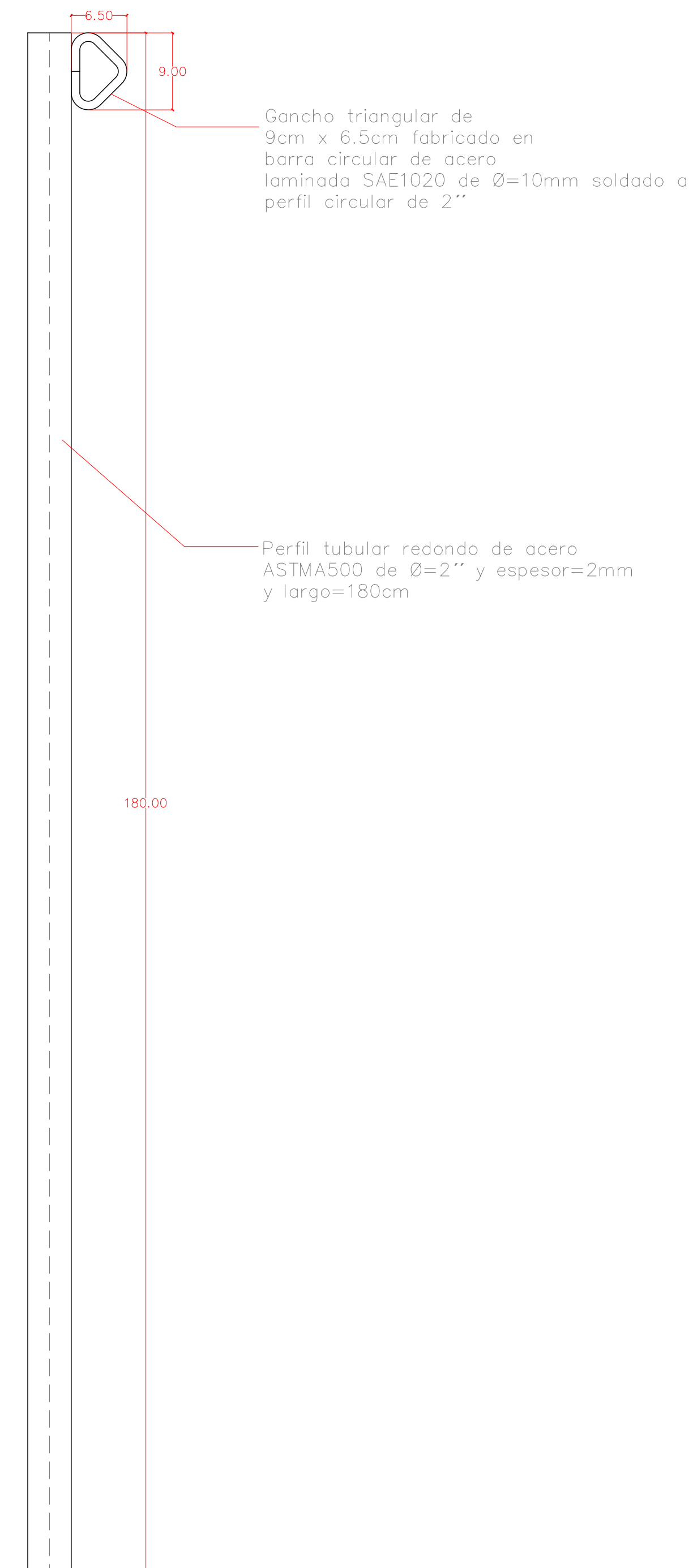

Detalle 10: Tramo B 1:5

Vista frontal

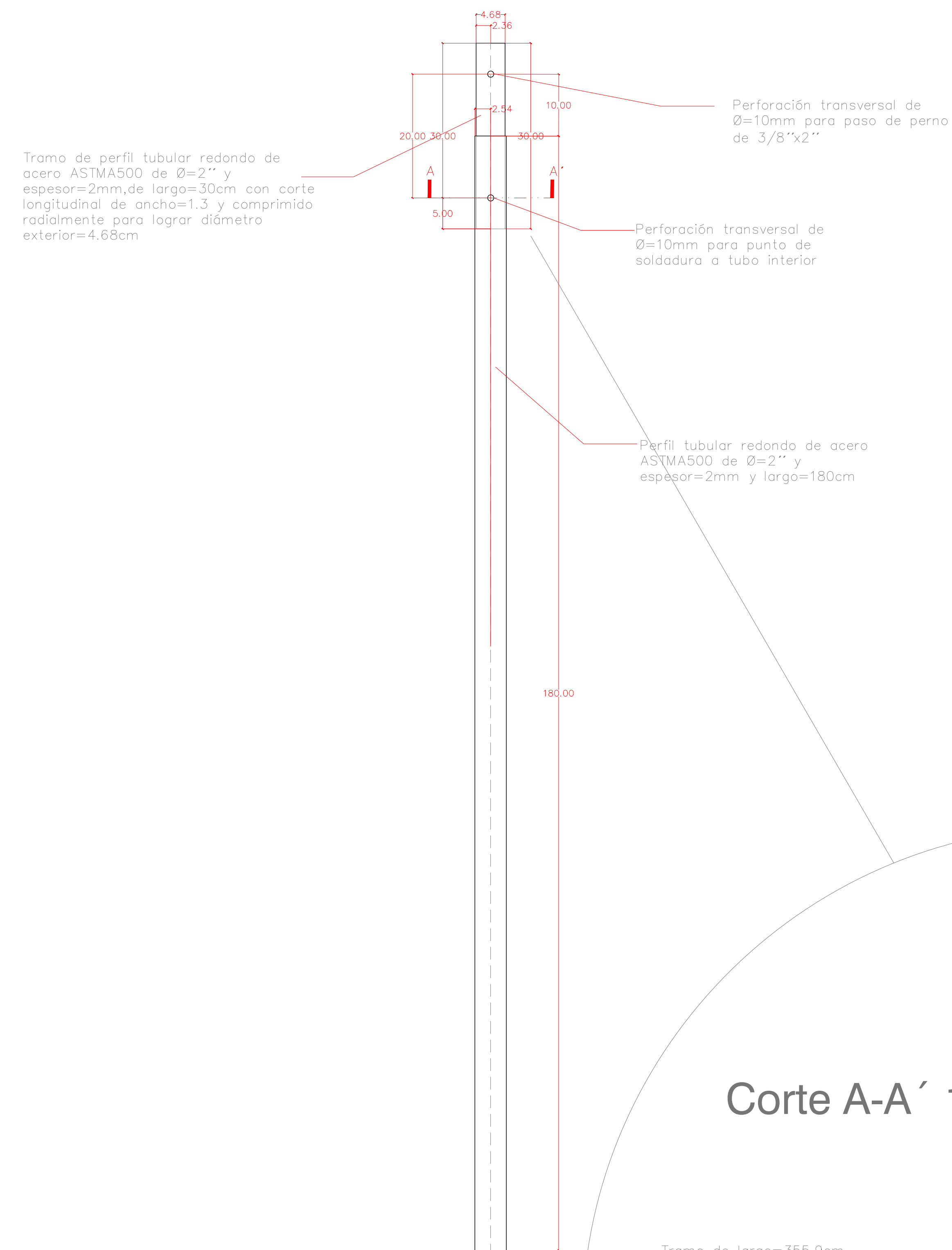

Vista lateral

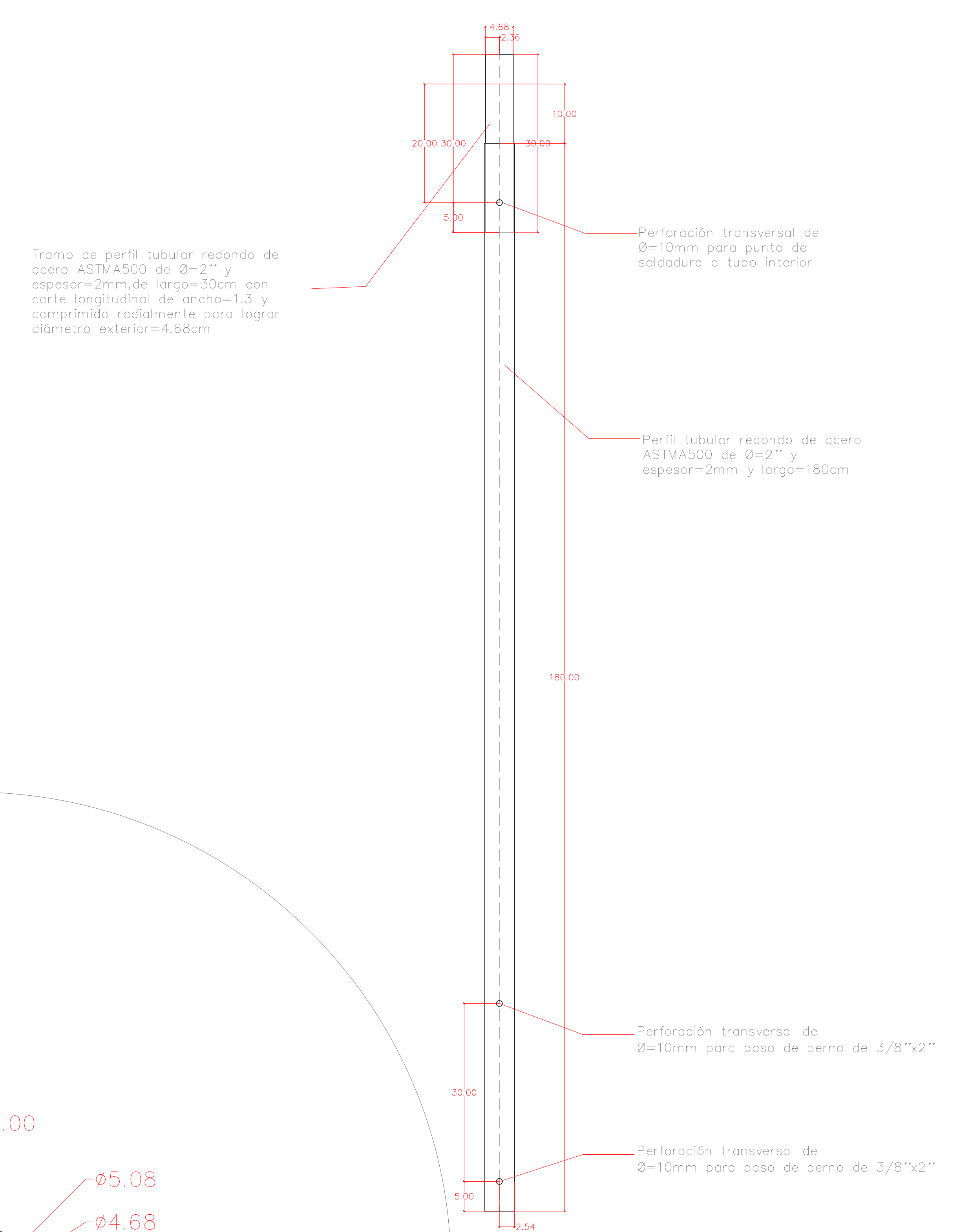

Corte A-A' 1:1

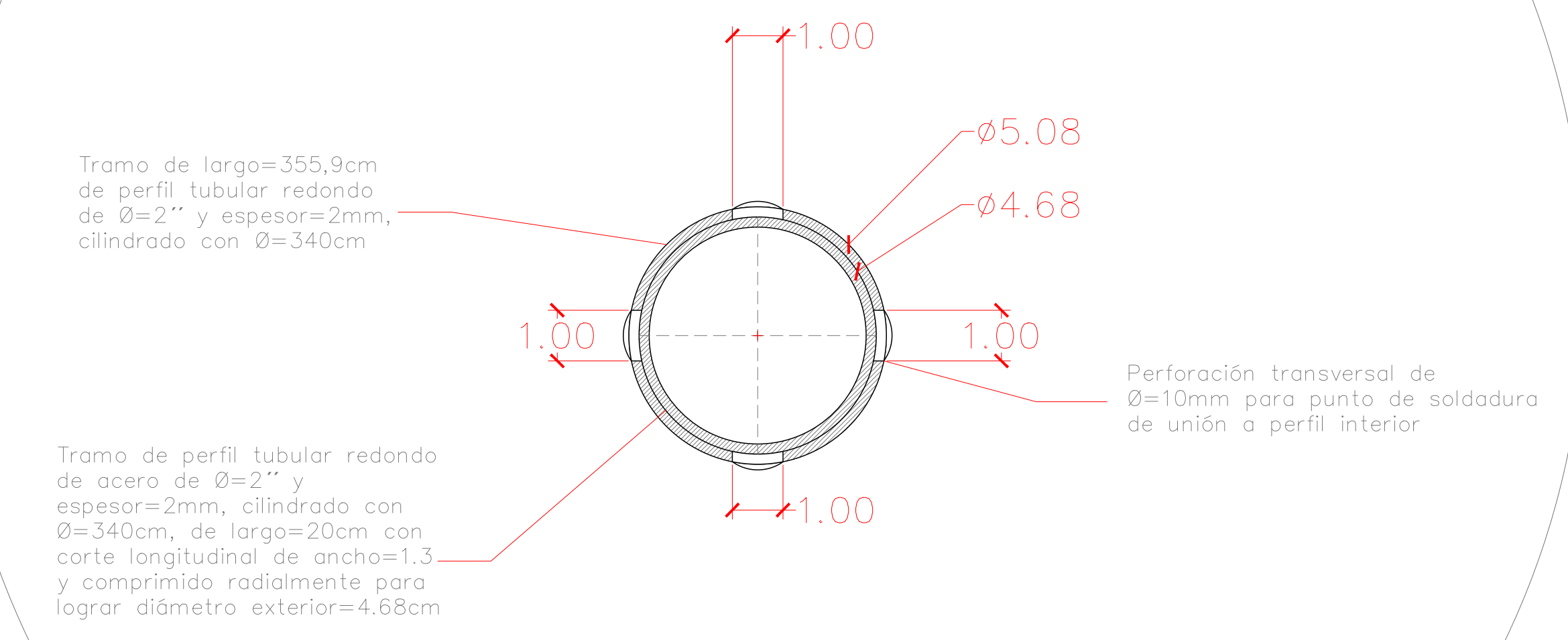

Piezas	
Tramo A	3
Tramo B	3

PROYECTO DE TÍTULO	
Contenido: Detalle 9 y 10	Lámina 5

Detalle 11: Isométrica verticales

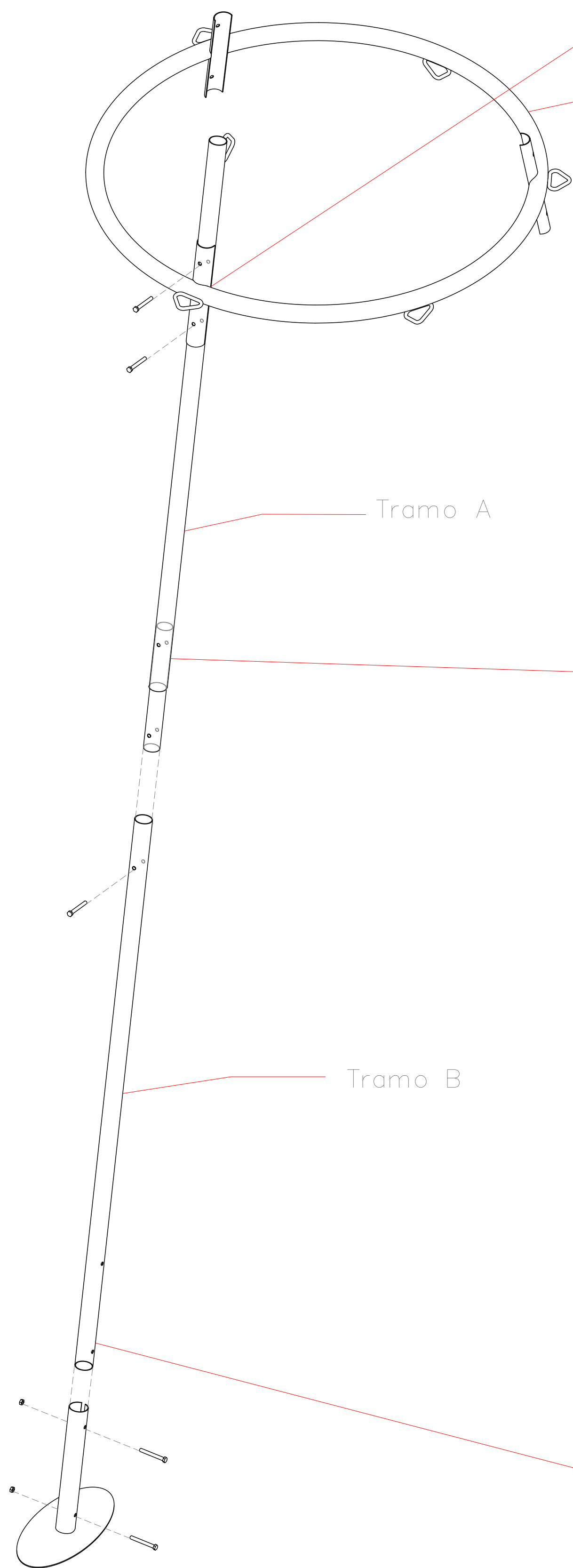

Aro de $\varnothing=130\text{cm}$

Tramo A

Tramo B

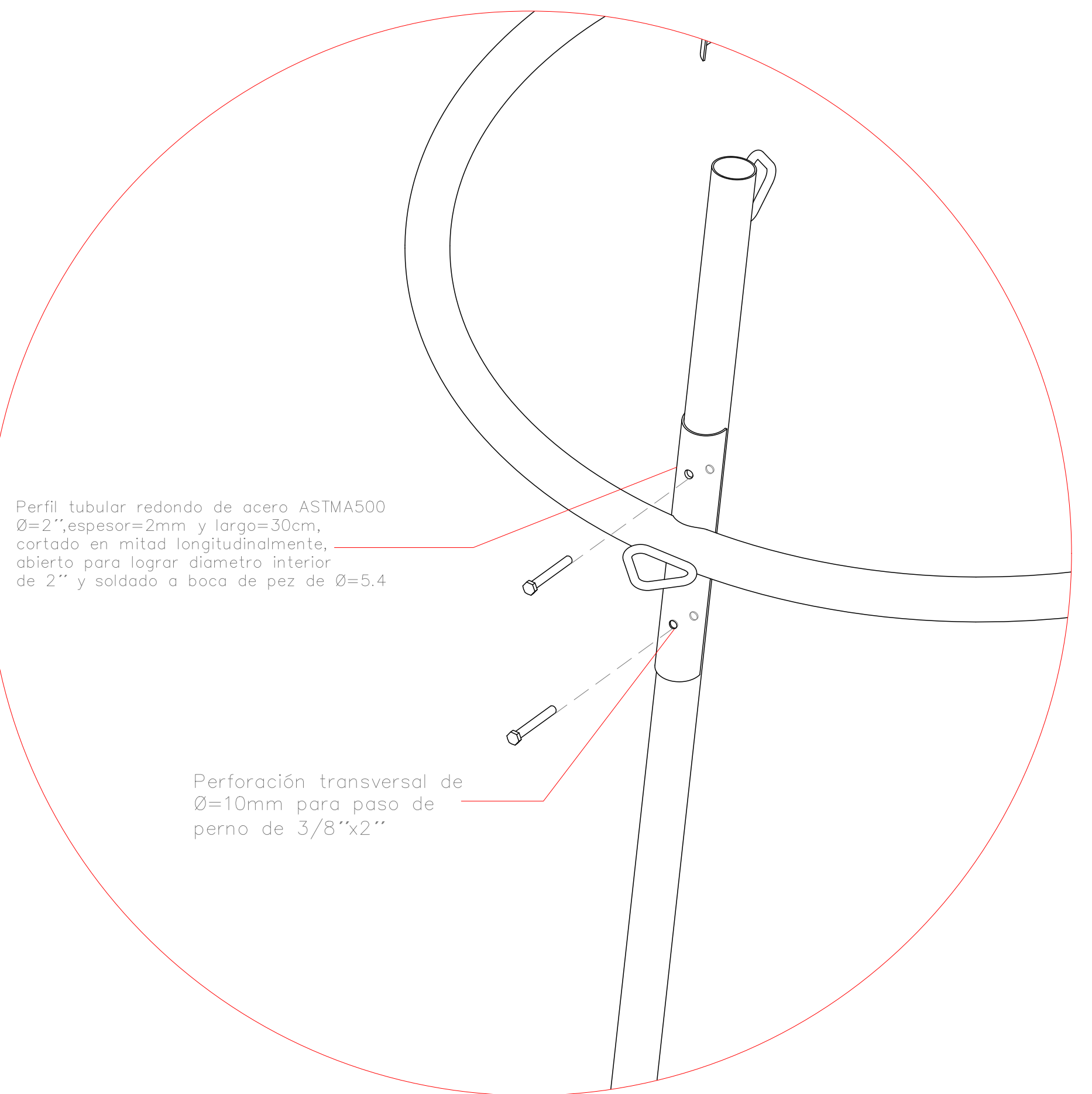

Perfil tubular redondo de acero ASTMA500 $\varnothing=2''$, espesor=2mm y largo=30cm, cortado en mitad longitudinalmente, abierto para lograr diámetro interior de 2'' y soldado a boca de pez de $\varnothing=5.4$

Perforación transversal de $\varnothing=10\text{mm}$ para paso de perno de $3/8''\times 2''$

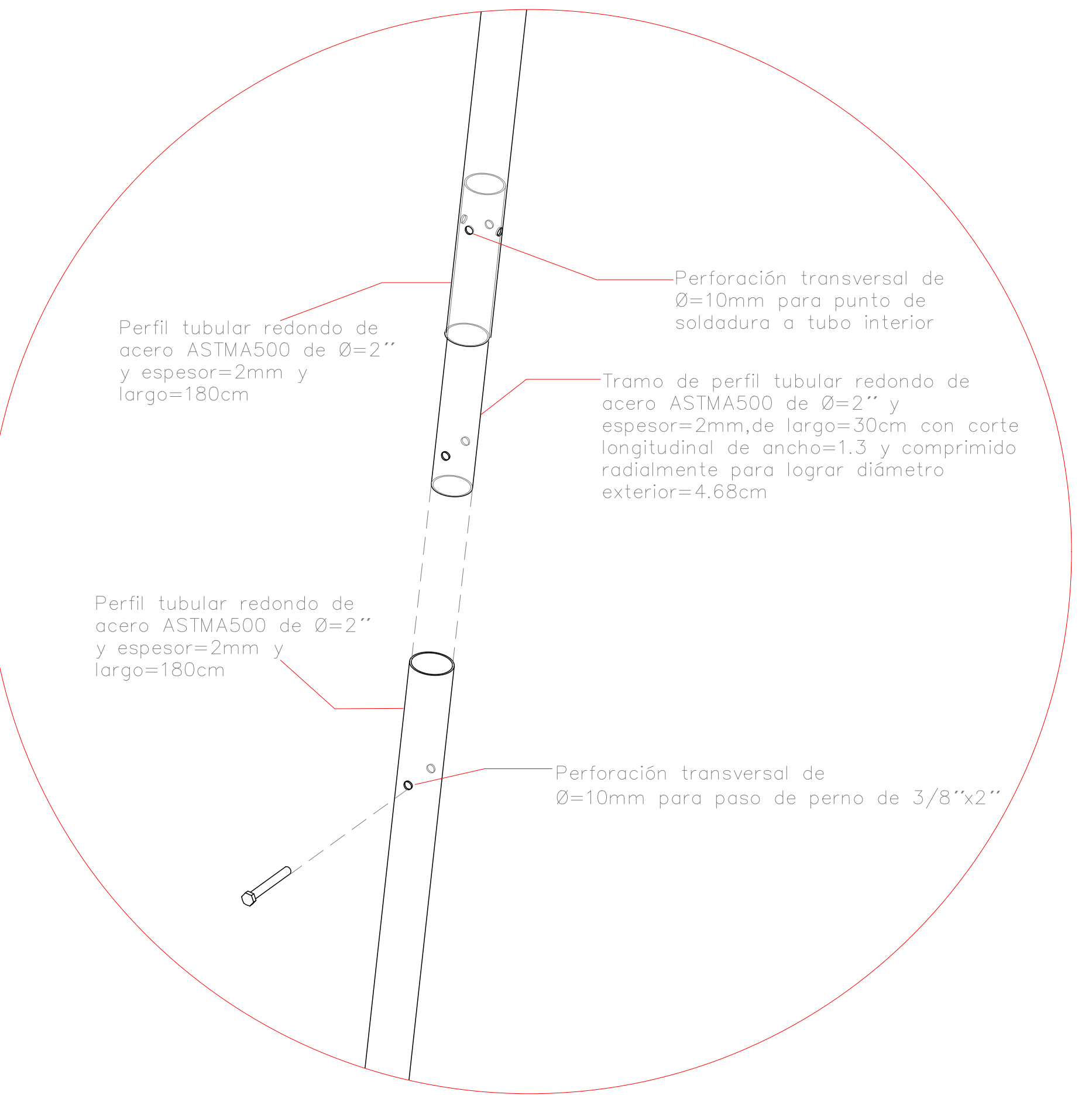

Perfil tubular redondo de acero ASTMA500 de $\varnothing=2''$ y espesor=2mm y largo=180cm

Perforación transversal de $\varnothing=10\text{mm}$ para punto de soldadura a tubo interior

Tramo de perfil tubular redondo de acero ASTMA500 de $\varnothing=2''$ y espesor=2mm, de largo=30cm con corte longitudinal de ancho=1.3 y comprimido radialmente para lograr diámetro exterior=4.68cm

Perfil tubular redondo de acero ASTMA500 de $\varnothing=2''$ y espesor=2mm y largo=180cm

Perforación transversal de $\varnothing=10\text{mm}$ para paso de perno de $3/8''\times 2''$

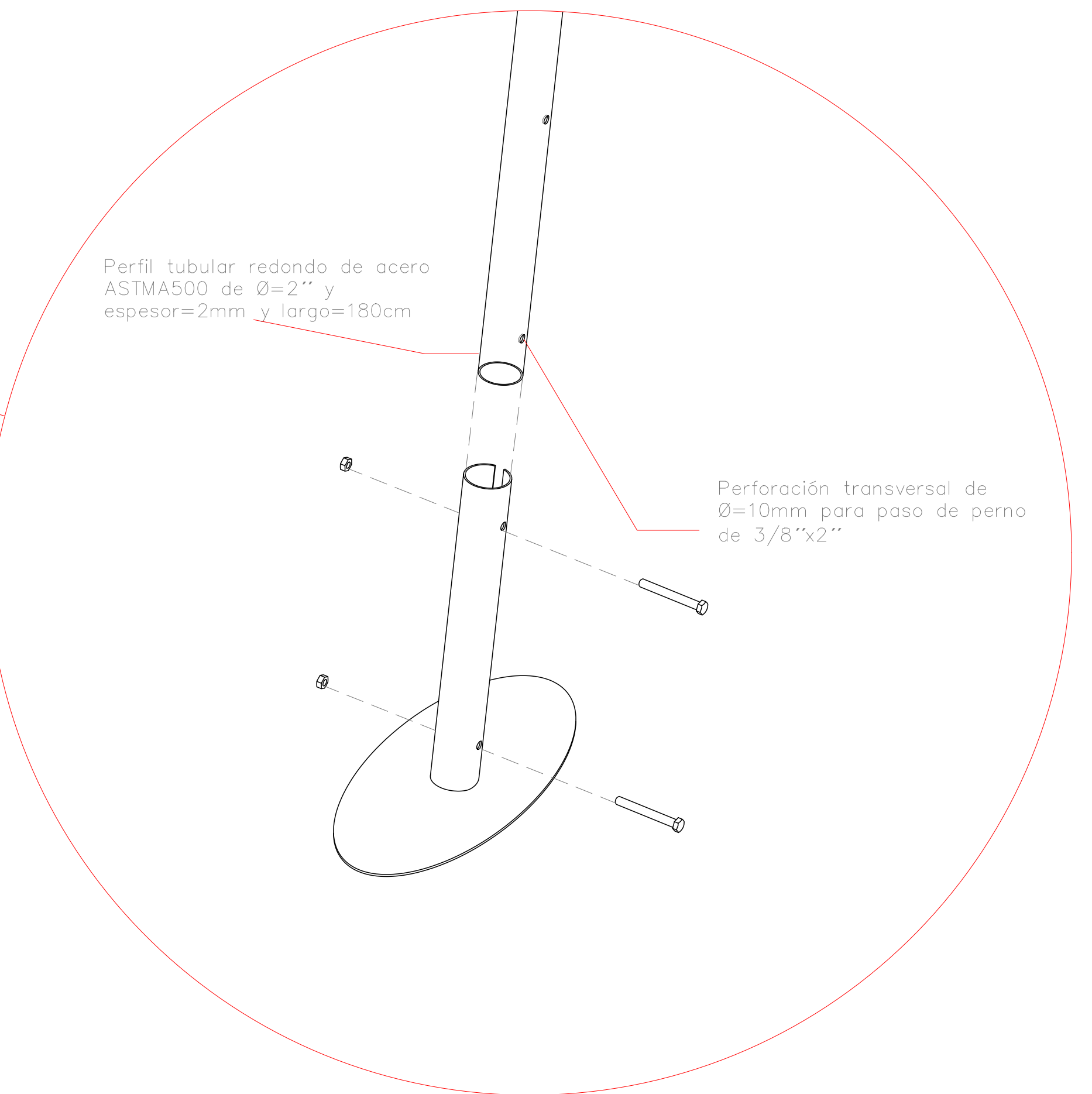

Perfil tubular redondo de acero ASTMA500 de $\varnothing=2''$ y espesor=2mm y largo=180cm

Perforación transversal de $\varnothing=10\text{mm}$ para paso de perno de $3/8''\times 2''$

PROYECTO DE TÍTULO	
Contenido: Detalle 11	Lámina 6

Apoyos 1:2

Detalle 12: Planta

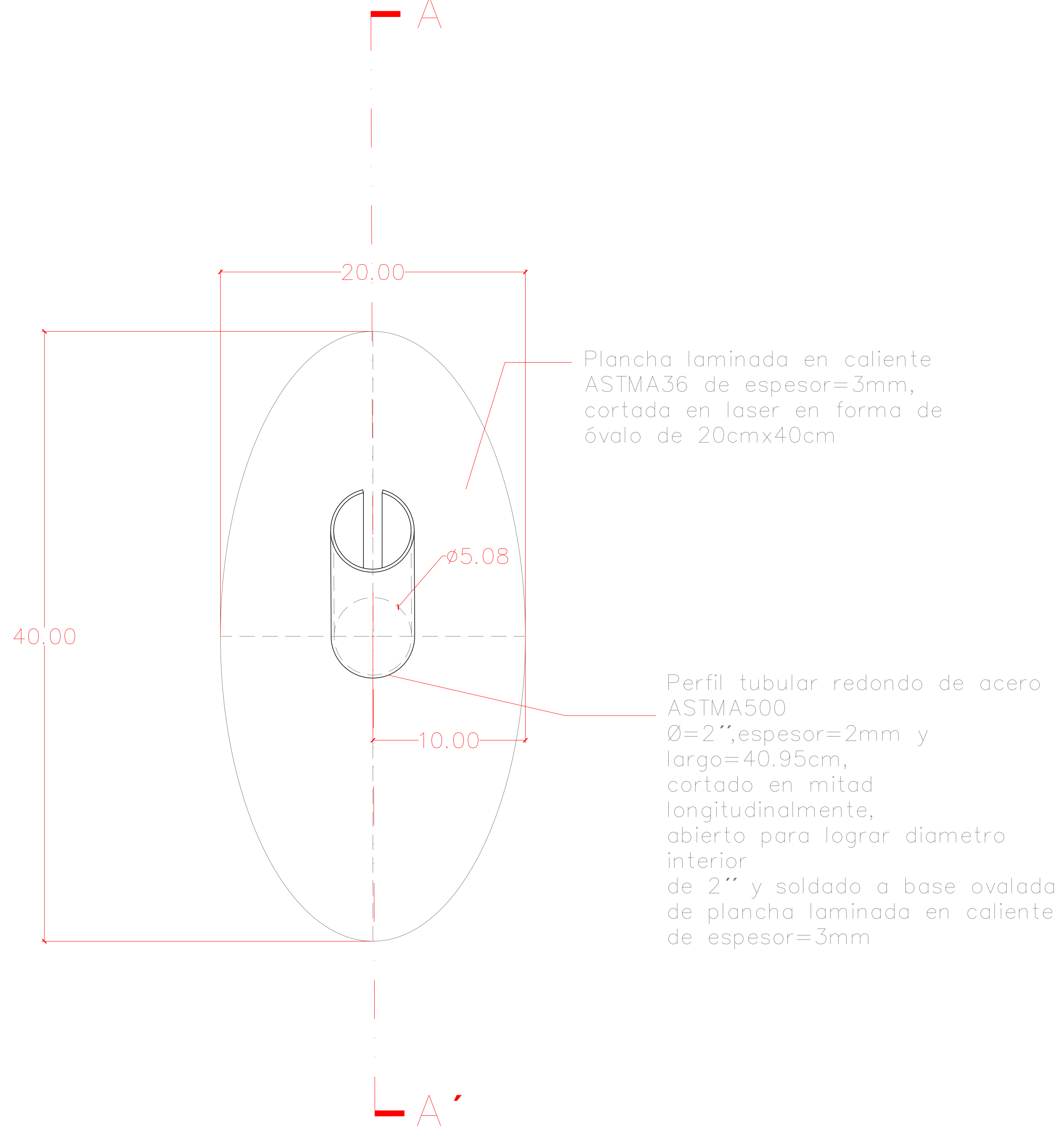

Detalle 13: Corte A-A'

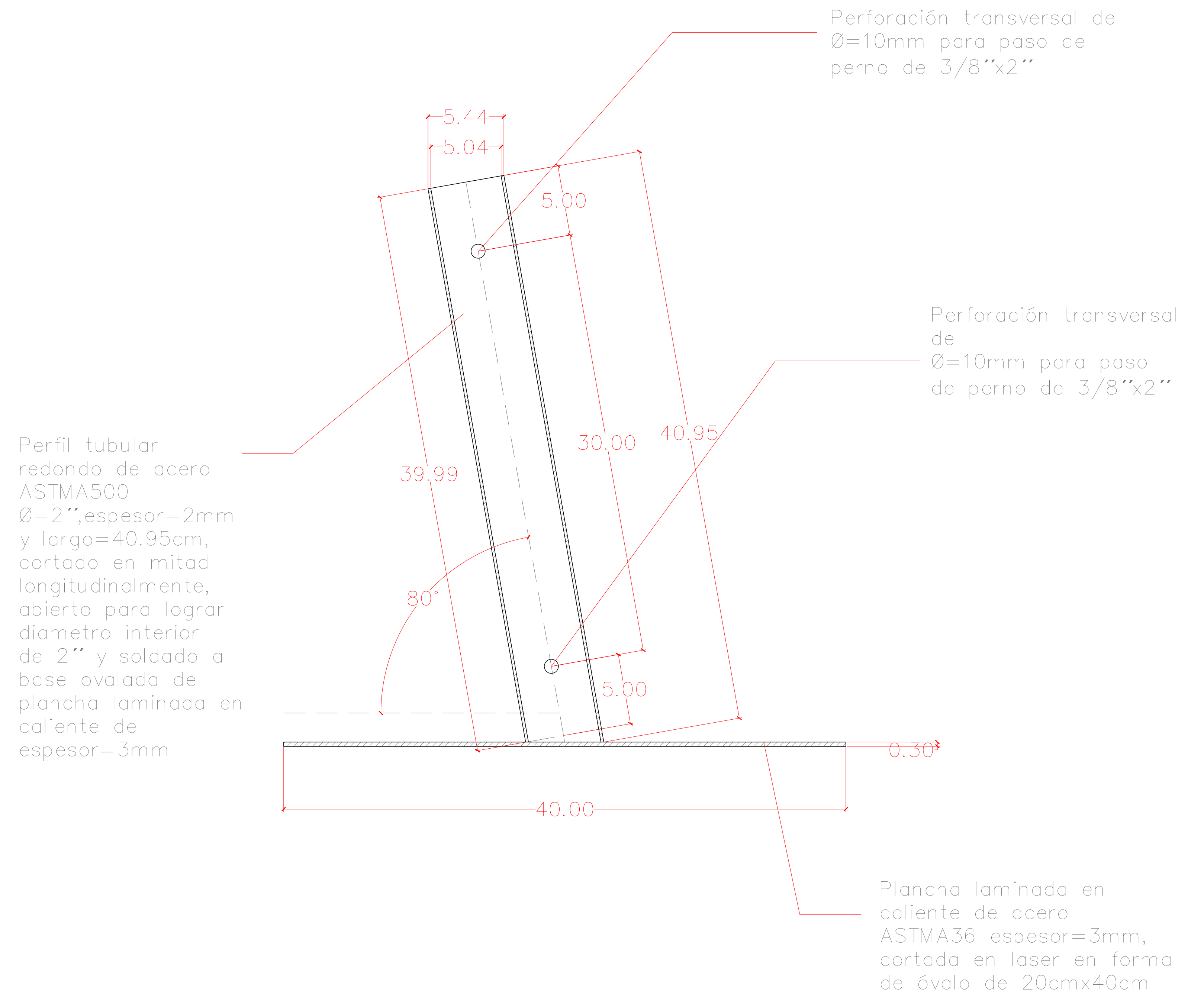

Detalle 14: Isométrica apoyo

Perfil tubular redondo de acero ASTMA500 $\varnothing=2''$, espesor=2mm y largo=40.95cm, cortado en mitad longitudinalmente, abierto para lograr diametro interior de 2'' y soldado a base ovalada de plancha laminada en caliente de espesor=3mm

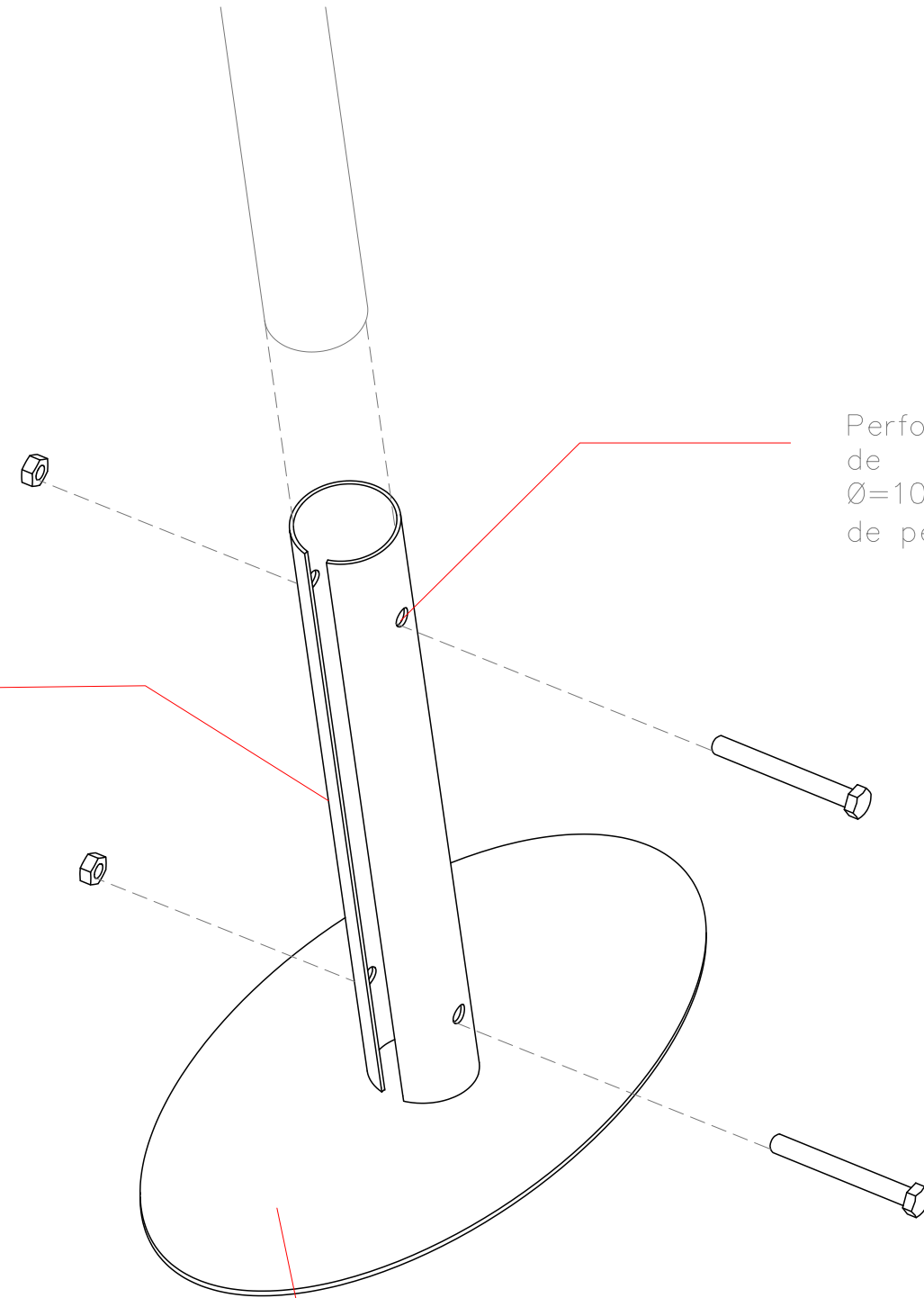

Perforación transversal de $\varnothing=10\text{mm}$ para paso de perno de $3/8'' \times 2''$

Plancha laminada en caliente de acero ASTMA36 espesor=3mm, cortada en laser en forma de óvalo de 20cmx40cm

PROYECTO DE TÍTULO

Encargado: Martín Mendoza

Lámina

Contenido: Detalle 14

8

Isométrica general de estructura

Aro metálico de $\varnothing=130\text{cm}$.
Detalle en láminas 2 y 3

Aro metálico de $\varnothing=340\text{cm}$.
Detalle en lámina 4

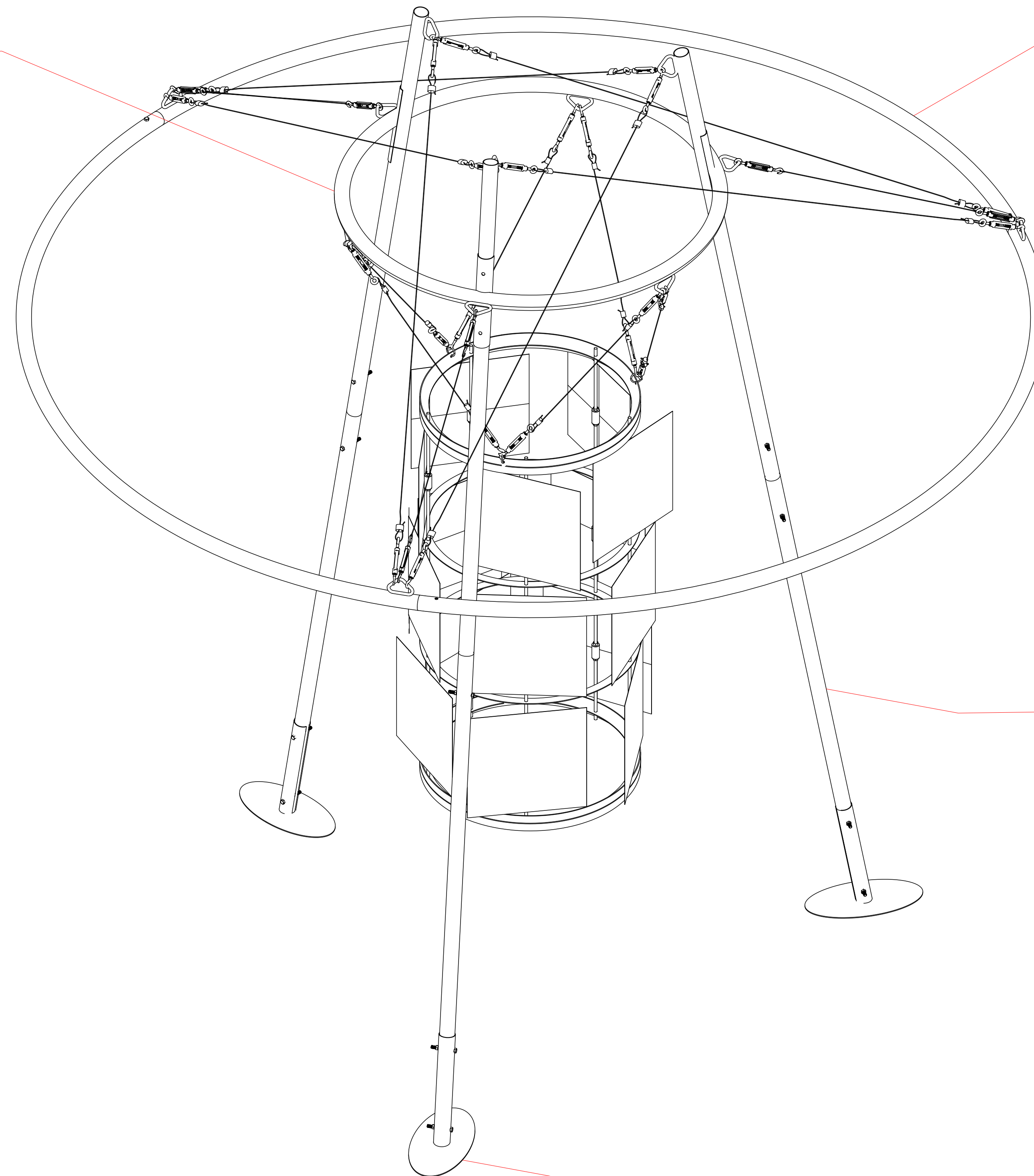

Vertical armada por tramo A y B.
Detalle en láminas 5 y 6

Apoyo de verticales.
Detalle en láminas 7 y 8

PROYECTO DE TÍTULO	
Contenido: Isométrica general de proyecto	Lámina 9

Cubicación estructura principal

Desglose por elementos

CUBICACIÓN ESTRUCTURA PRINCIPAL: DESGLOSE POR ELEMENTOS			
ELEMENTO	MATERIAL	DIMENSIÓN (METROS LINEALES O M2)	CANTIDAD
ARO Ø=340CM	PERFIL CIRCULAR ACERO 2" Y ESPESOR=2MM ASTMA500	10.68	1
GANCHO TRIANGULAR ARO Ø=130 SOLDADO VERTICALMENTE	BARRA ACERO LAMINADA SAE1020 DE 10MM	0.246	3
ARO Ø=130CM	PERFIL CIRCULAR ACERO 2" Y ESPESOR=2MM ASTMA500	4.08	1
GANCHO TRIANGULAR ARO Ø=130 SOLDADO HORIZONTALMENTE	BARRA ACERO LAMINADA SAE1020 DE 10MM	0.246	3
GANCHO TRIANGULAR ARO Ø=130 SOLDADO VERTICALMENTE	BARRA ACERO LAMINADA SAE1020 DE 10MM	0.246	3
TUBO UNIÓN TRAMOS ARO Ø=130CM A VERTICAL	PERFIL CIRCULAR ACERO 2" Y ESPESOR=2MM ASTMA500	0.3	3
TUBO INTERIOR UNIÓN TRAMOS ARO Ø=340CM	PERFIL CIRCULAR ACERO 2" Y ESPESOR=2MM ASTMA500	0.2	3
VERTICAL TRAMO A	PERFIL CIRCULAR ACERO 2" Y ESPESOR=2MM ASTMA500	1.8	3
GANCHO TRIANGULAR TRAMO A	BARRA ACERO LAMINADA SAE1020 DE 10MM	0.246	3
VERTICAL TRAMO B	PERFIL CIRCULAR ACERO 2" Y ESPESOR=2MM ASTMA500	1.8	3
TUBO INTERIOR UNIÓN VERTICAL TRAMO B	PERFIL CIRCULAR ACERO 2" Y ESPESOR=2MM ASTMA500	0.3	3
TUBO DE ENCAJE APOYO A VERTICAL	PERFIL CIRCULAR ACERO 2" Y ESPESOR=2MM ASTMA500	0.41	3
BASE OVALADA APOYO DE VERTICAL	PLANCHA ACERO LAMINADA EN CALIENTE ESPESOR=3MM ASTMA36	0.068	3
PERNOS HEXAGONAL 3/8" X 2" INOX	-	-	18
TUERCA HEXAGONAL 3/8" GALVANIZADA	-	-	18

Desglose por material

MATERIAL	DIMENSIÓN (METROS LINEALES O M2)	CANTIDAD	TOTAL
PERFIL CIRCULAR ACERO 2" Y ESPESOR=2MM ASTMA500	10.68	1	10.68
PERFIL CIRCULAR ACERO 2" Y ESPESOR=2MM ASTMA500	4.08	1	1.08
PERFIL CIRCULAR ACERO 2" Y ESPESOR=2MM ASTMA500	0.3	3	0.9
PERFIL CIRCULAR ACERO 2" Y ESPESOR=2MM ASTMA500	0.2	3	0.6
PERFIL CIRCULAR ACERO 2" Y ESPESOR=2MM ASTMA500	1.8	3	5.4
PERFIL CIRCULAR ACERO 2" Y ESPESOR=2MM ASTMA500	1.8	3	5.4
PERFIL CIRCULAR ACERO 2" Y ESPESOR=2MM ASTMA500	0.3	3	0.9
PERFIL CIRCULAR ACERO 2" Y ESPESOR=2MM ASTMA500	0.41	3	1.23
		TOTAL	26.19

MATERIAL	DIMENSIÓN (METROS LINEALES O M2)	CANTIDAD	TOTAL
BARRA ACERO LAMINADA SAE1020 DE 10MM	0.246	3	0.738
BARRA ACERO LAMINADA SAE1020 DE 10MM	0.246	3	0.738
BARRA ACERO LAMINADA SAE1020 DE 10MM	0.246	3	0.738
BARRA ACERO LAMINADA SAE1020 DE 10MM	0.246	3	0.738
		TOTAL	2.952

MATERIAL	DIMENSIÓN (M2)	CANTIDAD	TOTAL
PLANCHA ACERO LAMINADA EN CALIENTE DE ESPESOR=3MM ASTMA36	0.068	3	0.204

ELEMENTO	CANTIDAD
PERNOS HEXAGONAL 3/8" X 2" INOX	18
TUERCA HEXAGONAL 3/8" GALVANIZADA	18

MATERIAL	CANTIDAD (M LINEALES,M2 O NÚMERO)
PERFIL CIRCULAR ACERO 2" Y ESPESOR=2MM ASTMA500	26.19
BARRA ACERO LAMINADA SAE1020 DE 10MM	2.952
PLANCHA ACERO LAMINADA EN CALIENTE DE ESPESOR=3MM ASTMA36	0.204
PERNOS HEXAGONAL 3/8" X 2" INOX	18
TUERCA HEXAGONAL 3/8" GALVANIZADA	18

PROYECTO DE TÍTULO

Encargado: Martín Mendoza

Lámina

Contenido: Detalle 14

10

Isométrica general estructura de espejos

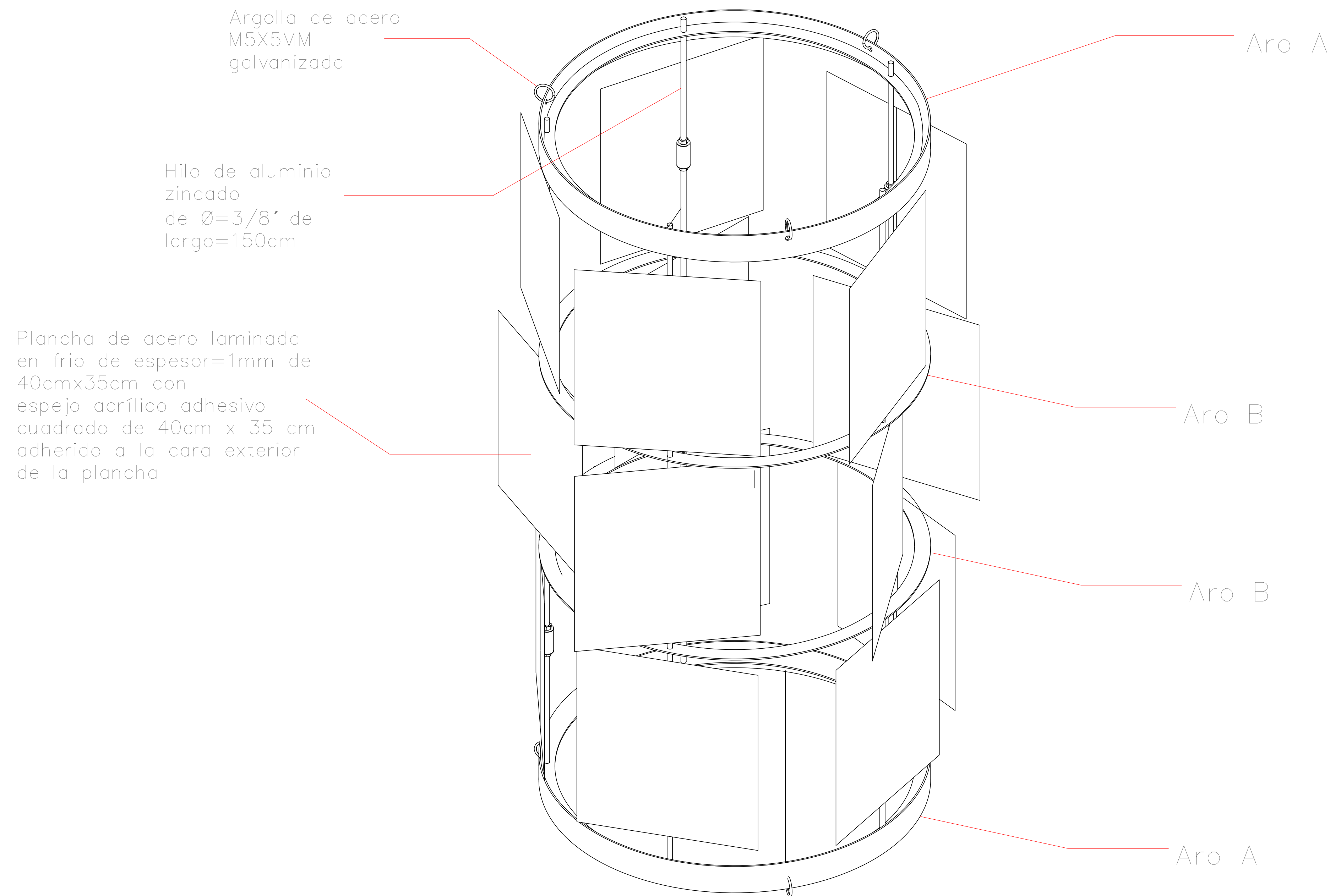

Piezas	
Aro A	2
Aro B	2
Argolla de acero M5X50mm	6
Hilo de 3/8'' de largo=150cm	5
Plancha de acero de 40cmx35cm con espejo plástico adhesivo y enganche de tubería metálica EMT de $\varnothing=25$ mm	15

PROYECTO DE TÍTULO	
	Lámina
Contenido: Isométrica general estructura espejos	1

Despiece estructura espejos 1:5

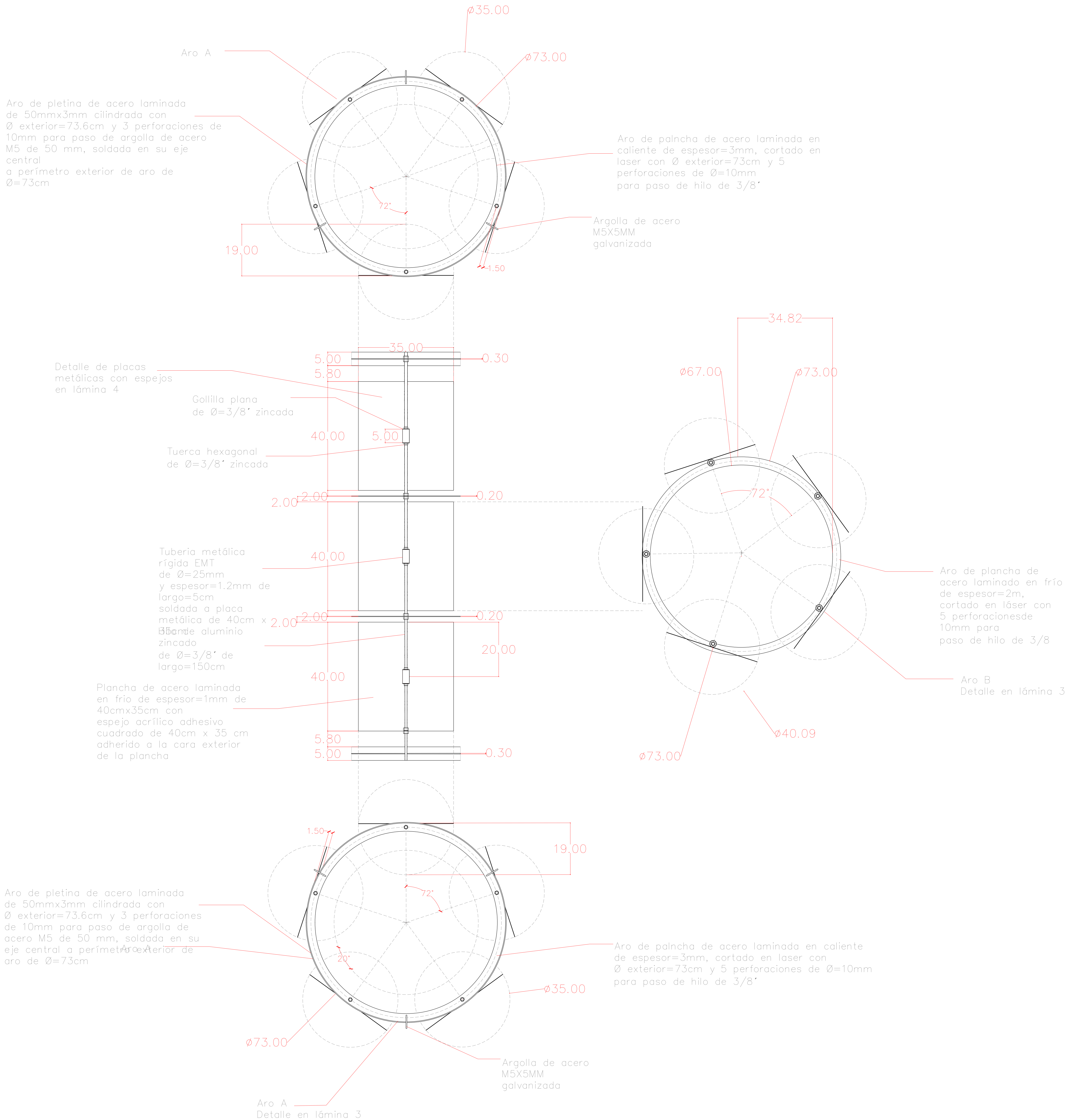

PROYECTO DE TÍTULO	
	Lámina
Contenido: Despiece de estructura espejos	2

Aros estructura espejos

Detalle 1: Planta aro A

Aro de pletina de acero laminada de 50mmx3mm cilindrada con \varnothing exterior=73.6cm y 3 perforaciones de 10mm para paso de argolla de aceroM5 de 50 mm, soldada en su eje central a perímetro exterior de aro de \varnothing =73cm y con extremos soldados para cerrar el aro

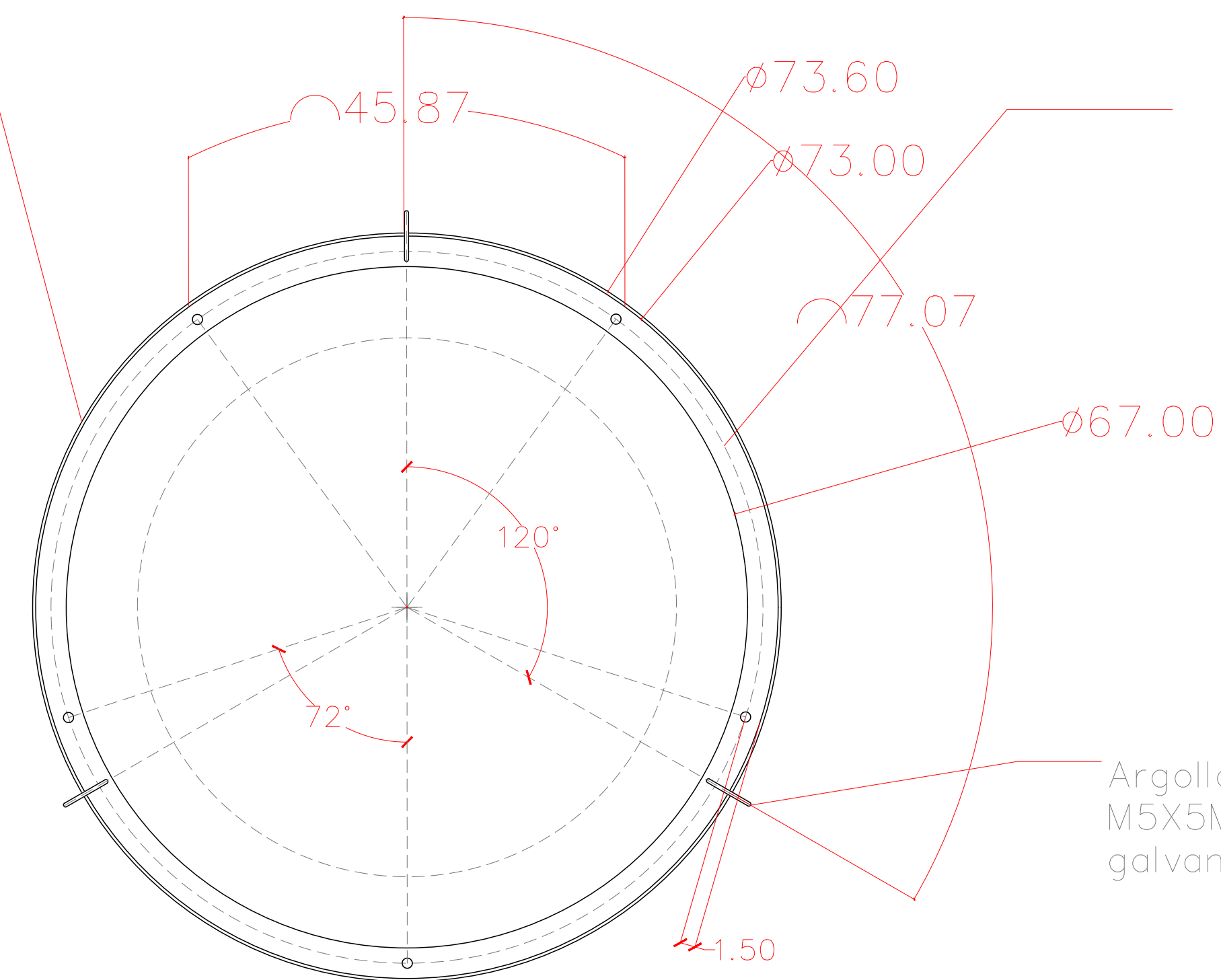

Aro de plancha de acero laminada en caliente de espesor=3mm, cortado en laser con \varnothing exterior=73cm y 5 perforaciones de \varnothing =10mm para paso de hilo de 3/8"

Detalle 2: Planta aro B

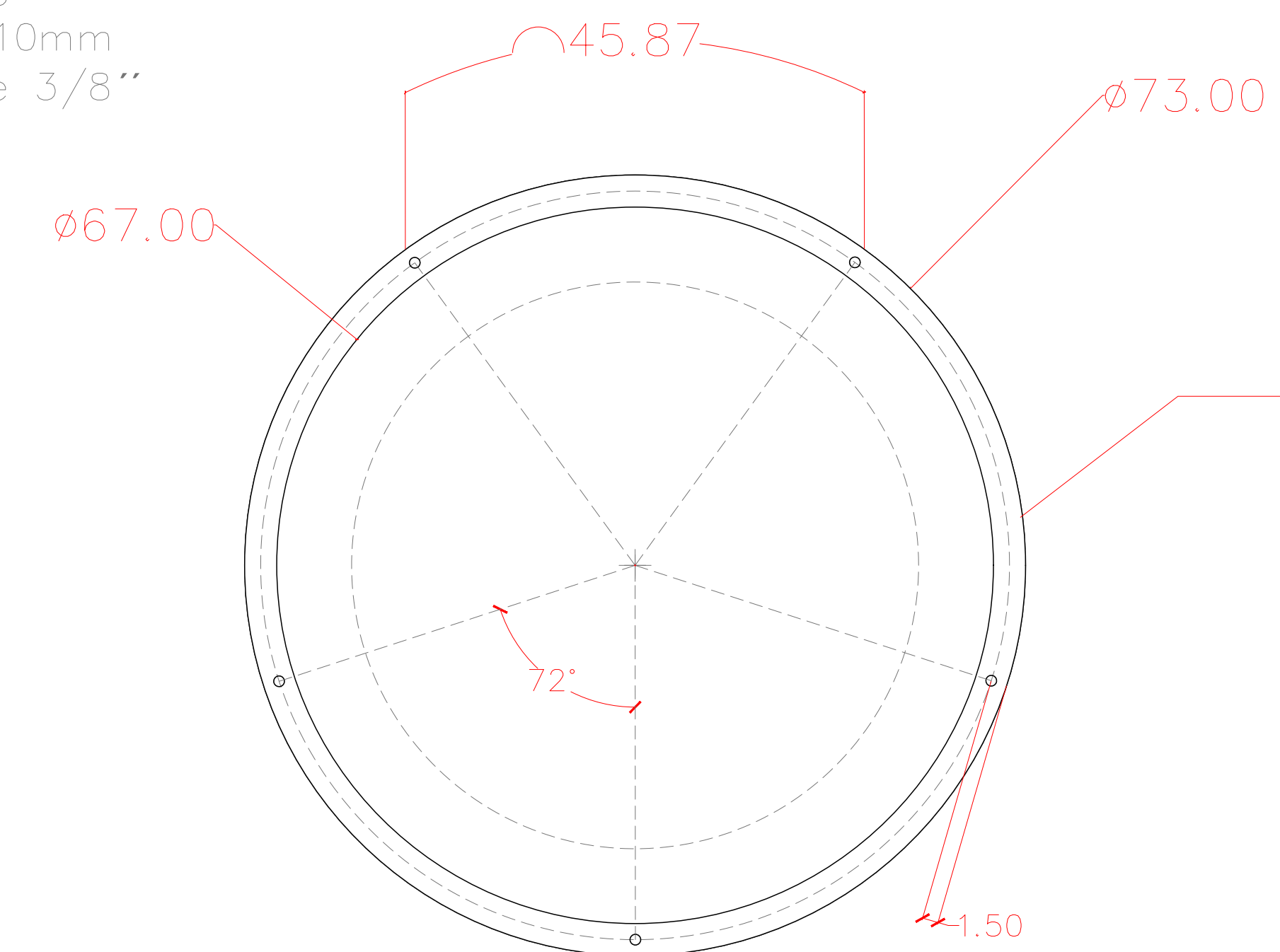

Aro de plancha de acero laminada en frio de espesor=2mm, cortado en laser con \varnothing exterior=73cm y 5 perforaciones de \varnothing =10mm para paso de hilo de 3/8"

Aro de pletina de acero laminada de 50mmx3mm cilindrada con \varnothing exterior=73.6cm y 3 perforaciones de 10mm para paso de argolla de aceroM5 de 50 mm, soldada en su eje central a perímetro exterior de aro de \varnothing =73cm y con extremos soldados para cerrar el aro

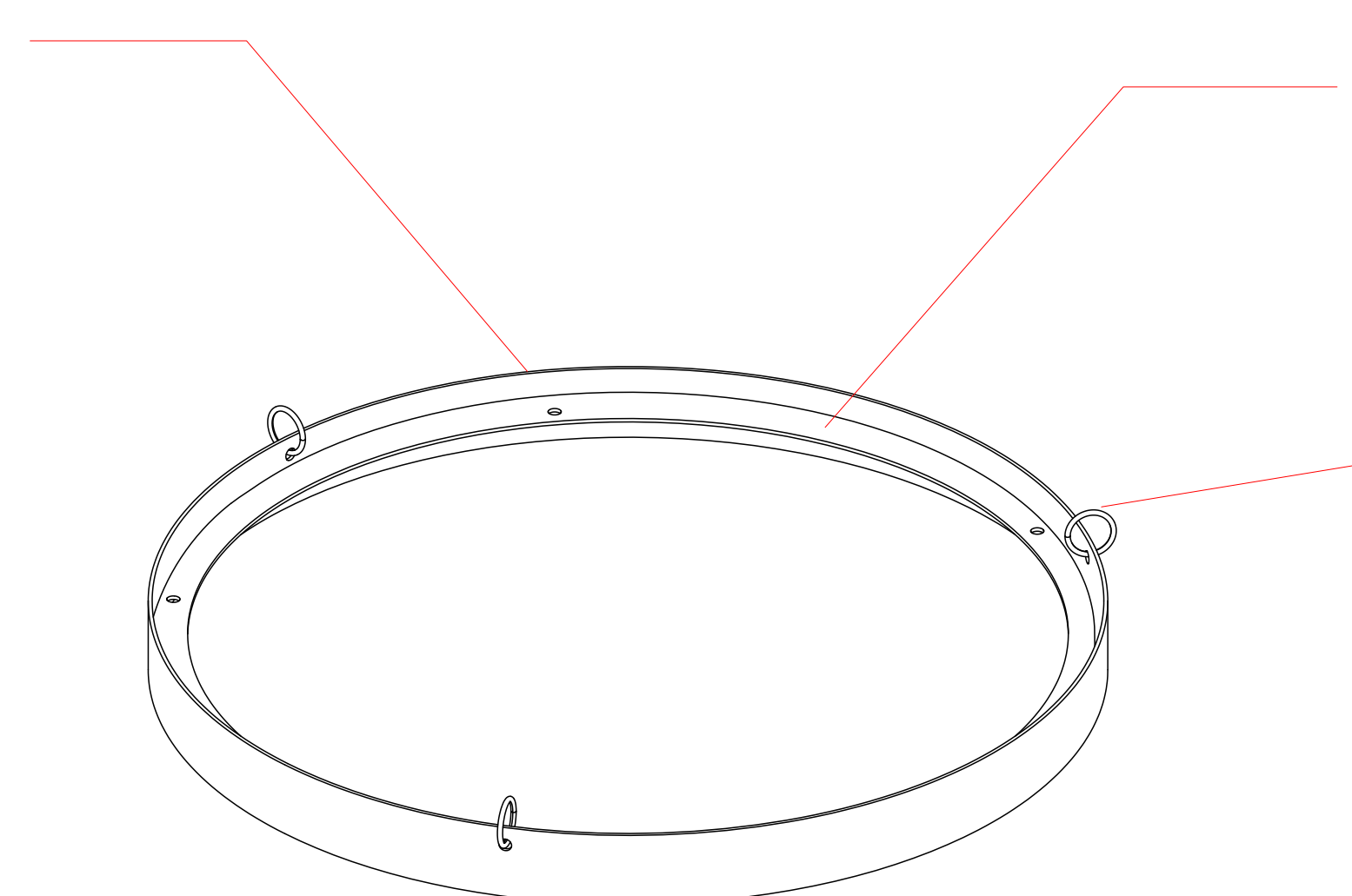

Aro de plancha de acero laminada en caliente de espesor=3mm, cortado en laser con \varnothing exterior=73cm y 5 perforaciones de \varnothing =10mm para paso de hilo de 3/8"

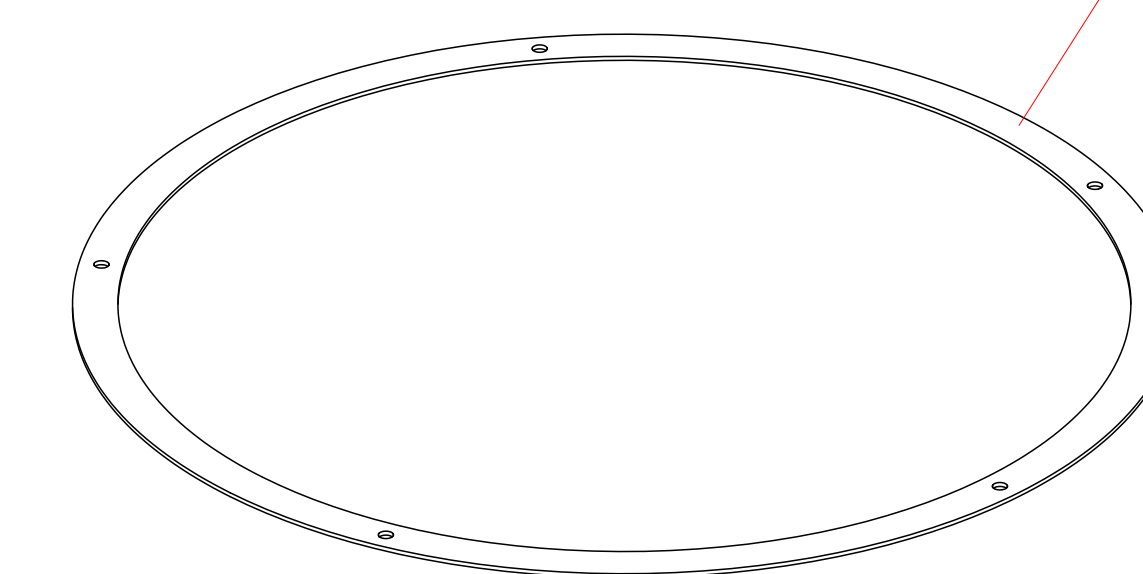

Aro de plancha de acero laminada en frio de espesor=2mm, cortado en laser con \varnothing exterior=73cm y 5 perforaciones de \varnothing =10mm para paso de hilo de 3/8"

Detalle 3: Recorrido pletina de aro A

Aro de pletina de acero laminada de 50mmx3mm de largo=231.2cm y 3 perforaciones de 10mm para paso de argolla de aceroM5 de 50 mm.

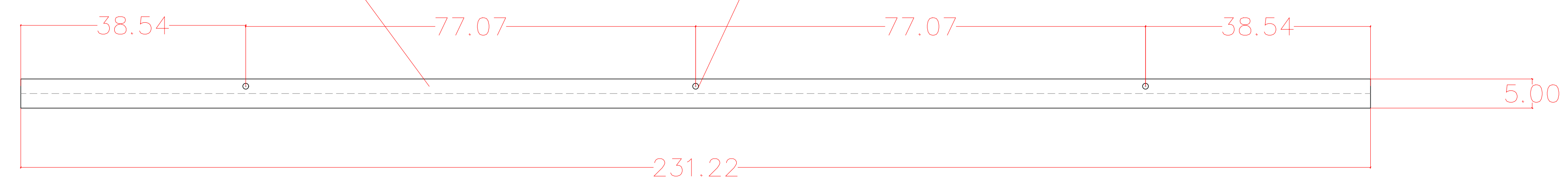

Perforaciones de 10mm para paso de argolla de aceroM5 de 50 mm.

Espejos

Detalle 4:
Isométrica frontal

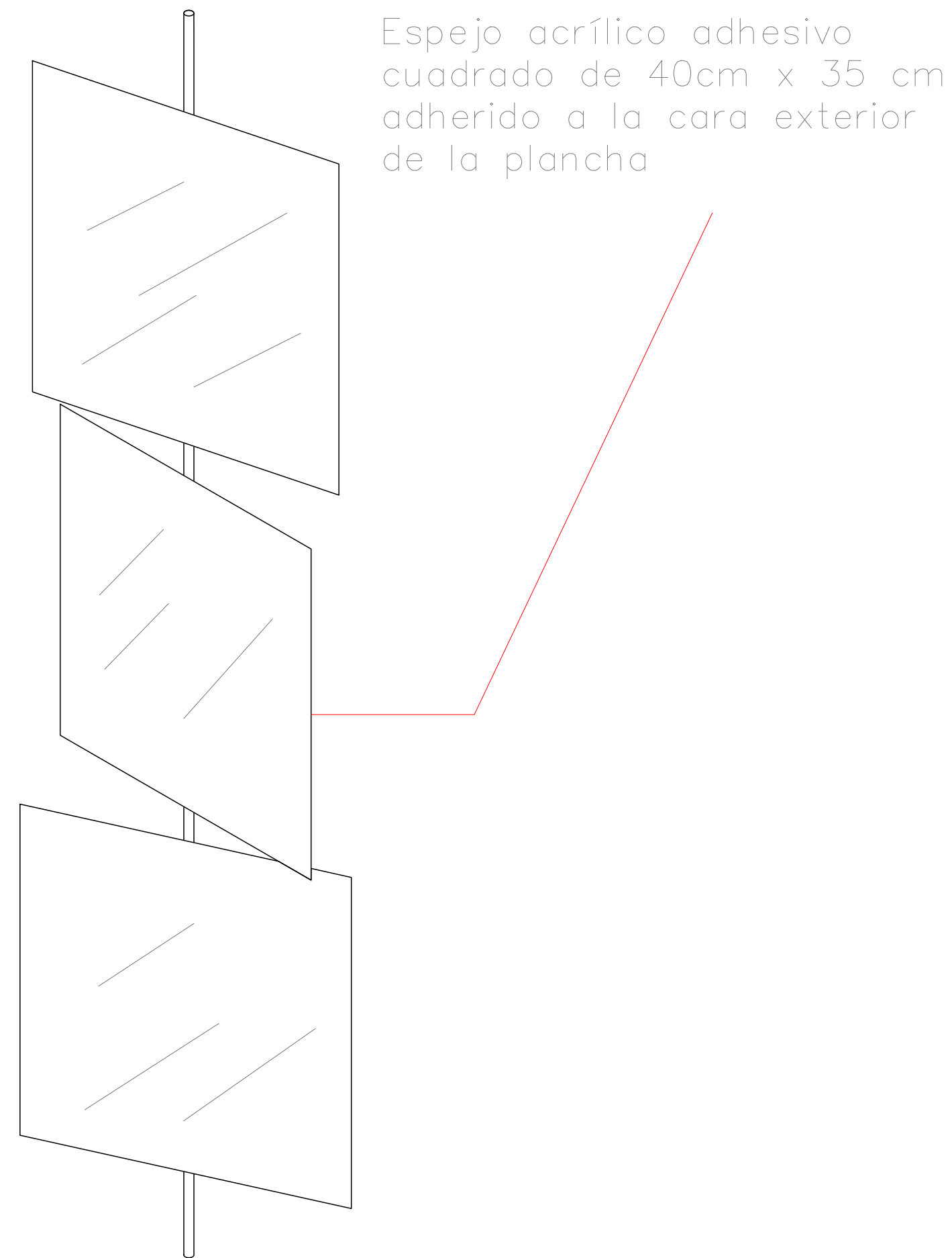

Detalle 5:
Isométrica posterior

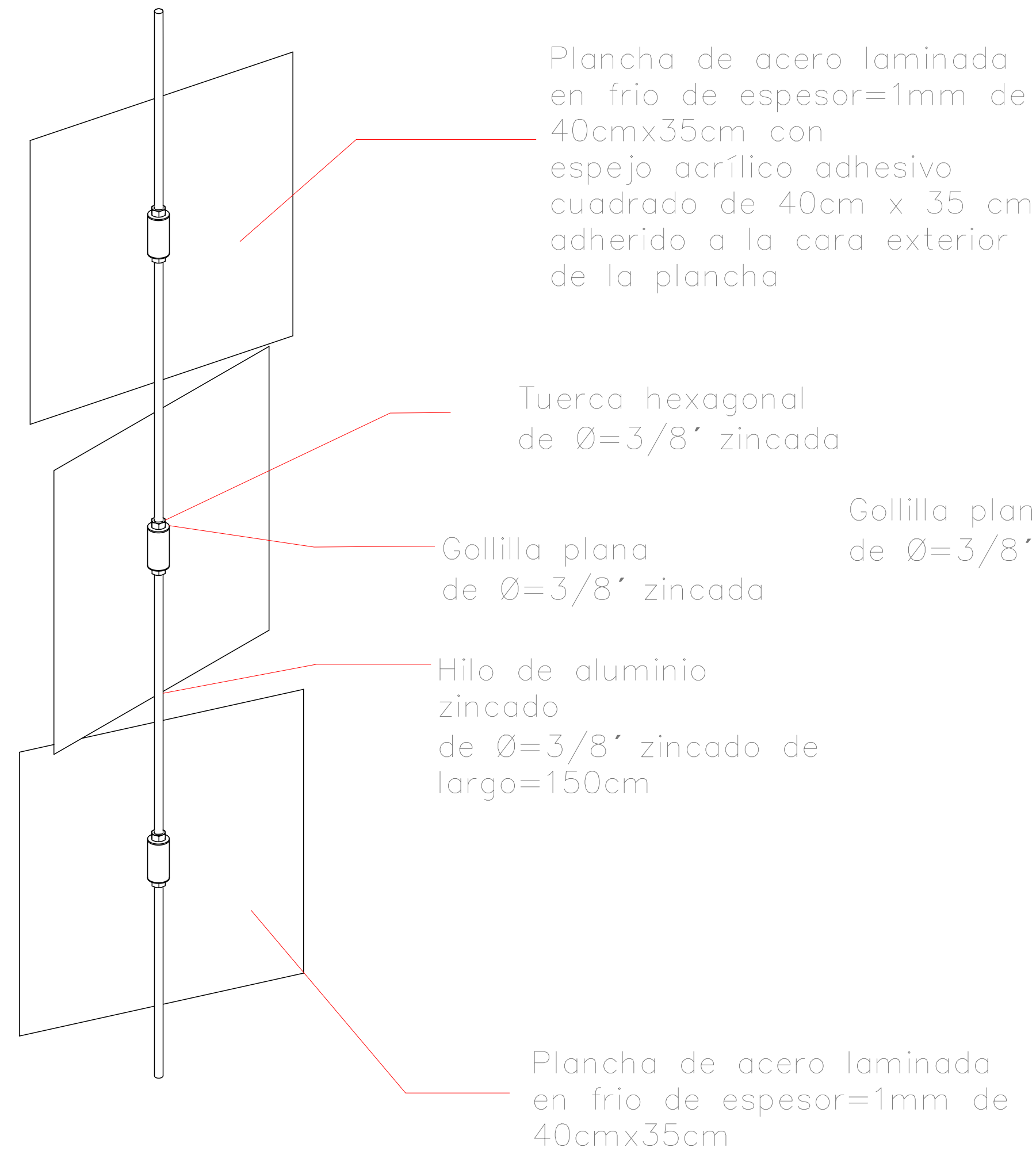

Plancha de acero laminada en frío de espesor=1mm de 40cmx35cm

Detalle 6: Vista posterior

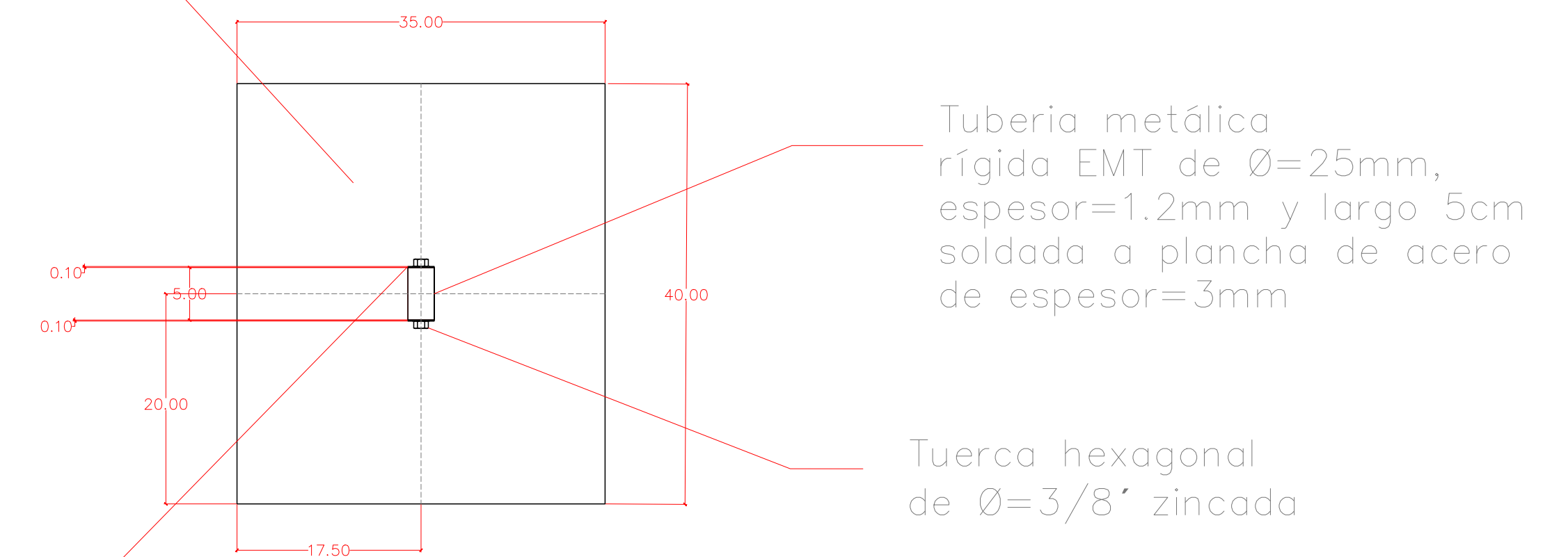

Detalle 7: Vista frontal

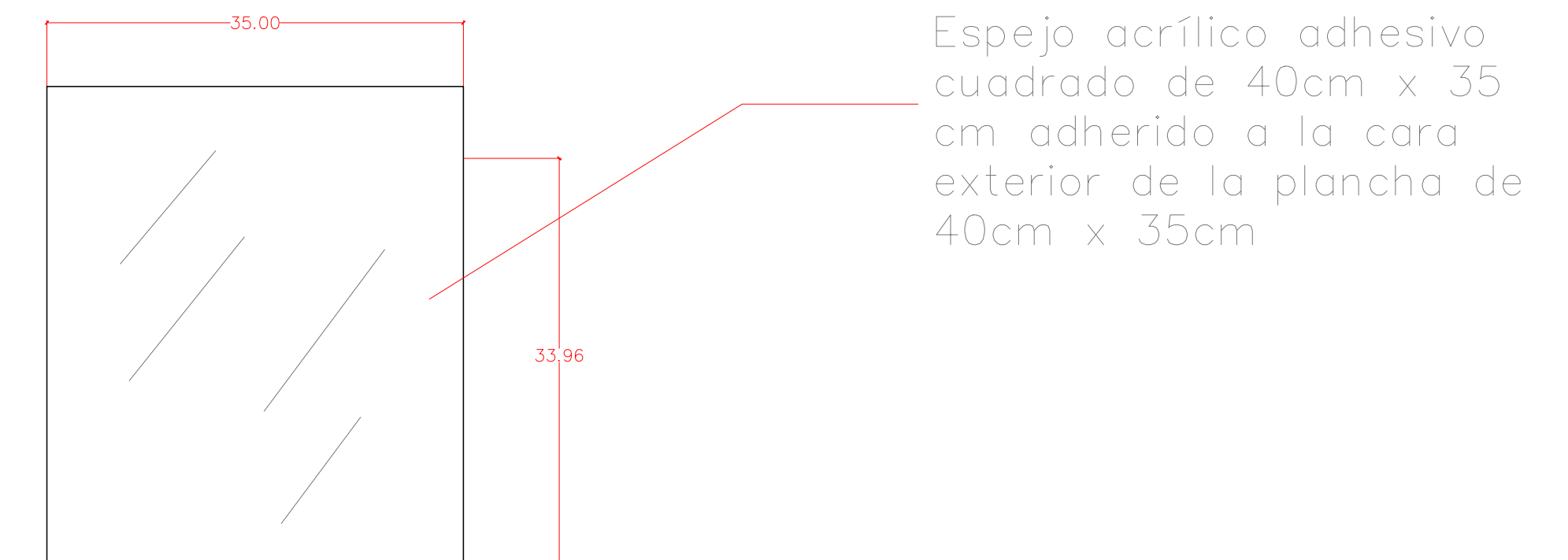

Detalle 8: Vista isométrica posterior

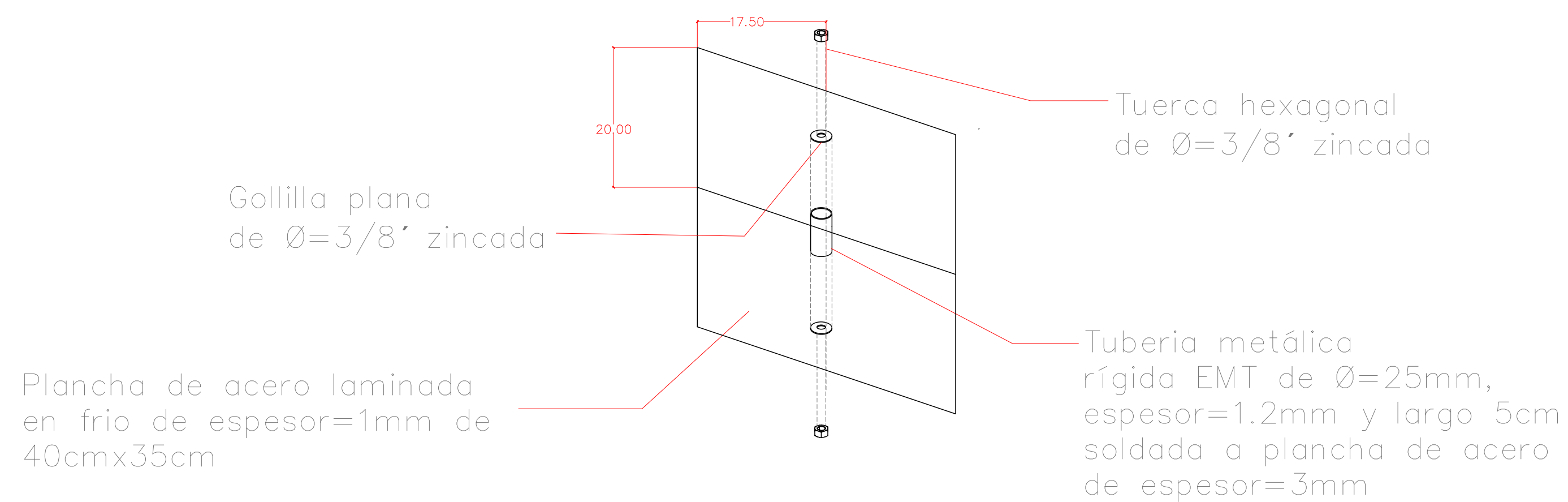

PROYECTO DE TÍTULO	
	Lámina
Contenido: Detalle 4,5,6,7 y 8	4

Cubicación estructura espejos

CUBICACIÓN ESTRUCTURA PRINCIPAL: DESGLOSE POR ELEMENTOS			
ELEMENTO	MATERIAL	DIMENSIÓN (METROS LINEALES O M2)	CANTIDAD
ARO A	PLANCHA DE ACERO LAMINADA EN CALIENTE ASTMA36 DE ESPESOR=3MM	0,65	2
	PLETINA ACERO LAMINADA ASTMA6 DE 50MMX3MM	2,30	3
	ARGOLLA DE ACERO M5X50MM	-	6
ARO B	PLANCHA DE ACERO LAMINADA EN FRIO ASTMA36 DE ESPESOR=2MM	0,65	2
VERTICALES	HILO DE ACERO ZINCADO 3/8''	1,5	5
PLACA ESPEJO	PLANCHA DE ACERO LAMINADA EN FRIO SAE1008 DE ESPESOR=1MM	0,14	15
	CAÑERÍA METÁLICA EMT DE Ø=25MM Y ESPESOR=1.2	0,05	15
	GOLLILLA ACERO PLANA DE 3/8'' ZINCADA	-	30
	TUERCA HEXAGONAL 3/8'' GALVANIZADA	-	50

TOTAL POR MATERIAL			
MATERIAL	DIMENSIÓN (METROS LINEALES O M2)	CANTIDAD	TOTAL
PLANCHA DE ACERO LAMINADA EN CALIENTE ASTMA36 DE ESPESOR=3MM	0,65	2	1,3
PLETINA ACERO LAMINADA ASTMA6 DE 50MMX3MM	2,30	3	6,9
ARGOLLA DE ACERO M5X50MM	-	6	6
PLANCHA DE ACERO LAMINADA EN FRIO ASTMA36 DE ESPESOR=2MM	0,65	2	1,3
HILO DE ACERO ZINCADO 3/8''	1,5	5	7,5
PLANCHA DE ACERO LAMINADA EN FRIO SAE1008 DE ESPESOR=1MM	0,14	15	2,1
CAÑERÍA METÁLICA EMT DE Ø=25MM Y ESPESOR=1.2	0,05	15	0,75
GOLLILLA ACERO PLANA DE 3/8'' ZINCADA	-	30	30
TUERCA HEXAGONAL 3/8'' GALVANIZADA	-	50	50

PROYECTO DE TÍTULO	
Encargado: Martín Mendoza	Lámina
Contenido: Cubicación estructura espejos	5