



UNIVERSIDAD DE CHILE
Facultad de Arquitectura y Urbanismo
Escuela de Diseño

LIGNE BRISÉE

Conjunto de Lencería Erótica Femenina con la espalda totalmente descubierta

MEMORIA PARA OPTAR AL TÍTULO DE DISEÑADOR INDUSTRIAL

Katherin Paola Tamburini Heinz

Prof. Guía Osvaldo Muñoz Peralta
Santiago, Chile

2009

*A mis padres,
por su entrega y apoyo incondicional*

*A familia y mis amigos,
por ser la fuente de
inspiración para seguir adelante.*

*Y al diseño,
le doy las gracias
por la magia y la poesía.*

01 Presentación

1.1	Introducción	07
1.2	Tema	08
1.3	Problemática	08
1.4	Objetivos	09

02 Marco Teórico

2.1	Descripción	13
2.2	Contexto	21
2.3	Conceptos Relacionados	31
2.4	Análisis Morfológico	43
2.5	El Uso y la Interfase	65
2.6	Tendencias	81

03 Planteamiento del proyecto

3.1	Hipótesis	93
3.2	Conclusión de Investigación	93
3.3	Desarrollo del Concepto	94
3.4	Valores de Uso	95
3.5	Aspectos morfológicos	98
3.6	Requerimientos y restricciones	100

04 Genesis Formal

4.1	Desarrollo de la Forma	107
4.2	Justificación de la Forma	115
4.3	Maquetas funcionales	118

05 Propuesta producto

5.1	El Conjunto Ligne Brisée	123
5.2	Manufactura del Producto	127
5.3	Carta Textil	133
5.4	Uso y Mantenimiento	135
5.5	Detalles Técnicos	141

06 Bibliografía

Bibliografía	149
--------------------	-----

Anexos	151
--------------	-----

01

Presentación

- 1.1 Introducción
- 1.2 Tema
- 1.3 Problemática
- 1.3 Objetivos

1.1 Introducción

La moda es una labor que trae belleza al mundo. Convierte a la persona en mujer. Hay moda las veinticuatro horas del día, acompaña desde el desayuno con un sencillo vestido blanco de voile, hasta la cena con un soberbio traje cóctel años cincuenta; marcando el paso con un zapato de salón de tacón alto sobre el suelo de damasco, o viendo a la sutil chinela caer a los pies de la cama en un silencio sepulcral que rasga el clímax; delineando el labio carmín besado o profundizando en la expresión de los verdaderos ojos y del mirar; acompaña a una mujer precediéndola a su llegada y alegrando su marcha o, sencillamente, haciéndola eterna.

La moda femenina se define por el cambio en las tendencias, el juego con las telas, texturas, combinaciones de los colores y tiene que ver con algo más que la ropa que nos ponemos. Ofrece ilusión, contribuye en nuestro bienestar, alimenta y potencia la confianza. En la actualidad, la tendencia estética está marcada por la insinuación y la provocación, y precisamente esta nueva provocación ha convertido a la espalda en una protagonista absoluta.

Petos, blusas y vestidos revelan la espalda dejándola ver por completo, y el único elemento que se interpone en el uso de este novedoso vestuario es el sostén. Para la nueva moda, existen los parches (sostenes desechables) y los sostenes de silicona, productos de amplio éxito pero que aún no entregan a la mujer los elementos de

seguridad, comodidad y feminidad propios de las prendas íntimas, ya que no presentan el sustento necesario, no entregan libertad de movimientos ni tampoco existe una traducción en el juego de telas y encajes que permitan entender al objeto como estímulo, es decir, como una prenda erótica y sensual.

Por lo tanto, en el siguiente proyecto se abordará la problemática del conjunto de lencería con la espalda descubierta bajo estas dos perspectivas principales.

-Función; sostener y ajustar el busto luciendo la espalda descubierta.

-Erotismo; morfológicamente el conjunto de lencería presentará el lenguaje de las prendas interiores de esta índole y a su vez, estará considerado el sacado de las prendas (individual y en pareja).

1.2 Tema

Presentación

Conjunto de Lencería Femenina Erótica que muestra la espalda totalmente descubierta, ajusta y sostiene el pecho y define el contorno de la figura.

1.3 Problema de Diseño

Las prendas interiores femeninas existentes para la exhibición de la espalda (como el sostén de silicona y parches desechables) no responden correctamente a las necesidades de las mujeres en cuanto a su uso, pues no brindan sujeción efectiva, protección, ni respiración de la piel en la zona de las mamas.

Sumado a lo anterior, tenemos un problema que se extiende hasta la significación del objeto, es decir, las soluciones formales actuales no responden al lenguaje erótico que envuelve a la lencería. Por tanto, solo responden en el ámbito funcional como agente físico, sosteniendo el busto, pero se deja de lado a la prenda como estímulo. Entonces nos vemos enfrentados a una situación donde el objeto no se encuentra bien resuelto, y este problema sólo lo podemos solucionar a través de la forma.

1.4 Objetivos

Objetivo General

Se quiere llegar a una nueva categoría de prenda interior femenina que cumpla con la función de sostener los pechos, contornear la figura y permitir mostrar la espalda descubierta, integrando elementos que hagan sentir segura, protegida, libre de movimiento y atractiva a la mujer actual.

Objetivos Específicos

-Conseguir interés en el contexto erótico dado por la sorpresa, es decir, que muestre una clara desnudez cuando la mujer esté de espaldas, pero que por delante modele y enfatice las zonas corporales de mayor interés. También, se quiere conseguir un gesto simple para el usuario indirecto de la prenda, es decir, para la persona encargada de quitarla, por lo cual trataremos de obtener un “desnudar” sencillo.

-Dar cabida al uso del nuevo vestuario actual entregando al público femenino libertad de opciones.

-Proporcionar una solución sólida para que los diseñadores de vestuario tengan mayor libertad en nuevas configuraciones que dejen ver la espalda en su totalidad, sin preocuparse de la ropa interior que es entendida por ellos como la base de un buen atuendo.

-Entregar una prenda de carácter íntimo, que pase de lo “invisible a lo visible”. Lo anterior dentro del contexto erótico que envuelve a las prendas interiores, es decir, que sirva para el uso de un vestuario sin hacerse presente (con marcas y/o costuras), pero que a su vez, pueda ser “presentada” a la pareja.

Para lograr todo aquello que se ha propuesto, debemos internarnos en el universo de la Ropa Interior Femenina que a lo largo de este trabajo llamaremos “**(RIF)**”. Está más que claro que la toma de decisiones será correcta si llegamos a encontrar elementos de juicio claros y concretos, por lo cual presentaremos a continuación el Marco Teórico para el desarrollo de este proyecto.

02

Marco Teórico

- 2.1 Descripción
- 2.2 Contexto
- 2.3 Conceptos Relacionados
- 2.4 Análisis Morfológico
- 2.5 El Uso y la Interfase
- 2.6 Tendencias

2.1 Descripción

Para comenzar nuestro conocimiento del RIF, explicaremos en forma detallada y ordenada ¿qué es una ropa interior femenina?, mostraremos los tipos de prendas y cuáles serán las abordadas en este trabajo, como también a través de un recorrido de imágenes, veremos el Estado del Arte del mundo de lencería.

¿Qué es una Prenda Interior Femenina?

Descripción

Para proyectar una nueva Prenda Interior Femenina, es preciso reconocer que en el amplio universo de los objetos, tenemos un mundo que nos viste, nos da abrigo, comodidad e incluso identidad. Este mundo, está integrado por las “Prendas” o la “Ropa”, que corresponden al gran conjunto que envuelve a las prendas de uso íntimo, es decir, a la ropa interior.

■ Definición:

La prenda interior, también llamada ropa íntima o, en el caso de las mujeres, lencería, es la que no suele estar a la vista -al menos en su totalidad- cuando una persona está vestida.

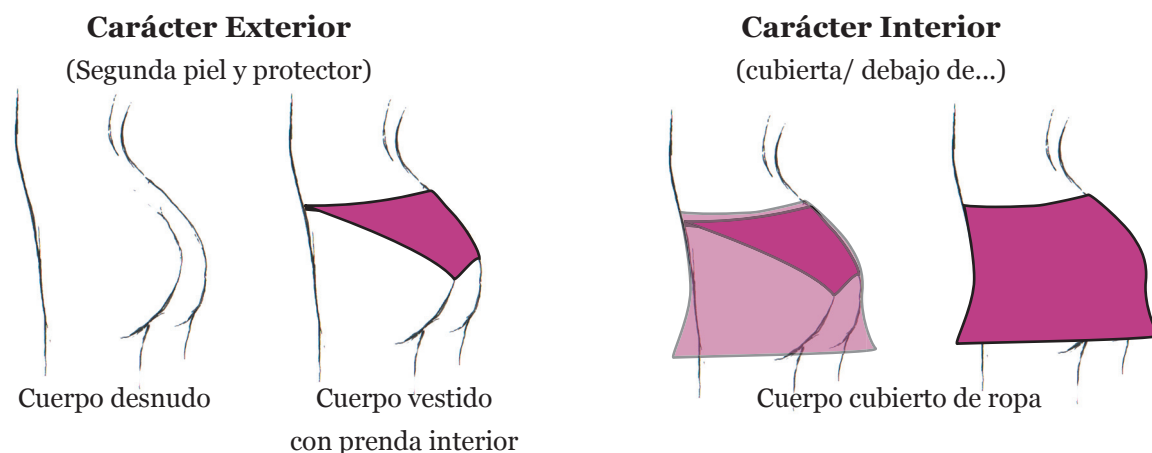

Para entender el carácter interior, es necesario saber qué es lo exterior que le da la representación de íntimo o “de adentro”. En este caso, lo externo es el conjunto de prendas (vestimenta) que entregan a las personas la representación de “vestido”. La vestimenta media entre el cuerpo y el contexto creando una doble relación de interioridad y exterioridad, de espacio privado y público. Ahora bien, la ropa interior actúa como una segunda piel, por lo que su carácter interior transmuta entre lo interior-exterior, ya que la faz interior de la tela se vincula al cuerpo, se antepone a la intimidad más próxima al espacio anatómico, quedando así como una cara oculta en la vestimenta, y a su vez, puede ser exhibida estableciendo un contacto visual y táctil con el medio.

El principal motivo del uso de ropa interior es la higiene, aunque también se utiliza por comodidad o para estar abrigado. A menudo la ropa interior suele tener una carga erótica asociada con la coquetería o con la sexualidad en general, temas que se tratarán en profundidad al ver los Conceptos Relacionados con la Ropa Interior Femenina.

Clasificación y Tipos de Prenda Interior

Descripción

Si recorremos el cuerpo de la mujer de arriba hacia abajo, nos encontramos en primera instancia con el Sostén, le sigue el Calzón y en algunos casos, para moldear y ceñir la figura existen los “modeladores” sobre estas dos prendas.



Se escoge ver el Sostén, el Calzón y los Modeladores como focos principales, pues estos tienen una participación activa y marcada en el vestuario femenino y a su vez, efectúan las funciones principales que se pretende que llegue a cumplir el conjunto Ligne Brissé.

Finalmente en un recorrido de imágenes se verá el estado actual del mundo de las Prendas Interiores Femeninas.

Los Conjuntos



La lencería generalmente viene “en conjunto”, es decir, en piezas tales como el Sostén y el Calzón unidos armónicamente con la materialidad, detalles y colores. Por tanto, esta presentación en primera instancia, estará dedicada a las prendas que presentan su complemento.



Imágenes extraídas de Belles Lingerie,
ropa interior Brasileña
<http://www.belles.com.br/>

■ **Prendas interiores que cubren la zona superior femenina.**

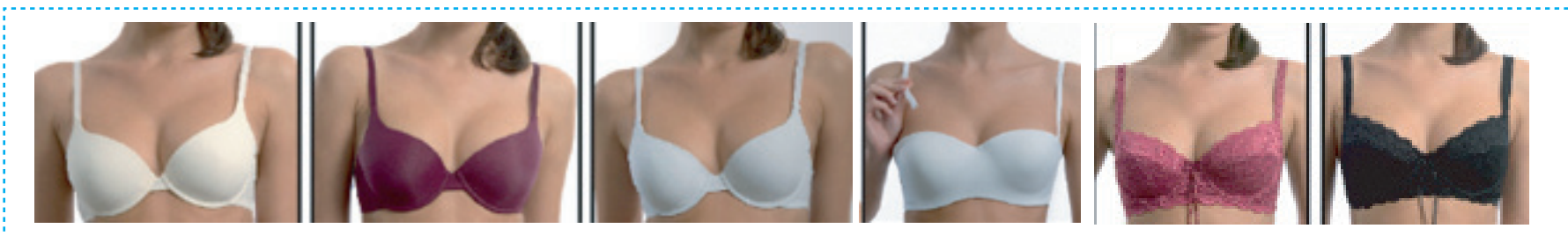

<http://www.floresinternacional.cl/catalogo/>

<http://ohvicky.com/categorias/sosten/>

<http://www.caffarena.cl/>

■ Prendas interiores que cubren la zona pélvica femenina.

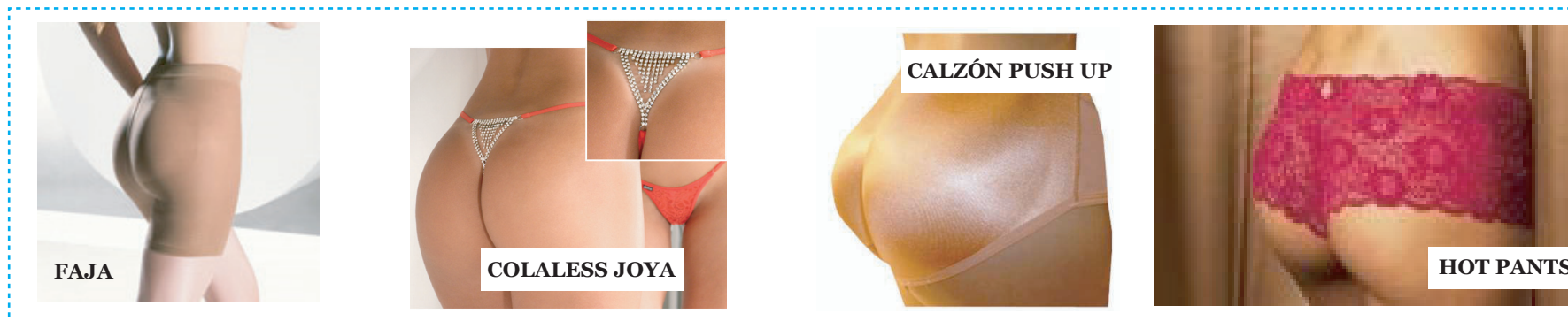
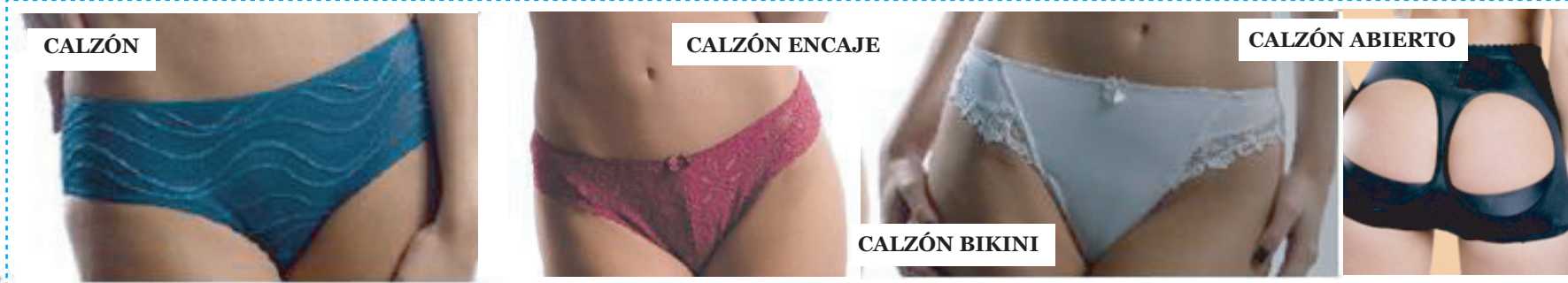

<http://www.floresinternacional.cl/catalogo/>

<http://ohvicky.com/categorias/pantaleta/>

<http://www.caffarena.cl/>

El Busto Femenino a lo largo de la Historia

Contexto



Sandro Botticelli 1485



El nacimiento de Venus (1879) William A. Bouguereau

La belleza para los griegos estaba en la perfección, la proporción y la armonía.

Por ello el busto no es para nada exagerado. (Está en proporción con el resto del cuerpo)

Introducción Corsé (S XIII)

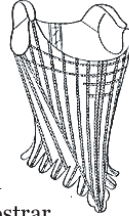

Notamos un cambio en la forma de mostrar el busto. Ahora se sube, para que el escote se encuentre bien marcado. No importa la compresión de las mamas ni las consecuencias que esto acarrea, las damas quieren verse provocativas y bellas.



Sophia Loren



Hasta la invención de la copa preformada, la imagen del busto, por las pinzas del sostén tenía la tendencia a ser "triangular"



En los 70s entra fuertemente el movimiento hippie, como revelación, se deja de lado el uso del sostén. Los pechos adquieren su forma natural. La delgadez y la ausencia de busto se hace una moda.

Se buscan pechos naturales- que tienden a las formas redondeadas



En la actualidad existen tantas tendencias como pechos diferentes.

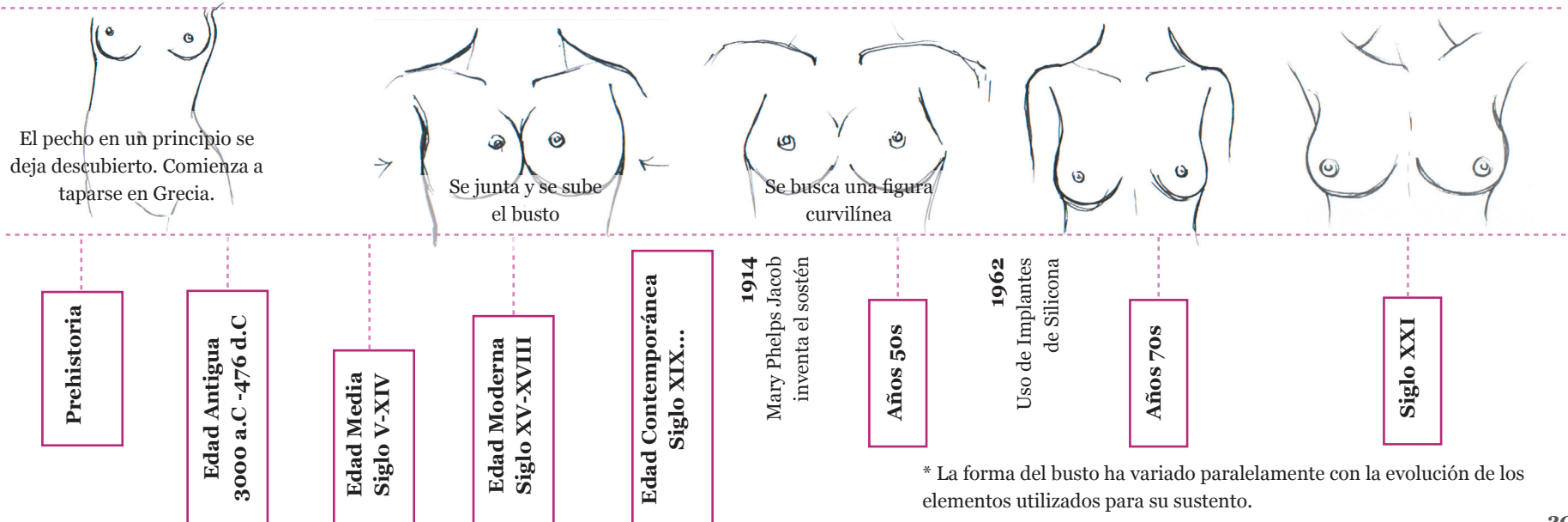

2.2 Contexto

Antes de comenzar de lleno con el contexto y el mundo del uso de las prendas interiores, veremos a grandes rasgos el significado de la cultura.

La cultura abarca el estudio de todos los aspectos de una sociedad: su lenguaje, conocimientos, leyes, costumbres, etc. que otorgan a esa sociedad un carácter distintivo e identidad. En el plano de la conducta, se define a la cultura, como una suma de creencias, valores y costumbres adquiridos y transmitidos de generación en generación, que sirven para regular el comportamiento de una determinada sociedad. Para entender el contexto en el cual se mueve la lencería, entonces, no podemos dejar de lado una visión cultural y global, tal cual señala Anthony Giddens **(1)**.

(1) Anthony Giddens, rector de la London School of Economics e impulsor intelectual, es uno de los sociólogos más influyentes. Autor de “La transformación de la intimidad: sexualidad, amor y erotismo en las sociedades modernas” (1995)

■ FACTORES CULTURALES

El impacto de la cultura en determinada sociedad es tan natural y tan enraizado que su influencia en el comportamiento es notable. Algunas manifestaciones de la Cultura son: el Carácter nacional, el Lenguaje no Verbal y la Importancia de símbolos, tabúes, prohibiciones y actitudes rituales. Es verdadero que los aspectos mencionados son relevantes a la hora de identificar un determinado grupo cultural, sin embargo para poder comprender el contexto de las prendas interiores tenemos que profundizar más que nada en el significado que presentan en la misma cultura.

El significado cultural se extrae del mismo mundo de la cultura, vale decir se transfiere en la actualidad a un bien de consumo a través de la publicidad y del sistema de modas. Luego se transfiere a esos bienes a la conducta del usuario mediante ciertos rituales de consumo. Por lo tanto, tenemos:

Factor Cultural_ Sistema de Modas

A pesar de que el propósito principal de la vestimenta es proteger al cuerpo humano, la ropa y con ella la Moda, se usa como medio de representación de ideas culturales, sociales y religiosas, por lo cual corresponde indudablemente a un factor cultural. Este factor cultural, siempre se encontrará presente al referirnos a las vestimentas, pues, ya forma parte del lenguaje básico y la evolución de las mismas. A continuación veamos con mayor nivel de detalle el concepto de “Moda”.

Factor Cultural_ Sistema de Modas

MODA

La moda (del francés, mode y éste del latín, modus, modo o medida) indica en su significado más amplio una elección o, mejor dicho, un mecanismo regulador de elecciones, realizadas en función de unos criterios de gusto.

Según la RAE **(2)**, se refiere al “Uso, modo o costumbre que está en alza durante algún tiempo, ó en determinado país, con especialidad en los trajes, telas y adornos, sobre todo los recién introducidos.”

Por otro lado, el marketing declara a la moda como un fenómeno eterno y en constante renovación, universal y concreto, que tiene sus raíces en la imitación. Moda es lo actual, o lo que está en vigor e interesa a una mayoría en un momento determinado. Sin embargo, en ocasiones, aplicada al diseño y en especial a la indumentaria es aquel atuendo, estilo, prenda, color o complemento, que se lleva por parte del grupo socialmente más importante o exclusivo, que es el capaz de influir en los demás.

Si bien es cierto, las prendas interiores presentan una cierta influencia en su uso en cuanto a tendencias y estilos, tenemos que por la función principal de proteger y cubrir las zonas delicadas del cuerpo, también en muchas culturas ya es una necesidad básica en la indumentaria femenina.

(2) La Real Academia Española. Diccionario académico al que se otorga un valor normativo en todo el mundo de habla española.

■ FACTORES SUBCULTURALES

El análisis subcultural permite segmentar el mercado para llegar a las necesidades, motivaciones, percepciones y actitudes que son compartidas por los miembros un grupo específico.

Una subcultura es un grupo cultural distinguible que existe como un sector identificable dentro de una sociedad más grande y compleja. Sus miembros poseen creencias, valores y costumbres que los apartan de otros integrantes de la misma sociedad. Las principales categorías subculturales son: la nacionalidad, raza, religión, la localización geográfica, la edad, el sexo y la educación.

Factor Subcultural_Sexo

Estamos estudiando la lencería femenina, por lo tanto el segmento objetivo que se abarca es a las personas de sexo femenino.

Factor Subcultural_Edad

Para este trabajo, el grupo de mujeres que se estudia es aquel que haya alcanzado la madurez en el desarrollo mamario, es decir, a las personas que se encuentren saliendo de la última estación de Tanner **(3)**, desde término de la adolescencia en adelante.

■ FACTORES SOCIALES

Los factores culturales están unidos a los acontecimientos sociales. Como todo factor cultural, la moda siempre es influenciada por los hechos sociales, ya que los cambios en la sociedad transforman a la industria del diseño de la indumentaria.

Factor Social_Vanidad

Si tuviéramos que deducir un factor social en el uso de la ropa interior, tendríamos a la “Vanidad” como norma.

La vanidad siempre ha estado presente y se explica con la existencia de agrupaciones de referencia: en las cuales uno quiere pertenecer, puede definirse como un grupo de personas que influyen en las actividades, valores, conductas y pueden intervenir en la compra de un producto y/o en la elección de la marca.

Formándose estos grupos de referencia, con los canon de belleza existentes en determinado momento y sociedad, tenemos una imagen que las mujeres tienden y quieren a imitar. Como declara Ida Rosenthal **(4)**

“todas las mujeres, sin importar culturas o territorios, implementan todo tipo de artimañas, relleños y diseños que prometen hacer milagros con los bustos femeninos...”

(3) Avendaño A, Valenzuela C, Huerta J, Gana R. Crecimiento de mujeres y varones en etapa puberal. Rev Chil Pediatr 1989; 60: 255-61.

(4) Inmigrante rusa en USA, funda junto a su esposo William y su colega Enid Bisset la empresa “Maidenform” (1928) donde se fabrican los primeros brassieres por tallas en la copas.

¿Dónde se utiliza? ¿Por qué se utiliza?

Concretamente no podemos llegar a una distinción de las partes del mundo donde se emplea la ropa interior, sin embargo, si podemos ver donde se produce mayor cantidad de ventas.

Tenemos tres mercados, China, Estados Unidos e Italia son los mayores productores de lencería respectivamente, teniendo gran cantidad de exportaciones en América Latina y el mayor número de ventas las encontramos en el oriente, es decir, Hong Kong, la provincia de Taiwan en China, la República de Corea y China. **(5)** Para mayor detalle ver **ANEXO 1**

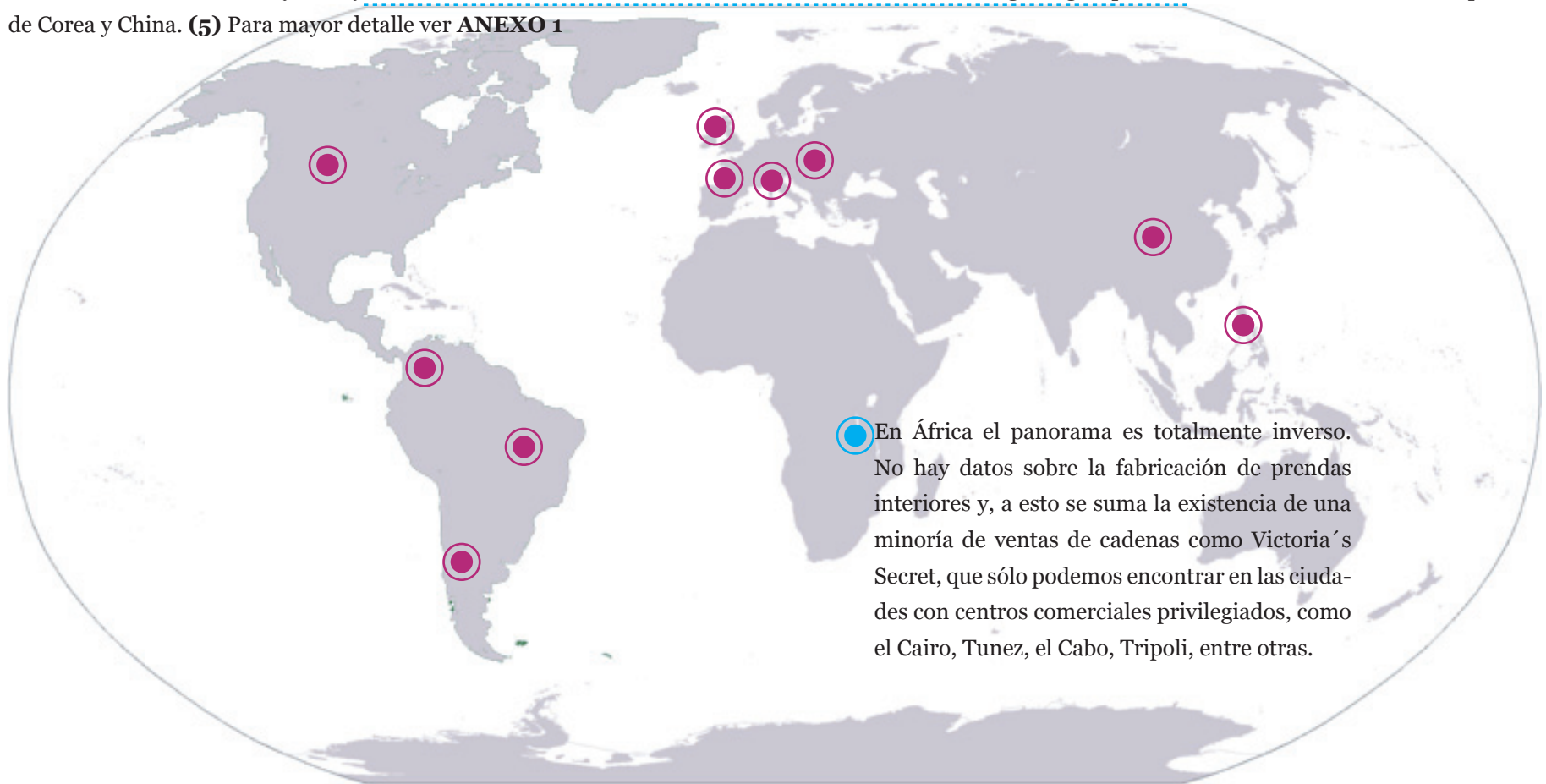

(5) Estos datos provienen de una valoración hecha por los empresarios del proyecto Balance tecnológico de la cadena de ropa interior femenina realizado por Qubit Cluster para la Cámara de Comercio de Bogotá.

■ ¿Por qué se utiliza?

En este mismo capítulo vimos los factores culturales y sociales del uso del sostén y nos queda más que claro que “la vanidad” juega un rol importante. Los aspectos físicos, relacionados con la conformación del cuerpo humano, y aspectos culturales, atinentes a sus modificaciones tanto definitivas como transitorias, siempre ha sido un tema importante en las distintas sociedades.

Todas las culturas han manipulado su cuerpo en función de criterios variables que apuntan a algo tan diverso e inasible como es el logro de la “belleza”.

Entonces, más que hablar de una necesidad higiénica, nos enfrentamos a una postura donde la belleza es la meta que se pretende alcanzar, por lo tanto, debe moldear el cuerpo como el patrón y canón existente.

A continuación se presentará el contexto de uso de la prenda interior sin espalda. Es obvio pensar que la lencería de esta índole será utilizada con su respectivo vestido con escote posterior.

Contexto_ Uso Ropa interior sin espalda.

El vestido, según Andrea Saltzman es un código visual y espacial que está fuertemente determinado por la “situación de Uso”.

“El hecho es que el cuerpo del usuario contextualiza al vestido, y el cuerpo vestido se contextualiza a partir del escenario en que se presenta...”

ob cit El cuerpo diseñado (pp 24 /parr2)

Entonces, el contexto, es decir todo aquello que forma parte del medioambiente o entorno, resulta significativo en la formación y desarrollo de la nueva prenda interior, pues sabemos con certeza las situaciones de uso en las cuales se utilizará este tipo de lencería.

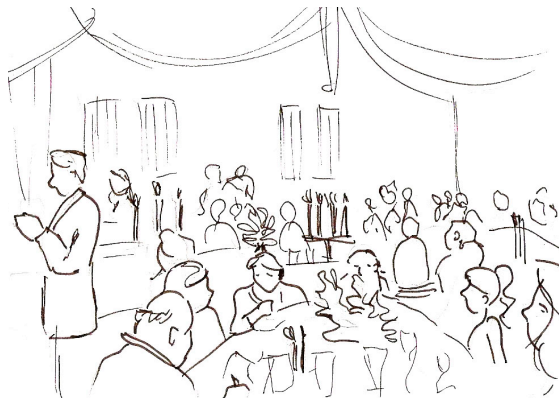

Primero, recordemos que la vestimenta se configura como un conjunto de prendas interiores y exteriores que se relacionan entre sí. Es lógico que un sostén sin espalda sea usado con su respectivo vestido o blusa sin espalda, que pueden ser utilizados en fiestas y celebraciones que se clasifican en las siguientes:

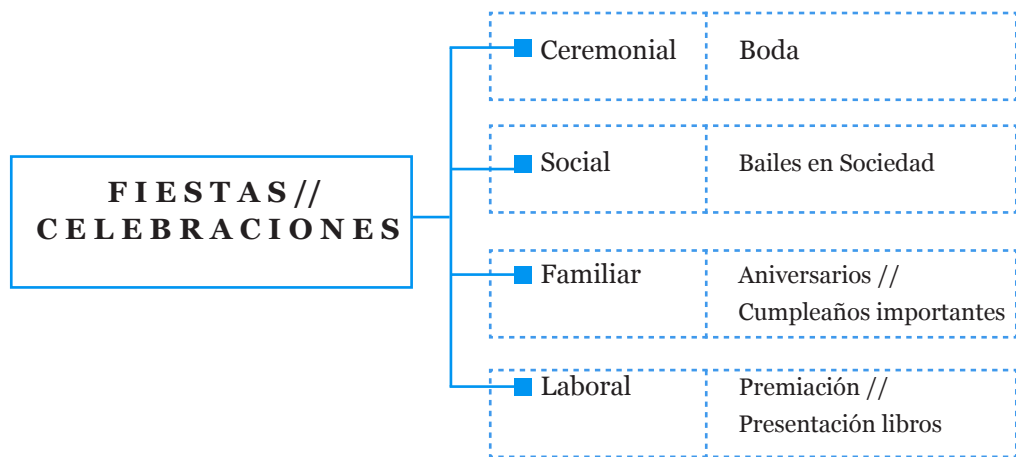

■ Situación de Uso

La usuaria estará situada en una de las celebraciones mencionadas anteriormente. Dependiendo de la fiesta, se enfrentará a distintas acciones; como por ejemplo bailar, sentarse, pararse, comer, etc.

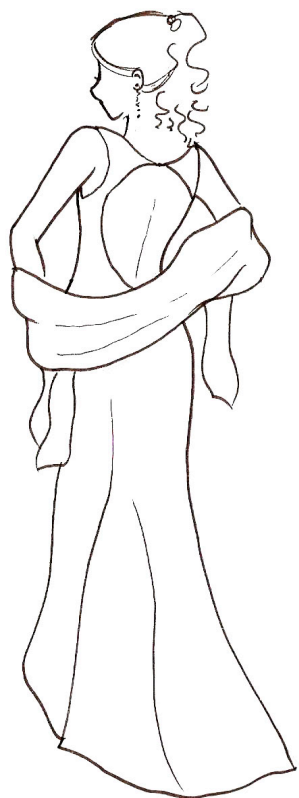

USUARIA
Vestida con traje sin espalda



EL COMER

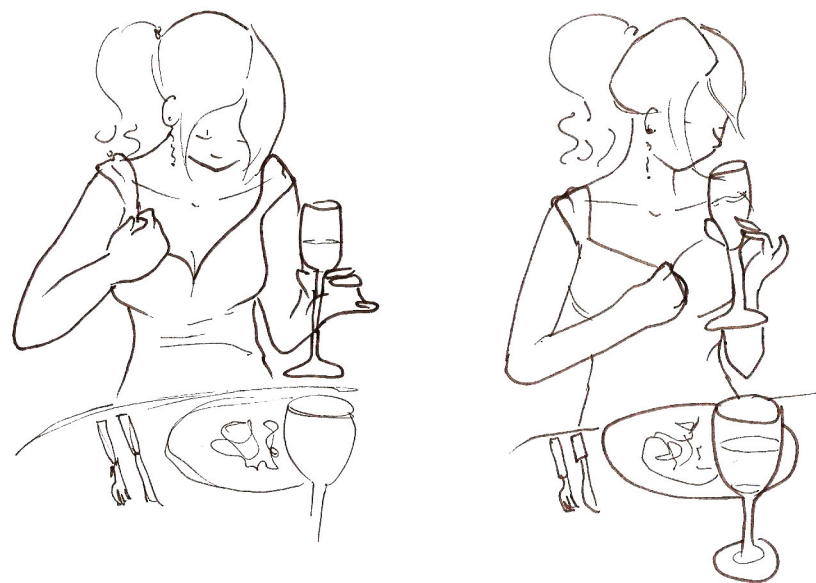

Vemos que el ajuste de la prenda interior es importante para la comodidad de la usuaria, vale decir, para que la mujer no demuestre poca libertad de movimiento a través del acomodo de sus prendas interiores.

EL SENTARSE // EL PARARSE**EL BAILAR**

Podemos notar que existe bastante interacción con otras personas. Es importante que la usuaria sienta la libertad de movimientos para desenvolverse en el medio.



El acomodo constante, da impresión de incomodidad.

2.3 Conceptos Relacionados

La “ropa interior”, “lencería” o “prenda íntima” se involucra directamente con el cuerpo femenino. Es más, si hacemos caso omiso a las palabras de Jorge Hernández **(6)** en su artículo “El ideal de la belleza Femenina” en donde se señala que “... un cuerpo de mujer atrae, confunde, intriga, invita, subyuga, inquieta, estimula, distrae, hace flaquear las piernas y ayuda al macho...”, podemos decir indiscutiblemente que una prenda interior femenina tendrá una diferenciada y marcada connotación conceptual.

La investigación conceptual es una de las primeras etapas de este trabajo ya que los enunciados dotan de sentido lo que nombran. Si tomamos a autores como Michel Foucault **(7)**, tenemos que lo nombrado adquiere un peso mayor, pues no sólo lo caracteriza, sino que además lo produce, es decir, las palabras son quienes producen el mundo de las cosas, de lo que es posible ver y existir en determinado momento histórico y no estarían allí para describir los objetos, sino para hacer posible la existencia de estos. Así, los discursos para describir lo que será la ropa interior femenina presentarán una riqueza en variados conceptos que será explicada para que las interpretaciones del lector estén en acorde sintonía con lo que se piensa declarar. Dejaremos de lado en esta etapa las funciones inherentes de los productos que se puedan definir como “lencería” o “ropa interior femenina”, para explicar con mayor nivel de detalle posteriormente.

(6) Notable escritor venezolano.

(7) (Poitiers, 15 de octubre de 1926 – París, 25 de junio de 1984) catedrático de Historia de los sistemas de pensamiento en el Collège de France (1970-1984).

Árbol de Conceptos

Conceptos Relacionados

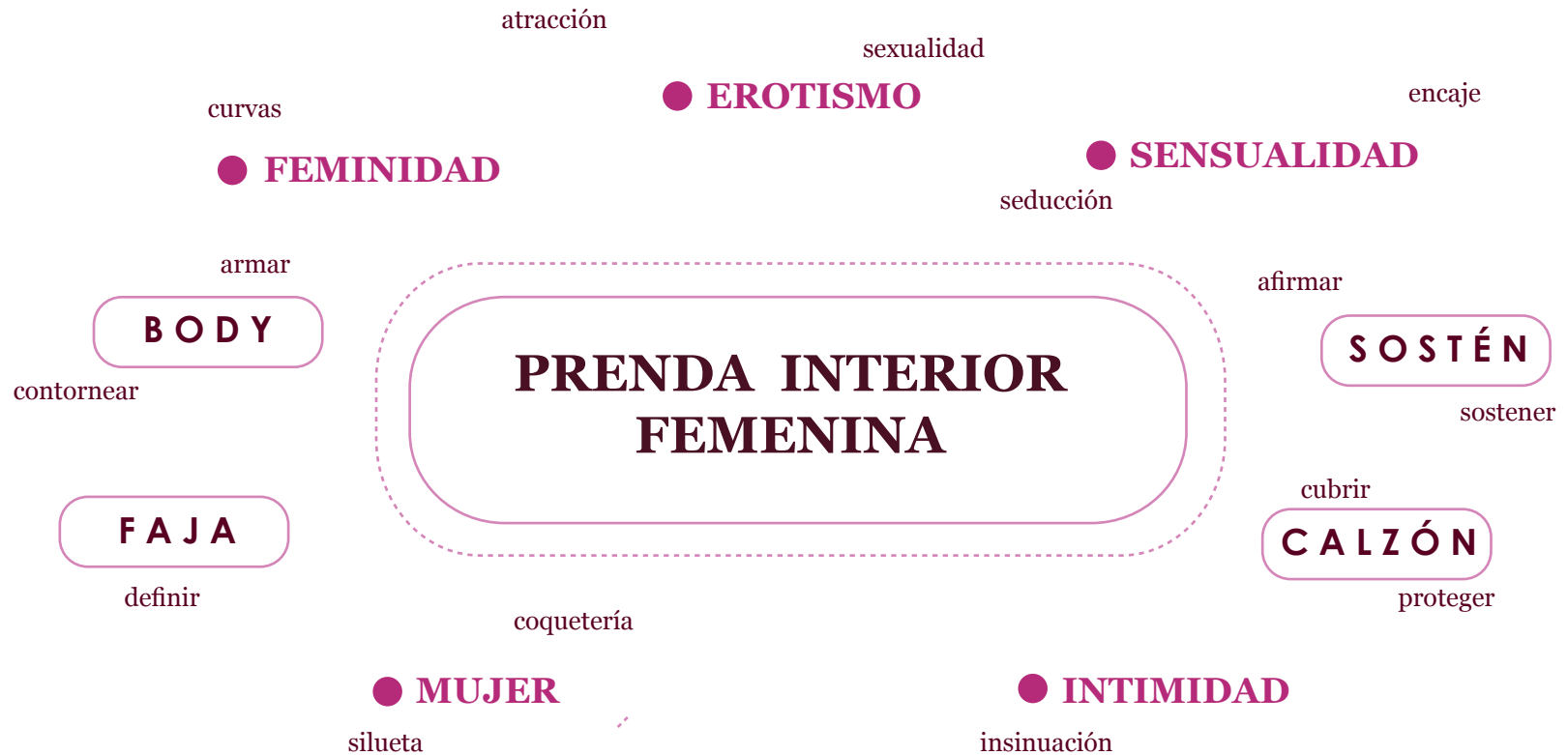

● **A** Conceptos Relacionados (analizados)

▭ **B** Objetos Relacionados

Descripción de los conceptos relacionados

EL EROTISMO

“Tocando el alma divina con el otro”

El diccionario de la lengua española define al “Erotismo” como el amor sexual, la exageración patológica de las preocupaciones sexuales, una actitud de ciertas zonas del cuerpo para producir placer sexual y finalmente, como una tendencia literaria y artística que exalta los temas amorosos.

Si nos enfocamos en la primera acepción presentada, es decir, en el erotismo como “amor sexual” podemos retroceder a la época de los griegos, donde “EROS”, el Dios del amor erótico tiene una notable participación en la conducta. Eros, para los griegos, significó una combinación de las almas que crea una transformación. Puede suceder en cualquier situación de gran intimidad, de riesgo emocional, pasión, tabú o expresión creativa.

Para comprender mejor, se aclara que Eros no se trata de las relaciones que nos hacen sentir seguros. Tampoco acerca de conseguir o ganar un amor. O de con-vivencia y armonía. Se habla de una clase muy específica de amor, que es provocada por el tránsito o el aspecto que nos logra evocar pasión y placer, ignorando por completo el confort de la estabilidad, la sensualidad o los deseos. Con Eros se asume que existen grandes riesgos, peligros y a menudo compulsiones, incluso si el amado es un individuo, un proyecto creativo o un icono divino.

Erotismo.

(Del gr. ρως, ρωτος, amor, e -ismo).

1. m. Amor sensual.
2. m. Carácter de lo que excita el amor sensual.
3. m. Exaltación del amor físico en el arte.

Real Academia Española ©
Todos los derechos reservados

Eros es y será siempre sobredimensionado en nuestra sociedad, ya que las artes eróticas (cultivadas indistintamente por hombres y mujeres) son alabadas por los medios masivos de comunicación, la publicidad, la literatura y otras manifestaciones artísticas, con el fin, de distraer a los individuos de sus verdaderas necesidades, tal y como declara Jorge Hernández. El placer sexual es una mercancía más en el mundo actual y su búsqueda obsesiona tanto a compradores como a vendedores. Los individuos se debaten entre experimentar una vida sexual tan variada como les sea posible y construir una familia monógama, pues esta institución aún continúa vigente. Recordemos también que las relaciones acertadas se miden en términos de duración, y orientaciones hacia la estabilidad emocional.

El erotismo nos ofrece una nueva apreciación de la intimidad y de la unión, que está basada en el riesgo y en una notable participación de las pasiones creativas.

*“...Eros es una manifestación de intimidad intensa
con el otro... poder y verdad en el proceso creativo...”*

Judith Butler

Ahora bien, si hablamos del Erotismo o la Erótica como conducta, tenemos que según la psicobiología se llama “comportamiento erótico” a aquel comportamiento de búsqueda consciente y voluntario de los placeres causados por el estímulo físico del cuerpo. Este comportamiento tendría como origen la existencia de procesos neurobiológicos situados en las regiones límbicas. Estos procesos, desencadenados principalmente por algunos tipos

de estímulos somatosensoriales, es decir externos (estímulo directo de los órganos sensorios) o internos (recuerdos, éxito en una acción...), producen distintos tipos de sensaciones intensas de emoción, placer y goce.

Jorge Hernández nos recuerda que el comportamiento erótico no es una necesidad innata, ni una expresión de instinto. Las múltiples formas de expresión del comportamiento erótico se desarrollan porque dependen extremadamente del contexto, donde las creencias sociales, las experiencias personales, la edad y las características propias del sujeto, influirán notablemente en su desarrollo. Incluso si tomamos en cuenta que cada persona tendría una actividad erótica organizada alrededor del tipo de práctica que le entrega mayor nivel de placer, tenemos entonces un mundo inagotable de conductas eróticas.

Entendiendo que la actividad erótica es la búsqueda de estímulos destinados a causar placer intenso, ¿cuándo podemos hablar de un objeto como “erótico”?

Las personas en general, atribuimos características humanas a los objetos. El desarrollo de abstracciones, categorizaciones, representaciones, significados y símbolos vinculados a la actividad erótica, pasan a expresar lo que objetualmente significaría algo “erótico”. Si bien es cierto, existen factores biológicos numerosos e importantes que producen la actividad erótica, esta manera de conducta sólo será expresada cuando el construido cognoscitivo sea consciente y se estructure principalmente en torno a los factores hedónicos y culturales.

LA SENSUALIDAD

“...Lenguaje armónico que penetra en las mentes...”

Hasta ahora, el concepto de Erotismo, Intimidad Sexual y Sensualidad se relacionan intrínsecamente en el plano de la interacción sexual. Obviamente, es porque todos ellos involucran la búsqueda de sensaciones, gustos y deleites físicos, que son más sencillos de lograr bajo el estímulo de los órganos sensorios. Podríamos hablar y confundir a la sensualidad con la sexualidad, pero desde ahora debemos aclarar que son dos conceptos diferentes. La sensualidad se mueve a través de la Energía del Amor, es decir, se vuelve sensible y atractiva. Si bien es cierto que la sensualidad emana de la Energía Sexual, solo cuando involucra “amor” es entendida como tal, sino simplemente se convierte en atracción sexual.

El reino animal vive todo ello bajo el instinto y funciona sólo por atracción y en determinados ciclos de tiempo. El hombre también funciona bajo el instinto, sólo que en este caso no está regulado en ciclos y, como consecuencia, puede llegar a ser esclavo de su propia sexualidad. El paso evolutivo pendiente, cuando el hombre viva permanentemente consciente la Energía del Amor, abrirá un mundo completo de relaciones cargadas de sensualidad, y esto entendido en todo tipo de relaciones, haciendo entonces que la comunicación sea más fácil porque la mente fluye más cómodamente sobre la base de la sensualidad, vale decir, las almas se unen en la armonía, la belleza destaca sobre los defectos, la unidad resalta y hace vibrar la Sustancia (esencia corporal de las cosas).

Sensualidad.

(Del lat. sensualitas, -ātis).

1. f. Cualidad de sensual.
2. f. Propensión excesiva a los placeres de los sentidos.

Real Academia Española ©
Todos los derechos reservados

La sensualidad traspasa las fronteras de las pieles y envuelve los cuerpos en un lazo común, porque permite redimir el cuerpo y basar la experiencia en lo interno. Nos permite penetrar en lo prohibido con la pureza del niño y con la garantía de la fuerza del guerrero, porque actúa como bálsamo y a la vez como luz que ilumina lo oscuro y lo desnuda de su falso misterio, dejando al descubierto sus secretos.

No se puede pretender ser sensual, porque no es posible simular o inventar lo que es consecuencia, no origen, tal cual lo dice el autor de “Transformación de la intimidad, sexualidad, amor y erotismo en las sociedades modernas” Anthony Giddens. Por ello, la sensualidad, como consecuencia de un paso evolutivo, de un nivel interno abierto, sólo se manifiesta de forma muy esporádica en los actuales niveles del ser humano y en muy pocos seres humanos, no teniendo nada que ver con el género, porque en realidad su origen está más dentro, allí donde filosóficamente el hombre y mujer son lo mismo, o sea, como hablamos, donde lo que define lo femenino, no tiene que expresarse necesariamente a través de la mujer.

La sensualidad no emana de los cuerpos, sino de lo que existe detrás de ellos, más allá, más adentro, porque la verdad de cada uno no está escrita en su exterior, sino en su interior. Por eso la sensualidad no está sujeta al tiempo, no depende de la edad ni de la condición de la forma. La sensualidad crea la belleza, no depende de la belleza.

Cuando el hombre supere la atracción de la sexualidad que se expresa a través del cuerpo, de la forma, podrá descubrir la grandeza de la sensualidad que habita en su interior, y podrá manejarla, potenciarla, y a través de ella conectar y penetrar en el maravilloso espacio de la Mente y sus secretos.

Fotografía de Juergen Specht
<http://www.juergenspescht.com>



LA INTIMIDAD

“...Perteneiente a ambos cuerpos...”

Hasta hace unos años el concepto de intimidad se hallaba profundamente ligado a la sexualidad y al carácter corporal del amor. Sin embargo, el concepto actual amplía sus límites, reconociendo también a tal respecto una expresividad afectiva, intelectual y espiritual.

Las raíces de la intimidad son profundas y se remontan a la relación originaria con la madre y el padre. Un niño que ha podido establecer, desde su más tierna experiencia, una relación afectiva satisfactoria, sabrá cuando sea adulto mantener relaciones libres y creativas con otra persona en la intimidad. Si, por el contrario, en el desarrollo evolutivo, el individuo se ha encontrado a la hora de comunicar sus necesidades con una respuesta disonante y no armónica, aunque sólo sea por malentendidos afectivos, se verá obligado a defenderse, privándose así de la posibilidad de un intercambio afectivo privilegiado, vital y satisfactorio.

Tradicionalmente el papel de hombre ha sido sinónimo de poder y de autoridad, tanto en público como en privado. Parece como si al hombre no le estuviera permitido manifestar abiertamente sus emociones, ya que haciéndolo se alejaría demasiado de ese modelo de virilidad y eficiencia en torno al cual ha girado su educación desde niño. A pesar de los nuevos modelos propuestos, éste sigue siendo el comportamiento básico del hombre desde el punto de vista afectivo, del mismo modo que el papel de la mujer por excelencia sigue siendo el de atender a los hijos, a pesar de su entrada en el mundo laboral y de una mayor tendencia a exponerse en materia de afectos y a arriesgarse por un sentimiento en el que cree.

Intimidad.

1. f. Amistad íntima.
2. f. Zona espiritual íntima y reservada de una persona o de un grupo, especialmente de una familia.

Real Academia Española ©
Todos los derechos reservados

Sin embargo, bajo esa máscara de indiferencia y fuerza, existe también en el hombre una profunda necesidad y búsqueda de intimidad, aunque éstas se concreten según esquemas diferentes, condicionados necesariamente por el modelo histórico, social y cultural.

El movimiento feminista y la consiguiente libertad sexual devolvieron a la afectividad y a la intimidad su dignidad, desplazando la atención del exterior al interior, de la superficie a la profundidad, de lo social a lo privado.

La intimidad consiste, entonces, en una emoción de conexión y familiaridad entre dos seres. Con la intimidad emocional, dos amigos pueden compartir sus sentimientos, o mejor dicho, perder el miedo a ser vulnerables. En algunas relaciones no solamente se comparten los sentimientos sino un cariño auténtico. Para establecer una conexión emocional con otros es necesario formar un vínculo basado en el tiempo, paciencia, cariño y compromiso.

Es muy común que existan confusiones entre los conceptos de Intimidad Emocional e Intimidad Sexual. En lugar de ver la intimidad emocional y la sexual como la misma cosa, debemos comprender que las dos son círculos que se interrelacionan. La intimidad reside en el área común de los dos círculos. Es imprescindible que entendamos que hay una variedad de relaciones en las que existe la intimidad, y cómo satisfacen cada una de nuestras diferentes necesidades. Para aceptar esta verdad, tenemos que reconocer que el amor romántico no es el único. El amor se manifiesta de muchas formas, y no consta de la satisfacción de las necesidades inmediatas sino en darse cuenta de las necesidades de la otra persona y las propias a

largo plazo. Cuando existe la presencia de un equilibrio de las necesidades de ambos, involucrados en la relación, la realización espiritual será incommensurable.

Lo íntimo... a parte de corresponder al género de una amistad muy estrecha, es la parte interior y reservada de cualquier cosa. Siguiendo esta línea podemos decir que corresponde a una parcela de la persona y de su vida reservada que es inviolable por incumbirle únicamente a ella.



Fotografía de Juergen Specht
<http://www.juergenspescht.com>

LA FEMINIDAD

“...Suave cambio que invita al ojo masculino a detenerse...”

Históricamente la feminidad fue asociada, en sus orígenes, a los cultos de fertilidad, a la tierra, la maternidad y el cuidado de la especie. Lo femenino y lo masculino fueron integrados a las jerarquías binarias de las culturas, que establecen una oposición valorativa entre un polo positivo y otro negativo: bueno/malo, sujeto/objeto, mente/cuerpo, racional/emocional, cultura/naturaleza, hombre/mujer. El signo mujer fue ubicado en el polo “negativo” y, a su vez, dividido en estereotipos de dos clases:

- Los que representan una feminidad acorde con el orden establecido: la madre abnegada, la esposa fiel y entregada, la Virgen, la mujer-niña, la mujer-frágil, la mujer “buena”.

- Los que aluden a una feminidad que, en diversos planos, amenaza al orden: la bruja es aquí la figura clave. Dado que la sexualidad, terreno desconocido y no dominado por la conciencia, históricamente ha significado también muchos enigmas, dudas e inseguridades en el ser humano, la mujer “sexualizada” encarna una de las más grandes amenazas.

Púes bien, independiente de estas dos acepciones ¿qué significa realmente lo “femenino”?

Feminidad.

(Der. del adj. ant. femenino, con haplogía).

1. f. Cualidad de femenino.
2. f. Med. Estado anormal del varón en que aparecen uno o varios caracteres sexuales femeninos.

Real Academia Española ©
Todos los derechos reservados

En el diccionario de la Lengua Española, Femenino (na) es algo propio de las mujeres, dicese del ser dotado de órganos para ser fecundado* y por supuesto, perteneciente al género femenino. Entonces, ¿es correcto señalar que la feminidad es atributo de toda mujer?

En este sentido, gracias al avance de los estudios de género, con autores como Judith Butler, Teresa de Lauretis y muchos otros, la feminidad, y con ella la masculinidad, han sido “deconstruidas”, desnaturalizadas, “desencionalizadas”. Puesto que la subjetividad es entendida como una construcción social a la vez que psicológica, la feminidad ya no es considerada una esencia, inherente a toda mujer. Es vista más como un juego de actitudes, habilidades, emociones y valores adquiridos.

Teresa de Lauretis, siguiendo este concepto, propone las “tecnologías de género”. Para de Lauretis, el género, al igual que la sexualidad, es una construcción: es el conjunto de los efectos en los cuerpos, los comportamientos y las relaciones sociales, producidos por una compleja tecnología política que hace que su representación sea también su construcción. Diversas tecnologías sociales moldean y crean estos efectos: tanto los mecanismos clásicos -los discursos prescriptivos y normativos, la ciencia, la filosofía., como otros dispositivos actuales, particularmente el cine y los medios de comunicación, además de, naturalmente, las prácticas de la vida cotidiana.

Estas tecnologías controlan el significado social y producen, promueven y afianzan las representaciones de género. Así se construyen los sujetos: asignándoles significados, funciones y actitudes a sus cuerpos e imaginarios, organizando sus roles en los ámbitos de la producción / reproducción,

encauzando sus comportamientos, habilidades y deseos.

Judith Butler aporta la noción de “performatividad”: las acciones, rituales, discursos, imaginarios e intercambios que los sujetos asumen, aprenden y repiten para convertirse en hombres y mujeres. La palabra, los discursos, son la forma más exitosa de instauración de la performatividad, y por ende, del género. La palabra crea la situación que nombra, a medida que se repite y se interioriza en las personas. La performatividad excluye y violenta a los cuerpos que pasan a ser falsos e ininteligibles.





Butler propone “desnaturalizar” el género, contrarrestar la violencia normativa que trae consigo la performatividad del sexo y erradicar la asunción de la heterosexualidad natural como “la norma”.

Desde estas perspectivas, lo que parece natural y eterno, en este caso la feminidad como inherente a la condición de mujer, se hace complejo, puesto que hasta el cuerpo que se postula como anterior al signo ya que es producido, constituido y performado “por cuanto el acto significativo delimita y circunscribe el cuerpo del que luego afirma que es anterior a toda significación” (Judith Butler, *Cuerpos que importan*).

Si bien es cierto, el concepto de lo que viene a ser femenino no se relaciona etimológicamente al mundo de la “mujer” en los sentidos ya expuestos, debemos reconocer que tanto el concepto como la figura idealizada de un cuerpo femenino ha ido variando con el paso del tiempo y no es un fenómeno moderno, sino que este ha corrido paralelamente con la evolución de la humanidad.

Tabla de Conceptos

Conceptos Relacionados

Concepto	Forma	Material	Color	Textura
Feminidad	Tendencia al redondeo y a la curva	Telas suaves como cintas y seda		Textura lisa y suave
Intimidad	Formas rectas con suaves cambios curvos. Ténue	Telas delicadas y delgadas		Textura lisa y suave
Erotismo	Tendencia al redondeo y a la curva, pero notorias	Encajes y detalles		Textura suave
Sensualidad	Forma Curvilínea	Transparencia y encaje		Textura lisa y suave

Psicología del color / Eva Heller

2.4 Análisis Morfológico

Entendiendo que un análisis morfológico comprende un estudio integral, contemplando la evolución histórica del producto y el estudio de la actual tendencia de modas y estilos presentes en el mercado, podemos declarar que evaluar el tipo de forma, tanto del cuerpo como el de las prendas interiores, nos entregará las herramientas necesarias para comprender y definir las “situaciones de uso” y las “funciones asociadas” a la ropa interior femenina.

En esta investigación es imprescindible entonces, analizar morfológicamente el cuerpo y las prendas. En primer lugar, comenzaremos con la anatomía femenina relacionada con el uso de la ropa interior, la cual estará enfocada en el marco de “Anatomía Regional” es decir, veremos la estructura del cuerpo femenino topográficamente, considerando la organización dividida en segmentos o grandes regiones corporales. La orientación principal del estudio del cuerpo será externo, ya que sistémicamente no es necesario conocer la forma y distribución del trabajo de los órganos y tejidos internos.

Seguiremos viendo la estructura de los distintos cuerpos femeninos, como también las formas, tamaños y categorías de mamas. Finalmente describiremos el producto, es decir, las diferentes prendas interiores con sus partes.

Anatomía relacionada con el uso de la Ropa Interior

Bajo un criterio topográfico, el cuerpo humano es estudiado por regiones, esquemáticamente. Las zonas corporales relacionadas con las distintas prendas interiores son las siguientes:

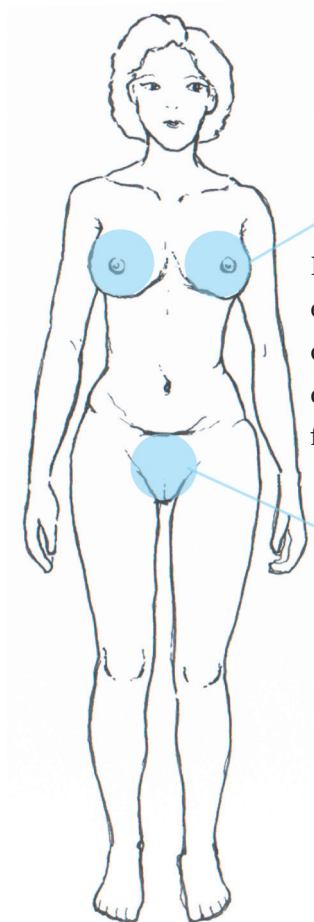

Los órganos para la fecundidad están relacionados con las zonas del cuerpo de la mujer que son cubiertos con las prendas íntimas femeninas.

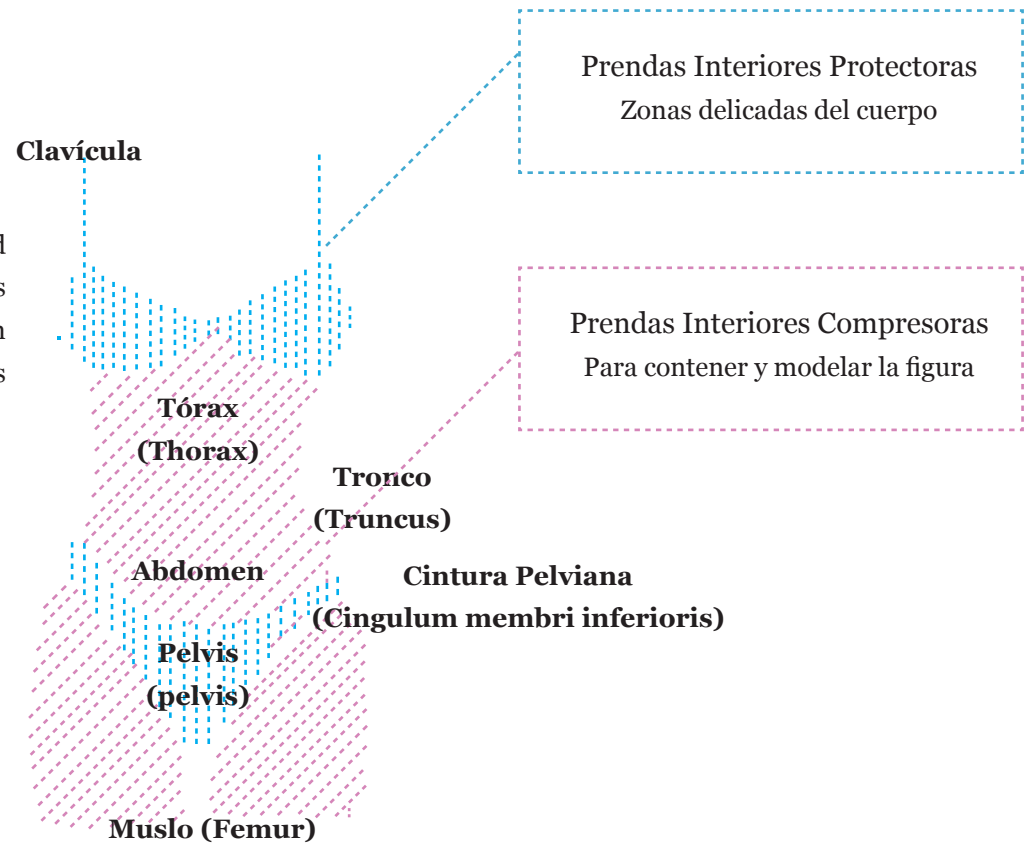

Tipos somáticos de cuerpos femeninos

Análisis Morfológico_Forma de la Mujer

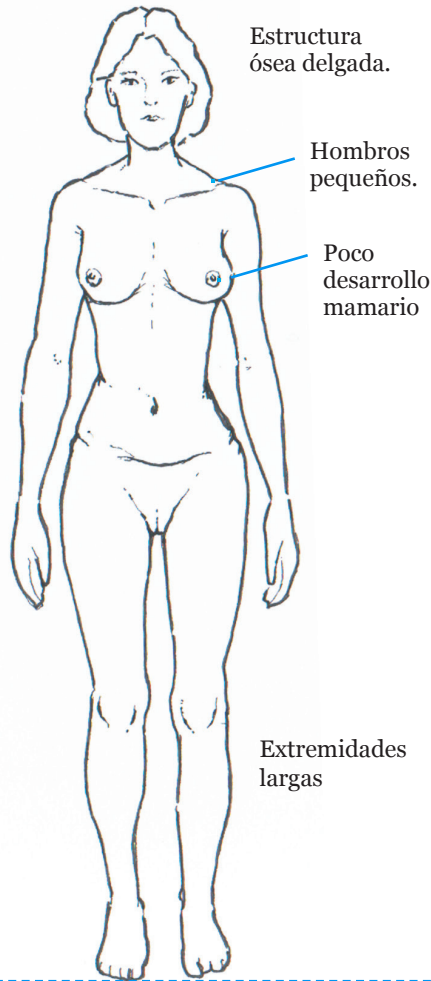

■ ECTOMORFO

Los individuos pertenecientes a este tipo somático tienen dificultades para ganar peso, porque su metabolismo es acelerado.

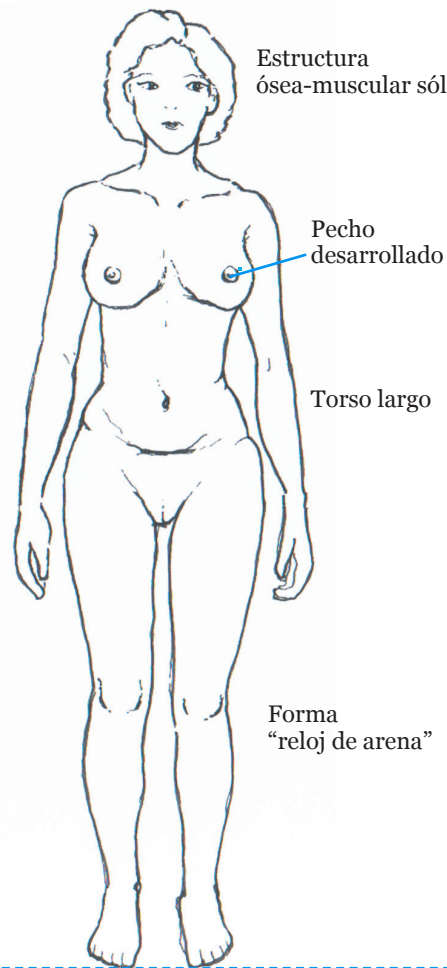

■ MESOMORFO

Tienden a ser personas fuertes, musculosas y atléticas, ya que ganan músculo con facilidad.

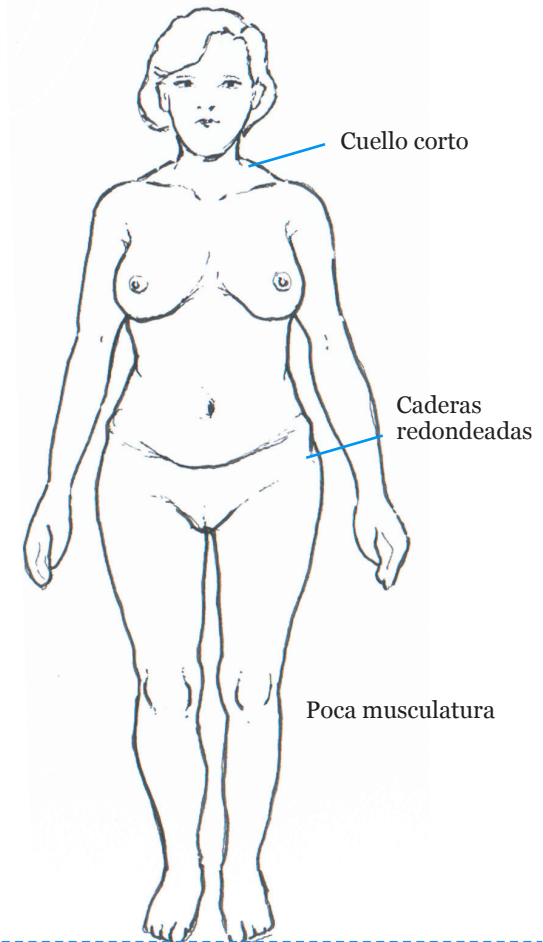

■ ENDOMORFO

Los individuos endomorfos generalmente presentan tendencia al sobrepeso: pues, acumulan grasa con facilidad.

Acumulación de Grasa/ Tipos de Gordura

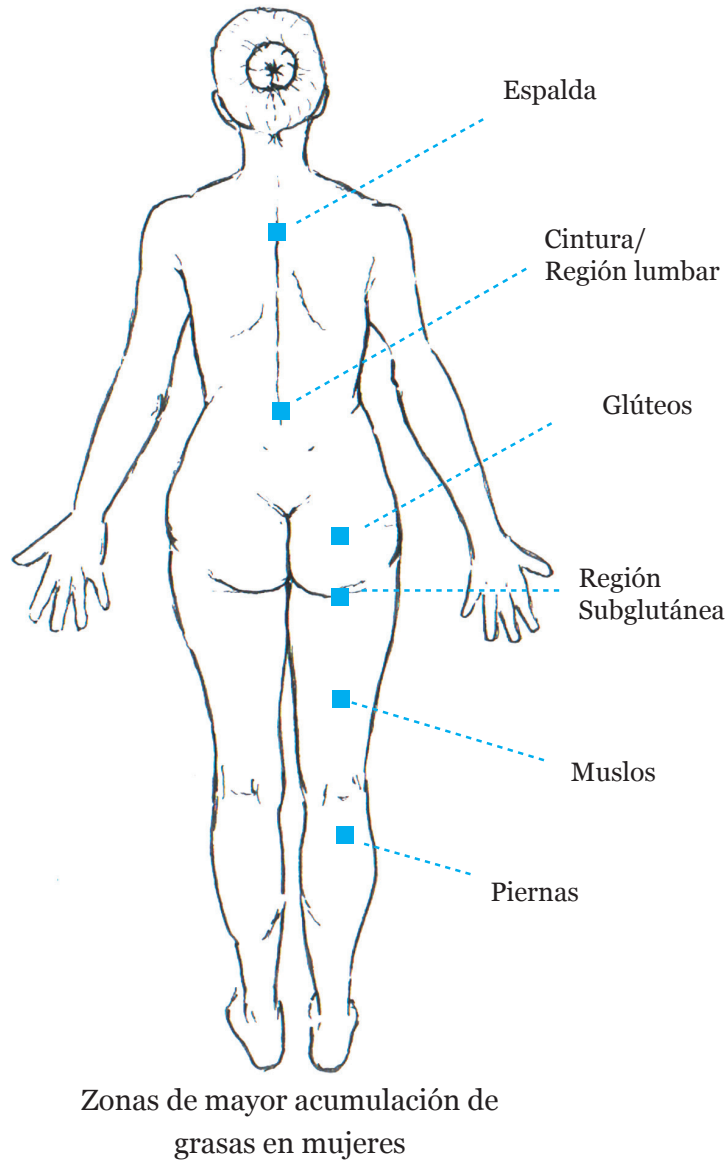

Los nódulos o “bultos” que forman las células contenedoras de grasas, pueden ubicarse en distintas zonas del cuerpo. En las mujeres las zonas más frecuentes son las señaladas en el esquema.

La distribución de la grasa establece dos tipos si empleamos el índice cintura/cadera.

■ ANDROIDE

Obesidad tipo manzana:
El índice es mayor de 0,9 y se caracteriza porque la grasa está principalmente en la cara, región cervical, tórax, abdomen, etc.

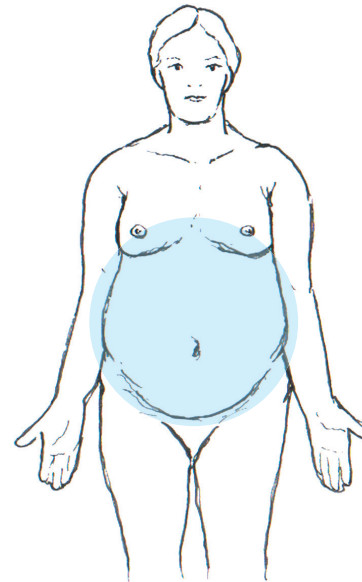

■ GINOIDE

Obesidad tipo pera:
El índice es menor de 0,9, en ella la grasa se concentra principalmente en las caderas y glúteos, y es mucho más benigna que la primera.

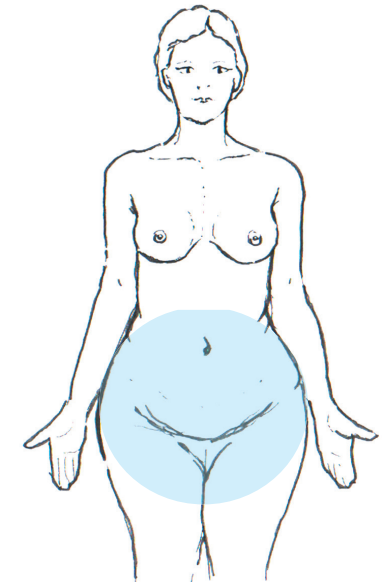

La Mama Femenina

Mama Femenina

“...Las glándulas mamarias en el pecho son accesorios para la reproducción en las mujeres...”

Anatomía con Orientación Clínica. Keith L. Moore/ Arthur F. Dalley

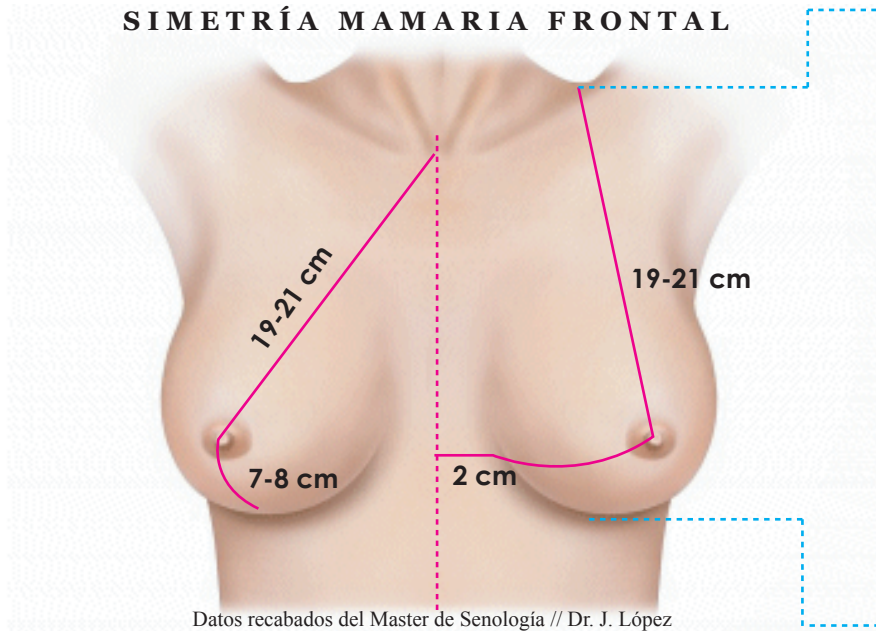

Datos recabados del Master de Senología // Dr. J. López

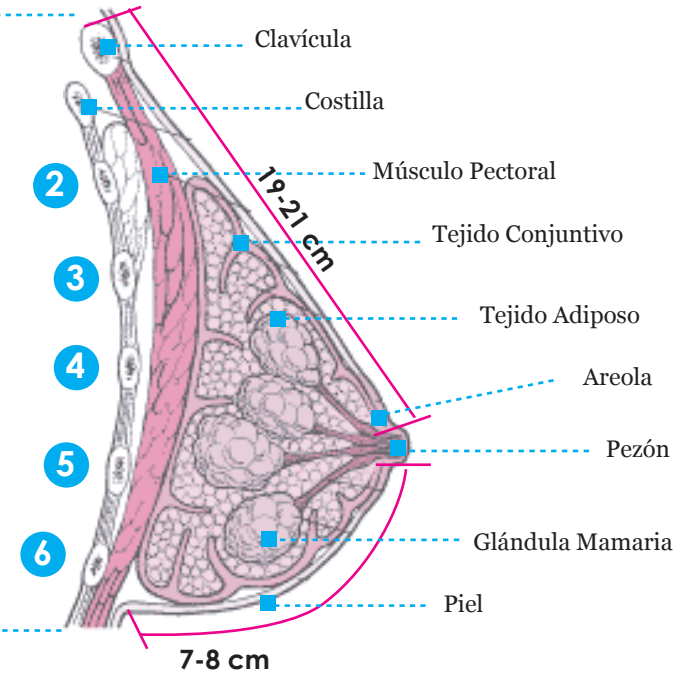

CUADRANTES MAMARIOS

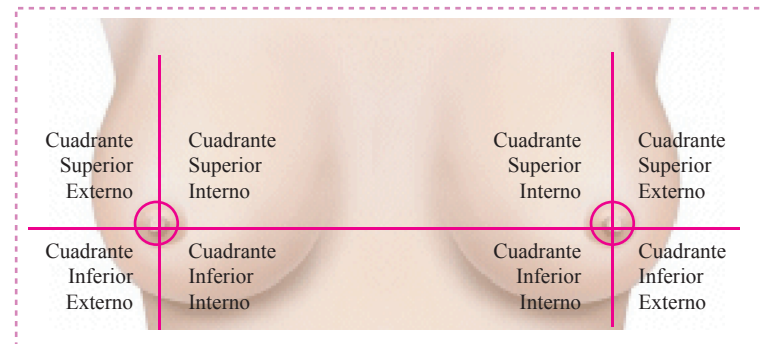

El término científico de mama, se emplea para designar la región anterosuperior lateral del tronco humano. El cuerpo circular rugoso de la mama femenina permanece en un lecho que se extiende transversalmente desde el borde lateral del esternón hasta la línea medioaxilar y verticalmente desde la 2ª hasta la 6ª costilla.

Cada mama, cuyo aspecto exterior es una prominencia de tamaño y turgencia variables, posee ciertas estructuras tanto externas como internas, iniciando por las del exterior en donde se puede visualizar al pezón y a la areola.

Internamente la mama posee gran parte de tejido adiposo, que la constituye en un 90 % dándole la forma abultada y entregándole la estructura y el sostén, que contribuye a proporcionar el atractivo sexual a la mujer.

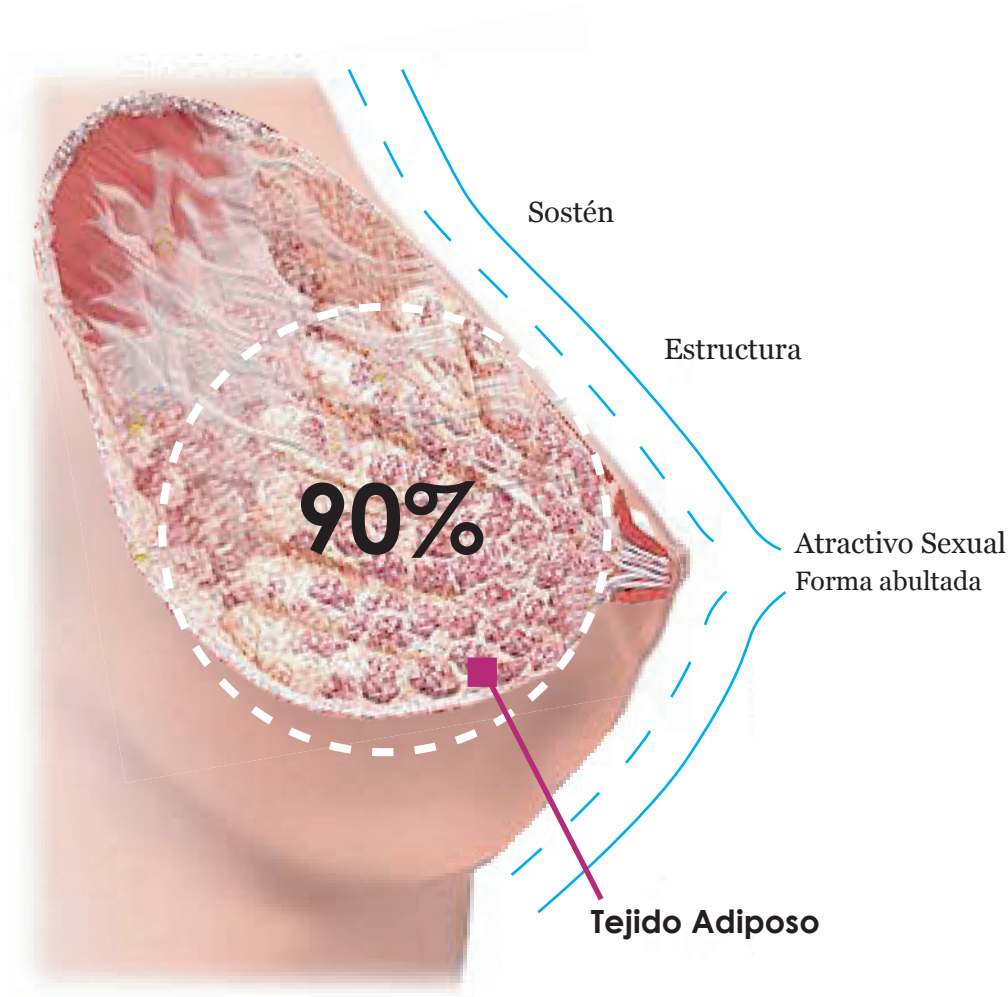

■ CONNOTACIÓN SEXUAL

Como se menciona en el libro “Anatomía con Orientación Clínica” tenemos que el pecho femenino no solo se asocia a la producción de leche materna, sino también funciona como “accesorio para la reproducción”. De hecho, según la psiquiatra M. Klein la parte superior femenina tiene asignadas atribuciones estéticas, sexuales, psicológicas y maternas: ya que constituyen un foco de atención en las adolescentes al ser el primer punto de desarrollo sexual, son fundamentales en las relaciones de pareja y representan el nexo de unión entre madre e hijo a través de la lactancia.

Con todas estas implicaciones, tenemos que las mamas cumplen un papel fisiológico y cultural importante, sobre todo en la función sexual femenina y masculina humana. Como zona erógena, es importante su participación en las relaciones sexuales. Existen numerosas prácticas sexuales centradas en las mamas (por ejemplo, masturbación con los pechos y fetichismo de los senos). En las sociedades occidentales tecnológicamente desarrolladas muchos varones se sienten atraídos, sobre todo, por los senos de gran tamaño. Otros, sin embargo, los prefieren pequeños, turgentes y firmes.

DESARROLLO MAMARIO

La maduración sexual del sexo femenino se determina por el desarrollo de las mamas y la aparición del vello púbico. El desarrollo mamario y el vello púbico se determinan mediante la observación y comparación con los estadios sistematizados de Tanner. La secuencia de estadios de desarrollo del pecho es la siguiente:

ESTADIO M1



Solamente se observa elevación del pezón.

ESTADIO M2



Brote mamario. Elevación de los senos y del pezón. Aumento del diámetro de la aureola.

ESTADIO M3



Continuación del aumento del tamaño de las mamas sin separación de sus contornos.

ESTADIO M4



Proyección de la aureola y del pezón para formar una elevación que sobresale del nivel de la mama.

ESTADIO M5



Proyección solo del pezón en virtud del retorno de la aureola al contorno general de la mama.

DECLIVE MAMARIO

Durante la vida de la mujer, las mamas sufren ciertas modificaciones que alteran su volumen, la forma y posición, incluso hasta su textura.



Los tres periodos críticos en los que más se aprecian estos cambios son el embarazo, el posparto y la menopausia.

Tipos de Pechos

Las mamas varían en tamaño y forma. Su apariencia externa no predice su anatomía interna o su potencial de lactancia. La forma de la mama depende en gran medida de su soporte, el cual proviene principalmente de los ligamentos de Cooper **(8)** y del tejido torácico subyacente sobre el cual descansa. Cada mama se adhiere en su base a la pared torácica por una fascia profunda que recubre los músculos pectorales. En la parte superior del pecho recibe cierto soporte de la piel que los recubre. Esa combinación de soporte anatómico es lo que determina la forma de las mamas.

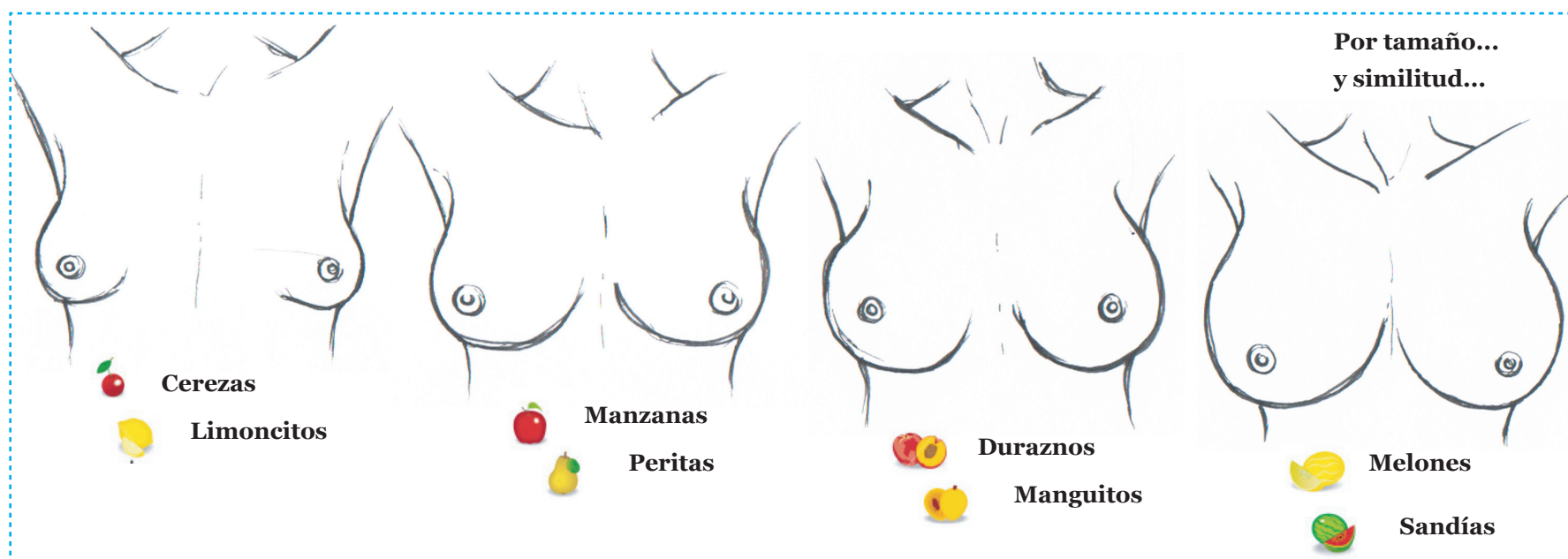

Entonces, en base a todo lo anteriormente mencionado, tenemos un sin número de pechos femeninos, tanto por la variedad de condiciones del tejido adiposo, la etapa vivida por la persona y la mujer misma de la cual estamos hablando. De hecho, con orientación científica o médica no existen registros de tipos “somáticos” de pechos o mamas, por lo tanto, la categorización que podemos ver tendrá fuentes populares que hacen atribuciones más que nada de la forma del pecho con analogías a diferentes conceptos (como frutas o dichos).

(8) Ligamento púbcico superior. Area fibrosa del parte superior del hueso púbcico.

Zonas Erógenas del cuerpo femenino

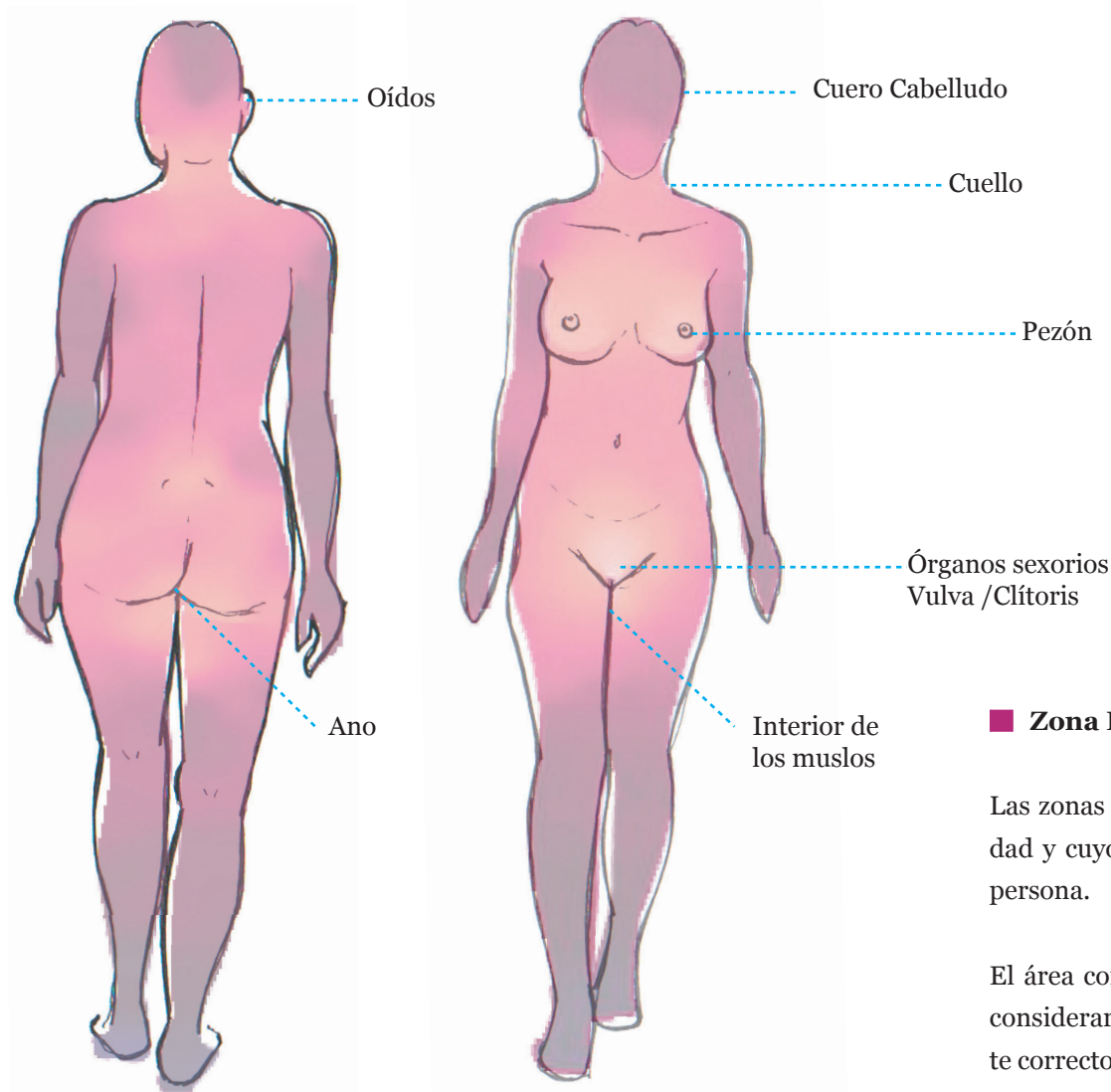

La piel se compone de infinidad de terminaciones nerviosas, lo que propicia la existencia de las zonas calificadas como erógenas.

■ Zona Erógena

Las zonas erógenas son partes del cuerpo humano con más sensibilidad y cuyo estímulo tiene como finalidad activar sexualmente a una persona.

El área correspondiente a la zona de los órganos genitales se podría considerar el centro erógeno del cuerpo humano, pero no es totalmente correcto, ya que existen zonas que no siendo sexuales, pueden llevar a alcanzar el clímax debido a diversas razones físicas o mentales.

Mayor excitación

Menor excitación

El Sostén_Forma_Descripción

■ Sostenes, corpiños o sujetadores.

El sostén se define según el diccionario de la lengua española como “Prenda interior femenina que sirve para ajustar y sostener el pecho; formada por dos trozos de tejido suave, generalmente elástico, de forma más o menos triangular que se acoplan al pecho.” También existen acepciones que integran de mejor manera lo que un “sostén” debe lograr, como “cosa que sirve para ayudar, mantener o proteger a otra”, y “sujeción que evita que algo se caiga o incline”. Es por esto que al pensar en un sostén sin espalda, no debemos olvidar la función principal por el cual está hecho.

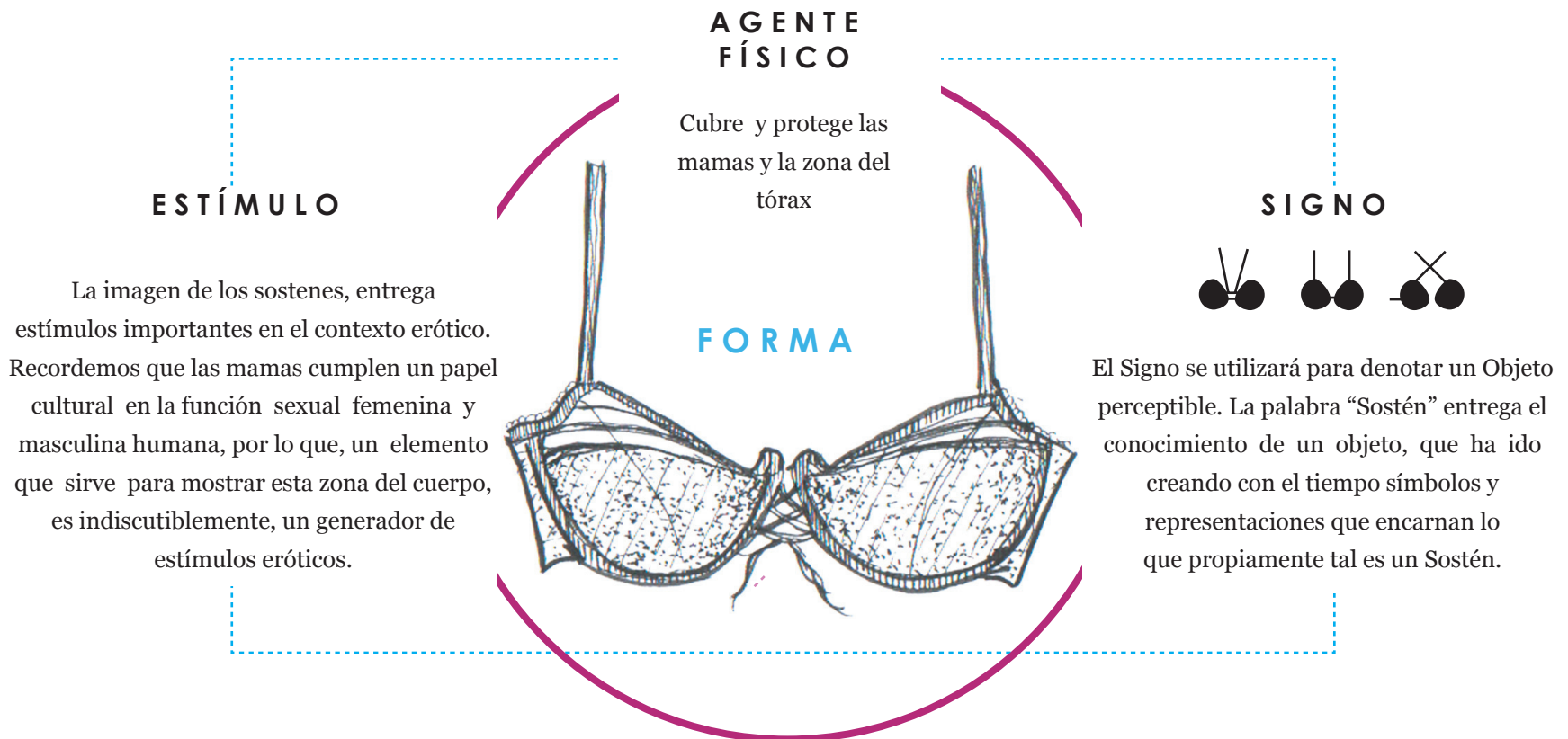

El Sostén_Partes

Las partes fundamentales que componen a un sostén son tres; el contorno, los aros y la copa, teniendo también, a los tirantes en casi todos los modelos, aunque no son tan prescindibles.

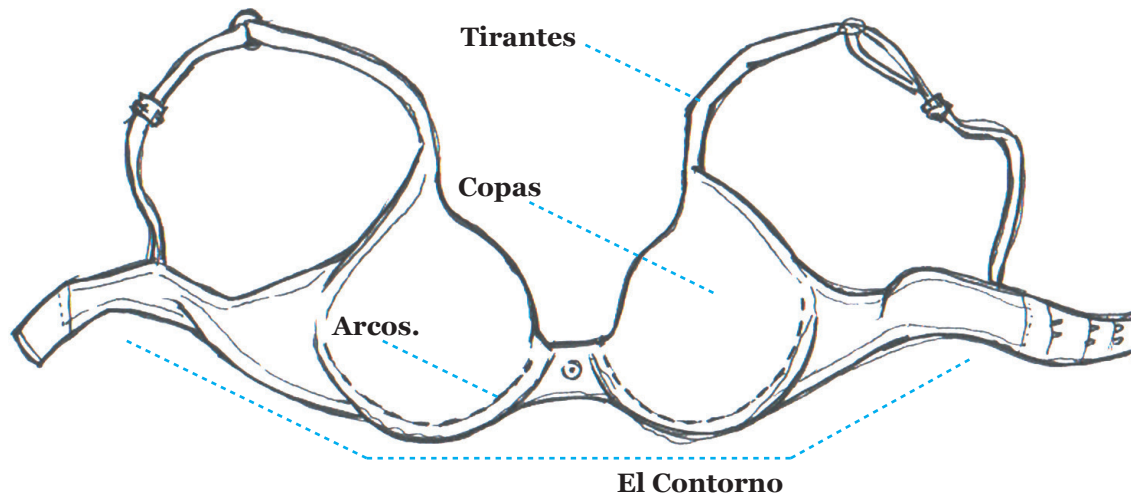

■ El Contorno.

Corresponde a la banda que rodea al tórax. Es importante que sea ancha y no presione el cuerpo (se debe poder deslizar un dedo sin molestias detrás de la banda bajo las copas).

■ Los Arcos.

Son una semi circunferencia de alambre que contornea y redondea la zona inferior del pecho. Los enteros se utilizan en sostenes que no tienen tirantes, evitando así que la prenda se caiga. Los arcos medios consiguen un escote más profundo y los con forma de “cuartos” recogen el busto en los laterales.

■ Las Copas.

Son la zona fundamental del sostén ya que se encargan de contener y cubrir el tejido mamario. Es importante que no aparezcan arrugas en la tela.

■ Los Tirantes.

No están presentes en todos los sostenes. Generalmente se pueden regular, deberían contar con acolchado y ser mucho más ancho a la altura de los hombros para no provocar molestias y evitar hundimientos en la piel.

Componentes de la Copa

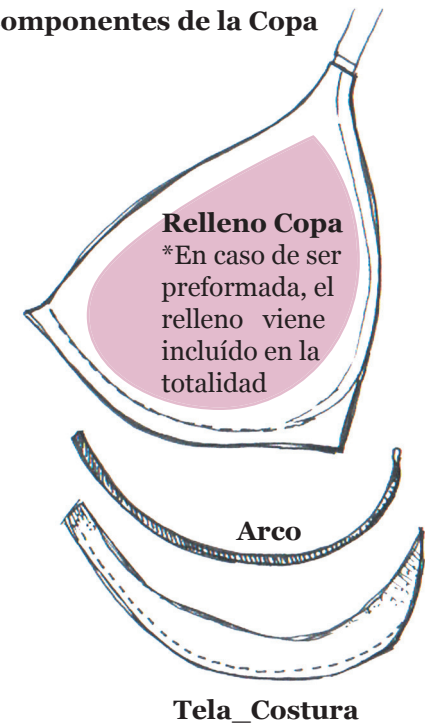

Componentes de los Tirantes

Tirantes intercambiables

En estos casos cuentan con una pieza plástica a la cual llamaremos “enganche”, que tiene una forma similar a una “e”.

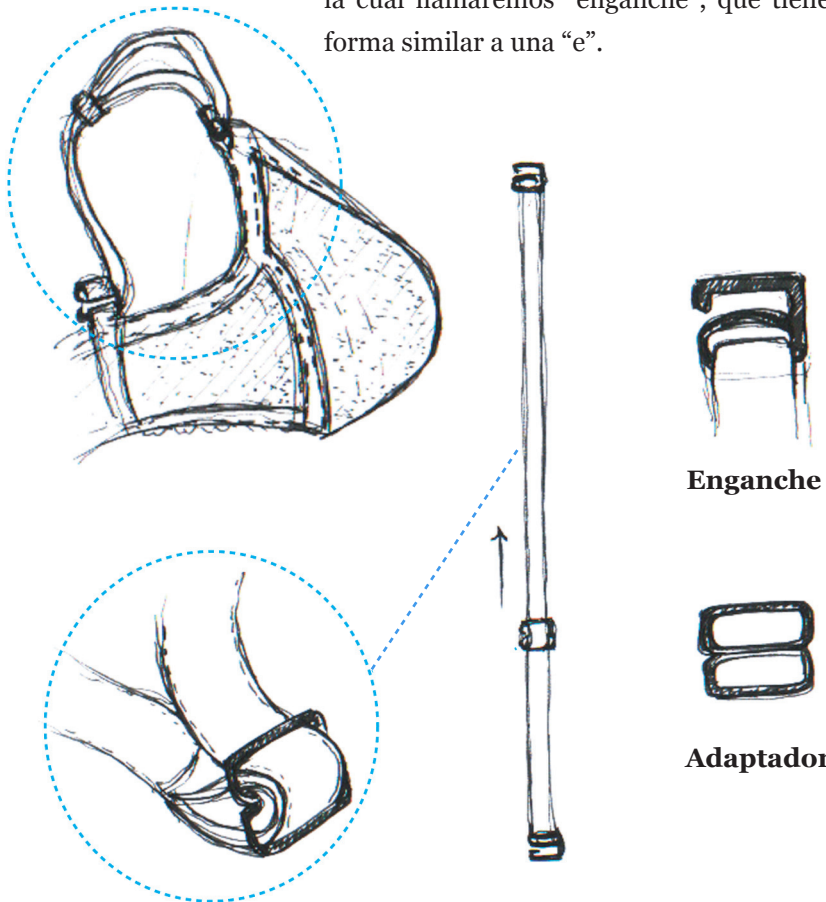

Componentes del Contorno

-Broches: Presentan una forma y contraforma para poder abrir y cerrar el contorno de la prenda.

Por lo general, son metálicos

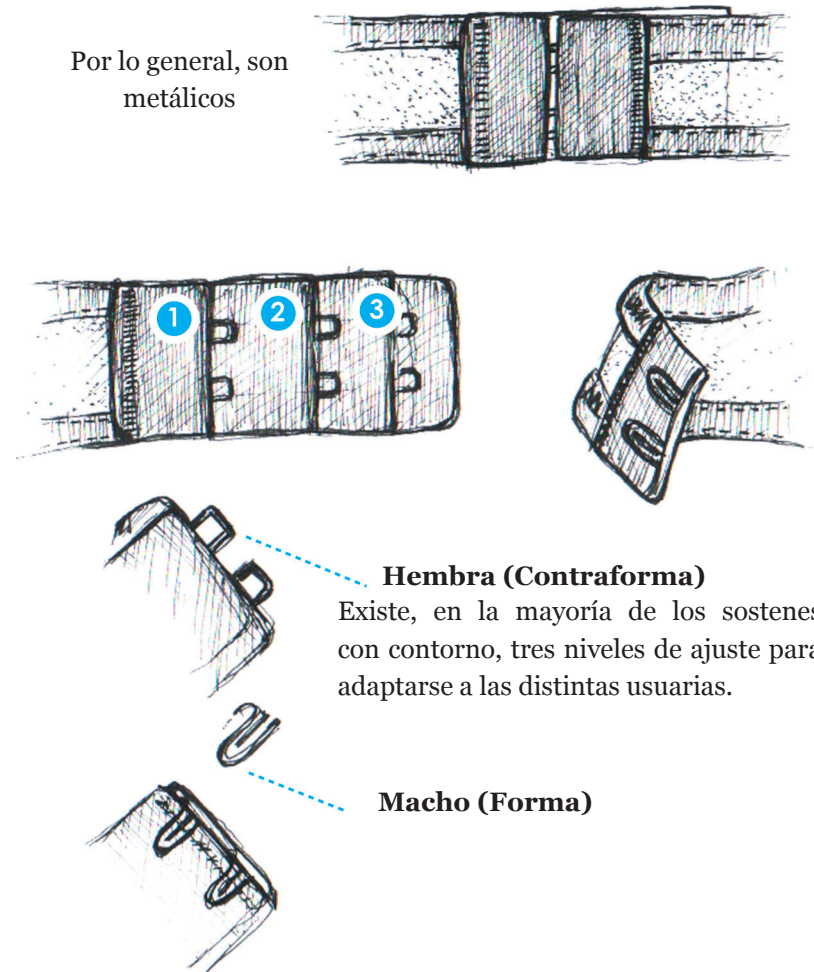

El Sostén_Mecánica

■ Sujeción del Sostén // Fuerzas Actuantes

El sostén debe actuar mecánicamente realizando fuerzas físicas que cumplen tres funciones principales: levantar, comprimir y sujetar el busto.

“Levantar” (De levante, ant. part. act. de levar).
Procede en contra de la fuerza de gravedad que produce la caída de las mamas.

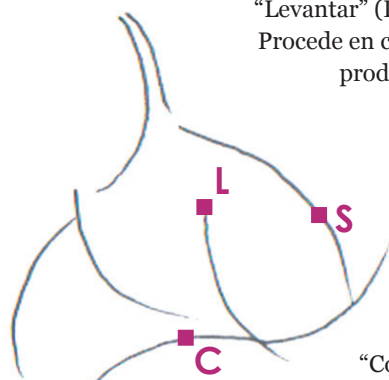

“Sujetar” (Del lat. subiicere, intens. de subiicere, poner debajo).
Afirma y contiene las mamas en posición.

“Comprimir” (Del lat. comprimere).
Junta las mamas y forma un escote definido.

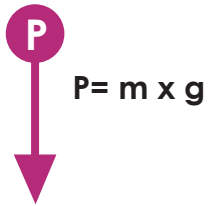

El Peso es la fuerza con que la Tierra atrae a los cuerpos. En este caso, es la principal fuerza en la que interviene el sostén.

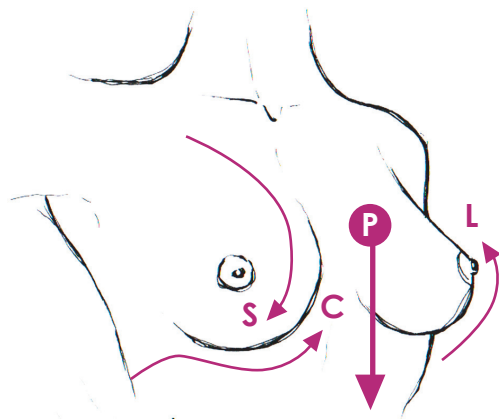

CORTE PERFIL SOSTÉN

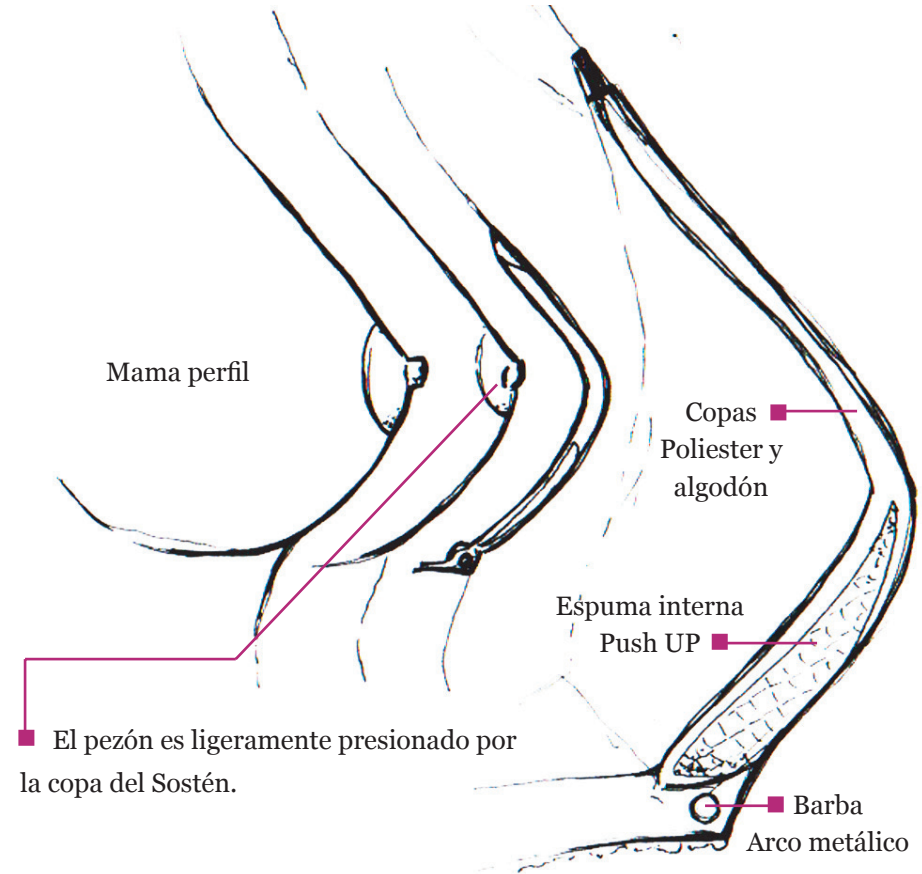

■ El pezón es ligeramente presionado por la copa del Sostén.

La copa presenta materiales diferentes que ayudan a proporcionar el sustento adecuado a la prenda.

El controlar la forma y posición de las mamas son los objetivos principales del sostén, por ello, físicamente la fuerza empleada es la de “compresión”, es decir se intenta que el objeto actúe en contra del sentido de la fuerza.

El Sostén_Tipos

El universo de los distintos tipos de sostenes existentes incluye push up, de encaje, deportivos, de distintos tamaños, géneros y colores, para fiestas, de telas lisas y suaves, siendo una prenda íntima fundamental para la mayoría de las mujeres, que la eligen de acuerdo a cómo se ve, cómo da forma y realza el cuerpo.

Ahora bien, para entregar un análisis ordenado, hemos hecho una distinción de los tipos de acuerdo a cinco criterios fundamentales, que mostramos a continuación en el siguiente esquema.

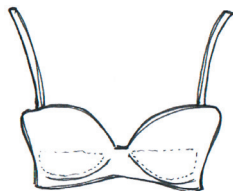
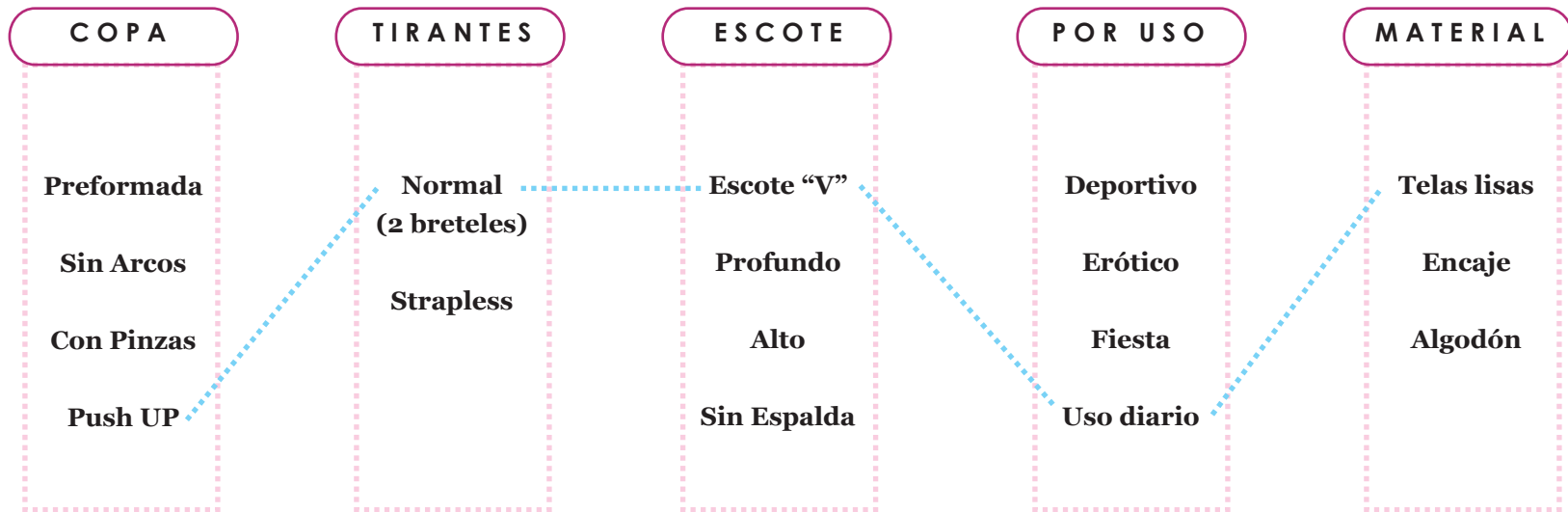

Antes de continuar aclaremos que las copas, los tirantes y el escote forman parte del sostén, al igual que el material y el uso, por lo cual, tendremos sujetadores que pertenezcan a más de una de las categorías, por ejemplo; sosten push UP, con escote en V, de uso diario y tela lisa.

COPA



Sin Arcos



Con Pinzas



Con Arcos



**Push UP
Preformada**

ESCOTE



Escote "V"



Profundo



**Sin Espalda
Sostén de
Silicona**

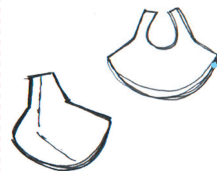

**Sin Espalda
Parches**

Para lucir la espalda
tenemos sostenes que
se escapan de la forma
clásica.



Copa de Silicona
Sujetados con la
sudoración de la piel



Parches adheribles
con pegamento especial
Producto desechable

TIRANTES

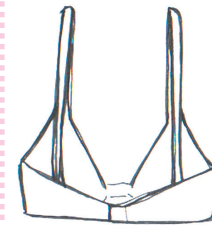

**Normal
(2 breteles)**



Strapless

El Sostén_Medición

El tamaño de un sostén consta de dos partes: la medida del tórax (también llamada “contorno”) y la medida de la copa.

■ MEDIDA DEL TORÁX

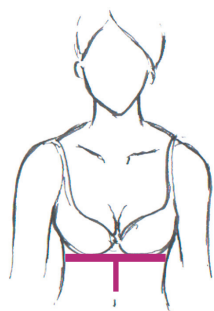

La medida del tórax, o contorno, está representada por un número (32, 34, 36, etc.) y es la parte del sostén que rodea el tórax y la espalda.

Las tallas de contorno parten desde la 30 (talla USA) y 65 (talla Europa). Las norteamericanas avanzan de dos en dos mientras que las europeas de 5 en 5.

■ MEDIDA DE LA COPA

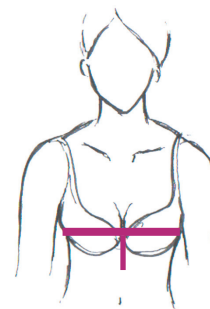

Las copas son las partes que sostienen los senos y las medidas se indican con letras (AA, A, B, C, etc.) o números (1, 2, 3). La copa promedio es la copa B, que implica un contorno de busto de entre 94 y 96 cms. En el caso de las copas “grandes”, luego de la D viene doble D (DD) y luego la E, que suele ser como la medida máxima.

CUADRO DE MEDIDA

EUR	USA	Medida del Toráx	AA	A	B	C	D
85	30	68-72	78-80	81-83	84-86	87-89	90-92
90	32	73-77	83-85	86-88	89-91	92-94	95-97
95	34	78-82	88-90	91-93	94-96	97-99	100-102
100	36	83-87	93-95	96-98	99-101	102-104	105-107
105	38	88-92	98-100	101-103	104-106	107-109	110-112
110	40	93-97	103-105	106-108	109-111	112-114	115-117
115	42	98-102	108-110	111-113	114-116	117-119	120-122
120	44	103-107	113-115	116-118	119-121	122-124	125-127

En Chile la talla utilizada es la de Estados Unidos, teniendo como lectura de la medida, las combinaciones del contorno y de las copas: por ejemplo, 32AA. Para que calce bien, es importante que ambas medidas sean correctas. Algunos fabricantes están comenzando a ofrecer opciones de copas en medidas intermedias, además de las habituales, para ayudar a las usuarias a encontrar el tamaño más adecuado.

■ Calzón, cuadro, bragas o bombacha.

El calzón es una prenda interior utilizada generalmente por mujeres y niños pequeños. Cubren desde la cintura hasta el arranque de las piernas y tienen dos aberturas para que éstas puedan pasar. Las zonas específicas albergadas por esta prenda es el pubis y en algunos casos, parte de los glúteos.

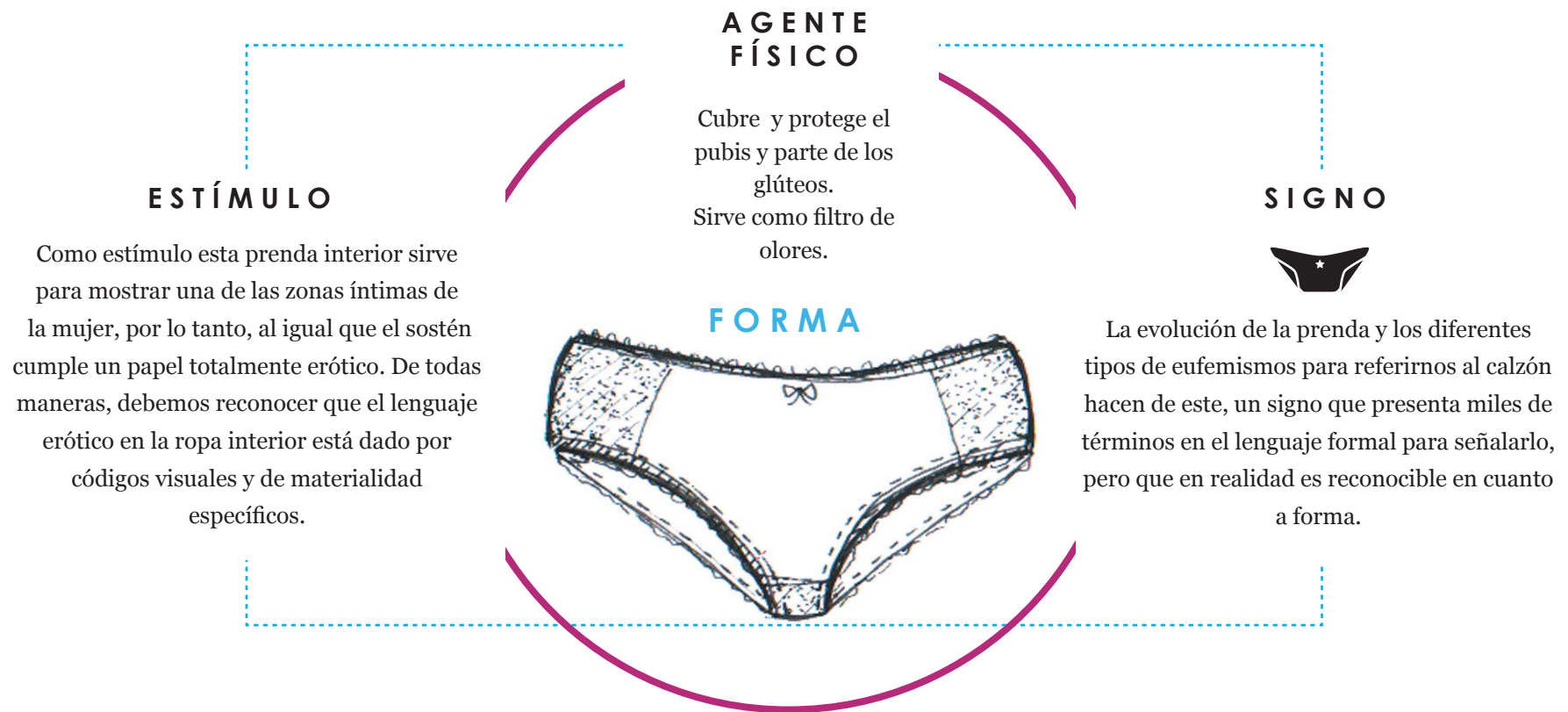

El Calzón_Tipos

Para organizar los distintos tipos de ropa interior femenina utilizadas en la zona pélvica, podemos formar dos grandes categorías; la primera que habla del corte de la prenda (y por tanto de la forma) y la segunda que se ocupa del efecto que puede generar.

POR CORTE

Clásico



Colaless

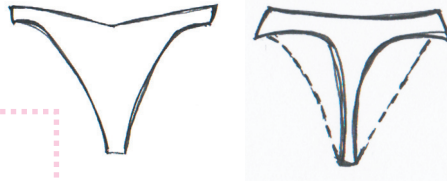

Hot Pants



Calzón Bikini



Pantaletas



POR EFECTO

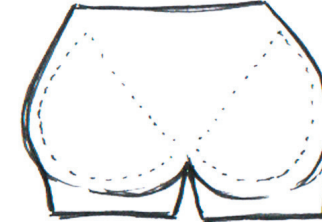

Push UP

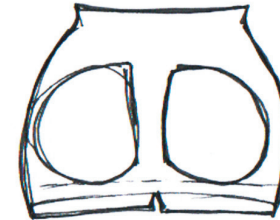

Calzón Abierto

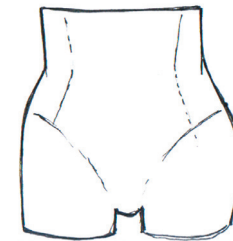

Calzón Faja

Los Modeladores_Forma_Descripción

■ Sostenes, corpiños o sujetadores.





Los “modeladores” será el término empleado en este trabajo para referirnos a todas aquellas prendas íntimas femeninas que cumplan la función de modelar y definir el cuerpo. Dentro de este universo, la prenda más popular es el Body.

El Body, “cuerpo” en inglés, corresponde a una sola pieza que cubre el tronco, pero no las extremidades. Si bien el tejido puede ser cualquiera, es muy habitual el uso de algodón elástico, como suele suceder en la ropa interior. Por su forma, se puede introducir por la cabeza o por los pies. En su parte inferior tiene dos prolongaciones, una frontal y otra trasera, que lo cierran en la entrepierna mediante broches o corchetes.

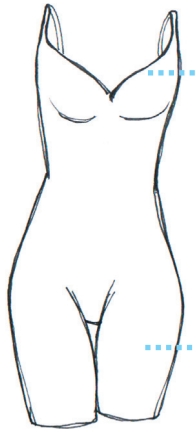

Los Modeladores_Tipos

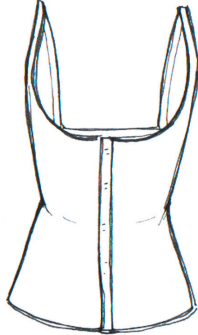
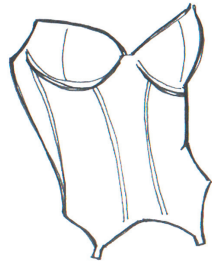
En esta oportunidad, no tenemos ramas considerables para partir nuestro análisis, sin embargo, existen cuatro grandes formas distintivas en el grupo de los modeladores, los cuales son:

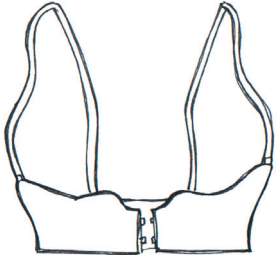
<p>BODY</p>  <p>Sin copas</p> <p>Terminal Calzón</p> <p>Variación 1</p>  <p>Con copas</p> <p>Terminal sobre rodilla</p> <p>Variación 2</p>	<p>FAJA</p>  <p>Faja</p>  <p>Faja con tirante</p>	<p>CORSÉ</p>  <p>Corsé clásico sin breteles</p>  <p>Corsé sencillo</p>	<p>DESTACADOR (BUSTO)</p>  <p>Esta prenda se usa bajo el sostén. Comprime la zona y junta las mamas.</p>
--	--	---	---

Funciones Asociadas

La ropa interior no es una prenda ajena a la creación y la originalidad de los diseñadores de todo el mundo. La lencería ha cobrado una notable importancia en los últimos años. Si antes la ropa interior tan solo se concebía como una prenda destinada a la higiene y la protección de una zona determinada del cuerpo, hoy en día, la preocupación por el diseño y la funcionalidad de la ropa interior ha pasado este límite para llegar a la provocación, a la seducción o a la comodidad.

Protección de determinadas zonas del cuerpo

Los pechos femeninos como vimos, no están conformados por masa muscular por lo que dependen del soporte externo para mantenerse. Con el tiempo, y la fuerza de gravedad, naturalmente se van cayendo, incluso llegando a generar cuadros de artrosis mamaria. Por ello, el uso de un buen sostén es fundamental desde la pubertad, esto es una prenda que “sujete, pero sin apretar, con tirantes suficientemente elásticos que no se sientan”, señala el cirujano plástico Pablo Contreras.

Moldear el cuerpo

Los sostenes mantienen el pecho en posición “sostenido”, modelan la silueta y hacen sentir más cómoda a la mujer, ya que se siente menos “expuesta” al medio y más contorneada.

Sujeción para actividades físicas.

Cuando se realiza actividades físicas, lo ideal es llevar ropa interior, sobretodo en la zona del busto para que el efecto rebote del cuerpo en movimiento no produzca dolores ni complicaciones. Se necesitan específicamente sostenes elásticos, de telas porosas, casi sin costuras que por supuesto, sujeten bien las mamas.

Cuidado del cuerpo

Hace un par de meses se lanzó la primera colección de sostenes de la línea Belcor, que están fabricados con una nueva fibra que contiene micro cápsulas de aloe vera y vitamina E dentro de los mismos hilos que permiten la humectación de la piel, y previenen el envejecimiento cutáneo y las estrías. Para la salud y un escote bonito es recomendable un corpiño de algodón y lycra para uso diario.

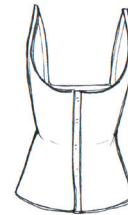

Moldear.

(De molde).

1. tr. Hacer molduras en algo.
2. tr. Sacar el molde de una figura.
3. tr. Dar forma a una materia echándola en un molde.



Sostener.

(Del lat. sustinēre).

1. tr. Sustentar, mantener firme algo. U. t. c. prnl.
2. tr. Sustentar o defender una proposición.
3. prnl. Dicho de un cuerpo: Mantenerse en un medio o en un lugar, sin caer o haciéndolo muy lentamente.



Proteger.

(Del lat. protegĕre).

1. tr. Amparar, favorecer, defender.
2. tr. Resguardar a una persona, animal o cosa de un perjuicio o peligro, poniéndole algo encima, rodeándole, etc.

2.5 El Uso y la Interfase

En las siete columnas del diseño Gui Bonsiepe dice “La interfase es el tema principal del diseño”. Pues bien, siguiendo esta línea pondremos especial atención para diseñar un uso claro para los futuros usuarios.

Comenzaremos conociendo a los usuarios, veremos a grandes rasgos el poner y sacar las prendas, y por supuesto se distinguirá el uso del actual producto para sostener las mamas y mostrar la espalda, con sus respectivos problemas.

Conocimiento del Usuario (premisas)

Para diseñar, tenemos que tener claro el público objetivo al cual nos dirigimos. Una prenda interior con la espalda totalmente descubierta tiene cabida en el segmento de mujeres que alcanzaron su desarrollo mamario, es decir, las que pasan la adolescencia, hasta las personas más maduras, pues la espalda es una de las secciones corporales que no presenta gran envejecimiento, porque su piel es más gruesa.

Toda mujer hará lo posible y lo que tenga a su alcance para lucir más bella, lo que corporalmente se ve traducido en reducir la cintura y destacar el busto y las caderas, por lo tanto el conjunto Ligne Brisée presentará el interés de las damas.

Ahora bien, el único inconveniente (y con ello restricción de uso de una prenda que destaque la espalda) es el tener una espalda poco atractiva. ¿Cuándo se da esto? Recordemos que la gordura en el cuerpo femenino se acumula en distintas zonas del cuerpo, pero si esta grasa se encuentra en la espalda, tenemos un claro punto en contra. Con esto, no se quiere dejar de lado a las mujeres más robustas, sólo se hace la distinción que no servirá para todas ellas, ya que, como hemos declarado, la nueva prenda mostrará la espalda totalmente descubierta.

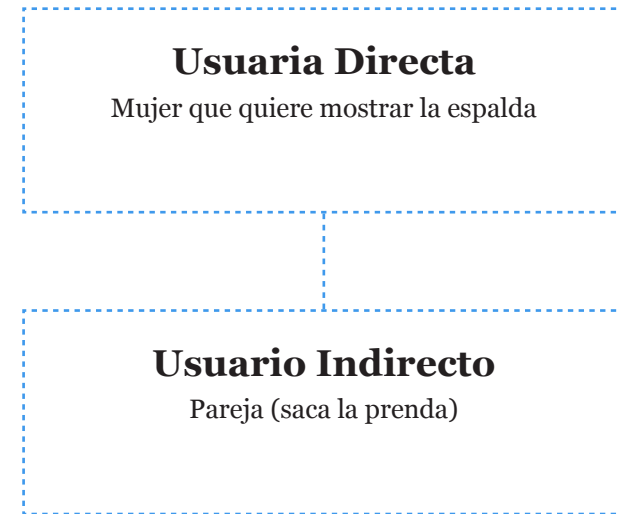

El usuario indirecto se relaciona con la prenda cuando va a desvestirse a la mujer, por lo tanto el objeto debe tener un sacado sencillo. No podemos realizar una descripción de la persona que quita la lencería, puede ser hombre o mujer, de cualquier edad, tipo somático, tamaño, etc.

Uso del Sostén

El poner...

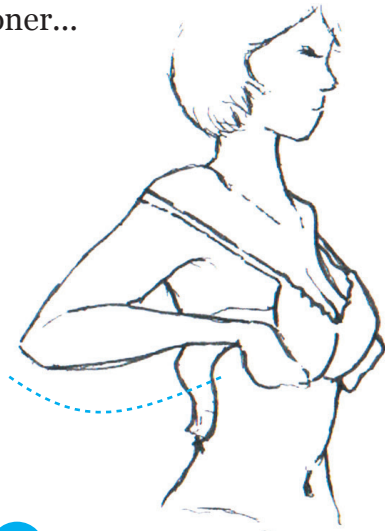

1. Se acomodan las copas en las mamas

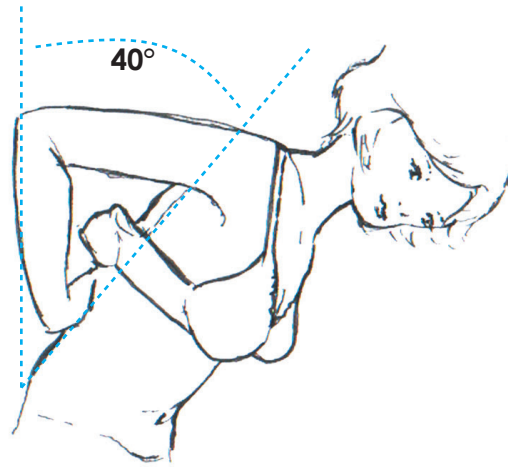

2. Se presenta una flexión del Tronco para alcanzar los tirantes del sostén

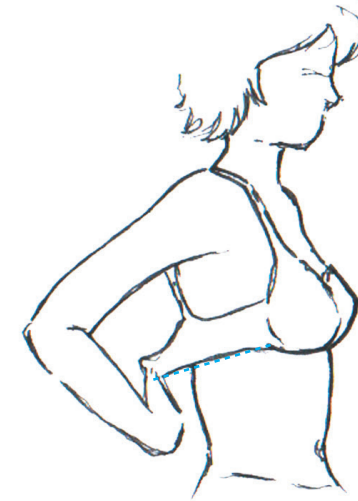

3. El cuerpo vuelve a la postura normal. Se enganchan los broches



4. Los breteles se posicionan

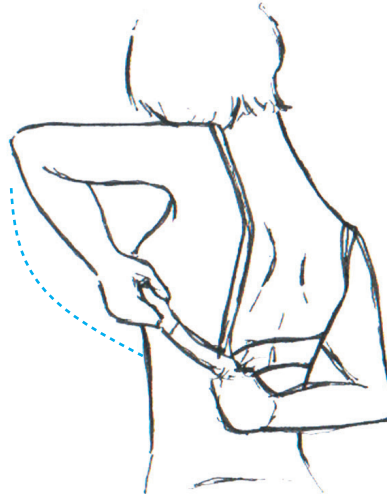

5. El usuario corrige y acomoda la posición del sostén.



6. Finalmente se verifica que las mamas hayan quedado dentro de las copas

Uso del Sostén sin espalda

El poner...

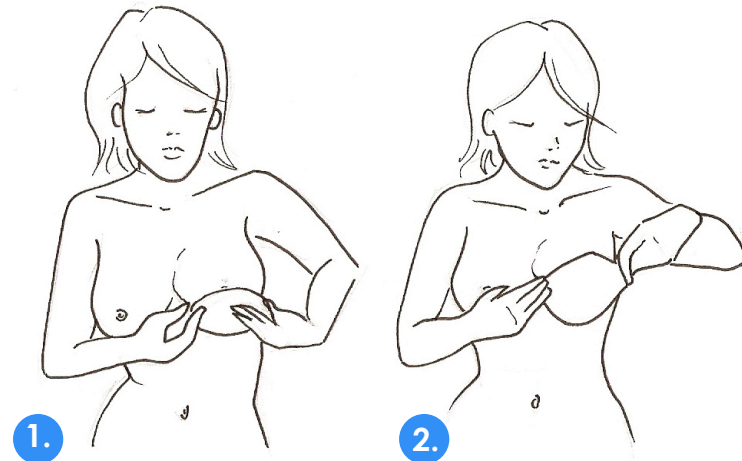

La copa se pega bajo la mama

Acomodo y presión de la copa hasta que se pega la zona superior a la mama.

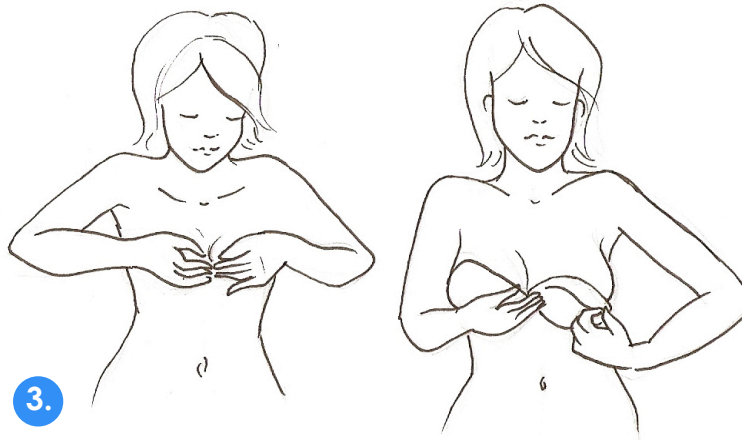

Al tener las dos copas adheridas en la piel, se abrochan

Para quitar, se despegan las copas

El retirar...

Cuando las copas son retiradas del cuerpo, se procede a dar un lavado a las copas ,con jabón líquido y agua

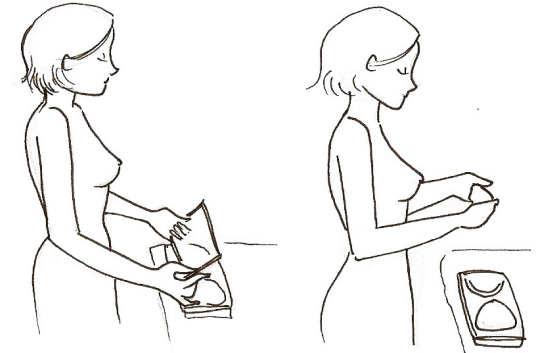
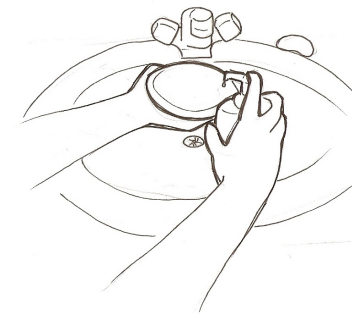

Finalmente se devuelven las copas a su cubierta plástica de mantenimiento.

■ Problemas Evidentes

- Mala sujeción, ya que al tener un adhesivo que es activado con la misma sudoración de la piel, cuando hay exceso de ésta, se despegan.
- Quedan residuos de pegamento en la piel.
- No responde morfológicamente al lenguaje erótico. Tampoco da cabida al “sacar en pareja”.
- Se necesita un cuidado y mantenimiento inmediato en el momento de sacar las copas. (Lavado y guardado en la cubierta plástica)

Sacar en Pareja

El sacar individual...

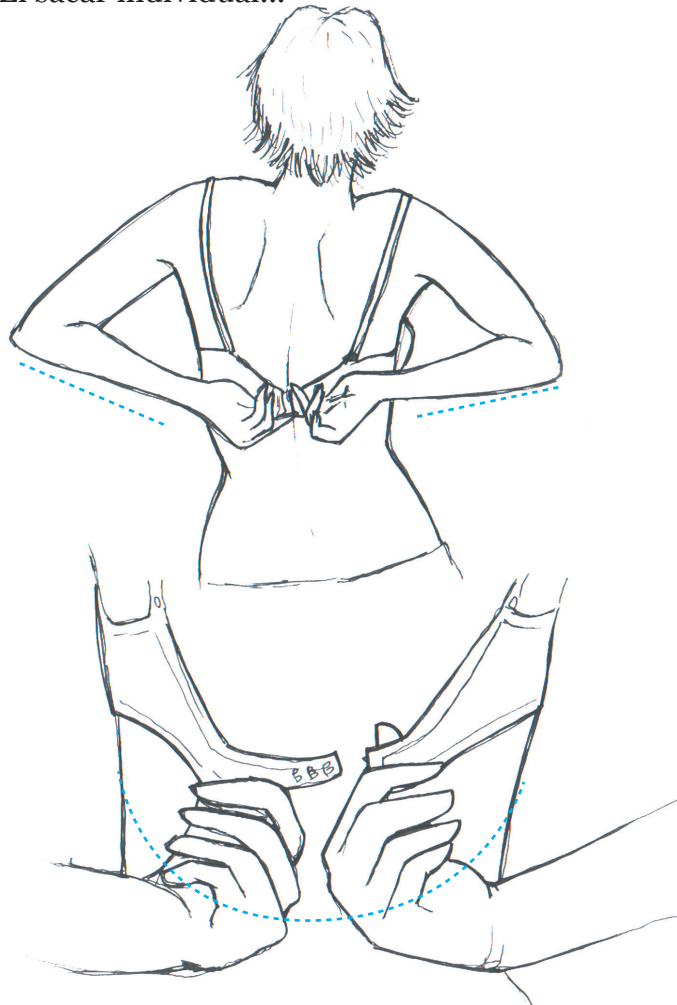

El sacar es el procedimiento inverso del poner en el caso del sostén. Se toman las tiras del contorno, se juntan y con el movimiento se abre el sostén.

Existen variadas formas de sacar un sostén en pareja, sin embargo el funcionamiento del objeto es el mismo, se debe juntar, las tiras del contorno y luego sacar.

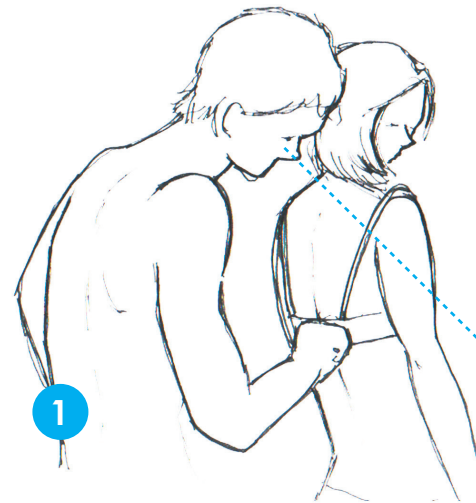

El hombre (persona que saca el sostén), puede ubicarse frente al sostén, es decir detrás de la mujer.

Acceso Visual directo.

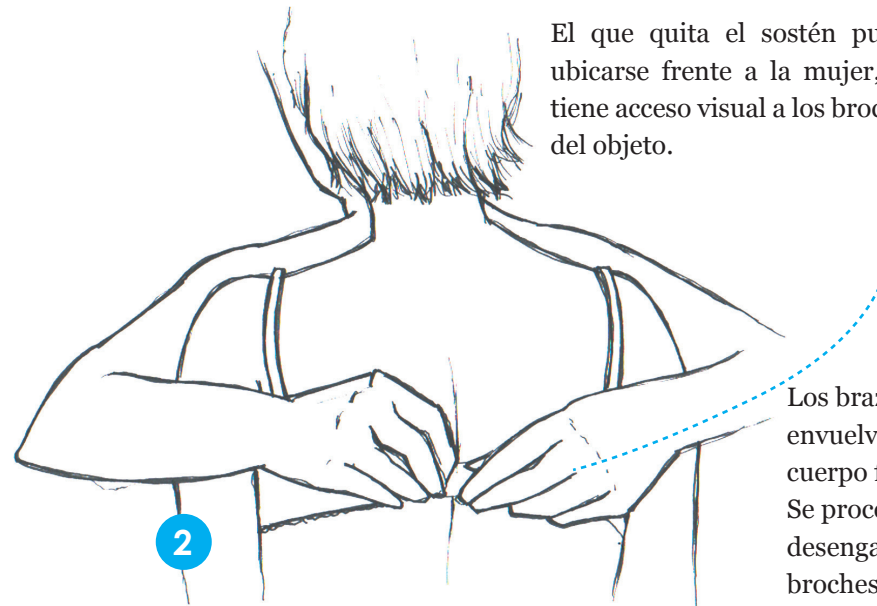

El que quita el sostén puede ubicarse frente a la mujer, no tiene acceso visual a los broches del objeto.

Los brazos envuelven el cuerpo femenino. Se procede a desenganchar los broches.

En esta sección hablaremos de cómo el objeto interviene y se relaciona con el cuerpo femenino. Sobre este tema, existen documentos médicos con pacientes afectados de dolencias en el cuello y la cabeza. Se atribuye como motivo principal el uso de un sostén inadecuado. También en estos expedientes se habla de los materiales utilizados y cómo estos pueden afectar a las usuarias de pieles más delicadas.

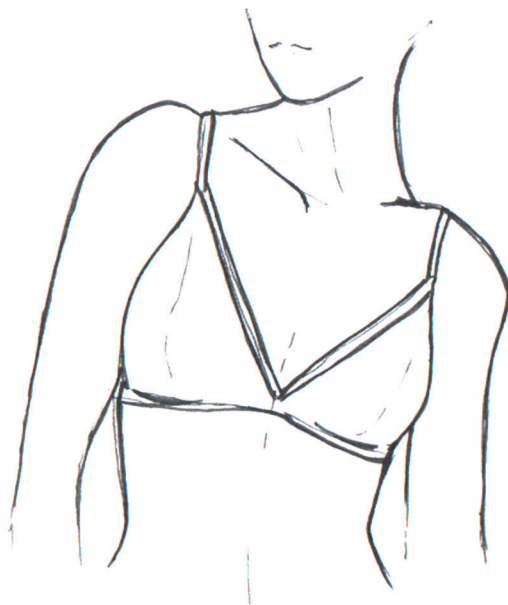

Sostenes de Poliéster
puro o mezclado con algodón de
baja calidad

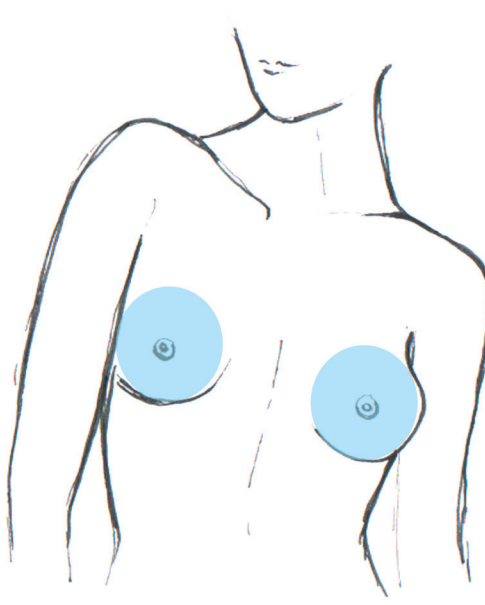

Alergias Cutáneas
eritemas, picazones e incluso
infecciones genitales

lo ideal

TELAS RESPIRABLES

Permeables, que contribuya a
la evaporación

■ **Material y respiración de la Piel**

Un sostén o una prenda íntima elaborados con materiales de bajo costo, como el poliéster o mezclado con algodón de mala calidad, puede producir alergias cutáneas, eritemas, picazones, incluso infecciones en las zonas genitales. “Es muy común que algunas mujeres consulten por enrojecimiento y ardor, enfermedad denominada vulvitis, producto de la poca tolerancia del cuerpo a telas no porosas” manifiesta el Dr. Ricardo Metuaze, ginecólogo obstetra.

Lo aconsejable es elegir telas permeables que contribuyan a la evaporación de las secreciones propias del cuerpo y que sean lo suficientemente elásticas para no generar endurecimiento de las grasas aledañas. Otro tema que pueden producir problemas son las tinturas de las telas (con sustancias eliminadas de otros productos con posibles efectos cancerígenos). (9)

(9) Información extraída de la Campaña de sensibilización “Elige cómo elegir una prenda de ropa interior que no afecte a su salud” de la empresa de Ropa Interior Flores.

■ Sostener, no dañar

Jaquecas y/o dolores cervicales, de brazos y manos son algunos de los malestares asociados al uso de un mal sostén. “Los pechos femeninos no están conformados por masa muscular por lo que dependen del soporte externo para mantenerse. Con el tiempo, y la fuerza de gravedad, naturalmente se van cayendo, incluso llegando a generar cuadros de artrosis mamaria. Por ello, el uso de un buen sostén es fundamental desde la pubertad, esto es una prenda que “sujete”, pero sin apretar, con tirantes suficientemente elásticos que no se sientan”, señala el cirujano plástico Pablo Contreras.

Científicos del Southwestern Medical Center de la Universidad de Texas, en Estados Unidos, realizaron un estudio que concluyó que el uso de sostenes con breteles finos o delgados, muy apretados, pueden ser peligrosos. Es común que estos se ‘introduzcan’ dentro del hombro, comiencen a ejercer una presión no deseada sobre el nervio cervical, que recorre desde el cuello hasta la punta del hombro. Esta sería la causa de frecuentes jaquecas, dolores de cuello, brazos, manos, y entumecimientos.

En cuanto al tema, el Dr. Contreras recalca que las usuarias del sostén deben escogerlo de acuerdo a sus necesidades “... Las deportistas (...) necesitan sostenes elásticos, de telas porosas, casi sin costuras y que sujeten. Las mujeres con busto grande, en tanto, deben usar breteles anchos y centrados, barbas laterales, encajes y telas firmes, además de estructuras bien armadas”

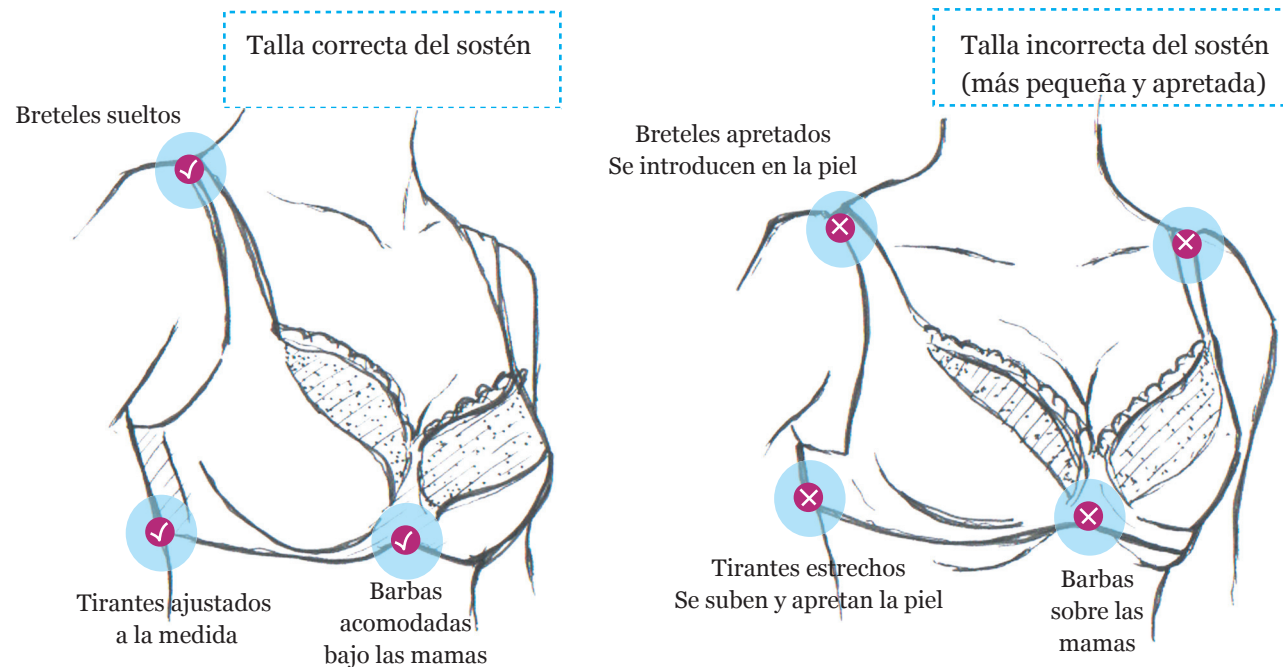

Uso del Calzón

El poner...



1

Se procede a introducir un pie dentro de una de las aberturas del calzón.



2

El calzón es subido hasta la altura de las rodillas.

La usuaria apoya los dos pies en el suelo.

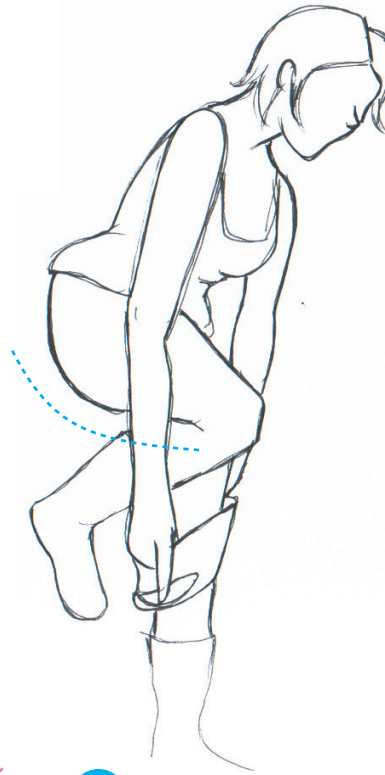

3

Se sube la otra pierna y se introduce en el calzón.

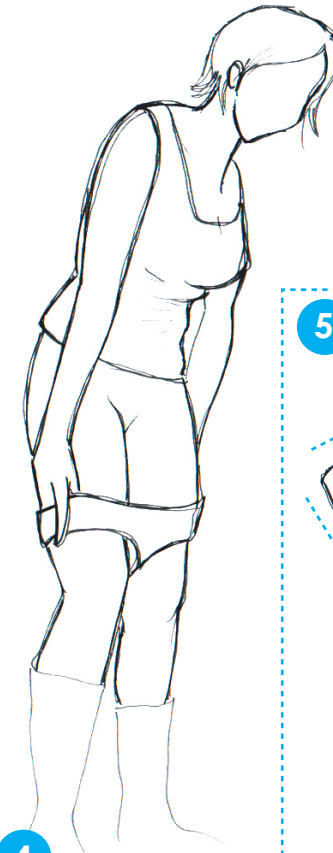

4

Para terminar, la usuaria toma la prenda por los lados y procede a subir.

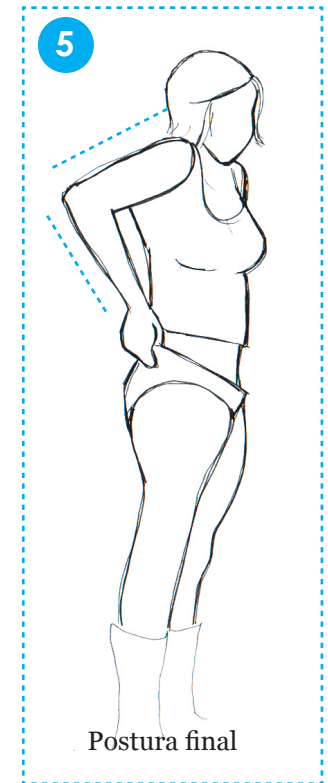

5

Postura final

El sacar...

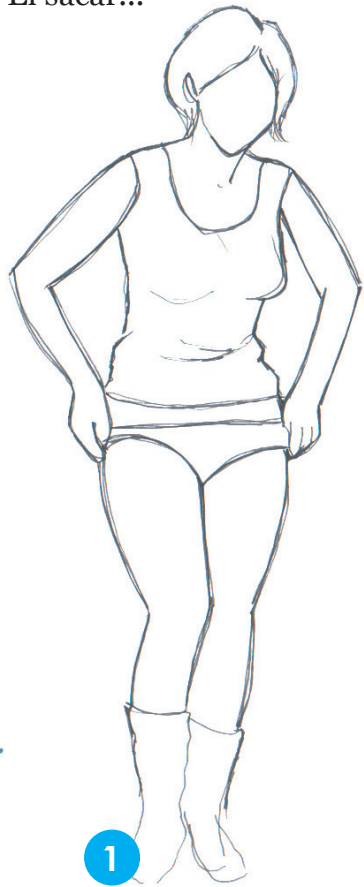

1

Se toma por los lados a la prenda.

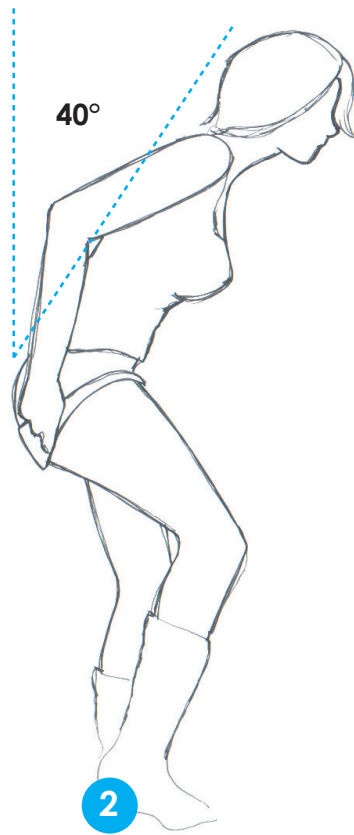

40°

2

Se baja el calzón. El tronco se flexa en 40°

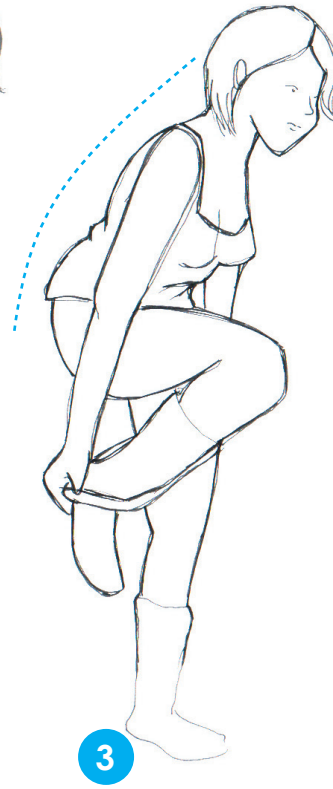

3

El calzón es sacado de uno de los pies. La pierna se flexa para lograrlo.

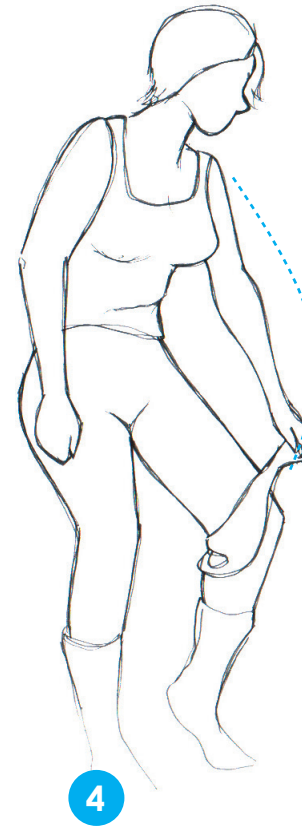

4

La pierna se apoya en el suelo, se baja el calzón de la otra pierna.



5

Se retira

Sacar en Pareja

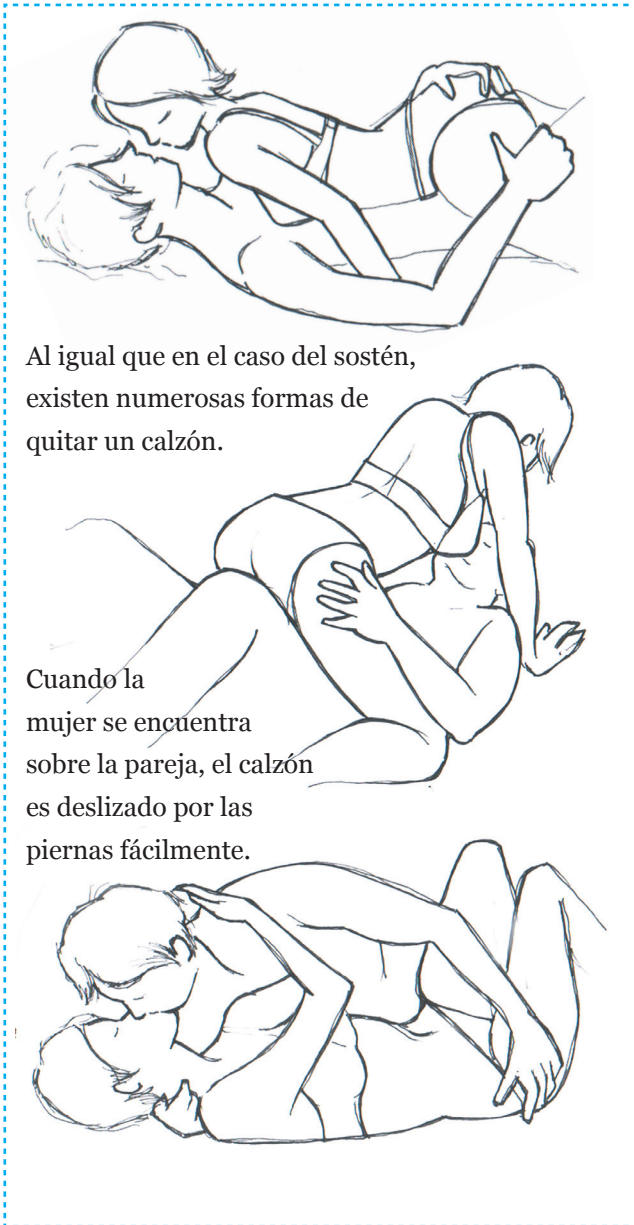

Posturas que realiza la mujer en la retirada del calzón

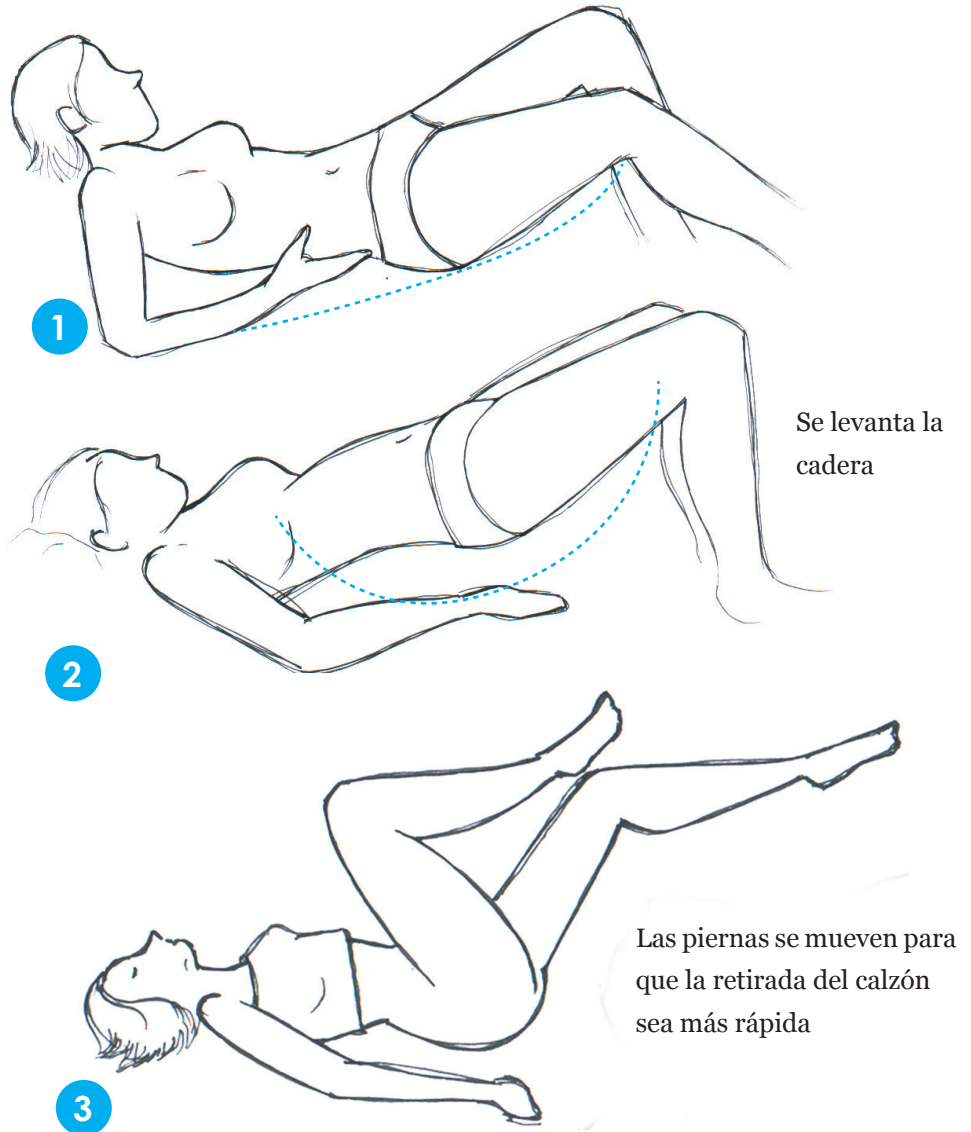

Lenguaje Erótico de la prenda Interior

Para finalizar el análisis y conocimiento de la forma de la ropa interior, ya no hablaremos de las prendas femeninas desde el punto de vista que se adopta como “objeto concreto”, sino que al contrario, veremos un tratamiento simbólico, es decir, la significación cultural de la prenda asociada con el cuerpo. La valoración erótica que se le otorga al cuerpo femenino en Occidente puede aportarnos pistas acerca del lenguaje de la prenda interior. De este modo, podemos recordar que la anatomía femenina está totalmente relacionada con las prendas que la cubren a través de un diálogo del cuerpo con su vestimenta íntima.

La ropa interior es la indumentaria que más cerca llevamos de la piel y, asimismo, la última prenda de protección física que queda al desvestir el cuerpo.

La Segunda Piel

“Es una combinación de las emociones y de nuestro “yo físico”, reflejando nuestros secretos interiores, nuestras inhibiciones, los talentos ocultos y la forma de cómo entramos en contacto con el mundo en que vivimos; sólo los que están cerca y se ganan nuestra confianza tienen el privilegio de verla.”

Daniel Vidart

A: “Cuerpo vestido, cuerpo desvestido. Antropología de la ropa interior femenina”

Objeto del deseo

Michelle Hafemann, junto a Daniel Vidart y Anabella Loy señalan que las prendas íntimas femeninas han sido, al mismo tiempo, enigma y fantasía. Nunca el hombre se había preocupado tanto de lo que se escondía bajo los trajes de las damas hasta que éstas comenzaron a cubrir sus partes íntimas con ropa interior. Después vinieron los corsés, las bombachas y, mucho más tarde, los sostenes, todos elementos que alimentaron el valor erótico de la lencería.

Hasta que las mujeres comenzaron a preocuparse de la ropa interior, nadie le había otorgado demasiada importancia a las prendas que iban debajo de los trajes y cumplían la única función de servir de abrigo. Pero, hacia mediados del siglo XIX, cuando la lencería comenzó a recibir atención por sí misma, se inició una polémica que se arrastra hasta nuestros días. Si bien desde sus orígenes la ropa interior adquirió un valor erótico, su masificación responde a fines higiénicos. Sucedió que, bajo los trajes, las damas no llevaban más que una camisola confeccionada en lino o algodón, de corte recto y amplio hasta las rodillas. Sobre ella, a partir de la cintura, iban las enaguas, las que servían esencialmente de abrigo. Sin embargo, a principio del 1800, se introducen al vestuario femenino los calzones.

Objeto del Deseo

Como todas las prendas de ropa interior que irían apareciendo, los calzones fueron inicialmente usados por las damas. Para mantener el recato, su largo no debía extenderse por debajo del vestido. Esto se debía a que, revelar partes de la ropa interior es un gesto erótico femenino que simbolizaba el acto de desnudarse. No obstante, es aquí donde se inicia la valorización erótica de la lencería. Si no, cómo explicar que a los varones les resultara más atractivo el cuerpo cubierto al semidesnudo y accesible. La historiadora Isabel Cruz de Amenábar sostiene que “se puede plantear que el verdadero lenguaje del erotismo no es el del cuerpo completamente desnudo, sino el del cuerpo vestido y desvestido”.

Aun cuando los calzones causaron revuelo, la prenda femenina con la historia erótica más larga es, en realidad como ya mencionamos en este trabajo, el corsé. El principal objetivo de este adminículo era disminuir el contorno de la cintura y enfatizar el tamaño del busto, aumentando su atractivo sexual. Su incorporación al vestuario femenino data de fines del siglo XVIII. Se extendían desde el busto a la cadera, aunque también los había cortos por la cintura, y, hasta que aparecieron los botones, se amarraban con lazos por la espalda. A pesar de las incomodidades mencionadas en la historia de la ropa interior, recién con la aparición del brassiere o sostén, se desterrará por siempre al corsé a la categoría de lencería fetiche.

Corsé Adornado



Detalles



Imagen extraída de
Catálogo 2008 Victoria Secret

La importancia de los adornos, cintos, encajes y transparencias está en el peso erótico que pueden entregar a las prendas femeninas, con el juego de colores y texturas para destacar zonas del cuerpo.

Se analiza la ropa interior como una cobertura del cuerpo, como una mediación entre la anatomía femenina y el mundo exterior. De tal modo, la lencería tiene una función similar a la de cualquier tipo de adorno.

■ Adorno.

(De adornar).

1.m. Aquello que se pone para la hermosura o mejor parecer de personas o cosas.

■ Encaje

1.m. Tejido de mallas, lazadas o calados, con flores, figuras u otras labores, que se hace con bolillos, aguja de coser o de gancho, etc., o bien a máquina.

■ Cinta.

(Del lat. cincta, f. de cinctus, cinto).

1.f. Tejido largo y estrecho de seda, hilo u otra fibra, y de uno o más colores, que sirve para atar, ceñir o adornar.

■ Transparencia.

1.f. Cualidad de transparente.

La transparencia es un recurso ampliamente usado en las prendas interiores, pues, le da al cuerpo una imagen semi desnuda, cubierta pero dejando ver, lo que es muy interesante en el contexto erótico. Ahora bien, un material presenta transparencia cuando deja pasar fácilmente la luz. La transparencia es una propiedad óptica de la materia, que tiene diversos grados y propiedades. Se dice, en cambio, que un material es traslúcido cuando deja pasar la luz de manera que las formas se hacen irreconocibles.



■ LA FORMA

Nos hemos detenido en la historia para comprender cómo a lo largo del tiempo la ropa interior ha adquirido fuerza y sentido, vimos con anterioridad la materialidad y la importancia de los detalles para enmarcar y destacar zonas de interés y también mencionamos cómo este recurso aporta erotismo a las prendas íntimas. Para terminar de entender el lenguaje que envuelve a la lencería, veremos ejemplos de prendas en donde su potencia radica en su capacidad de enmarcar recorridos sobre la anatomía que destacan zonas de placer y determinan un juicio de valor acerca de la sexualidad, el pudor y la capacidad de exhibir de la usuaria.

La superficie textil es un poderoso territorio de expresión, que califica y da identidad al diseño [...] el brillo, la transparencia, las superficies pilosas o aterciopeladas, el color pleno y el dibujo, entre otros, son variables expresivas con carácter de signo y según las normas y costumbres de cada tiempo y lugar estos signos se combinan, contrastan y recrean, reciclando el matiz de sus significados y las matices estéticas de la cultura en que se producen.

Andrea Saltzman

A: El Cuerpo Diseñado pp58/parr2

“La superficie textil es fuente indiscutible de sensualidad”

Andrea Saltzman
El Cuerpo Diseñado pp 99/parr2



Enmarca Disponibilidad Sexual



Cuerpo Vestido-Desvestido



En las imágenes podemos notar que las prendas presentan un recorrido que tienen líneas constructivas que intervienen de modo tal que logran favorecer el modelaje de sus formas, su libertad de expresión y su movimiento.

La lencería erótica no demuestra una clara relación con la ropa exterior, por sí misma presenta un peso visual y una lectura que no es para ser “ocultada” o “tapada”. En nuestro proyecto se quiere que el conjunto presente la dualidad interior-exterior, por tanto, la relación con las prendas de vestir será tan importante como el lenguaje erótico que presente.

“un cierre estratégicamente ubicado en ciertas partes del cuerpo puede denotar, si no una provocación, una disponibilidad sexual del individuo”. ob.cit 113

“la vestimenta se sitúa en la dualidad de cubrir y descubrir el cuerpo, nada más excitante que la invitación de desnudar aquello que se oculta”

ob.cit 114

Líneas Constructivas con recorrido que da caracter “semi.desnudo”

2.6 Tendencias

La Espalda

Sólo hay algo más bello que una mujer desnuda que te mira: una mujer desnuda que te da la espalda. Porque toda espalda desnuda es un desnudo no mostrado, una promesa, una esperanza de perfección. Espalda en penumbra, apenas visible. Mis ojos te prolongan para adivinar lo que se guarda en el oscuro.

Maya Kulenovic

La Espalda

La espalda es la parte posterior del cuerpo humano que va de la base del cuello y hombros al trasero. Esta opuesta al pecho y su altura viene dada por la columna vertebral o espinal dorsal. Su anchura va en función de la caja torácica y los hombros.

Su importancia fisiológica es evidente pero además ha desarrollado una relevancia social y artística claras, por su aparición en lienzos y obras de arte.

La curvatura de la espalda femenina es un tema frecuente en pinturas, ya que la sensibilidad de la mayoría de las culturas permite mostrar esa parte del cuerpo descubierta, sugiriendo con ello la desnudez sin mostrarla realmente. De hecho, el mostrar la espalda desnuda ha sido una práctica habitual durante siglos.

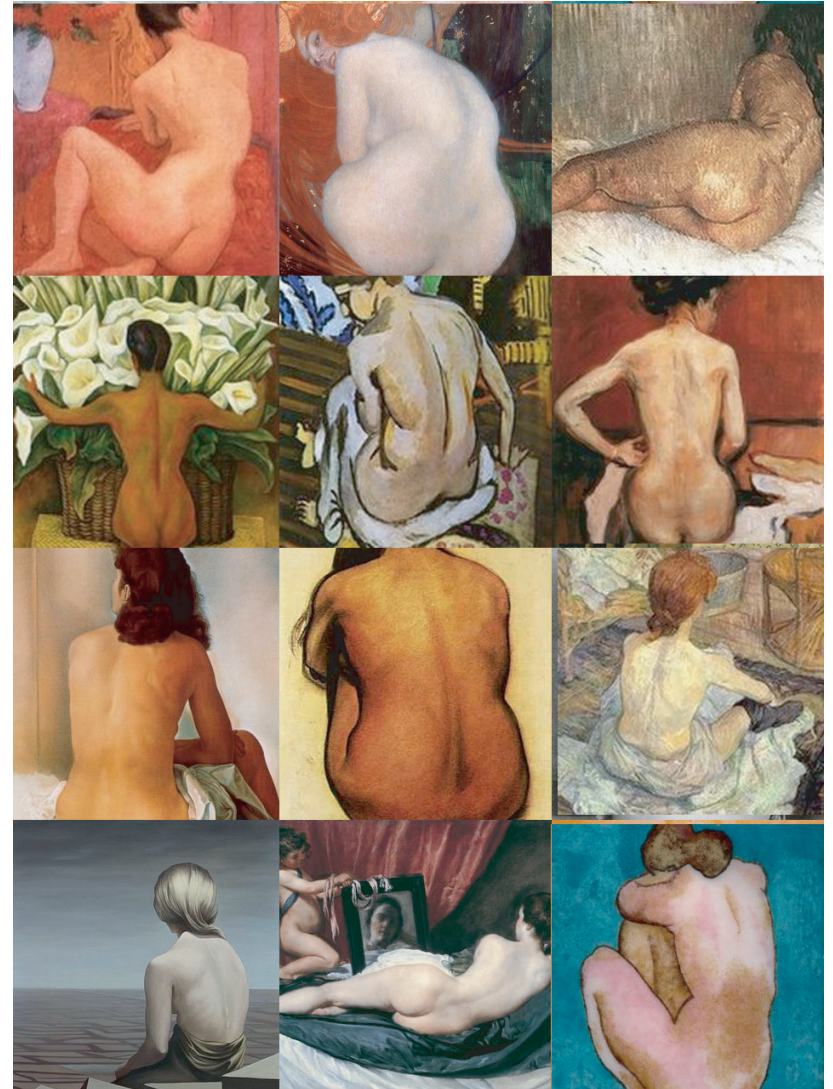

Collage

<http://porlaespalda.blogspot.com/>

El escote es un símbolo de sensualidad y madurez física, que describe el recorrido del busto realzando sus formas, destacando la figura y el cuerpo femenino. Para nuestro trabajo, entenderemos al “escote” en la primera acepción destacada en el RAE, es decir, como aquel elemento de un vestido que deja en descubierto parte del pecho y de la espalda. Siguiendo esa línea, es de suma importancia entender las tipologías existentes de escote para que la proyección del futuro objeto responda con la función de levantar y sostener el busto manteniendo la espalda al descubierto, sin intervenir visualmente con la prenda de vestir utilizada.

La clasificación de los tipos de escote será vista en este trabajo de la siguiente manera. Partiremos en primera instancia describiendo los “Escotes Frontales”, los cuales dependen de la parte delantera del cuerpo, es decir, varían según la forma que describen en el busto. Finalmente veremos los “Escotes Posteriores”, o sea, a todos aquellos ubicados en la región de la espalda. Ahora bien, entendiendo que el cuerpo femenino es tridimensional y que el escote abarca “parte del pecho y la espalda” tenemos que la clasificación de los escotes en frontal y posterior, sólo nos servirá para entender y conocer los distintos tipos que se presentan, pero se debe entender que ellos se combinan entre sí.

Escote

(De escotar¹).

1. m. Escotadura de un vestido, especialmente la que deja descubierta parte del pecho y de la espalda.
2. m. Parte del busto que queda descubierto por estar escotado el vestido.
3. m. Adorno de encajes pequeños cosidos en una tirilla de lienzo pegada al cuello de la antigua camisa de las mujeres por la parte superior, que ceñía los hombros y el pecho.

Real Academia Española ©
Todos los derechos reservados

■ Relación Escote // Ropa Interior

Antes de comenzar a mostrar las tipologías de escotes es importante entender que entre él y la ropa interior existe una relación estrecha. La base de todo buen atuendo es la ropa interior, y la prueba de ello se observa en la existencia de distintas clases de lencería que sirven en vestidos específicos.

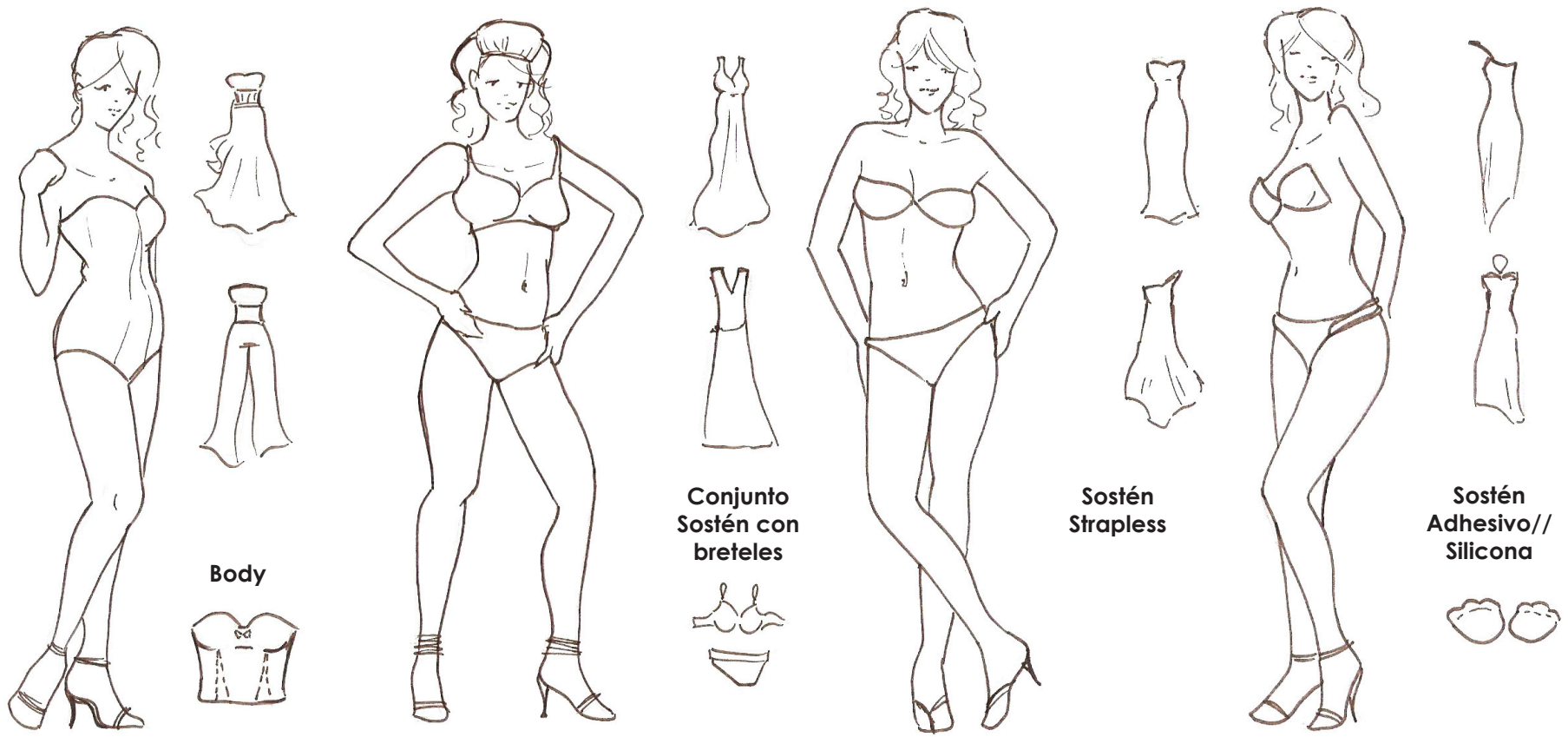

Vemos que es importante la elección de las prendas íntimas para que el vestido se encuentre con la base estructural que destaque de mejor manera las zonas corporales del cuerpo.

■ Escotes Frontales

Existen escotes Frontales bastantes definidos.

A continuación se presentan los más conocidos en cuanto a la forma que entregan a la zona del busto.

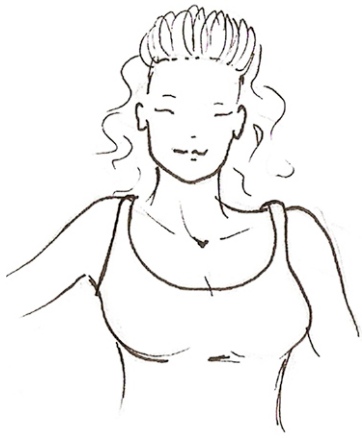

Escote Redondo:

Es un escote bastante común y juvenil. Favorece a la mayoría de las mujeres. Es fácil de combinar con vestidos de todo corte y largos de mangas.



Scoop o escote en U:

Similar al escote redondo. Tiene la particularidad de delinear e insinuar el busto.



Escote Sabrina:

Es un escote clásico, elegante y sutilmente redondeado que se extiende de hombro a hombro, que se curva justo por debajo de la clavícula. Ideal para mujeres con hombros estrechos.



Escote con tirantes:

Escote que presenta tiras que pueden ser finas o ligeramente gruesas. Permite sustento y sujeción a bustos grandes.

Para nuestro proyecto este tipo de escotes es ideal, ya que da cabida a la utilización de brazaletes en el sujetador o sostén Brisée.



Escote en V:

Es un escote que tiene la forma de la letra "V", la mayoría de las veces es profundo

**Strapless:**

Es para hombros bien formados, finos y brazos delgados. Generalmente se usa en vestidos rectos pero puede llevarse también con vestidos corte princesa. El escote puede terminar en pico, en forma de corazón o ser redondo.

**Escote Retrato:**

Escote donde la tela es una carpeta, como un chal, que enmarca los hombros. Es un escote formal y sofisticado.

**Escote Halter:**

Se abrocha en la parte posterior del cuello dejando al descubierto la espalda, los hombros y los brazos. Ayuda a disimular un busto demasiado grande.

**Escote en Pico:**

Este escote deja al descubierto parte de los hombros. Una de sus virtudes es que estiliza o hace ver más delgado un cuello ancho y corto. Destaca las curvas de un busto prominente y hombros bien delineados.

**Escote Asimétrico:**

Como su nombre lo indica, este escote posee un corte asimétrico que deja uno de los hombros desnudo.

■ Escotes Posteriores

Pueden existir numerosas terminaciones en la zona posterior del cuerpo, como se está realizando un conjunto de lencería para espalda descubierta, nos limitaremos a mostrar los que se atañen a esta categoría.

La continuación de los escotes frontales puede culminar en los siguientes modelos en la espalda.



Es positivo conocer los distintos tipos de escote ya que como mencionamos, la ropa interior juega un rol importante en dar la estructura necesaria a esta zona para que el vestido enmarque y luzca la figura femenina. Si bien es cierto que, conocimos bastantes Escotes Frontales, tenemos que limitar el campo de acción para que el futuro objeto permita una versatilidad en la configuración de tirantes que no se nos escape de la realidad. No es posible abarcar todo el universo de escotes mostrados, pero sí podemos llegar a ciertos patrones que nos ayudarán a responder a la mayoría de ellos.

A continuación se presentan las configuraciones morfológicas de los tirantes que se pretenden llegar a realizar.

Los patrones se adaptan a la mayoría de escotes Frontales. Para facilitar el reconocimiento, tenemos que el escote redondo, en U, en V, Halter, Retrato, en Pico y Sabrina, son cubiertos por las configuraciones de los tirantes.

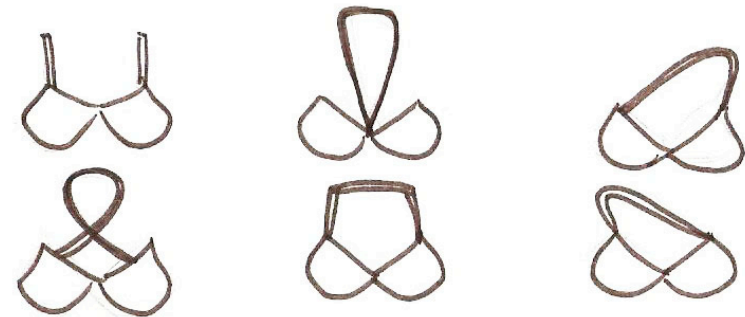

Por lo tanto, necesitamos un Sistema de Bretel que sea totalmente adaptable y configurable a lo menos en los seis patrones de tirantes para que se adecue a todos los escotes señalados.

03

Planteamiento del proyecto

- 3.1 Hipótesis
- 3.2 Conclusión de Investigación
- 3.3 Desarrollo del Concepto
- 3.4 Valores de Uso
- 3.5 Aspectos morfológicos
- 3.6 Requerimientos y restricciones

Al diseñar y producir un nuevo conjunto de ropa interior femenina con la espalda totalmente descubierta, se abre un nuevo mercado para la proyección de prendas que contemplen escotes posteriores y se permite a la usuaria directa a una mayor cantidad de opciones al momento de elegir el vestuario exterior.

3.2 Conclusión de la Investigación

Esta investigación cumplió con informar temas básicos e imprescindibles para el desarrollo del conjunto con la espalda descubierta.

En primer lugar, se mostró que el RIF cuenta con numerosos productos. Los más empleados son el sostén y el calzón, que cumplen funciones higiénicas, de protección, sustento, moldeo, etc. Además estas prendas tienen una connotación erótica importante que es representada a través de los materiales, texturas y configuraciones que enmarcan recorridos sobre la anatomía femenina que invita a mirar y entregan una lectura de disponibilidad sexual del individuo.

Las soluciones formales de RIF existentes para lucir la espalda son el sostén de silicona y los parches desechables. El de sustento y estructura presenta una solución sobre la base de emplear adhesivos. El problema de los pegamentos es su interacción con la epidermis, ya que puede producir alergias, pueden quedar residuos en la piel, produce sudoración rápida y no dan una sensación de sustento, lo que se traduce en poca libertad de movimientos. Sobre esta base se busca proyectar una forma que logre cumplir la función de sostener las mamas sin producir molestias a la usuaria, por lo tanto no se empleará ningún tipo de adhesivo como solución estructural, como es el caso de los productos actuales.

3.3 Desarrollo del Concepto



Propuesta Conceptual_ Línea Abierta

Al determinar que el conjunto permitirá lucir la espalda descubierta, nos enfrentamos a un problema estructural para lograr sostener el busto sin un contorno que funcione con una línea horizontal que atraviese la espalda.

Los escotes posteriores enmarcan el recorrido de una línea continua que no se cierra. Entonces para no romper la armonía visual y dar solución al contorno se piensa en una “Línea Abierta” que logre ajustarse en los laterales del cuerpo, permitiendo la sujeción efectiva del objeto.

Línea Abierta que se abre y cierra

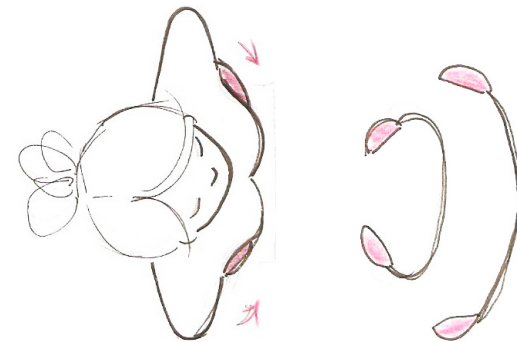

Ligne Brisée

* Línea Abierta en francés.

Nombre de Fantasía del proyecto.

3.4 Valores de Uso

A. Aptitudes y valores operativos

A.1 Valor de Utilización y Funcionamiento

- Cumplir con la función primaria de sostener y ajustar el busto, luciendo la espalda descubierta, permitiendo a su vez, la realización de funciones secundarias como obtener distintas configuraciones en los breteles, entregar a la usuaria un acceso simple a la prenda y un desvestir erótico para su pareja.
- Permitir gobernabilidad adecuada en los usos previstos del producto, es decir, que las operaciones como vestir/desvestir, apertura/cierre, acopiamiento/desacoplamiento, montar/desmontar breteles puedan ser realizadas.

A.2 Valor de Relación Interobjetual

- Adecuarse apropiadamente a 3 tipologías de vestido de noche que presenten escote en la espalda, recurriendo para ello a variaciones morfológicas del objeto a partir de sus breteles.

A.3 Valor de Relación Hombre-Objeto

- Concordar antropométrica y ergonómicamente con la usuaria. Para ello, se utilizan las tablas de tallas establecidas. (ANEXO TALLAS)
- El conjunto debe posibilitar los grados deseables de libertad de movimiento al caminar, al adoptar la posición sedente, al levantarse y volver a estar de pie.

- El conjunto (prenda), como espacio contenedor del cuerpo, es un plano de contacto directo con la epidermis de la mujer, por tanto ajusta y modela las mamas sin provocar molestias

B. Aptitudes y valores Paraoperativos

B.1 Valor de Seguridad

- No ofrecer peligrosidad imprevisible a los operadores. La estructura interna (contorno del sostén Brisée), tiene que evitar las superficies filosas o puntas que dañen el forro, y en consecuencia, la piel de la usuaria.

B.2 Valor de Conservabilidad

- Ser lavable, ya sea a mano o en lavadora
- Posibilitar adecuada conservación en periodo entreuso –uso. Vale decir, que el conjunto permita un guardado en cajonera o closet.

B.3 Valor de Durabilidad

- Afrontar situaciones dañinas tales como golpes, caídas, sacudidas, tiro-nes, desgaste.
- Preservar los componentes del conjunto en un periodo mínimo de un año (uso constante, 1 vez por semana).

Valores de Uso Síquico

Valor Perceptivo

“detención y discriminación del objeto en cuestión...”

El conjunto de lencería erótica tendrá morfológicamente el lenguaje de las prendas interiores de esta índole, considerando su contorno, su textura, su materialidad, etc.

Valor Estético-Formal y de Confort

“producir modificaciones en nuestro aparato perceptivo... que sean valoradas como agradables o apreciables en sí mismas” (...)

En este punto es crucial tomar en cuenta la tela interna del objeto que está en contacto con la epidermis. Debe ser suave, lisa, no porosa y que no produzca alergia alguna. El objeto es sin duda, un estímulo proximal que ayuda a la mujer a desenvolverse en su contexto.

Valor Informativo

El conjunto denotará vestimenta interior femenina, compuesta de dos prendas, una superior (sostén) que sostiene y ajusta las mamas, y el inferior (calzón) que protege la zona pélvica y modela las caderas y glúteos.

Valor Expresivo

El énfasis principal de este proyecto es que se trata de lencería Erótica. El valor expresivo del objeto ¿cómo puede representar el erotismo? Recordemos que el término «erotismo» connota y denota a todo lo relacionado con la sexualidad y no simplemente con el acto sexual físico sino también todas sus proyecciones.

El erotismo es un dispositivo complejo que genera atracción sexual y que puede ser canalizado adecuadamente para lograr completar satisfacción en las personas. En el caso del conjunto, tenemos un usuario directo, que es la mujer que utiliza la vestimenta, y un usuario indirecto, que observa y quita la prenda, por tanto, tiene que producir sensaciones agradables en la piel, hacer sentir cómoda y atractiva a la usuaria directa y a su vez, visualmente aportar una imagen que provoque al usuario indirecto (evocando disponibilidad sexual del individuo).

El quitar o desvestirse asume también ser “erótico”, es decir, tiene que atraer sexualmente a ambos usuarios. Esto se puede lograr a través de la vestimenta, muy bien señala Andrea Saltzman en “El cuerpo diseñado”: “como primer espacio o conformación espacial del “habitar”, el vestido condiciona la percepción del propio cuerpo y su relación con otros cuerpos y los sucesivos espacios”.

El diseño abarca el acceso y el cierre de la prenda: tanto el vestirse como el desvestirse implican una acción específica, que requiere de una cierta habilidad y movilidad del cuerpo. Entonces, el accionar que llevarán a cabo ambos cuerpos en la salida de las prendas, será totalmente condicionado para que involucre roces en las zonas límbicas de los usuarios, evocando acto sexual y proyectando erotismo.

Matriz de Análisis_ Valores de Uso

ASPECTOS MORFOLÓGICOS	VALORES USO SÍQUICO													OBSERVACIONES		
	Configuración	Cualidades de Maleabilidad	Tamaño	Materialidad	Color	Textura	Transparencia	Peso	Brillo	Consistencia	Constancia	Constitución	Sonido		Olor	
VALOR PERCEPTIVO Lenguaje que indique Prenda Interior Femenina	●		⊙	⊙	●	○	⊙							○	<p>La configuración, materialidad, color y textura son los aspectos morfológicos que toman protagonismo cuando comenzamos a ver los valores de uso síquico. El más importante en este proyecto, es el valor expresivo, ya que con este mostraremos el Erotismo y la Sensualidad del conjunto.</p> <p>La forma tendrá énfasis central en la materialidad, color y transparencia para transmitir el erotismo de la prenda, a su vez, se incluirá el gesto del “desnudar” como parte fundamental para proporcionar el valor expresivo deseado.</p>	
VALOR ESTÉTICO Agradable para el aparato perceptivo	●	⊙		⊙	●	●	⊙							○		
VALOR DE CONFORT Contacto con la piel		●	⊙	●		●								○		⊙
VALOR INFORMATIVO Denotar Conjunto interior	●		●											⊙		
VALOR EXPRESIVO Erotismo y sensualidad	⊙			●	●	⊙	●							○		

Matriz de Análisis extraída de “Funciones de la Forma”A. Tulio Fornari

Pp 97

3.5 Aspectos Morfológicos de la Forma

Configuración

En el diseño de vestuario, la silueta es el punto de partida para declarar la configuración que tendrá el objeto. Como estamos realizando ropa interior, que pertenece al mundo de la indumentaria, diremos que la configuración del conjunto pretende potenciar ciertos recorridos sobre la anatomía de la usuaria y destacar zonas de placer.

En el caso de nuestro proyecto, queremos una anatomía textil que nos entregue una forma anatómica, por tanto buscará la adherencia, será con “rebote”. Utilizaremos distintos recursos para marcar los recorridos deseados sobre la anatomía, interviniendo en la superficie textil con posformados, planteando distintas soluciones de confección, como corte, moldería, fuelles y pinzas e incluiremos una estructura independiente (en la línea de contorno).

Cualidades de Maleabilidad:

Peso/caída/elasticidad/movimiento/adherencia/textura.

Tamaño

Seguirá la escala humana, espécimen femenino.

Materialidad

La elección del textil debe ser cuidadosa pues es el elemento compositivo del diseño de indumentaria, que permite conformar la silueta en torno al cuerpo. Lo rodea, contiene, sigue y traza, al mismo tiempo que lo califica superficialmente provocando sensaciones hacia el interior de la piel y hacia el exterior, como textura sensible y relacionada con el medio ambiente.

Consistencia

El sostén tendrá un contorno rígido, que entregue la línea del contorno y sustento a las mamas. Las otras partes del conjunto en general, serán blandas, maleables y elásticas.

Constancia

El contorno del sostén presenta variaciones. Para lograr sostener el busto sin tirante alguno, la estructura será indeformable pero el material contará con “memoria”, es decir, podrá volver a su forma original en desuso, pero cuando esté interactuando con el cuerpo, presentará la cualidad de ajustarse en sus laterales.

Matriz de Análisis_ Morfofuncional

ASPECTOS FUNCIONALES	ASPECTOS MORFOLÓGICOS														OBSERVACIONES
	Configuración	Cualidades de Maleabilidad	Tamaño	Materialidad	Color	Textura	Transparencia	Peso	Brillo	Consistencia	Constancia	Constitución	Sonido	Olor	
A.1 Utilización y Funcionamiento															<p>El valor de Relación Hombre-Objeto es claramente el que presenta una mayor tendencia en la importancia de los aspectos morfológicos de la forma. El futuro objeto presenta un contacto estrecho con el usuario, ya que el cuerpo es la estructura soporte en la indumentaria, por lo que, es lógico pensar que en este punto es donde se requiere más cuidado y participación</p> <p>En los valores paraoperativos el aspecto morfológico que cobra más fuerza es la materialidad, pues el textil es la pieza clave para conocer la conservación, modo de lavado, resistencia y preservación del producto.</p>
-Sostener y ajustar busto	●	○	○	○				○	●	●	○				
-Gobernabilidad en usos	●	○	○	○		○		○	○	●	○				
A.2 Relación Interobjetual															
-Adecuación a vestidos	●	○	○	○	○				○	○	○				
A.3 Relación Hombre-Objeto															
-Concordar con usuaria	●		●					○							
-Posibilitar movimiento	○	●	○	●		○		●	●	●	○				
-Contacto epidermis	○	●		●		●		○		○	○			○	
B.1 Seguridad															
-Peligrosidad	○			●	●				○						
B.2 Conservabilidad															
-Limpiable	●		○	●		●			○					○	
-Repuestos				○											
-Conservación y guardado	●	○	●	○		○		○	○						
B.3 Durabilidad															
-Afrontar daños	○	●		●					●	●	●				
-Preservación	○			●				○	●		○				

3.6 Requerimientos y Restricciones

Requerimientos

Ingenio y mecánica constructiva para el levantamiento de las mamas sin elementos en la espalda

Tela suave que no lastime

Es muy importante que la tela empleada no lastime ni el pecho ni las demás zonas relacionadas con el uso de la prenda, por lo tanto, los textiles empleados deben tener amplio porcentaje de algodón.

Recordemos también, que la textura que arrojaron los conceptos relacionados fue “lisa y suave”.

Uso simple tanto en poner la prenda como en sacar la misma

La usuaria no debe tomarse mucho tiempo en poner la prenda, debe responder a usos indirectos (por ejemplo, ir al baño) por lo cual, tiene que presentar un sistema de simple ejecución, tanto para poner, como para sacar la indumentaria.

Efecto sorpresa en el contexto erótico

El interés en el contexto erótico estará dado por la sorpresa. Por detrás la usuaria se verá vulnerable y totalmente desnuda en la parte superior del cuerpo (hasta el inicio del coxis), pero por delante se acentuarán las curvas naturales con un claro lenguaje erótico que dará énfasis a las zonas erógenas. Por tanto, esta nueva indumentaria es para la mujer y su pareja.

Considerar al usuario indirecto

El usuario indirecto (la pareja) debe tener la ventaja de quitar la prenda de la forma más sencilla posible y por supuesto, esta prenda debe ser fácil de colocar.

Debe ofrecer libertad de movimiento

Así, el futuro producto tendrá un valor agregado, pues, los parches desechables y los sostenes de silicona no dan la seguridad y confort para desplazarse y realizar actividades libremente, ya que el pegamento tiende a soltarse con la sudoración.

Tiene que presentar variedad de tallas para adaptarse a los distintos tipos somáticos de cuerpos femeninos.

Recordemos la sección de este trabajo donde se menciona a la usuaria. Dijimos que servirá para toda mujer que desee mostrar la espalda, por tanto, las tallas deben estar de pequeña (S) a grande (XXL). Ver **ANEXO 2**

Restricciones

Podrá ser utilizado sólo por las mujeres que quieran mostrar la espalda.

Si la persona no presenta una espalda atractiva, no podrá o más bien dicho, no querrá utilizar la prenda. No debe presentar ningún tipo de amarre o tirante que interrumpa la continuidad de la desnudez de la espalda.

Uno de los objetivos de este proyecto y el sentido que presenta es mostrar la espalda totalmente descubierta, por tanto, no podemos colocar ningún elemento que se note en esta zona.

Ser erótico... No vulgar

Cuando se estudian los conceptos relacionados, vimos la tabla de conceptos. En ella mostramos una gama de colores con relativo peso conceptual, sin embargo, esto no quiere decir que empleemos todos estos colores, ya que en varias referencias bibliográficas se decía que la mezcla que destaca más el erotismo “el rojo y el violeta.”, podrían llegar a ser de mal gusto si no se emplea de la manera adecuada. El contexto es el criterio para determinar si un color resulta agradable o carente de gusto.

Sin empleo de Adhesivos

Para evitar las alergias, sudoración excesiva y residuos en la piel de la usuaria, en este proyecto el uso de pegamentos de cualquier índole estará absolutamente prohibido.

04

Genesis Formal

- 4.1 Desarrollo de la Forma
- 4.2 Justificación de la Forma
- 4.3 Maquetas funcionales

4.1 Desarrollo de la Forma

En primera instancia, la idea de solución de este proyecto era realizar una estructura en la zona abdominal. Para ello, estudiamos los movimientos de la mujer lo que arrojó resultados coherentes para la proyección de una forma. Sin embargo, luego de realizar maquetas, se concluyó que no respondían con entregar una buena silueta, pues en vez de modelar, comprimía y cortaba la figura femenina por el exceso de fuerzas que se acumulaban en las caderas.

Es así, como se simplificó la idea y se dejó solamente la estructura del contorno para sostener las copas del sostén. Además añadimos los breteles para que exista la fuerza actuante de “levantar”.

A continuación se mostrará todo el desarrollo formal, desde los estudios, croquis, maquetas, prueba y error, hasta llegar a las conclusiones que permitieron la solución definitiva.

Estudio del movimiento abdominal de la mujer

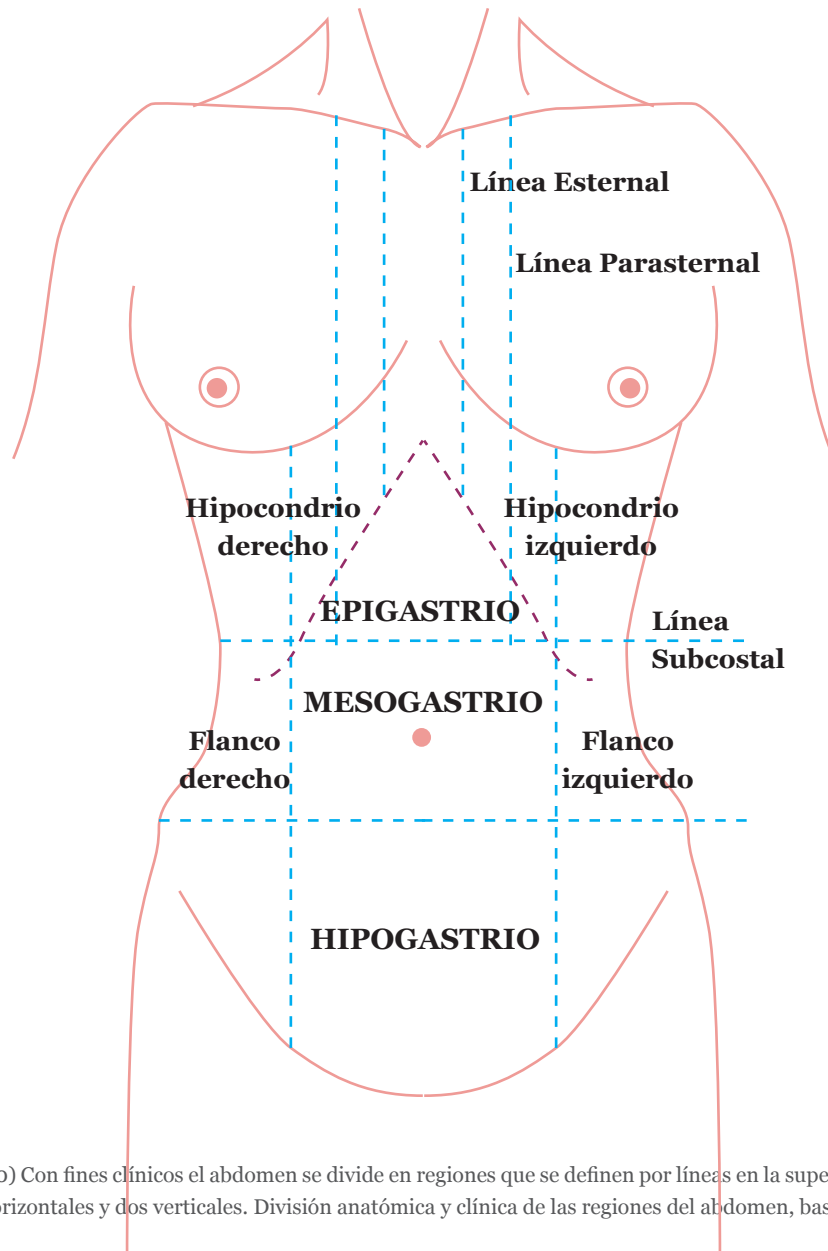

El conocimiento topográfico del cuerpo femenino nos ha ayudado a comprender los requerimientos específicos de este proyecto y vislumbrar posibles soluciones sin alejar la mirada en el usuario directo. No obstante, es necesario profundizar un poco más en el movimiento de la mujer, sobretodo de la zona abdominal, ya que esta es la porción del cuerpo que puede ser sometida a futuras estructuras para sustentar las mamas. Con este estudio, se pretende llegar a conclusiones válidas de diseño para justificar que partes pueden estar constituidas con materiales blandos como la tela, y cuales pueden tener una materialidad más rígida que permita modelar la figura y sostener los pechos sin dañar ni restringir el movimiento.

Para comenzar, sepamos que el abdomen es la porción del cuerpo situado entre el tórax y la pelvis que contiene en su interior la cavidad abdominal, separada de la torácica por el diafragma.

En el esquema que se encuentra a la izquierda, podemos ver las regiones anatómicas externas del abdomen (10), que utilizaremos para nominar y declarar las zonas que pueden ser sometidas a cuerpos rígidos y estructuras. Ahora bien, teniendo el conocimiento básico de las regiones anatómicas del abdomen, podemos comenzar con el análisis gestual de la mujer en distintas situaciones que implican movimiento de esta región corporal.

(10) Con fines clínicos el abdomen se divide en regiones que se definen por líneas en la superficie de la pared abdominal anterior. Por lo general, se delinean nueve regiones cortadas por dos líneas horizontales y dos verticales. División anatómica y clínica de las regiones del abdomen, basado en Anatomía de Gray.

■ Primer Movimiento_ La Respiración

El primer movimiento que describiremos es la respiración, pues es el proceso fisiológico indispensable para la vida de los organismos. A grandes rasgos, la respiración de los seres humanos es entendida como un tipo de metabolismo energético en el que se extrae energía de moléculas orgánicas, como la glucosa, por un proceso complejo en el que el carbono es oxidado y en el que el oxígeno procedente del aire es el oxidante empleado.

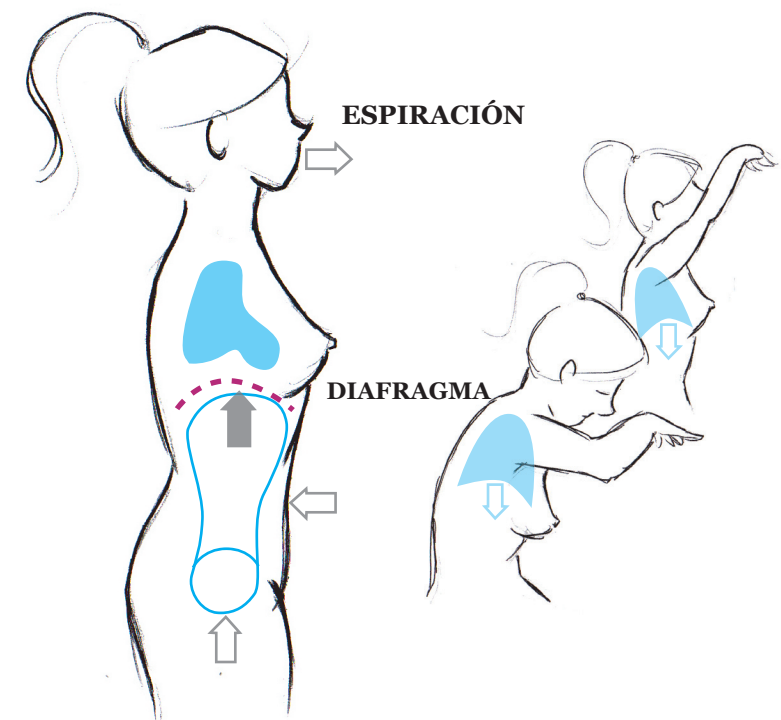
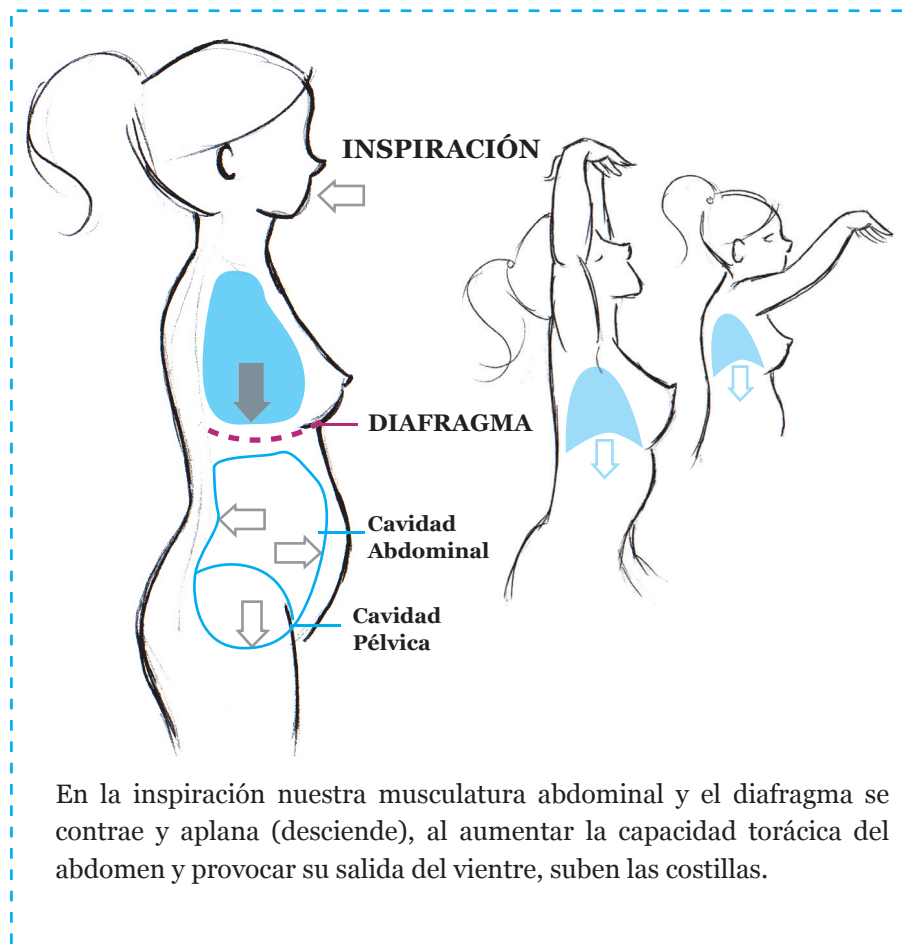

■ Segundo Movimiento _ Encogimiento Abdominal

El encogimiento abdominal es un término empleado para nominar el acondicionamiento físico de los músculos del abdomen como el Oblicuo Mayor y el Recto Mayor.

El músculo oblicuo mayor del abdomen (Obliquus externus) se encuentra en la parte anterolateral del abdomen, ancho, par, irregularmente cuadrilátero, constituido por una porción carnosa y otra aponeurótica

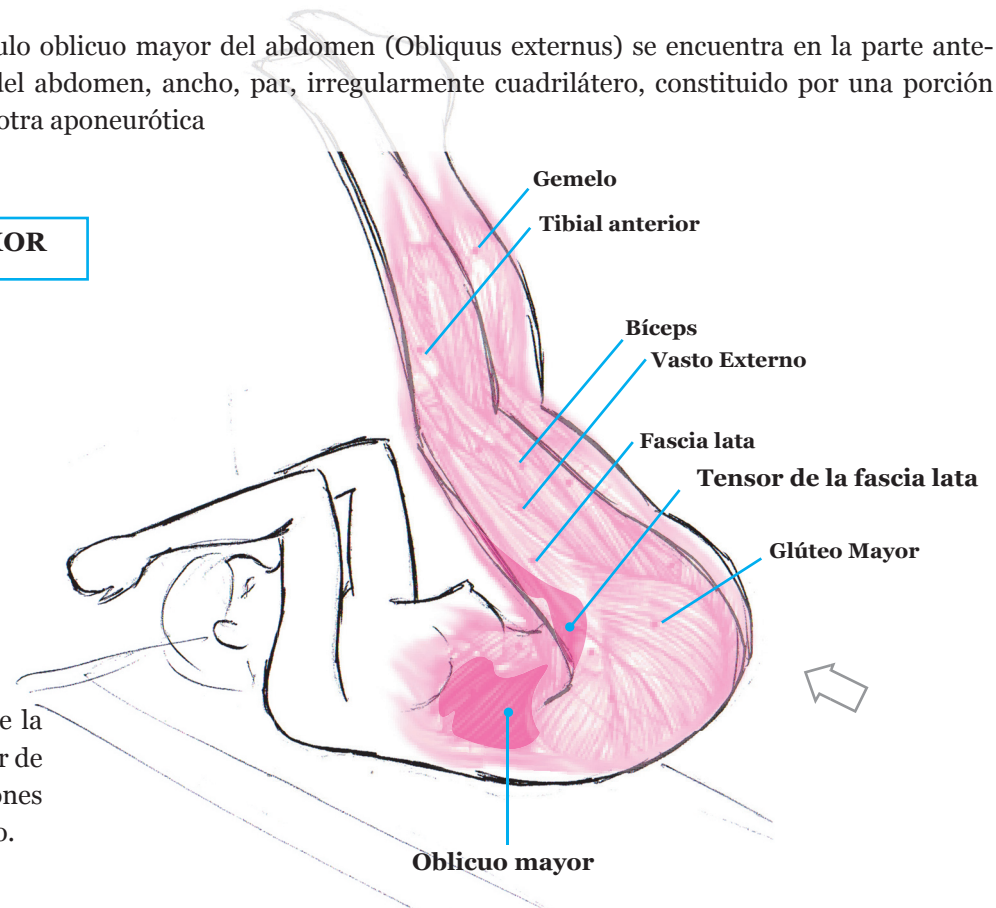
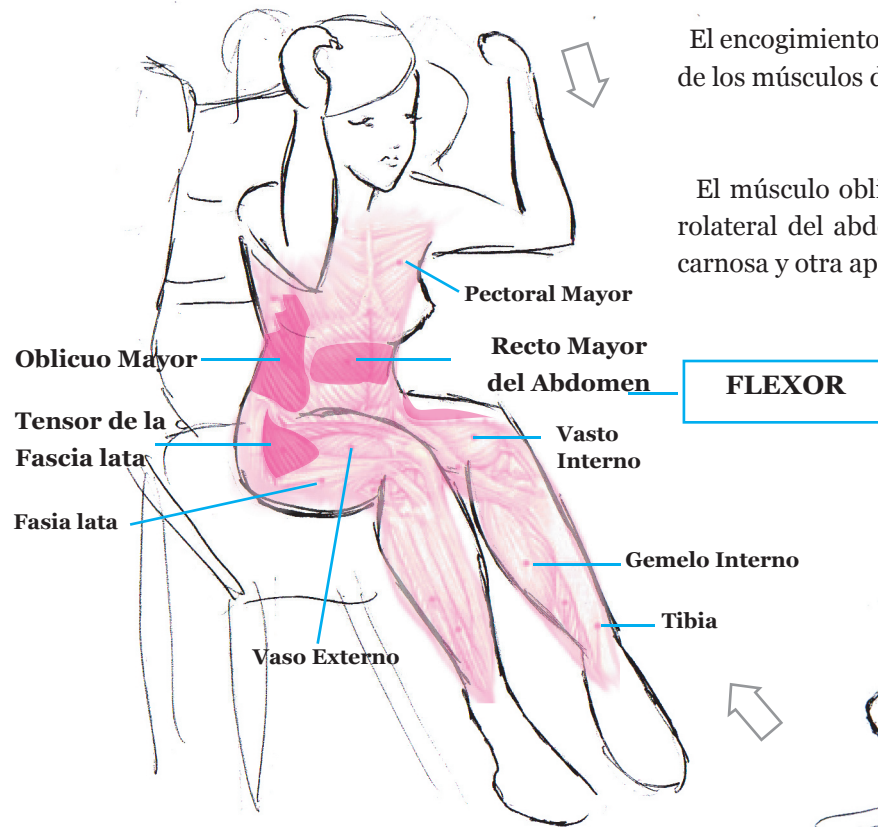

El músculo recto mayor (Rectus abdominis) se encuentra fuera de la línea media del abdomen; par, largo y aplanado. Es un potente flexor de la columna vertebral y su contracción tiene importantes implicaciones fisiológicas y, además, mantiene las vísceras abdominales en su sitio.

■ **Tercer Movimiento_ Elevaciones _Tronco _Piernas**

Un movimiento frecuente que realizamos los seres humanos día a día es la elevación de tronco para alcanzar el estado sedente. Al estar sentados, también movemos las piernas y hacemos trabajar músculos de la zona abdominal.

Nuevamente, los músculos que realizan mayor movimiento son el Oblicuo Mayor del abdomen y el músculo Recto Mayor.

GESTOS ESTADO SEDENTE

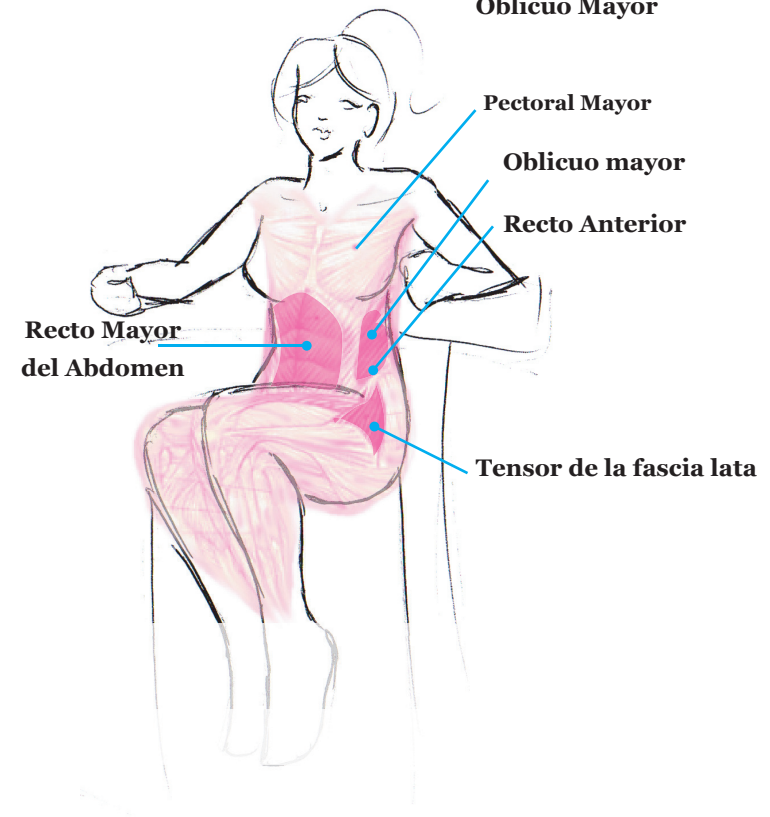
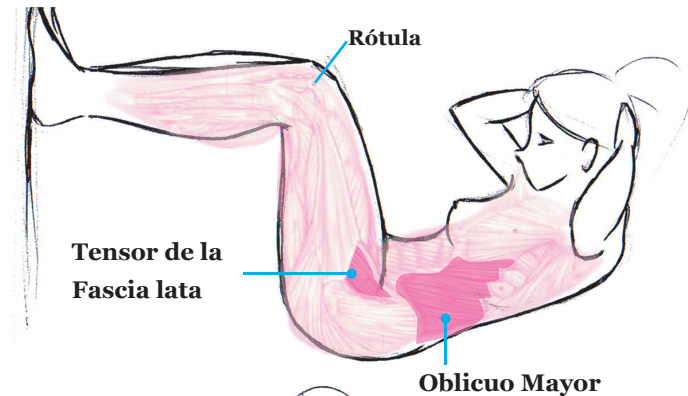
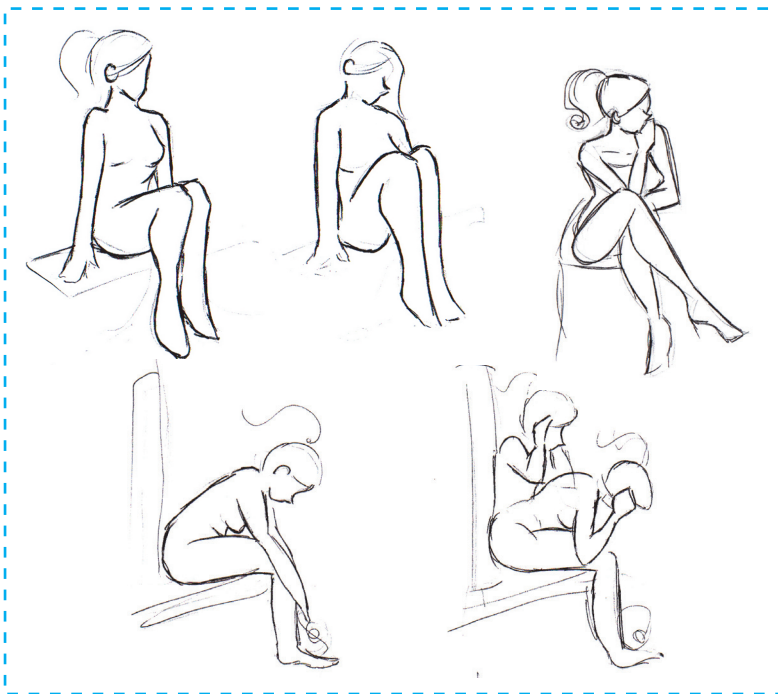

■ Cuarto Movimiento_ Flexión de Tronco

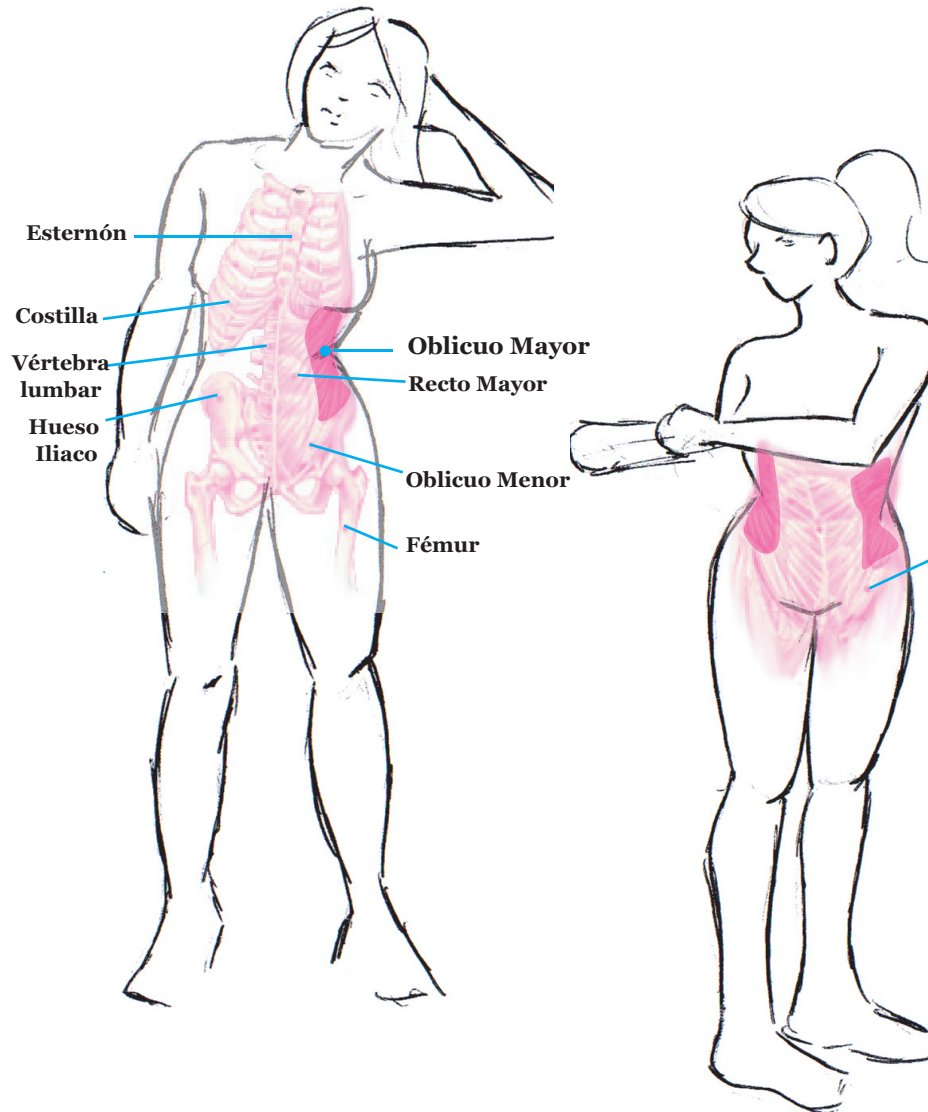

La flexión es el movimiento por el cual los huesos u otras partes del cuerpo se aproximan entre sí en dirección anteroposterior, paralela al plano sagital.

La flexión es consecuencia de la contracción de uno o más músculos flexores. A lo largo de este estudio, nos hemos dado cuenta que un músculo protagonista es el Recto mayor del abdomen. También en este movimiento actúa el Oblicuo mayor y el Oblicuo Menor

El músculo oblicuo menor del abdomen (Oblicuus internus) se encuentra debajo del oblicuo mayor; es par, ancho, aplanado y está constituido por fascículos carnosos.

■ Determinación _Solución Estructura

Después de conocer los posibles movimientos abdominales que realizará el usuario con la futura prenda íntima, tenemos que las regiones que deben presentar menor rigidez son aquellas que se componen por los músculos flexores de esta zona corporal.

Ahora bien, la ubicación de la estructura, y por lo tanto, del material menos maleable, tendrá que estar en la región anatómica del abdomen conocida como hipocondrio (derecho-izquierdo), pues en ella no se ubican el músculo recto mayor abdominal, el oblicuo mayor ni el oblicuo menor. La zona del Epigastrio, también puede tener participación en la localización de la estructura, pues, toma una pequeña porción del recto mayor.

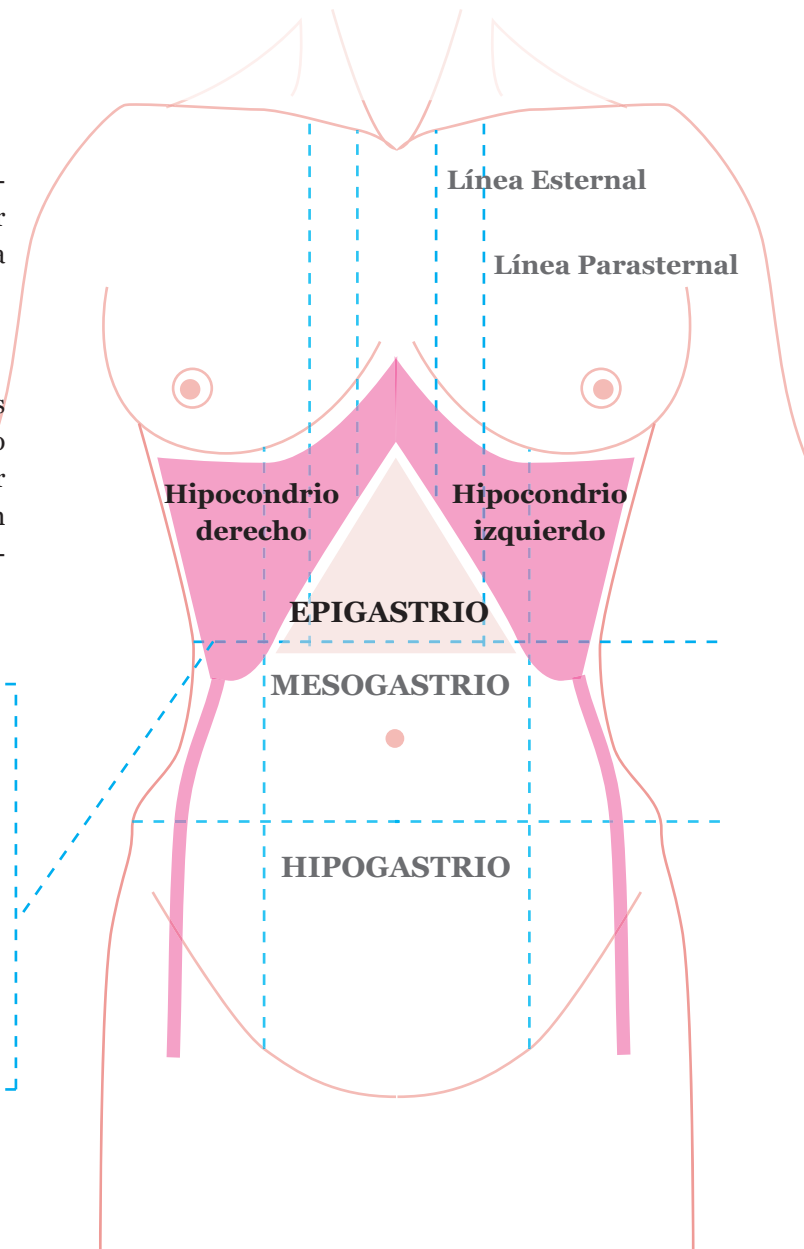
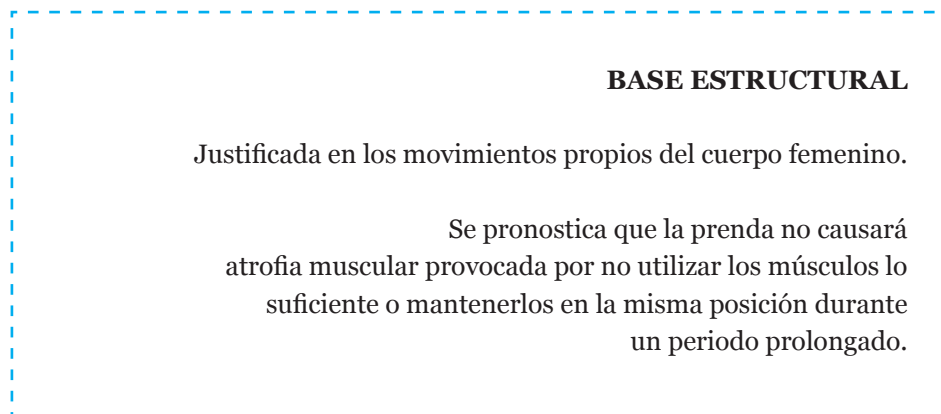

Croquis preliminares

Es así, como las formas preliminares incluían la proyección de una estructura “barbas” de corsé. A continuación, se mostrarán los primeros croquis e ideas.

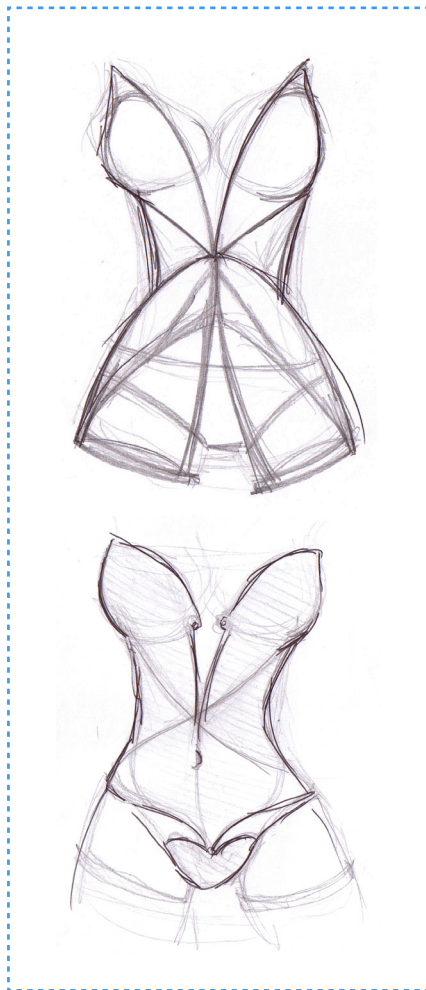

Vista completa
ENCAJES

Vista estructuras
Barbas corsé

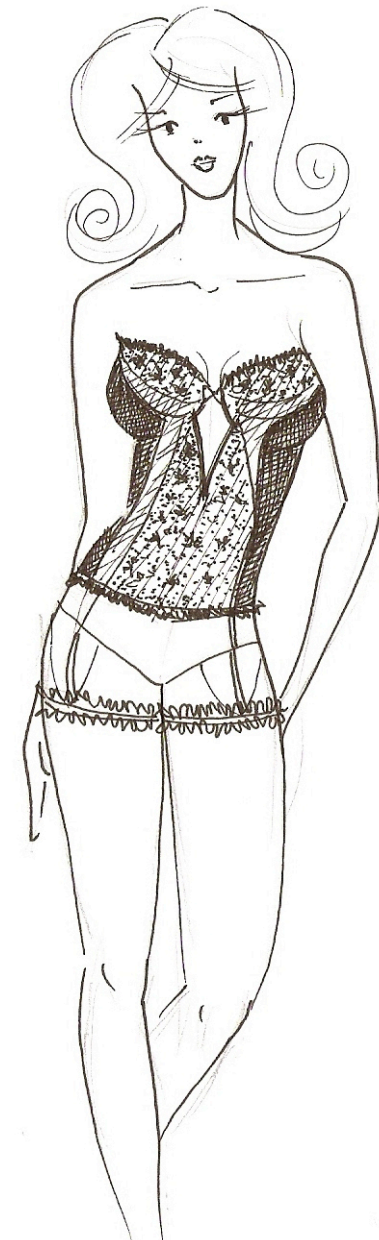
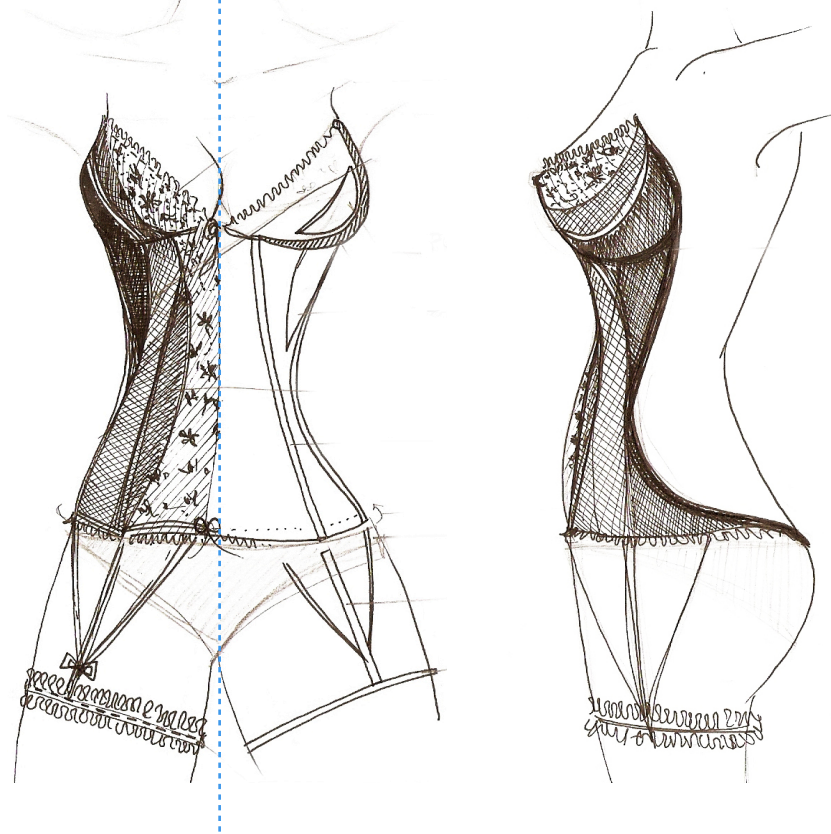

Traducción Formal
SISTEMA DE SOLUCIÓN

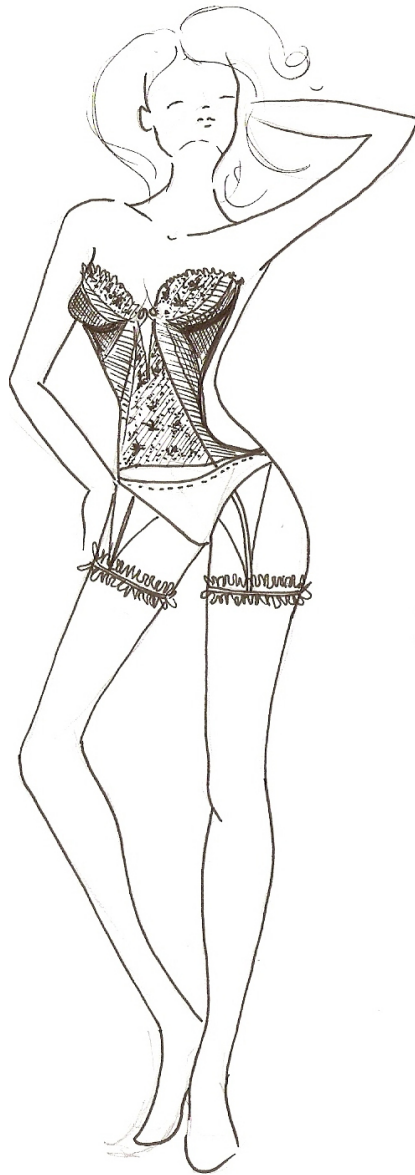

AJUSTE TRASERO
Mediante broche



Compresión del busto

AJUSTE

Reemplazando las bandas de Silicona //
sin residuos en la piel.

Sistema a modo de orejeras
Ajuste a través de la materialidad

Estructuras
Barbas corsé

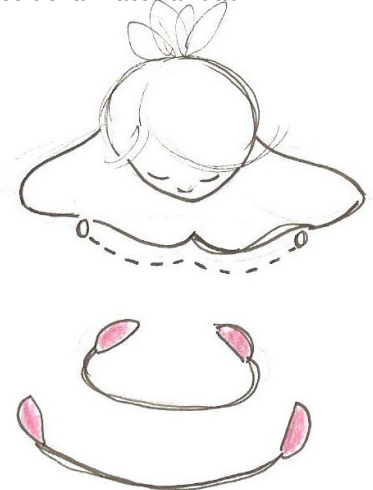

Fotos de maqueta con estructura

Desarrollo de la Forma

Prenda cerrada



Prenda Abierta



Mala Silueta... no se moldea la figura... se comprime



Debido a la inexistencia de líneas horizontales que permitan sujetar la prenda, las fuerzas se concentran en la región del abdomen y caderas.

Se corta la figura, por consecuencia, el resultado se ve antiestético y no responde con los objetivos.

Vista en detalle copa, de frente y por dentro.

Se piensa ubicar el encaje en la zona inferior de la copa.

Con esto, hay menos marcas en los vestidos



4.2 Justificación de la Forma

El conjunto de “Ligne Brisée” consiste en dos piezas independientes.

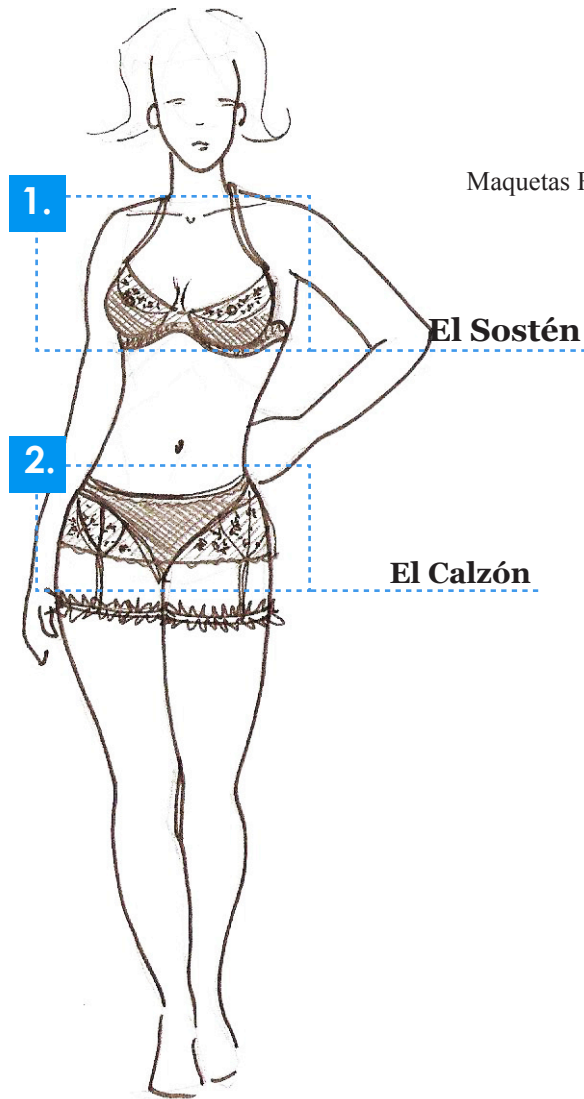

1. El Sostén:

El sostén Brisée presenta tres sistemas para sostener y modelar el busto.

Maquetas Funcionales_ Prueba 1

1.a Sistema Breteles

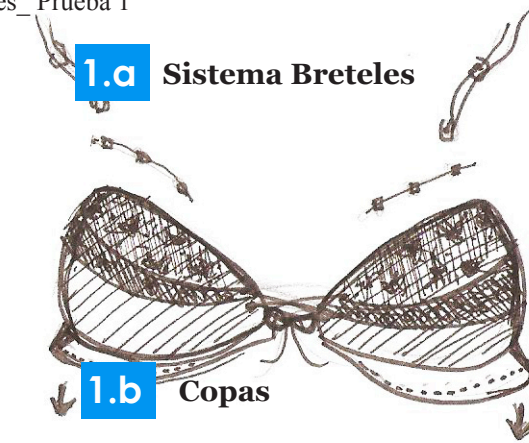

1.b Copas



1.c Contorno

El contorno, en principio, es un arco plástico que no presenta memoria, lo que le permite mantener su forma ajustándose en el cuerpo.

Sistema Breteles

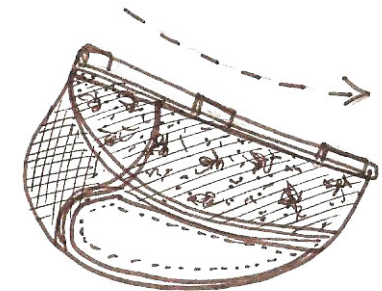

Los breteles o tirantes deben adaptarse a las distintas tipologías de escotes mencionados. Con un sistema a modo de Carril se podría desplazar el bretel por el borde de la copa para que se acomode al lugar deseado.

Sistema Breteles

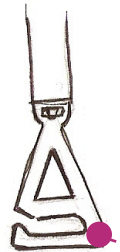

Se utiliza el mismo principio de funcionamiento de los “Breteles intercambiables”, es decir, en el borde del sostén se incorpora un pasador donde se puede enganchar el broche del tirante.

Broche

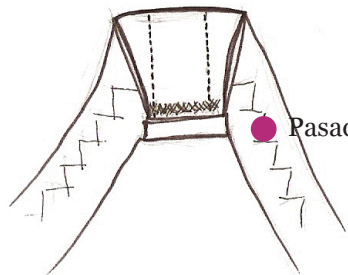

Pasador

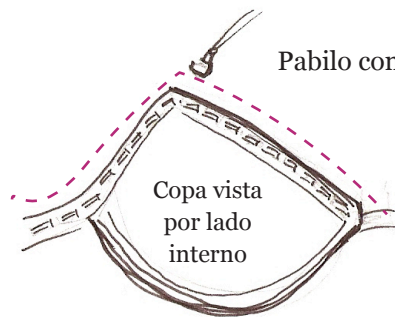

Pabulo con pasadores

Copa vista por lado interno



Contorno con pasadores

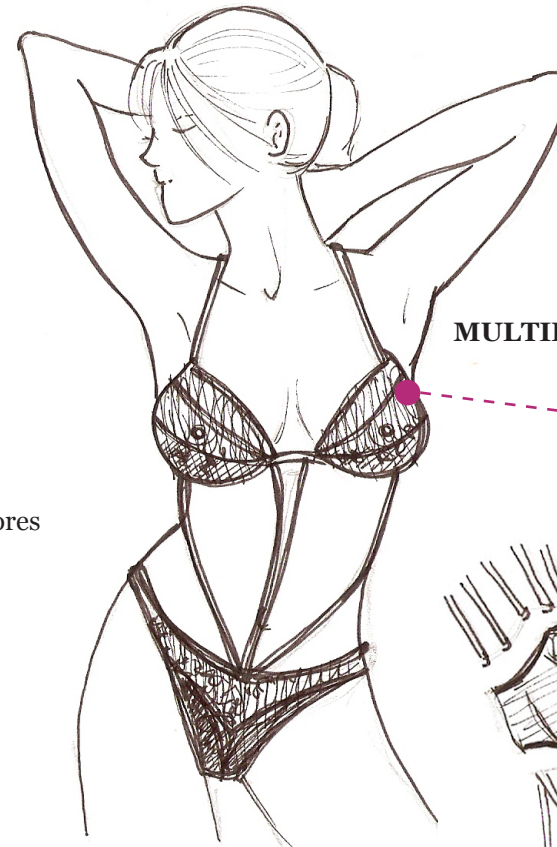

MÚLTIPLES COMBINACIONES

En el sostén

En conjunto Brisée



Ahora bien, en este proyecto el pabulo de las copas y el borde del contorno, presentarán perforaciones que cumplirán la función de pasador, por tanto, los breteles podrán ser acomodados en la posición que la usuaria desee a lo largo de todo el sostén.

También el calzón Brisée tendrá el elástico superior con pabulo perforado, para disponer de múltiples configuraciones en conjunto.

Se traza el contorno a partir de la anatomía femenina. En el lado izquierdo, se muestra la estructura ósea de la mujer para relacionar sus formas con la línea del contorno.

■ **Funcionamiento simple**

Se busca el gesto más sencillo para que el agarre de la prenda en el cuerpo humano no involucre una línea horizontal envolvente en el cuerpo. El contorno del sostén Brisée, se abre y acomoda debajo de la línea del busto, ubicándose entre la 5° y 6° costilla.

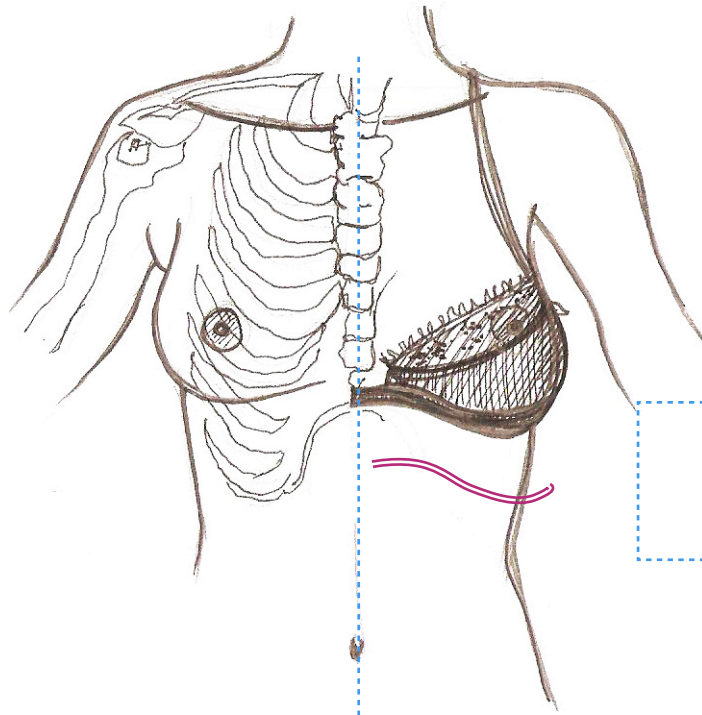

■ **Curvatura natural**

■ **Sujeción**

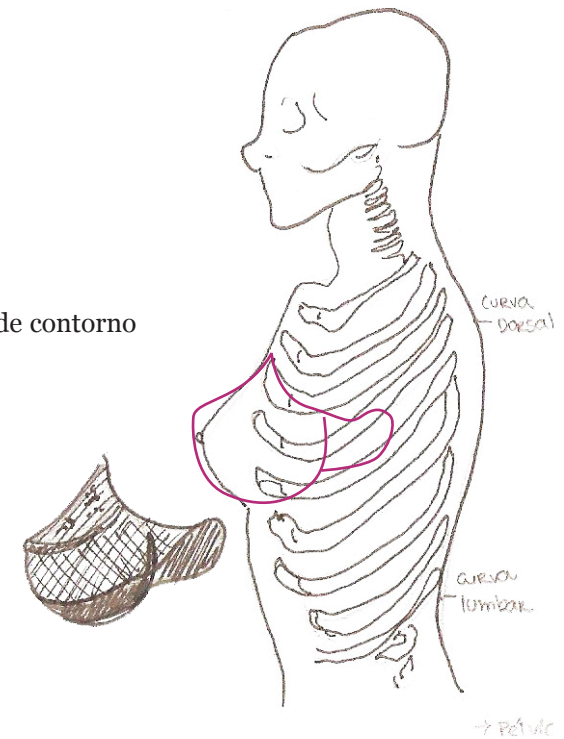
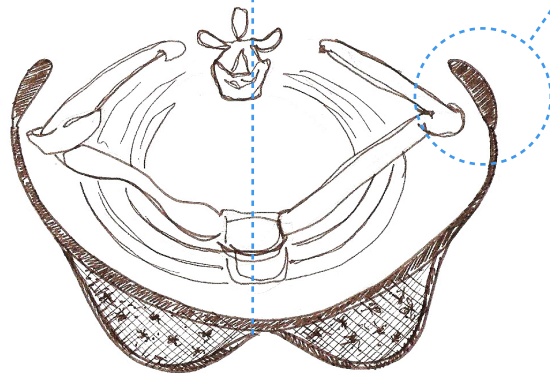

El terminal será más ancho que la línea de contorno para dar una superficie de agarre mayor.

Lateralmente el contorno termina en forma ascendente. Se ajusta en consecuencia a la línea natural que siguen las costillas a lo largo del cuerpo.

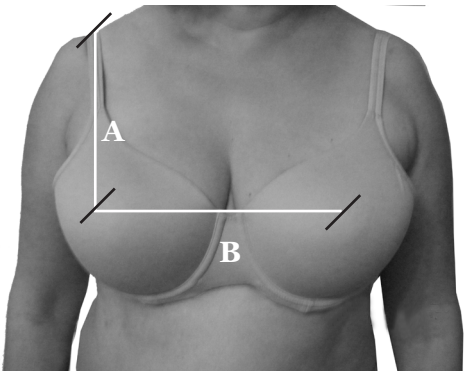

4.3 Maquetas Funcionales_ Prueba 1

Génesis Formal

1. Usuaría 1 Edad: 46 años Estatura: 158 cm. Peso: 68 kilos Talla: L Copa 34D (9 cm.) Línea contorno bajo busto: 88cm. Contorno Busto: 103 cm.	Vista frontal maqueta funcional 1 	Vista Lateral 	Vista Posterior 
--	---	--	--

Cuadro comparativo

Medidas sin sostén	Medidas con sostén	Medidas con sostén Brisée
A: 30 cm.	A: 25 cm.	A: 25 cm.
B: 20 cm.	B: 22 cm.	B: 21 cm.

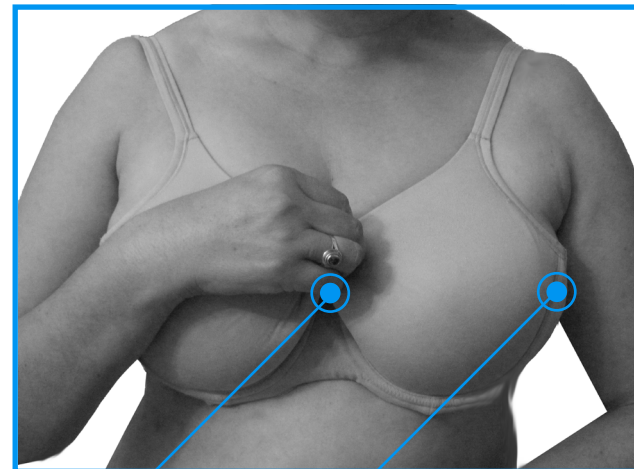

Aspectos positivos

El sostén de prueba sostiene y modela las mamas manteniendo la espalda descubierta. Las medidas se conservan en el sostén normal y en el Brisée.

Aspectos por solucionar

- Correcto ajuste del sostén en medida de copa
- Mayor tensión de la tela en los laterales, para mejor sujeción

2. Usuaria 2	Vista frontal maqueta funcional 1	Vista Lateral	Vista Posterior
	<p>Edad: 23 años</p> <p>Estatura: 158 cm.</p> <p>Peso: 55 kilos</p> <p>Talla: S</p> <p>Copa 36 B (7 cm.)</p> <p>Línea contorno bajo busto: 74 cm.</p> <p>Contorno Busto: 88 cm.</p>		

Cuadro comparativo

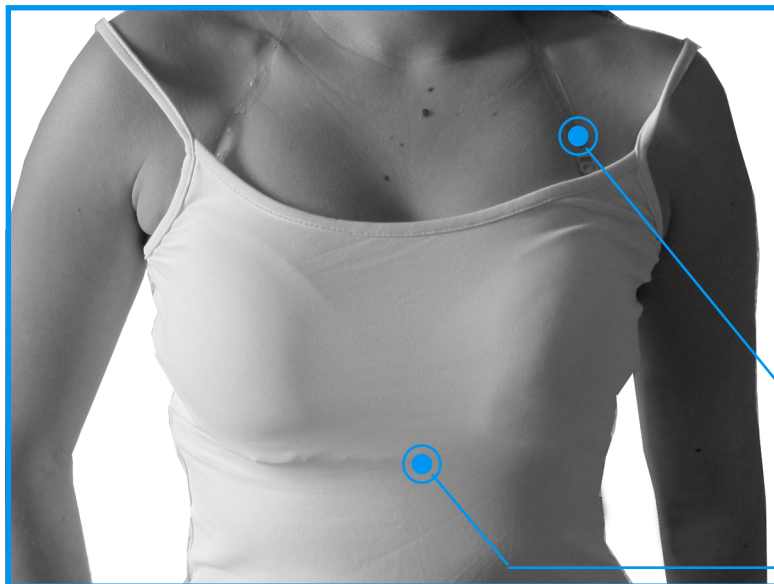

Medidas sin sostén	Medidas con sostén	Medidas con sostén Brisée
A: 26 cm.	A: 24 cm.	A: 24 cm.
B: 18 cm.	B: 14 cm.	B: 14 cm.

Aspectos por solucionar

- Terminal de agarre más lejano de la axila para evitar enrojecimiento, alergias y malos olores.
- Bretelles adaptables (para que pueda ser usado con cualquier tipología de escote frontal)
- Controlar el espesor para evitar que la ropa interior se marque en la ropa exterior

05

Propuesta producto

- 5.1 El Conjunto Ligne Brisée
- 5.2 Manufactura del Producto
- 5.3 Carta Textil
- 5.4 Uso y Mantenimiento
- 5.5 Detalles Técnicos

5.1 El Conjunto Ligne Brisée

Propuesta producto



Ligne Brisée

Lenceria femenina sin espalda



Espalda totalmente descubierta

La espalda es la protagonista absoluta. Se cumple el objetivo de este proyecto, ya que se luce la espalda cumpliendo con la función primaria de sostener y ajustar el busto.

Gracias a su sistema multibretel, se pueden realizar distintas configuraciones con los tirantes a lo largo de toda la copa.

Aplicación de Encaje

Se ubica la tela calada en la zona del bajo busto. Se evitan las marcas y arrugas en la ropa exterior.



Lenguaje Erótico

Morfológicamente el lenguaje de la prenda responde al contexto erótico con su textura, material y configuración. Con la transparencia se evoca disponibilidad sexual del individuo.



Libertad de Movimientos

El Conjunto Ligne Brisée posibilita grados deseables de libertad de movimiento al caminar, sentarse, levantarse, etc. También se permiten operaciones como vestir/desvestir, apertura/ cierre y montar y desmontar breteles.

Como espacio contenedor del cuerpo, el plano directo con la epidermis de la mujer, modela y ajusta las mamas sin provocar molestias. Acaricia y condiciona la actitud, gestualidad y modo de andar de la usuaria.



Fotografías de desarrollo producto



Primero se había pensado en colocar el encaje en la zona superior de la copa. El problema es que así habían más marcas en la Ropa Exterior.

El sistema de Bretel también estaba pensado de otra manera. A lo largo del perímetro de la copa se ubicaban enganches de cinta. Por el trabajo que implica, se simplifica.



Con la aplicación de encaje en la zona inferior de la copa, hay menos marcas en la ropa exterior sin espalda

En el bretel se agrega un elástico con pasadores que entregan los orificios necesarios para cubrir el perímetro de la copa sin ocupar tanto espesor, ni ocupar tanto trabajo.

5.2 Manufactura del Producto

Antes de presentar la manufactura del producto, veremos a grandes rasgos las empresas proveedoras de los insumos y materiales.

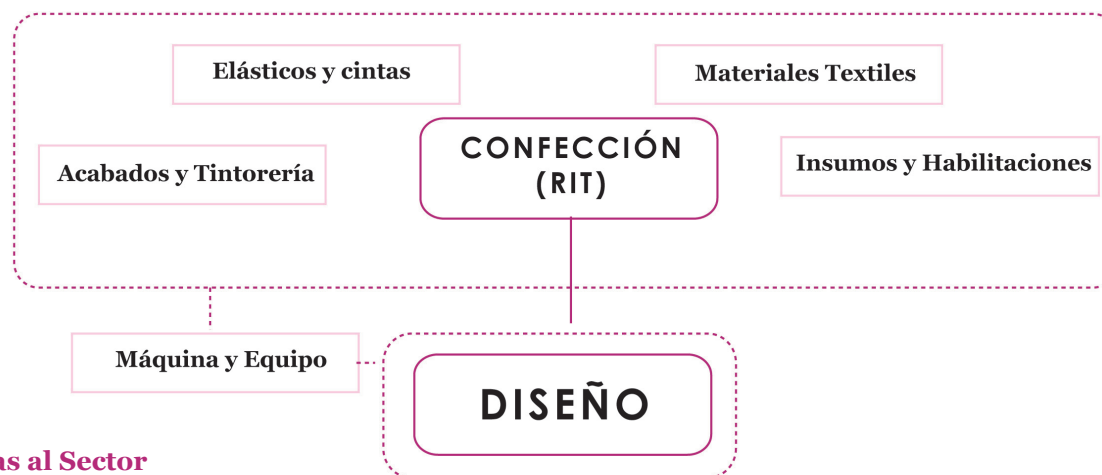

Empresas Simbióticas al Sector

Se les otorga la denominación de simbióticas **(11)** al sector a aquellas empresas que en sus actividades dependen de manera directa de la industria del RIF, es decir que su grado de especialización es totalmente dirigido al RIF y tanto sus productos como equipos no tendrían tan alta competitividad si se enfocaran a cubrir las necesidades de otro sector.

Fabricantes especializados en Telas y Elásticos

En este punto se reúnen las empresas especializadas en telas Tricotosas, powernet, rashel y todas aquellas en las que, por el uso de elastano, requieren de técnicas especializadas de tejido, así como los fabricantes de todo tipo de elásticos.

Empresas especializadas en acabados y tintorerías

Por las características de los productos existen muchos tipos de telas cuyo uso específico es muy limitado, pues, a pesar que en esta industria los volúmenes de producción suelen ser muy altos, el metraje de determinadas telas es bajo y por ello se requiere de tintas para cada teñido de no más de 100 kg. Estas características que influyen tanto en los equipos como en la logística de las empresas especializadas en acabados y tintorerías otorgan un valor agregado a los insumos y las telas utilizadas en la ropa interior.

(11) "The Italian Textile and Clothing Industry", Sistema Moda Italia: Economic studies Department, Milán Diciembre de 2003.

Especialistas en maquinaria y aparatos.

Existe mucha similitud en los equipos y la maquinaria para la confección de cualquier género, pero, en su gran mayoría, la industria de la confección de ropa interior utiliza los mismos equipos, pero con alimentaciones finas que los tornan específicos. Los distribuidores de maquinaria se convierten en proveedores especialistas en la industria de la confección de ropa interior.

Empresas especializadas en embalajes impresos y etiquetas.

La ropa interior requiere de envases o etiquetado especial que permita observar, a través de una fotografía, una gráfica, o la exhibición del producto a través de su colocación en un modelo profesional, el efecto que producirá dicho producto en el usuario.

Empresas especializadas en insumos y habilitaciones.

Aquí se incluye a las empresas dedicadas a la manufactura de cintas, vieses, ganchillos, hebillas, herrajes metálicos y plásticos, arcos y todas aquellas aplicaciones que giran en torno a la industria de la confección de ropa interior.

(*) Además de estas empresas, en la producción del sostén Ligne Brisée incluiremos una fábrica de PP y de procesos de transformación de plásticos (termoformado).

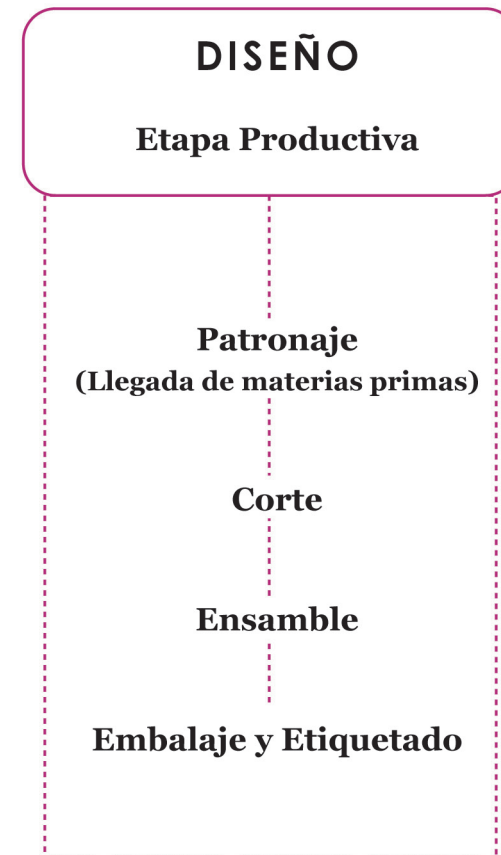

Preparación de Materiales.

Propuesta producto

El conjunto Ligne Brisée cuenta con dos piezas, antes de llevarlas a la cadena productiva para coser y pegar los moldes, se debe dimensionar las telas, el encaje y los elásticos.

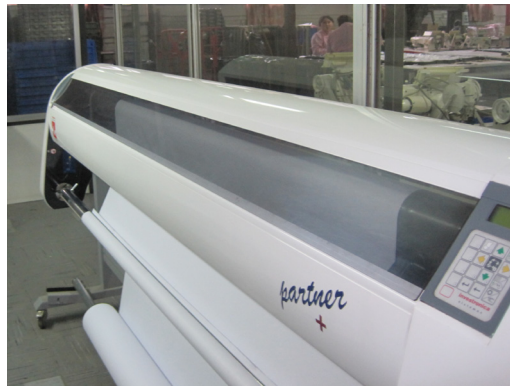

A esta sección llegan los rollos de telas, según los artículos que se estén realizando. Tanto el sostén como el calzón cuentan con moldes, que son acomodados en un software computacional para ubicarlos optimamente en la tela.

Esta plantilla se imprime en un plotter.



Se tiende la tela, se pone el rollo de la tela en un pasador y luego esta maquina comienza a desenrollar el rollo cuidadosamente, deben quedar parejos, sin ningún pliegue. Se tienden 48 capas de telas.

Una vez realizado esto se trasladan las capas para ser cortadas por método computacional.



Un equipo de personas comienza a revisar lote por lote, que no tenga ningún error para ser enviadas a los talleres.

El trabajo de talleres se esquematiza en la línea de montaje del producto.

Las fotos son originales, tomadas en la empresa Manufacturas y Textiles Flores y CIA.S.A. Hemos tomado a esta empresa como modelo para que el producto proyectado pueda ser fabricado en una empresa nacional.

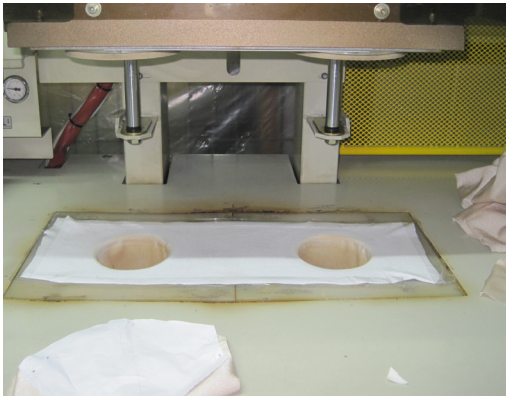

Llegan todos los artículos en donde la tela necesita ser moldeada. Aquí llega la pieza (molde) y se pone sobre una mesa donde bajan una balas con calor y le da forma al molde para que esta pieza calce perfectamente el la copa o napa.

Las balas tienen diferentes tamaños y esta se usan según la talla, al igual que la temperatura de ella, es de acuerdo al tipo de tela y la calidad y resistencia el calor.



Tirantes

Los tirante de realizan en talleres externos, aquí solo se cortan. Una vez realizados afuera, vuelven a este taller y se ordenan y se pegan afuera de las cajas según el artículo, para enviarlos a los talles.

Ahora que se tienen todos los materiales dimensionados y preparados, el procedimiento de la realización del sostén y el calzón, se hace en los talleres,



Línea de Montaje Conjunto Ligne Briseé

Propuesta producto

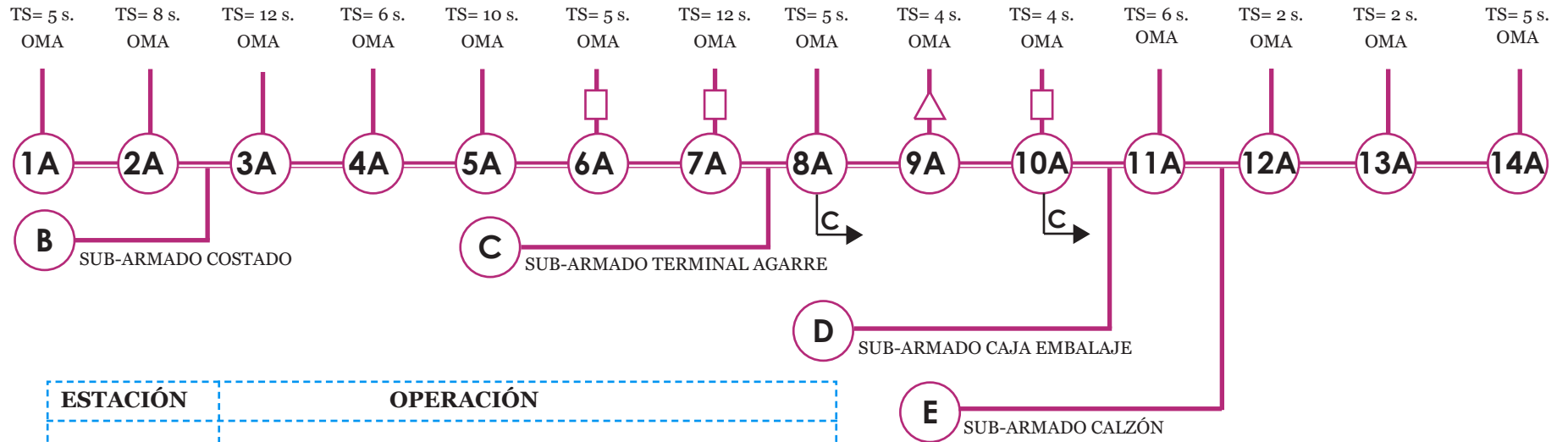

ESTACIÓN	OPERACIÓN
1 A	Forrar Copas. Fijar entretela y encaje
2 A	SINGER pasa el pabilo a la Copa
3 A	SINGER pega tela costado
4 A	Enguinchado de Arcos en la Copa
5 A	Enguinchado Contorno en tela de costado
6 A	Introducción de Arcos en la Copa
7 A	Introducción de Contorno Copa Izquierda – Derecha
8 A	Fijar Terminal de agarre
9 A	Coser Terminal de Agarre en Contorno
10 A	Enganche de Breteles
11 A	Codificación // Envasado
12 A	Introducción Producto Final en Caja de embalaje
13 A	Introducción 2 pares de Breteles + Calzón Briseé
14 A	Poner caja en pallet de bodega, hasta completar

SIMBOLOGÍA

○	Correlativo de Operación
□	Piezas externas
>	Llegada a la línea de Montaje
TS:	Tiempo estándar en segundos
H :	Código Herramental
OMA:	Operación Manual
OME:	Operación Mecanizada
OEL:	Operación Electro-mecanizada
△	Centro de Testeo
└┐	Control de Calidad

Trabajo en Talleres

Propuesta producto

En la línea de Montaje está anotado con mayor detalle el trabajo en los talleres, sin embargo, para que quede más claro, se muestran unas fotos ilustrativas de cómo serían ciertas estaciones de trabajo.

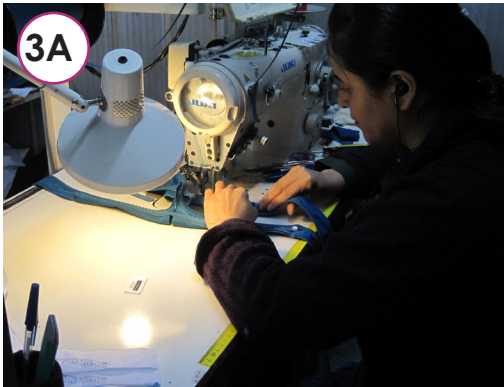

SINGER pega tela costado



Enguinchado Contorno en tela de costado



Introducción de Arcos en la Copa



El cambio más importante en la línea de producción del sostén es incluir el contorno. Por ello, a grandes rasgos hablaremos de su proceso productivo.

Termoformado

El termoformado es un proceso de fabricación de piezas en el que se parte de una lámina de materiales plásticos (ABS, PVC, HIPS, PP, PET, etc.) previamente obtenida y que por la acción del calor proporcionado por una pantalla, placa u horno, eleva la temperatura de la lámina para que quede apta para la deformación. Luego, con la utilización de un molde, sumado a la acción de aire comprimido o vacío (inclusive pueden ser ambos) se hace adherir la lámina al molde, el cual, por estar frío, rigidiza la pieza.

5.3 Carta Textil

La carta Textil:

Pone en juego conceptos estéticos, funcionales, económicos y tecnológicos. Conformación, efectos en las superficies, calidad, posibilidades de uso del material, sentido de la prenda, superposición en conjunto, cualidades de materia prima. Responden a función, morfología y materialización. Establecen las variables a nivel superficial y estructural (color, textura, estructura, dibujo).

MICROFIBRA SATINADA

Textil para la línea estética con tecnologías Triconet y Powernet, que facilitan la confección de prendas de control, ayudándole a la mujer a sentirse y verse mejor. Su ventaja es que presenta un acabado satinado por ambos lados y un tejido que no cambia sus propiedades mecánicas por el sentido de la prenda.

El exterior del conjunto Ligne Brisée, será el que se compone de esta tela (REF. 81.15)

LAISE BORDADA

Es uno de los principales productos de la línea ROSSET. Con este tejido, somos líderes y diferenciadores a nivel de diseño y color.

Para la fabricación se utiliza tecnología de punta “String Bar”, que permite hacer diseños con desplazamientos en diferentes anchos del encaje y teje con diferentes hilos, permitiendo obtener variedad de colores, formas y diseños.





MICROFIBRA SATINADA	
 REF. 81.15	Composición: 84% Poliamida 16% Elastano Densidad: 210 (g/m ²) Largo: 1,53 mt Rendimiento: 3,11 mt





LAISE BORDADA	
 REF. 2913	Composición: 84,6% Poliamida 8,14% Elastano 7% Elastano Densidad: 210 (g/m ²) Largo: 1,38 mt Rendimiento: 3,45 mt

Alternativa de Color

Se seleccionan colores saturados que representan los conceptos relacionados con la Ropa Interior femenina.











Las telas principales son productos exclusivos de...



Insumos Extras

El Forro (tela denier) // Napa // Arcos // Huincha de Arco // Tirantes más las hebillas // Hilos

Elásticos y tirantes: TEXTEL (CHILE)

Napa y arcos: SANTOUL (FRANCIA)

Desarrollo de la Etiqueta. ANEXO 3

5.4 Uso y Mantenimiento

Propuesta producto

El poner...

1.

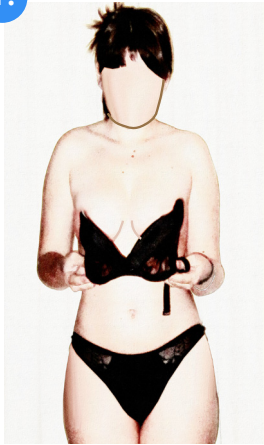

Se toma el sostén

2.

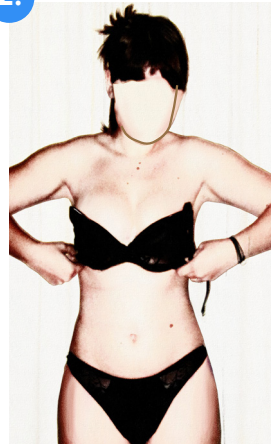

Acomodo del objeto
en los laterales

3.

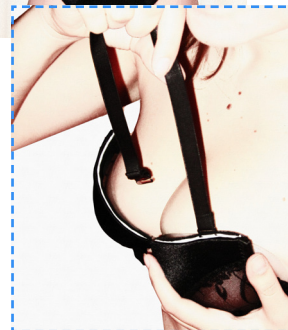
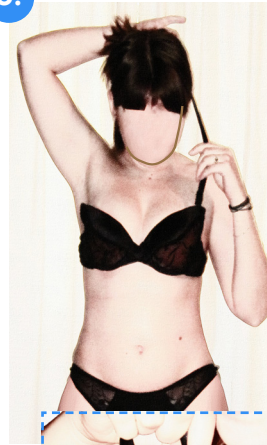

Ajuste de los bretelles.

El gancho del bretel se calza en el pasador seleccionado.

4.

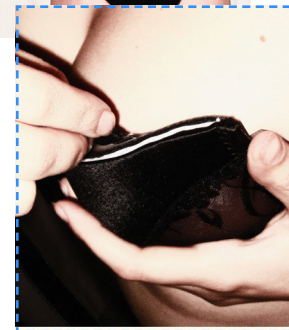
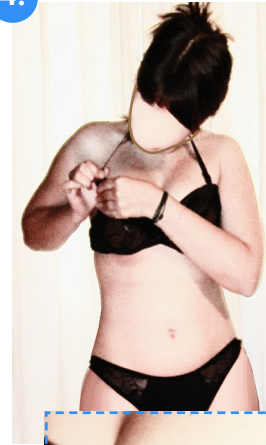

5.

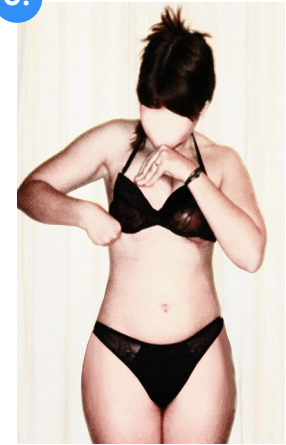

Las mamas se
acomodan dentro de
las copas

40 S

Tiempo aproximado
de la realización de la
tarea

* El modo de uso del calzón no presenta cambios.

El sacar...

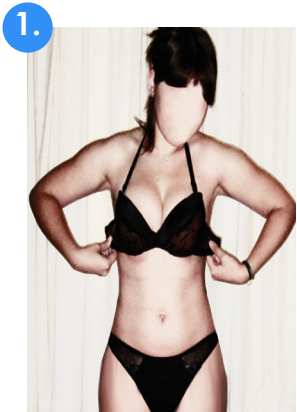

1. El contorno del sostén se abre hasta sostarlo del cuerpo

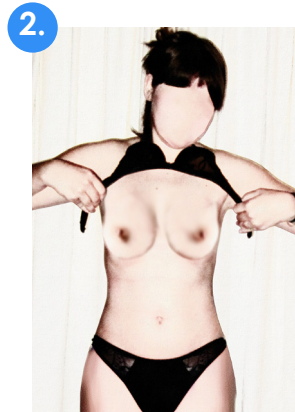

2. Se sube el sostén



3. Se retira al modo de una polera.

* El sostén Brisée puede ser retirado de distintas formas, en la primera secuencia de imágenes vemos el sacado al modo de una polera.

Abajo, se muestra la retirada mediante los breteles. El “sacar” es simple y rápido.

30 S
Tiempo aproximado de la realización de la tarea

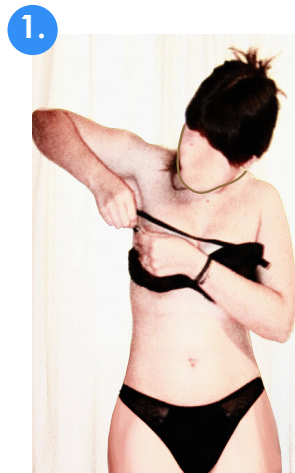

2. Sacado de los breteles. Al tener el sostén sin tirantes, se agarra desde el centro y se retira

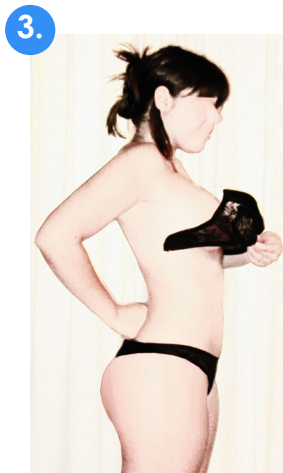

Movimientos cotidianos...

1. Extensión de Brazos

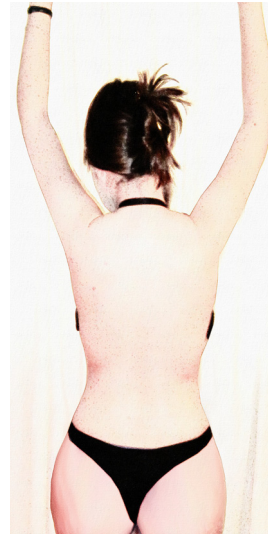
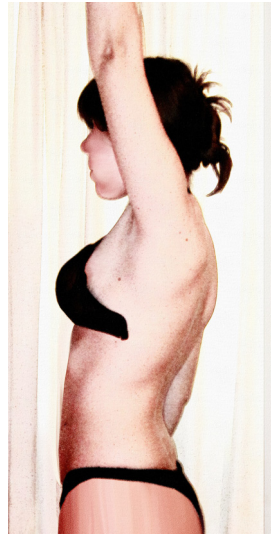

El producto entrega libertad de movimientos a la usuaria. El sostén Brisée queda fijo en los laterales de la mujer, no se corre al realizar giros, extensiones, flexiones, etc.

2. Adoptar la posición sedente

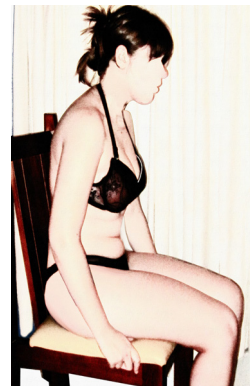
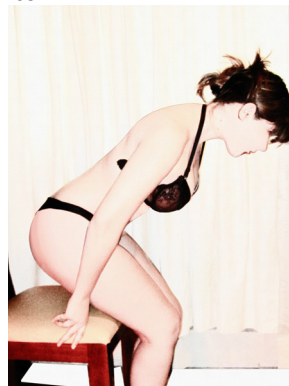
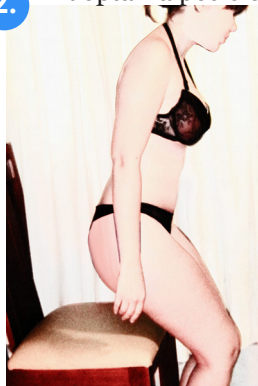

3. Flexión del Tronco

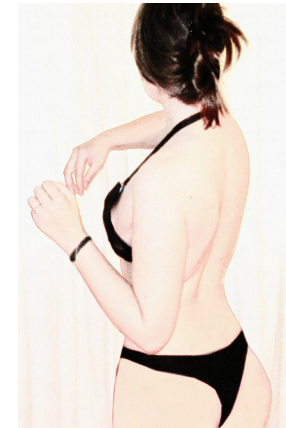
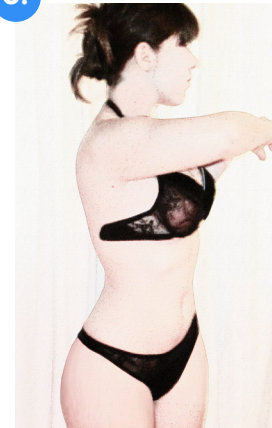

Interacción con Prenda Exterior...

1. El poner Ropa Exterior

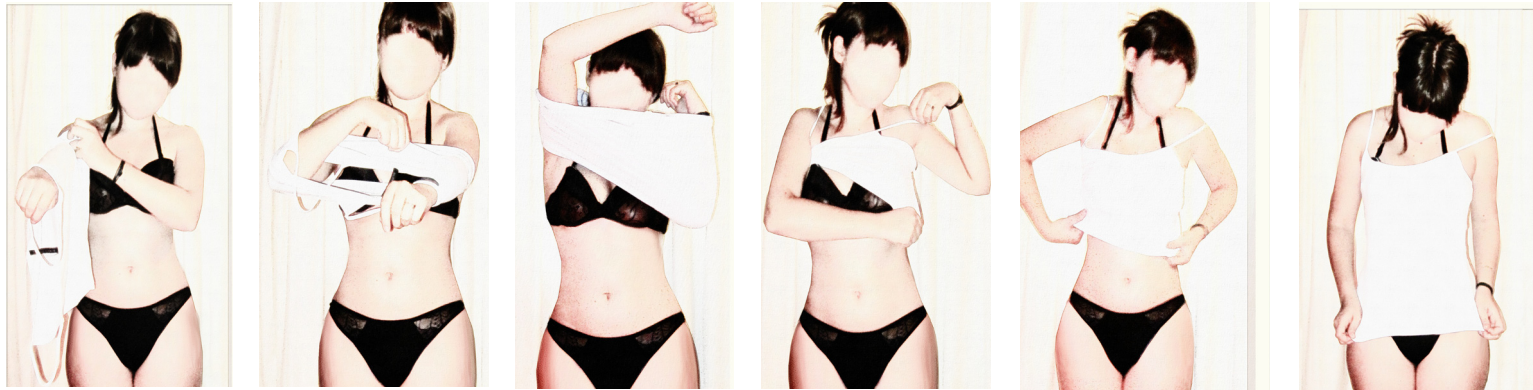

2. El sacar la Ropa Exterior



Mantenimiento/ Post-Uso

Luego de ser usado, el sostén no requiere un guardado específico para conservarse (puede ser arrojado o dejado en un canasto de ropa sucia)

**El lavado**

Cuando el producto se ensucia, el calzón no requiere grandes cuidados. Para el sostén es recomendable lavarlo a mano para conservar en mejores condiciones las telas y costuras.

Si se mete a la lavadora, es preciso colocar las prendas dentro de una red especial para lavado de ropa interior, utilizar un jabón en polvo especial para tejidos delicados que no contenga cloro y elegir un programa para tejidos delicados, que generalmente lavan a una temperatura baja.

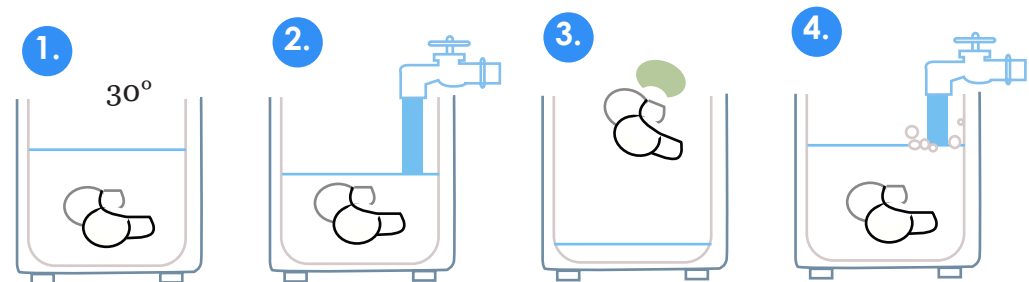
El lavado manual**PASOS**

- 1** Remojo en agua caliente (-30°)
- 2** Primer enjuague.
- 3** Pasar jabón suavemente por todo el sostén para quitar la suciedad, tratando de no friccionar la tela.
- 4** Enjuague con agua caliente y luego con agua fría. Escurrir el agua con suavidad y poner a secar la prenda.



Detalle del lavado

5.5 Detalles Técnicos

Propuesta producto



El conjunto Ligne Brisée está compuesto de dos piezas principales; el Sostén y el Calzón. Al momento de embasar se incluyen otros elementos como los breteles y el envase, que hacen que el conjunto se entienda como Producto Final listo para la venta.

CONJUNTO LIGNE BRISÉE					
NIVEL	Código	Descripción	Cantidad	Origen	Observación
0 1 2				F N I	
■	xx-x01	Ligne Brisée Embalado	1	■	Producto terminado
	xx-x02	Caja de embalaje	1	■	Producto terminado
	xx-x03	Bretel	4	■	Insumo
	xx-x04	Calzón	1	■	Pieza del Conjunto
	xx-x05	Molde Tela	3	■	Parte del armado
	xx-x06	Molde Encaje	2	■	Parte del armado
	xx-x07	Elástico	3	■	Insumo (3 cortes)
	xx-x08	Etiqueta	1	■	Indicaciones
	xx-x09	Sostén	1	■	Pieza del Conjunto
	xx-x10	Molde Tela	4	■	Parte del armado
	xx-x11	Molde Encaje	4	■	Parte del armado
	xx-x12	Molde forro	2	■	Parte del armado
	xx-x13	Molde Napa	2	■	Parte del armado
	xx-x14	Elástico	10	■	Insumo (10 cortes)
	xx-x15	Hincha Arco	2	■	Insumo (2 cortes)
	xx-x16	Arco Copa	2	■	Insumo
	xx-x17	Elástico Pasador	4	■	Insumo (4 cortes)
	xx-x18	Conorno (PP)	1	■	Parte del armado
	xx-x19	Terminal (PP)	2	■	Parte del armado

NIVEL

El NIVEL 0 muestra a los productos listos para la venta, el NIVEL 1 indica los componentes terminados dentro del producto final embalado y el NIVEL 2 enseña los componentes y partes que sirven para armar el objeto.

ORIGEN

F= Producido en la fábrica

N= Insumo producido en una Fábrica Nacional

I= Insumo de origen internacional

VISTA FRONTAL

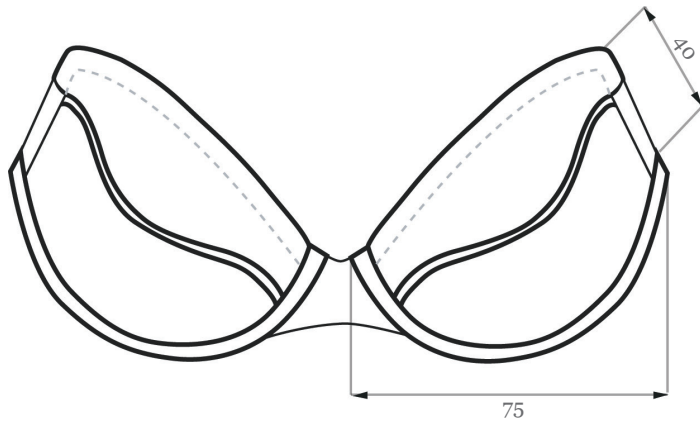

VISTA LATERAL

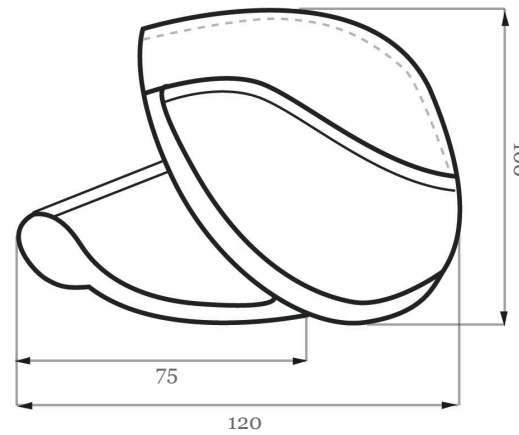

VISTA SUPERIOR

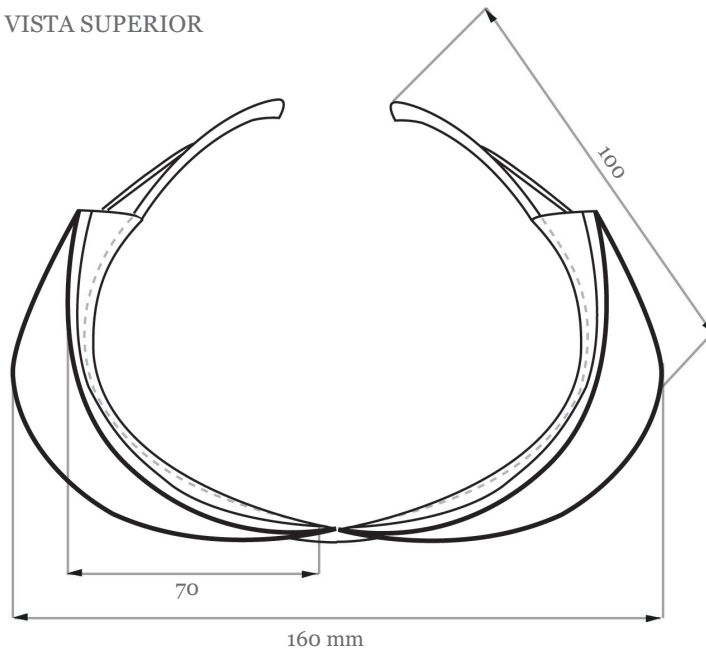

VISTA GENERAL SOSTÉN BRISÉE		01 de 05
Material: Tela (PP)	Katherin Tamburini Heinz	ESCALA 1:2 COD =xx-x09
Proceso: Costura (SINGER Recta) (Overlock)	<i>Ligne Brisée</i>	Cotas en mm.

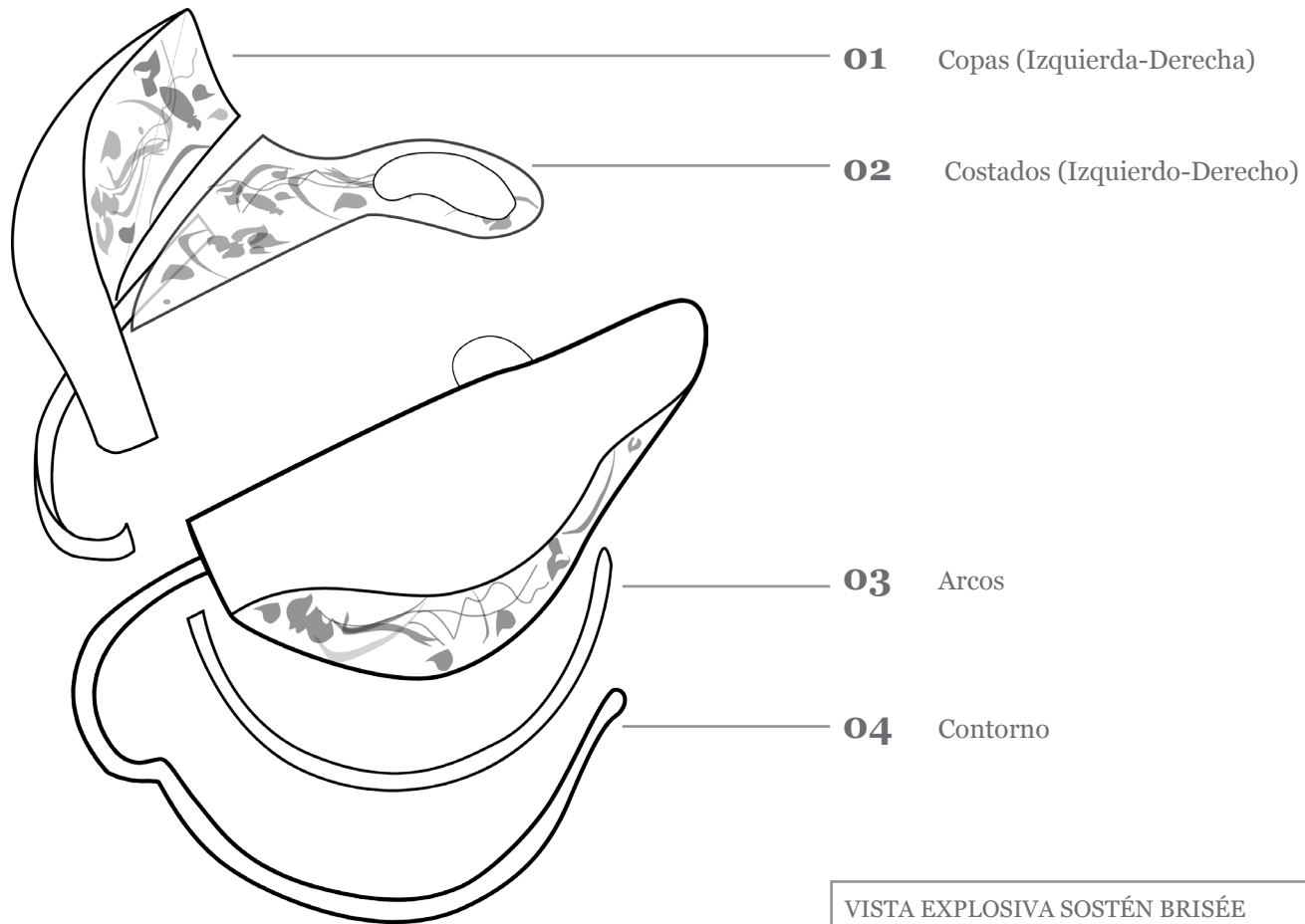

VISTA EXPLOSIVA SOSTÉN BRISÉE		02 de 05
Material: Tela (PP)	Katherin Tamburini Heinz	ESCALA COD =xx-x09
Proceso: Costura (SINGER Recta) (Overlock)	<i>Ligne Brisée</i>	Cotas en mm.

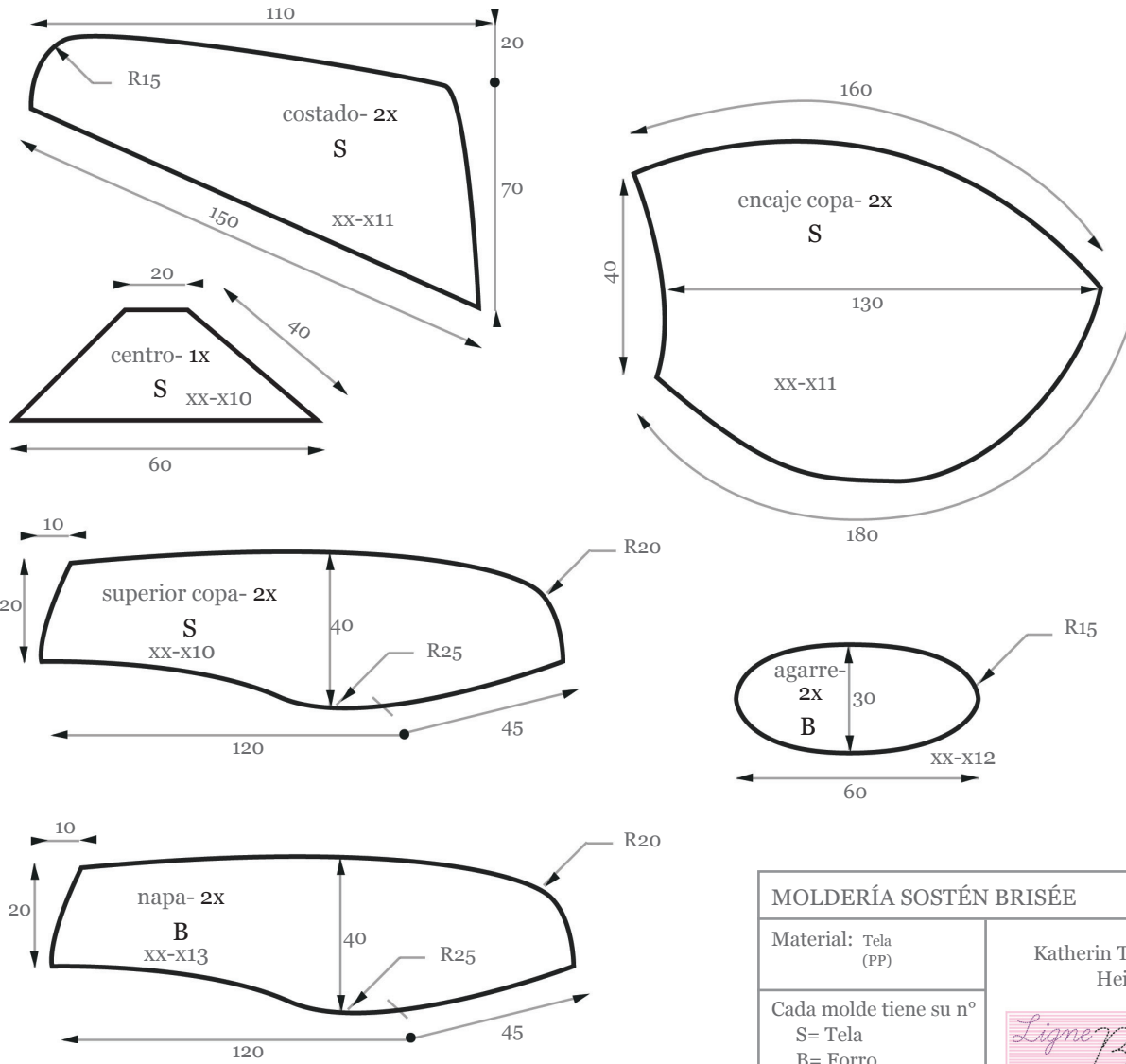

MOLDERÍA SOSTÉN BRISÉE		03 de 05
Material: Tela (PP)	Katherin Tamburini Heinz	ESCALA COD =xx-x10 xx-x11 xx-x12 xx-x13
Cada molde tiene su n° S= Tela B= Forro	<i>Ligne Brisee</i>	

VISTA FRONTAL

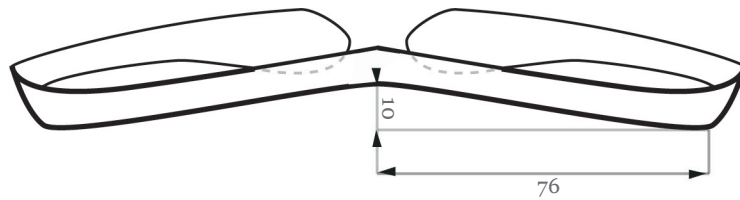

VISTA SUPERIOR

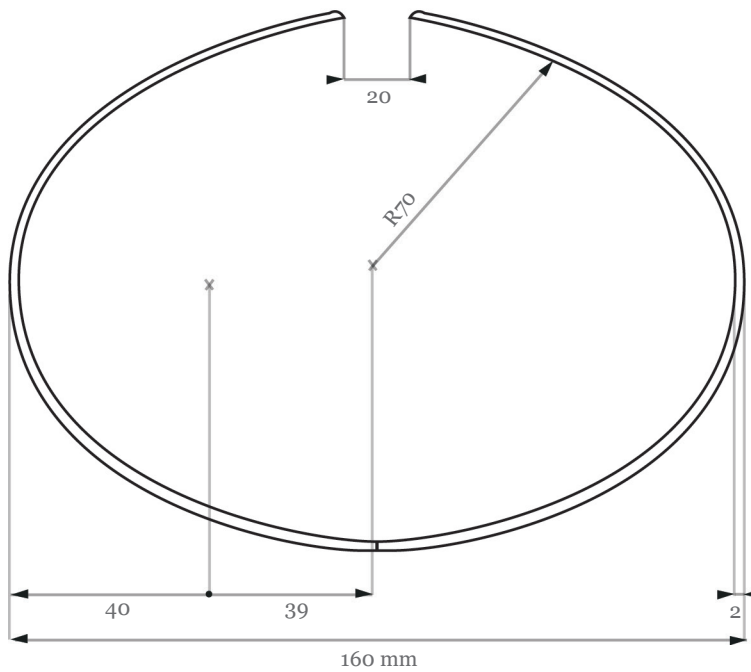

VISTA LATERAL

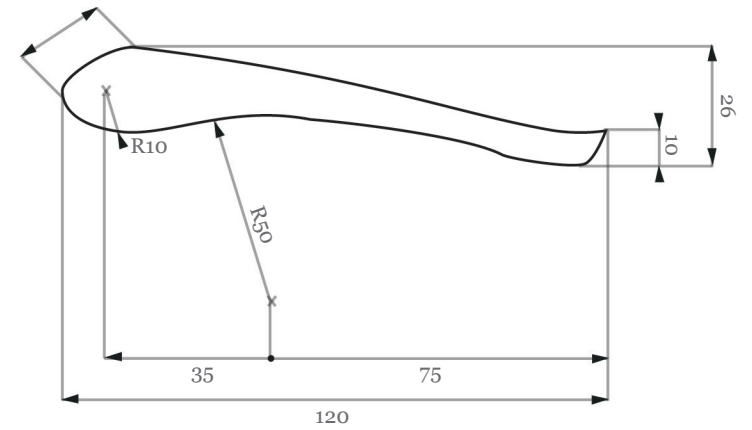

VISTA GENERAL SOSTÉN BRISÉE		01 de 05
Material: (PP)	Katherin Tamburini Heinz	ESCALA 1:2 COD =xx-x18
Proceso: extrusión de lámina termoformado		Cotas en mm.

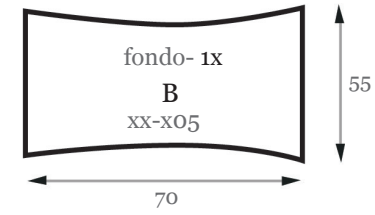
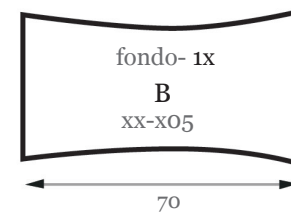
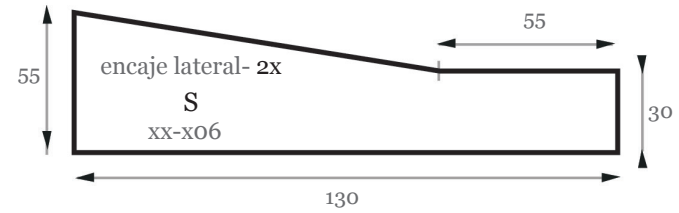
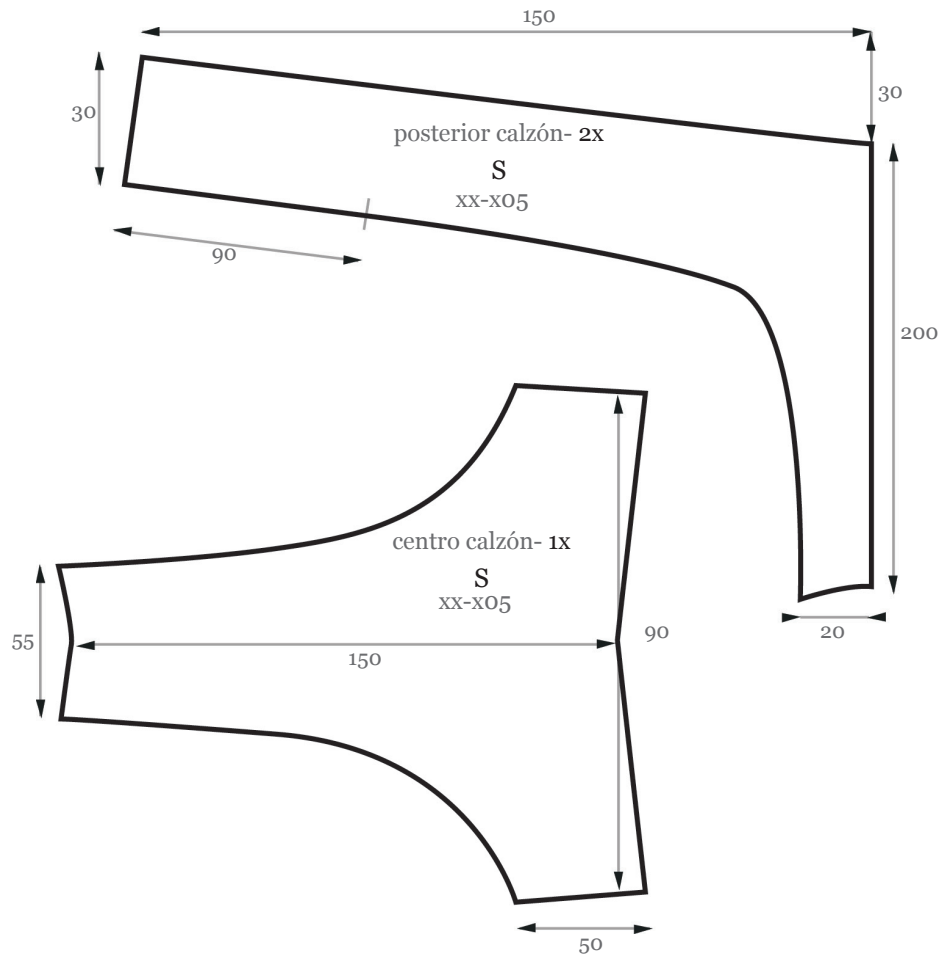

MOLDERÍA SOSTÉN BRISÉE		05 de 05
Material: Tela (PP)	Katherin Tamburini Heinz	ESCALA COD =xx-x04 xx-x05 xx-x06 xx-x08
Cada molde tiene su n° S= Tela B= Forro	<i>Ligne Brisee</i>	

06

Bibliografia

Bibliografia

Bibliografía

Libros:

SALZTMAN, Andrea. El cuerpo diseñado. Argentina 1996 164p

GIDENS, Anthony. Transformación de la Intimidad, sexualidad, amor y erotismo en las sociedades modernas. Madrid 1988 372p

MOORE Keith L. DALLEY Arthur F. Anatomía con Orientación Clínica. EEUU 1994 562p

Cámara de Comercio de Bogotá .Balance Tecnológico de la Cadena Productiva de la Ropa Interior Femenina en Bogotá y Cudimarca. Bogotá 2003

LOY Anabella, VIDAR Daniel Cuerpo vestido, cuerpo desvestido. Antropología de la ropa interior femenina. Barcelona 1990 272pp

HELLER Eva. Psicología del Color

FORNARI Tulio. Funciones de la Forma

Entrevistas

María Urrea

Encargada del Depto de Diseño

Empresa Manufacturas y Textiles Flores y CIA.S.A

Jorge Gonzales

Diseñador de Vestuario

Docente DUOC UC.

Documentos

MAGAÑA T. Alvaro. Apuntes e ideas en torno a la 2º reunión regional latinoamericana del ICSID. DUOC UC enero 2005.

Revisión WEB

Bragas [En línea] <<http://es.wikipedia.org/wiki/Bragas>> [13-09-2008]

Historia de la Ropa Interior / Amo a la moda [En línea] <<http://amolamoda.wordpress.com/2006/07/23/historia-de-la-ropa-interior/>> [13-09-2008]

La feminidad: un problema epistemológico [En línea] <<http://unavistapropia.blogspot.com/>> [20-09-2008]

El cuerpo desatado [En línea] <<http://www.geocities.com/zonadetolerancia/2006b/cuerpo.htm>> [20-09-2008]

Revista Fusión- Editorial- Sensualidad [En línea] <<http://www.revistafusion.com/2002/febrero/editor101.htm>> [20-09-2008]

Los secretos del Brassiere [En línea] <<http://www.bleucoast.com/los-secretos-del-brassiere-historia-de-pasiones.html>> [29-09-2008]
XEnciclopedia [En línea]

Tipos de Senos y Pezones [En línea] <<http://senosvienen.blogspot.com/2008/04/tipos-de-senos-y-pezones.html>> [02-10-2008]

Pin- up [En línea] <<http://es.wikipedia.org/wiki/Pin-up>> [02-10-2008]

Fetichismo de senos [En línea] <http://es.wikipedia.org/wiki/Fetichismo_de_senos> [02-10-2008]

Mama [En línea] <<http://es.wikipedia.org/wiki/Mama>>

ANEXO 1:

Balance Tecnológico del RIF

Estado de la cadena a nivel mundial y las mejores prácticas de competitividad de las empresas de clase mundial.

El siguiente cuadro muestra la distribución del market share mundial para el total de las confecciones en 2001. Para el sector RIF el escenario es muy similar a este, excepto por ciertos países, como Alemania o India, que, en la confección de RIF, tienen menor participación en el mercado global. De éstos se profundizara sobre China, Italia y EE.UU. por considerarse como las industrias claves a observar.

Los principales exportadores de confecciones y prendas de vestir del mundo (1997 – 2001)

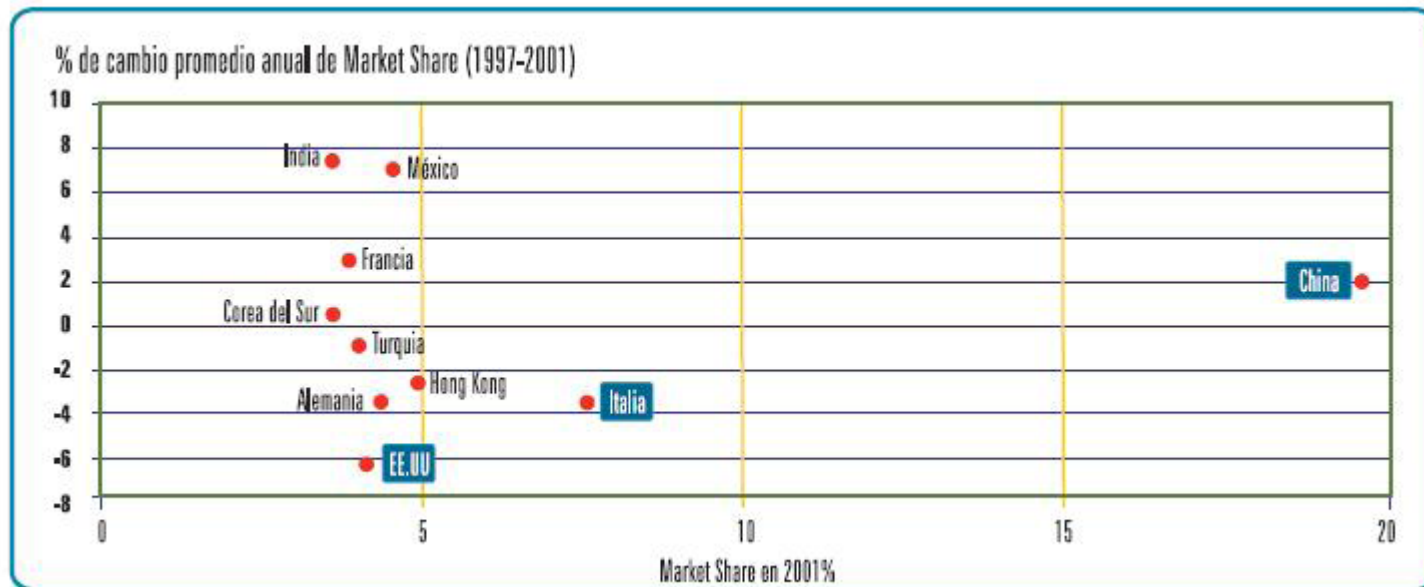

**ANEXO 2:
SISTEMA DE TALLAJE EN MANUFACTURAS FLORES.**

METODO DE TRABAJO EN MOLDAJE

Este es uno de los procesos más importantes, debido a que se busca el perfecto calce de las prendas. Este método se realiza mediante copia de muestras traídas del exterior (PARIS) y compradas por Internet, una de ella es la copia de prendas VICTORIA SECRET. Una vez que se prueba la prenda, y se revisa su calce, se desarma absolutamente toda la prenda para así poder copiar los moldes y realizar el escalado, para obtener la talla 1B (34 B), esta es la que siempre se realiza en sostenes y en calzones talla M.

No existe la creación de moldes en ningún artículo, sí la transformación y corrección de ellos, una vez obtenido el molde ideal de las copias, comienza el desarrollo de diferentes artículos.



Tabla de tallas Europeo

CONTORNO DE CABEZA	56	57	58	59	60	61								
Tallaje de cocinero	56	57	58	59	60	61								
Tallaje militar	1		2		3									
CONTORNO DE CUELLO			37	38	39	40	41	42	43	44	45	46	47	48
Tallaje europeo			S		M		L		XL		XXL		3XL	
CONTORNO DE PECHO	76	80	84	88	92	96	100	104	108	112	116	120	124	128
Tallaje europeo	38	40	42	44	46	48	50	52	54	56	58	60	62	64
Tallaje americano			S		M		L		XL		XXL		3XL	
Tallaje de quirófano	0		2		4		6		8		10		12	
CONTORNO DE CINTURA	68	72	76	80	84	88	92	96	100	104	108	112	116	
Tallaje europeo	34	36	38	40	42	44	46	48	50	52	54	56	58	
Tallaje americano			S		M		L		XL		XXL		3XL	
Tallaje de quirófano	0		2		4		6		8		10		12	



ANEXO 3: DESARROLLO DE LA ETIQUETA

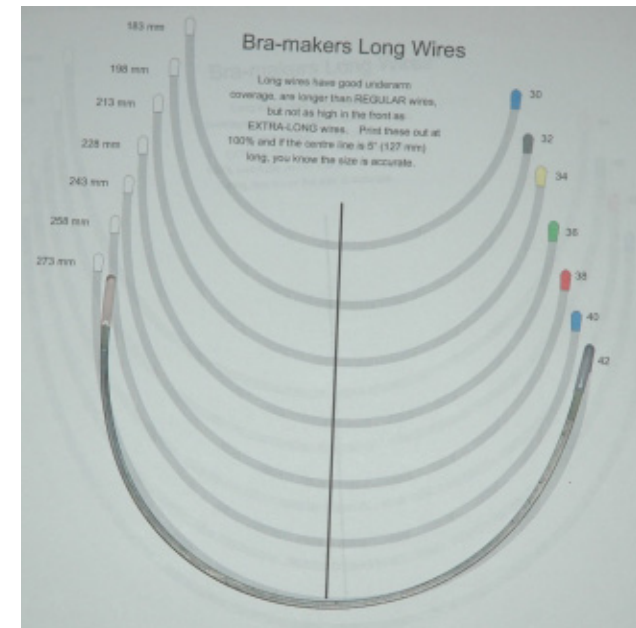
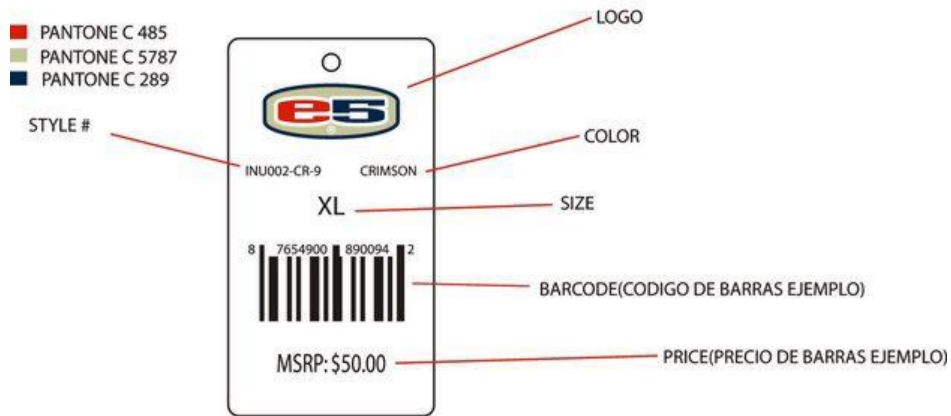

La etiqueta tendrá los datos importantes como el logo, el color de la prenda, el código de Barras y la talla. La disposición será igual a la muestra



Las telas y el encaje empleados en el producto requieren cuidados especiales como ya mencionamos en la propuesta del producto. Deben estar los símbolos señalados para que el usuario no cometa errores a la hora de lavar y secar el conjunto.