



**Universidad de Chile
Instituto de Estudios Internacionales
Magíster en Estudios Internacionales**

Construcción de una política comunicacional para la cooperación entre Chile y Bolivia

***Análisis mediático de la prensa en 2006 - 2007 y visión de
los actores y expertos***

TESIS DE GRADO PARA OPTAR A MAGÍSTER

Alumna: Daniela Valda Flores

Tutora: Embajadora María Teresa Infante

Abril 2010

***Con la más sincera gratitud:
a mis padres por la vida y cariño infinitos
a mis maestros por sus enseñanzas y consejos
a mi querida profesora Infante
por su paciencia, disposición y sabiduría
a mis amigos por su apoyo y buen humor
y a todos los que hicieron que este trabajo
sea un logro cumplido.***

Muchas Gracias!.....

Dedicado a todos quienes llevan a
Chile y Bolivia en la mente y corazón
Y a los que sienten que la
cooperación y la comunicación
son indispensables para superar
las barreras entre las personas y
naciones.

ÍNDICE

I PARTE	Pág
Introducción	5
Marco Teórico Conceptual	9
2.A Interdependencia	9
2.B Integración y Cooperación	20
2.C Soft Power	32
2.D Agenda Setting	38
Marco Histórico Referencial	50
3.A Acercamientos históricos Chile y Bolivia	50
Política Boliviana de Santa María y Tratado Barros Borgoño	50
El cambio de Abraham König y el Tratado de 1904	55
La propuesta Kellog	58
Las negociaciones de 1950	59
Ibáñez y Estensoro. Integración y Libre Tránsito	62
Hacia las Relaciones Diplomáticas 1964-1970	65
Banzer-Pinochet y el abrazo de Charaña	67
Acercamientos con la Concertación	74
3.B Hitos de acercamiento entre 2006 y 2007	94
• Asunción al mando de Evo Morales y Bachelet	95
• Homenaje a Evo Morales	98
• Acuerdo de la Agenda de la 13 puntos Julio 2006	100
• Homenaje a Eduardo Abaroa por el Ejército Chileno y Visita del Almirante Codina	102
• El rol de los nuevos Cónsules de Bolivia (de Finot a Bersatti)	108
• Reuniones de cancilleres en Octubre 2006; Mayo 2007 y Octubre 2007	115
3.C Otros Acercamientos (culturales)	141
Lavín y estudiantes	141
Ferias del Libro y visitas interculturales	142

Reunión de periodistas y editores de medios	145
Anuncio de construcción de historia conjuntas	150
3.D Aproximaciones a Políticas Comunicacionales entre Estados. Caso Unión Europea- Libro Blanco	156
Objetivos	160
4.A Objetivo General	160
4.B Objetivos Secundarios	161
Variables de Investigación	162
5.A Independientes	162
5.B Dependientes	163
Operacionalización de las variables	163
Preguntas de investigación	165
Hipótesis de Investigación	165
II PARTE	
Investigación de campo	167
Metodología	167
¿Cómo se analizó las noticias en este trabajo?	168
Evaluación de la prensa sobre los hitos 2006 – 2007	170
Evaluación de entrevistados sobre acercamiento Chile y Bolivia	194
Análisis Opinión Pública (4 dic 2006, 24 de junio 2007)	212
III PARTE	
Aproximaciones y sugerencias de una política comunicacional	
- Análisis sistémico funcional de la comunicación (de la confianza a la cooperación)	218
- Análisis FODA de la relación Chile y Bolivia y la comunicación mutua	229

- **Lineamiento de pasos en la política a largo plazo (conocimiento, difusión, monitoreo feedback ciudadano)** **234**
- **La importancia del uso de los medios masivos y la relación con los reporteros** **245**

IV PARTE

Conclusiones **250**

BIBLIOGRAFÍA

Introducción

Pese a las diferencias históricas asociadas a lo resuelto por el Tratado de Paz y Amistad de 1904 y la soberanía marítima, Chile y Bolivia, parecen haber decidido avanzar en pasos que los acerquen en torno a un proceso que pudiese terminar en una integración en diversos aspectos, como la cultura o la economía.

Esto puede tener como base una serie de acuerdos bilaterales, como el Acuerdo de Complementación Económica, fuente de derecho internacional y pie para una integración más concreta a través de un eventual Tratado de Libre Comercio. En este proceso integrador, instrumentos como el Convenio Andrés Bello de integración científica y cultural, pueden también entregar herramientas para el acercamiento.

No obstante, estas fuentes aún están en plena etapa de construcción y concreción. Pese a la ratificación por parte de Bolivia del protocolo decimosexto al ACE N° 22 en octubre de 2006 ante la Asamblea General de ALADI, que extiende y profundiza este acuerdo entre ambas naciones e incorpora el Acuerdo de Cooperación suscrito entre la Dirección General de Relaciones Económicas Internacionales (PROCHILE) y el Centro de Promoción Bolivia (CEPROBOL); aún hay acciones que siguen en desarrollo esperando rendir frutos concretos.

¿Qué tan real y factible puede ser esta integración entre dos naciones que aun mantienen enfoques históricos conflictivos?, Las visiones y posturas de gobiernos tanto en Chile como en Bolivia, parecen haber entrabado este acercamiento a lo largo de la historia. Pero, como hace referencia, Oscar Pinochet de la Barra¹ en su libro **Chile y Bolivia ¡hasta cuando!**, también existieron esfuerzos en ambos sentidos para que tales temas históricos pudieran superarse.

Los gobiernos de Michelle Bachelet y de Evo Morales han dado señales claras de intentar superar las visiones controvertidas. Esta voluntad política es,

¹ Pinochet de la Barra, Oscar. Chile y Bolivia: Hasta cuando!. 1a ed. Santiago : LOM Ediciones, 2004. p.125

dada las características de las relaciones entre ambas naciones, un paso fundamental tomando en cuenta que son los gobiernos en representación de los Estados, quienes pueden firmar acuerdos y llevarlos a la práctica.

Estas señales entre gobiernos, pero también aquellas realizadas en el ámbito social, son pequeñas muestras que pueden implicar un paso firme y continuo, para que sean cada vez más notorios los logros que trascienden las esferas acotadas de la diplomacia, para convertirse en verdaderas políticas de Estado de largo plazo, que acerquen posiciones para lograr la integración de dos naciones que son complementarias, más que rivales.

En esta meta integracionista, una señal necesaria es la disposición para la construcción de las confianzas mutuas, que ambos gobiernos han mostrado. Paradójicamente, siendo un conflicto armado que envolvió a Chile y Bolivia en 1879, las FF.AA. han dado públicamente señales de este acercamiento, mediante actos simbólicos como la visita a Bolivia del comandante en jefe del Ejército chileno, Gral. Óscar Izurieta, cortesía que fue devuelta por el comandante en jefe del Ejército boliviano, Gral. Freddy Bersatti; el homenaje al héroe boliviano de la guerra del Pacífico, Eduardo Abaroa Hidalgo; y la visita del comandante de la Armada Chilena, Almirante Rodolfo Codina, entre otras.

Asimismo, las cancillerías y gobiernos centrales, han dado otras señales de encuentro, como las reuniones de los vicescancilleres de Bolivia, Hugo Fernández Aráoz, y de Chile, Alberto van Klaveren, en mayo y octubre de 2007, y en junio y noviembre de 2008, para avanzar en la denominada agenda sin exclusiones.

Del mismo modo, y aunque en menor medida otras instancias del gobierno ligadas a iniciativas privadas, como la Cámara Boliviana del Libro, han fomentado en el último período actividades de encuentro. Una muestra fue la Feria del Libro en Bolivia, organizada en agosto de 2007, que consistió en una actividad cultural

ampliamente cubierta por diarios bolivianos, pero en contrapartida poco difundida en los medios de comunicación en Chile.

Cabe preguntarse ante estos esfuerzos por construir una imagen más conciliada entre ambas naciones, ¿por qué parece que la opinión pública no muestra tener mayor interés en dichos esfuerzos o en la información más profunda de los mismos? ¿Por qué pese a los esfuerzos de ambos gobiernos, pareciese persistir en la mayoría de la opinión pública esa visión desintegradora, arraigada en el pasado histórico, recayendo incluso en descalificaciones étnico culturales?

Aunque la respuesta se encuentra inmersa en un verdadero enjambre de aspectos, que atañen no sólo a la historia, sino a la educación -en casa y de las escuelas- así como a aspectos sociales; cabe preguntarse por el rol que pudiesen jugar los *mass media* en una construcción de confianzas integradoras; más aún considerando la penetración de los mismos, tanto en Chile como en Bolivia, en la formación de valores, opiniones y el posicionamiento de temas en la opinión pública.

El rol de los medios en esta propuesta integradora de Estados, no es un aspecto novedoso. La Unión Europea, modelo de integración para muchos, - pese a tener raíces unificadoras a partir de aspectos de carácter económico-, parece haber entendido que no basta con la unión económica e institucional, sino que las sociedades se compenetren, compartan visiones en miras a una construcción y alcance de metas conjuntas, reforzando el diálogo y la discusión pública.²

En este sentido, la construcción de una política comunicacional desarrollada por la Unión Europea, y plasmada en el documento denominado Libro Blanco – que señala los pasos para una política comunicacional-, ha sido una instancia que

• ² Libro Blanco, política de comunicación de la Unión Europea.
http://ec.europa.eu/communication_white_paper/index_es.htm

permanentemente está presente en las acciones tendientes a monitorear, evaluar, analizar, y operar los lineamientos a seguir para el involucramiento de los ciudadanos con una visión de comunidad. Un verdadero trabajo de “soft power” hacia un objetivo de construcción de una comunidad (unión de países) empoderada y capaz de equilibrar el escenario internacional.

Mejorar la educación cívica, poner en contacto a los ciudadanos y conectarlos con las instituciones públicas de la comunidad, mediante programas como “ciudadanos por Europa”, son parte de estas iniciativas que si bien todavía están en fase de desarrollo, son un claro avance en la valoración que los medios hacen para la comprensión y llegada ante la opinión pública con una meta conjunta integradora.

Como algunas de las preguntas principales a responder en esta tesis, a través de las consultas a expertos y personajes públicos de ambas naciones, surgen entonces los siguientes planteamientos: ¿cuán factible podría ser la instauración de una política comunicacional de Estado para la integración entre Chile y Bolivia? Y posteriormente, ¿qué pasos debiesen realizarse en este sentido?.

Si bien en materia comunicacional se reconoce que debe existir la adaptabilidad y flexibilidad necesaria para adecuarse a los escenarios contingentes con el fin de no perder los objetivos centrales a comunicar (visión, misión, valor), se hace necesaria la existencia de políticas a largo plazo en materia estratégica, toda vez que se busca hacer perdurable ese efecto unificador, junto con aprovechar y maximizar ese efecto para extenderlo de modo de obtener ganancias reales mutuas. Un tema muy serio en este contexto es de los bienes naturales básicos (*commodities* como el agua, litio, gas), junto con la generación de asociaciones comerciales (empresariales) positivas, más aún en circunstancias donde la globalización exige la complementariedad para alcanzar el desarrollo.

Marco Teórico Conceptual

Tres serán las principales referencias teóricas propias de las relaciones internacionales que sustentan el presente proyecto de tesis, los cuales dicen relación con la **integración**, la **cooperación** con miras del bienestar en su conjunto y la **interdependencia** de los Estados. Todo ello se ha estudiado utilizando otros dos referentes teóricos como son el **soft power** y la **agenda setting**, como vías para contribuir a alcanzar una mejor cooperación e integración fundamentalmente hacia la formación de la opinión pública como parte esencial de las sociedades.

Bolivia y Chile, pese a los tratados y acuerdos de cooperación firmados, aún no han logrado potenciar una real cooperación e interrelación que permita no sólo restablecer los lazos diplomáticos tradicionales, sino que además dé paso a una mejor relación entre sus sociedades y actores (ciudadanía empresariado, gobierno)

2.A Interdependencia

Cuando se indaga por la definición de interdependencia, uno de los resultados que entrega el diccionario de la Real Academia Española, RAE, es el de la dependencia recíproca, o la relación de origen o conexión y reciprocidad como una correspondencia mutua de una persona o cosa a otra. En este sentido, se podría definir en una primera instancia la interdependencia como la relación o conexión con una correspondencia, en este caso, entre un Estado y otro.

En la teoría de las relaciones internacionales, bajo los paradigmas del realismo político los estados eran los centros de poder y temas como la seguridad nacional, así como el estado de guerra, eran parte de dichas teorías. A su vez, los Estados pasaron de la creación de la Liga de las Naciones –el precedente de la Organización de las Naciones Unidas, a un contexto de Guerra Fría entre Estados Unidos y la ex Unión Soviética.

Pero en la medida que acontecimientos como el fracaso militar en Vietnam por parte de EE.UU. y temas internos como el escándalo de Watergate, dominados por el clima de la seguridad nacional, comenzaron a mellar la imagen de seguridad, surgió en el léxico de los internacionalistas la palabra interdependencia.³

En la política mundial, la interdependencia se referirá a situaciones caracterizadas por efectos recíprocos entre países o entre actores de diferentes países. Estos efectos resultan de intercambios internacionales (flujos financieros, bienes, personas y mensajes que transponen las fronteras internacionales). Dichos intercambios aumentaron tras la II Guerra Mundial.⁴

Si bien estos intercambios provocan interconexiones, para Keohane y Nye, hay una diferencia entre interconexión e interdependencia. Para este análisis, donde existen costos recíprocos en los intercambios, no necesariamente simétricos, hay interdependencia. En cambio cuando las interacciones no implican efectos de costos significativos hay interconexión. Los efectos de los costos deberán ser impuestos directa o intencionalmente por otro actor.

Para ambos autores, esta perspectiva implicará que las relaciones interdependientes siempre tendrán costos, dado que se reduce la autonomía; pero es imposible determinar a priori si los beneficios de una relación serán mayores que los costos. Esto dependerá de los valores que animen a los actores y de la naturaleza de la relación, pues no necesariamente estas son de beneficio mutuo. Tampoco la interdependencia implica la cooperación feliz entre las naciones puesto que por ejemplo aquella económica y ecológica implica competencia incluso en los casos en que la cooperación prometa amplios beneficios netos. Asimismo cabe señalar que aquellos actores más independientes en estas

³ Keohane, Robert y Nye, Joseph. Poder e Interdependencia: La política mundial en transición. Grupo Editor Latinoamericano (GEL). Buenos Aires, Argentina. 1988. p 20.

⁴ Inkeles, Alex. "The Emerging Social Structure of the World" World Politics 27 de Julio. 1975. p. 479.

relaciones pueden usarlas como fuente de poder en la negociación sobre un tema y tal vez para incidir en otras cuestiones.⁵

Con relación al poder e interdependencia, el poder puede tomarse como la habilidad de un actor de conseguir que otros hagan algo que de otro modo no harían y a un costo aceptable para quien promueve la acción. El poder también es control. En este sentido, la interdependencia asimétrica puede ser una fuente de poder, lo que plantea la pregunta sobre como aprovechar esos recursos en situaciones de acción mutua.⁶

Sobre el papel del poder en la interdependencia, Keohane y Nye, proponen dos distinciones: la sensibilidad y la vulnerabilidad. Para los autores, la sensibilidad implica los grados de respuesta dentro de una estructura política, que se podrán medir tanto por el volumen de los flujos como también por los efectos de los costos en las transacciones que traspasan las fronteras entre sociedades o gobiernos. La sensibilidad puede ser tanto social, política o económica.

Por otro lado la vulnerabilidad se apoya en la disponibilidad relativa y el costo de las alternativas que los actores deben enfrentar. Se puede definir como la desventaja de un actor que continúa experimentando costos impuestos por acontecimientos externos, aún después de haber modificado sus políticas. La vulnerabilidad además puede entenderse como la desventaja de un actor que continúa experimentando costos impuestos por factores externos, aún después de haber modificado sus políticas de acción.

⁵ Keohane Robert & Nye Joseph. Op. cit. pp. 23-25

⁶ “El concepto de interdependencia asimétrica hace referencia a las relaciones que se pueden establecer entre países desarrollados y en vías en desarrollo, es decir entre países que no son pares o iguales, así este tipo de interdependencia da cuenta de beneficios menores de una parte respecto a otra, de esfuerzos mayores y de dependencia mayor, siendo los países menos desarrollados, más vulnerables y pocos sensibles” Alberto Rocha en “Globalización y bloques económicas: mitos y realidades” UNAM. Primera edición 2007 p. 254

“Según una perspectiva tradicional, los Estados poderosos son quienes fijan las normas. Dentro de las relaciones bilaterales, los tradicionalistas sólo conciben al más fuerte de los dos Estados invariablemente habrá de prevalecer cuando surjan problemas entre ellos” Keohane, Robert y Nye, Joseph. Poder e Interdependencia: La política mundial en transición. Grupo Editor Latinoamericano (GEL). Buenos Aires, Argentina. 1988. p 64.

“Concluimos que en un útil comienzo en el análisis político de la interdependencia internacional puede ser la consideración de las interdependencias asimétricas como fuentes de poder entre los actores. Semejante estructura puede aplicarse a las relaciones con actores transnacionales (como las corporaciones multinacionales) y a los gobiernos, asimismo a las relaciones interestatales. Diferentes tipos de interdependencia llevan a la influencia política potencial, aunque bajo distintas limitaciones”⁷

Según la teoría del realismo político, sólo los Estados son los actores dominantes en el sistema internacional, lo que puede desconocer que las corporaciones transnacionales también son partícipes en la política internacional, más aun considerando el actual panorama de creciente globalización de los mercados. Esto se patentiza en hechos como las crisis económicas internacionales y la propagación de noticias gracias a los nuevos medios como Internet y las redes sociales, y sus correspondientes influencias en el diseño de estrategias de política internacional e intraestatal. Se puede llegar a desconocer la interdependencia compleja, concepto que retrata con algo más de precisión la realidad que hoy enfrentamos.

Este modelo de la interdependencia compleja tiene tres características principales según mencionan Keohane Robert y Nye Joseph⁸:

a. La existencia de múltiples canales conectando las sociedades. Estos canales serían las relaciones interestatales, las transgubernamentales y las transnacionales. Incluye los nexos informales entre elites gubernamentales y no gubernamentales. Asimismo, empresas como bancos y firmas multinacionales pueden incidir en las relaciones internas e interestatales. Estos actúan no sólo por sus propios intereses, sino que son “correas de transmisión haciendo más sensibles las políticas gubernamentales en los distintos países”⁹; ejemplo de ello son los sindicatos.

⁷ Keohane Robert & Nye Joseph. Op. cit p. 32

⁸ Keohane Robert & Nye Joseph. Op. cit p 41

Ver también

<http://www.flacsoandes.org/dspace/bitstream/10469/480/7/03.%20Cap%C3%ADtulo%201.%20Globalizaci%C3%B3n.%20Interdependencia%20y%20Reg%C3%ADmenes....pdf> Consultado el 19 abril 2010

⁹ Keohane Robert & Nye Joseph. Op. cit p. 43

b. La agenda de las relaciones interestatales consiste en múltiples problemas que no están ordenados en una jerarquía clara y consistente. Esta ausencia de jerarquía entre los problemas significa, entre otras cosas, que la seguridad militar no domina la agenda. Muchos problemas surgen de lo que normalmente se considera política interior, por lo que se diluye la distinción entre problemas internos y externos.

“Los progresos en el manejo de la agenda tradicional ya no son los suficientes. Ha surgido una gama de cuestiones nuevas y sin precedentes. Los problemas energéticos, de los recursos, del medio ambiente, de la población, del espacio, del empleo y de los mares se equiparan ahora a cuestiones de seguridad militar, ideológicas y de rivalidad territorial, las que tradicionalmente habían conformado la agenda diplomática.”¹⁰

c. La fuerza militar no es utilizada por los gobiernos, respecto de otros gobiernos dentro de la región o respecto de los problemas, cuando prevalece la interdependencia compleja. Puede, sin embargo, ser importante en las relaciones de estos gobiernos con gobiernos de fuera de la región o respecto de otros problemas.

Estas tres características de la interdependencia compleja originan distintos procesos políticos, que traducen los recursos de poder como control de resultados. Los objetivos variarían también en función de las áreas de problemas al igual que la distribución de poder. Asimismo, la agenda se tornará más sutil y diferenciada, y es probable que se vea afectada por problemas y agendas propias internos y externos creados por diversos grupos no sólo estatales, sino económicos, o grupos de presión. Así, los distintos temas y las agendas buscarán acaparar la atención llegando incluso a politizarse.¹¹

La interdependencia compleja, dado sus múltiples canales, desdibuja la línea entre política interna y externa, y actores como las corporaciones

¹⁰ Kissinger, Henry. “A New National Partnership” Department of State Bulletin, 17 de febrero de 1975.p. 199.

¹¹ Keohane Robert & Nye Joseph. Op. cit p. 51

multinacionales pueden ser tanto actores independientes en la interdependencia, como instrumentos para alcanzar ciertas metas.

Asimismo los contactos entre estas corporaciones y otros estamentos, sean económicos, sociales o de gobierno están activos entre los distintos Estados, pues “para mejorar las oportunidades de éxito se procurará atraer como aliados a actores de otros gobiernos a sus propios procesos de toma de decisiones”¹². En la interdependencia, los organismos internacionales, si bien periféricos, actuarán como catalizadores tanto para la formación de coaliciones, como para servir de escenario de iniciativas políticas y la vinculación entre Estados.

Debido a que la interdependencia se hace evidente ante el constante desdibujamiento entre la línea que divide la jerarquización de los temas de política interna y los de política exterior, hoy para un Estado debe ser tan importante el problema energético, el medio ambiental, el de tránsito de personas y el migratorio o la integración (a cualquier nivel), como los de seguridad militar o los fronterizos, temas que tradicionalmente habían sido de vital importancia para la estructuración de la “agenda diplomática”. Es decir, “cuando se plantean múltiples temas en la agenda, muchos de los cuales amenazan intereses de grupos internos aunque no con claridad los de la nación como conjunto, aumentan los problemas para formular una política exterior coherente y consistente”.¹³

Con relación a Chile y Bolivia, la relación de interdependencia ha estado presente de manera incipiente desde antes de la guerra del Pacífico, cuando existió una relación comercial a través del salitre y el guano. A medida del paso del tiempo y las necesidades subyacentes, la relación comercial entre Bolivia y Chile ha sido cada vez incrementada y estrecha, más aún en las ciudades fronterizas. Esto se observa en el comercio donde Iquique, Arica, la Paz y Oruro son parte del mismo mercado, y en donde se proveen bienes y servicios a ciudadanos bolivianos, generando ganancias para ciudadanos y empresas, entre ellas, chilenas. Prueba de esta interdependencia, son las cifras de US\$ 370,7 millones de balanza comercial y US\$ 525,9 millones, del intercambio comercial.¹⁴.

¹² Keohane Robert & Nye Joseph. Op. cit. 53

¹³ Keohane Robert & Nye Joseph. Op. cit. 43

¹⁴ Informe preparado por el Departamento de Desarrollo Estratégico de Pro Chile 2008. Consultado el 27 de julio de 2009.

Si se observa las cifras de exportaciones e importaciones de Chile a Bolivia en los gráficos 1 y 2, se puede ver que la cifra favorece a Chile, y que este país genera mayores exportaciones con énfasis en el área industrial¹⁵.

Según el informe de ProChile, con cifras desde 2004 se puede ver que el saldo comercial ha sido negativo para Bolivia, lo que significa que el valor de las exportaciones bolivianas a Chile en todos los años fue inferior a las importaciones de productos originarios de este país.

Si se toma en cuenta las cifras del Instituto Nacional de Estadística de Bolivia, a partir de 2004, el saldo comercial negativo para Bolivia se ha incrementado en mayor porcentaje, como resultado del incremento sustancial de la importación de productos chilenos que en el 2008 superó los US\$ 300 millones, tendencia que no siguieron las exportaciones de productos bolivianos a Chile. El crecimiento de éstas durante los años en estudio, no superó los US\$ 100 millones.

¹⁵ Keohane Robert & Nye Joseph. Op. cit. p 4

**GRÁFICO 1. BALANZA COMERCIAL BOLIVIA – CHILE
DE 1999 A PRIMER TRIMESTRE 2009
(Expresado en Dólares Estadounidenses)**

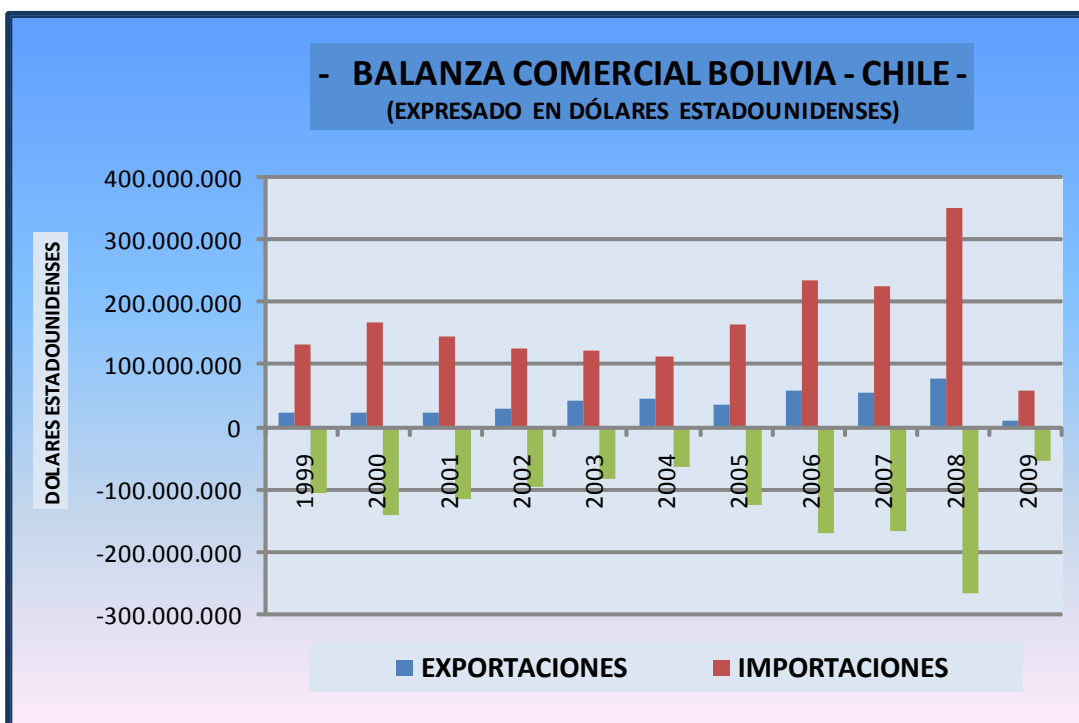

FUENTE: Instituto Nacional de Estadística de Bolivia

**GRÁFICO 2. BALANZA COMERCIAL CHILE - BOLIVIA
DE 2004 A 2008
(Expresado en Dólares Estadounidenses)**

Millones de US\$	2004	2005	2006	2007	2008
Exportaciones	139,14	210,73	286,21	299,71	448,31
Importaciones	53,14	37,70	58,33	56,56	77,62
Balanza Comercial	86,00	173,03	227,88	243,14	370,70
Intercambio Comercial	192,28	248,43	344,54	356,27	525,93

Fuente: ProChile

Esta relación comercial interdependiente muestra un grado de sensibilidad relativamente alto ante el riesgo de eventos que disminuyan el flujo, lo cual afecta no sólo el ámbito económico y social, sino también el político. Un ejemplo de ello fue el impacto de la medida del gobierno de Bolivia adoptada a principios de 2009

mediante un decreto supremo destinado a evitar el ingreso de vehículos livianos con una antigüedad superior a los cinco años y de siete para los pesados, para contribuir a las medidas pro medioambiente.

Esta medida de política interna provocó alertas no sólo de los importadores bolivianos de dichos productos, sino de los comerciantes de Chile. Este asunto fue conocido por la opinión pública de ambas naciones, y cubierto por los medios. Se realizó una misión chilena a La Paz el lunes 12 de enero de 2009 para proponer la aplicación paulatina del decreto, de modo que los vehículos que ya estaban vendidos pudieran entrar a Bolivia. Según datos publicados por los medios en Chile, esta medida provocaría la pérdida de unos 13 mil empleos en Iquique, principal puerto de embarque de los automóviles a Bolivia, con un costo de unos 300 millones de dólares¹⁶.

La interdependencia puede verse reflejada en otros aspectos tales como los servicios y más concretamente, el turismo, donde el flujo turístico de Bolivia a Chile, sobre todo en la I Región chilena ha sido también parte de esta interdependencia económica. Éste, ha mostrado un paulatino incremento, especialmente a partir de 2005 cuando se implementó de manera bilateral y provisoria la eliminación del uso del pasaporte como documento para el ingreso de ciudadanos bolivianos a Chile. Posteriormente, en el marco del acuerdo multilateral MERCOSUR, en la XXXV Cumbre de Presidentes realizada en Tucumán, Argentina, se firmó un acuerdo para eliminar el uso del pasaporte entre los países miembros y asociados, entre ellos Chile y Bolivia.

¹⁶ Noticia publicada en portal de noticias Emol
<http://www.emol.com/noticias/internacional/detalle/detallenoticias.asp?idnoticia=338799> Consultado 24 de julio de 2009

GRÁFICO 3. VISITAS DE TURISTAS BOLIVIA - CHILE DE 2005 A 2008
(Expresado en vistas personas)

AÑO	Total Turistas Bolivianos	Total Región Tarapacá	Total País	%Turistas Bolivianos
2005	177.278	382.536	2.027.082	8,7 %
2006	231.062	444.744	2.252.952	10,26%
2007	271.934	477.657	2.506.756	10,84%
2008	307.902	533.563	2.698.659	11,40%

Fuente: Elaboración propia sobre la base de cifras Sernatur

Así el flujo turístico de bolivianos a Chile, como se desglosa en el gráfico 3, se incrementó; lo que implica además un flujo económico derivado de esta actividad y una cierta interdependencia entre ambos Estados.

Hasta ahora las cifras del flujo comercial y turístico muestran una interdependencia asimétrica, pues a la luz de los datos Chile es el Estado con más fuerza y ventaja; pero, existen aspectos que potencialmente podrían alcanzar un equilibrio.

En este panorama, donde el país predominante en la relación de interdependencia sería Chile, existen ámbitos como los requerimientos en materia energética que podrían generar una relación de interdependencia más clara (lo que a una nación le falta y puede industrializar, a la otra le sobra, pero no le es posible producir).

Si bien en un momento este acercamiento energético parecía vislumbrar un posible acuerdo, posteriormente se vio truncado en 2003 en el marco de la denominada boliviana “Guerra del Gas” y con la caída de dos Presidentes (Gonzalo Sánchez de Lozada y quien fuera su vicepresidente, Carlos Mesa). El gas constituyó en ese entonces un tema de presión política interna y se tradujo en una fuente de presión a nivel externo, incrementando la sensibilidad en este tipo de interdependencia entre ambas naciones, frenando además una nueva relación

comercial entre Chile y Bolivia¹⁷. Aunque el recurso energético derivó en hechos conflictivos, este mismo recurso se convirtió en un potencial de un acercamiento toda vez que el propio Ministro de Energía de Chile visitó a su par boliviano de la época, en julio de 2007, Carlos Villegas, en medio de la crisis por las intermitencias en el suministro del hidrocarburo desde Argentina, para conversar sobre energía con su par del vecino país¹⁸.

Así como el gas, otros recursos naturales son también potenciales medios para promover la interdependencia de ambas naciones; una prueba es la negociación y el avance para el uso de las aguas del río Silala¹⁹.

Esta interdependencia, como la definen Robert Keohane y Joseph Nye²⁰ (Keohane, R. O. y Nye, J. 1977), se acentuará aún más con marcos legales como el ACE 22, las reuniones de los Mecanismos de Consulta Políticas binacionales y sus respectivas Comisiones y Grupos de Trabajo, en el marco de los 13 puntos de la Agenda acordada entre Chile y Bolivia en julio de 2006.

A ello se sumarán iniciativas de instituciones como ProChile y su acuerdo con su par boliviano IBCE (Instituto Boliviano de Comercio Exterior) firmado en 2006²¹, y una serie de encuentros del empresariado reunido en el Consejo Asesor, cuya última reunión se celebró a fines de enero de 2008 (La Tercera 2008)²²; también el trabajo del mundo académico encabezado por Fernando Cajías en Bolivia y Eduardo Cavieres en Chile, quienes junto a un grupo de historiadores procuraron crear una historia conjunta con ambas visiones de los hechos,

¹⁷ Para un mayor detalle de lo que fue la Guerra del Gas revisar subtítulo “Acercamientos con la Concertación” del presente trabajo de investigación.

¹⁸ Sitio web radio Cooperativa de Chile
http://www.cooperativa.cl/p4_noticias/site/artic/20070724/pags/20070724092011.html Consultado el 2 agosto de 2009.

¹⁹ Borrador de texto publicado por el periódico boliviano La Razón el 4 de agosto de 2009
http://www.la-razon.com/Versiones/20090804_006809/nota_249_855744.htm Consultado el 5 de agosto de 2009

²⁰ Keohane Robert & Nye Joseph p. 43

²¹ Revisar <http://www.ibce.org.bo/documentos/ibceprochile.htm> Consultado 5 de agosto de 2009

²² Diario La Tercera edición del 28 de enero de 2008, p. 21.

plasmada en el libro “*Chile-Bolivia, Bolivia-Chile: 1820-1930. Desarrollos políticos, económicos y culturales*”.²³

La interdependencia redundaría en una cooperación, no sólo como estado ideal de las naciones en miras a la integración y como opción para la superación de visiones de conflicto, sino que como el logro de los objetivos propios y de la contraparte pensando en una relación de ganancia mutua.

2.B Integración y Cooperación

En esta línea y tomando como primera referencia uno de los conceptos de integración extraído de la Real Academia Española, se utiliza este concepto en cuanto se refiere a aunar, o fusionar dos o más conceptos, corrientes, etc., divergentes entre sí, en una sola que las sintetice. En este sentido, para la presente investigación, la integración será entendida por el grado de las relaciones (y esfuerzos conjuntos), y lo hasta ahora alcanzado en las mismas, en materia política, económica y social.

Siguiendo la misma línea, recurrimos al concepto de cooperación según la Real Academia Española, para llegar a la acción de cooperar, o sea de obrar juntamente con otro u otros para un mismo fin.

Si se hace una breve recapitulación de la historia en Latinoamérica respecto del tema integracionista y de cooperación, habría que señalar que uno de los gestores de las repúblicas independientes tenía el ideario de formar una gran nación, la Gran Colombia de Simón Bolívar. A raíz de la independencia entre el ex Virreinato de Nueva Granada y la Capitanía de Venezuela y Ecuador, y tras la ayuda en la liberación del dominio español de lo fue fuera el Virreinato del Perú

²³ Diario El Mercurio de Valparaíso 17 de diciembre de 2008
http://www.mercuriovalpo.cl/prontus4_noticias/site/artic/20081217/pags/20081217000421.html Consultado el 7 de agosto de 2009.

(Bolivia y Perú). Asimismo convocó un congreso continental en Panamá y aspiró a hacer libres también a Puerto Rico y Cuba.

“Es una idea grandiosa pretender formar de todo el Mundo Nuevo una sola nación con un solo vínculo que ligue sus partes entre sí y con el todo. Ya que tiene un origen, una lengua, unas costumbres y una religión, debería, por consiguiente, tener un solo gobierno que confederase los diferentes estados que hayan de formarse”²⁴

Los ideales unionistas de Bolívar, compartidos por la mayoría de su generación, surgieron de sus contactos en Londres con Francisco de Miranda, probablemente el primer criollo que concibió un ambicioso proyecto para la liberación e integración de las colonias españolas, guiado por los ideales de la Revolución Francesa de 1789. Pero, sin dudas, fue Bolívar quien más lejos llegó en los planes unionistas de la América Meridional.²⁵

Sus esfuerzos en esa dirección tendrían como primer paso las misiones diplomáticas especiales para concertar tratados de Unión, Liga y Confederación Perpetua entre las naciones recién emancipadas de España. Como resultado, la República de Colombia firmó acuerdos con Perú (1822), Chile (1822), Argentina (1823), México (1823) y América Central (1825). En líneas generales, estos pactos estipulaban la ayuda mutua y acciones conjuntas para rechazar la amenaza a la independencia por parte de España o de cualquier otra potencia extranjera, e incluían cláusulas referidas a un futuro congreso hispanoamericano.²⁶

El 2 de enero de 1814, durante una Asamblea Popular en Caracas (Iglesia de San Francisco), se habló de la necesidad de formar un gran Estado con todos los países de la América Meridional que, unido a la gran nación del Norte,

²⁴ Ver Memoria dirigida a los Ciudadanos de la Nueva Granada por un Caraqueño. Cartagena de Indias, 15 de diciembre de 1812, en Pividal Padrón, Francisco (Comp.) Simón Bolívar: Vigencia de su Pensamiento. Colección Pensamiento de Nuestra América. Casa de las Américas, 1982. Citado en documento <http://www.convenioandresbello.org/cab13/downloads/articulo-UCLV-Boliv-Pens-Integrac.pdf> 7 de agosto 2009.

²⁵ Montaruli, Silvana. El concepto de integración en el discurso de Simón Bolívar. Perspectivas para el presente. p 197 En <http://bibliotecavirtual.clacso.org.ar/ar/libros/campus/salazar/07monta.pdf> Consultado 7 agosto 2009

²⁶ Ibidem 23

estableciera un equilibrio del universo²⁷. En ese contexto Bolívar proyectaba en su ideario una Patria Grande: un esfuerzo continental por alcanzar la formación de un continente sólido –tanto económica y cultural, como políticamente– mediante la libertad de sus pueblos.

Pero la idea de integración bolivariana no tuvo larga duración, debido según muchos autores, al mismo afán independentista de las nuevas naciones que querían formar sus propias repúblicas y estructuras institucionales.

En Europa, décadas más tarde y tras la finalización de la II Guerra Mundial, una de las experiencias más traumáticas vividas por el continente, se hizo necesario crear un ideario que permitiera superar los conflictos y promover la unidad y paz entre todos los países miembros. El primer ministro británico Winston Churchill, en un discurso pronunciado en Zurich, contribuía al inicio de ese pensamiento.²⁸

*(...) A pesar de todo, aún hay un remedio que si se adoptara de una manera general y espontánea, podría cambiar todo el panorama como por ensalmo, y en pocos años podría convertir a Europa, o a la mayor parte de ella, en algo tan libre y feliz como es Suiza hoy en día. ¿Cuál es ese eficaz remedio? Es volver a crear la familia europea, o al menos todo lo que se pueda de ella, y dotarla de una estructura bajo la cual pueda vivir en paz, seguridad y libertad. Tenemos que construir una especie de Estados Unidos de Europa, y sólo de esta manera cientos de millones de trabajadores serán capaces de recuperar las sencillas alegrías y esperanzas que hacen que la vida merezca la pena. (...)*²⁹

La propuesta formal partió de Francia, cuando el 9 de mayo de 1950, Robert Schuman, ministro de asuntos exteriores francés, junto con Jean Monnet, su comisario para el plan de desarrollo, propuso la creación de una institución europea supranacional encargada de administrar y gestionar la producción del carbón y el acero, materias primas esenciales de la época. Si bien la idea era

²⁷ Pensamiento plasmado en http://www.simon-bolivar.org/Principal/bolivar/bol_la_int_lat_y_el_prmr_mundo.html Consultado 8 de agosto de 2009

²⁸ Para acceder al discurso completo : <http://www.historiasiglo20.org/TEXT/zurich-churchill.htm> Consultado el 18 de diciembre de 2009

²⁹ Ibidem 27

principalmente económica, el trasfondo era mucho más amplio. Shuman señalaba en la declaración de mayo:

*“Europa no será en un día, ni en una construcción de conjunto. Se hará mediante realizaciones concretas, creando primero una solidaridad de hecho (...) esta propuesta establecerá los cimientos concretos de una federación europea indispensable para el mantenimiento de la paz”.*³⁰

En una primera instancia, Francia, la República Federal de Alemania, Italia, Bélgica, Holanda y Luxemburgo respondieron a la propuesta del ministro francés y el 18 de abril de 1951, firmaron el Tratado de París, por el que se creaba la Comunidad Económica del Carbón y del Acero (CECA). Si bien hubo otros proyectos para dar a Europa estructuras comunes, como la Comunidad Europea de Defensa (CED), ésta finalmente no se realizó.

Con la CECA en auge, se impulsaron nuevas proyecciones para una integración. Los estados firmantes decidieron firmar en marzo de 1957, el Tratado de Roma que establecía la Comunidad Económica Europea (CEE) y la Comunidad Europea de la Energía Atómica (EURATOM o CEEA) La primera con el objetivo final de crear una unión aduanera y un mercado común en el que estuvieren garantizadas cuatro libertades básicas: libre circulación de personas, servicios, capitales y mercancías. Luego de tres años de funcionamiento de la CEE, se comenzaron a esbozar las primeras políticas comunitarias (Política Agrícola Común, la regional, social y medioambiental); asimismo los derechos de aduana e industriales quedaron totalmente eliminados el 1 de julio de 1968.

Con relación a la CEEA, ésta fue creada para la organización y el desarrollo de la industria nuclear en los seis estados miembros y garantizar el aprovisionamiento de energía. Con el éxito de esta unión, el Reino Unido, Dinamarca e Irlanda decidieron unirse a las Comunidades Europeas.

³⁰ Cita extraída de <http://www.hablamosdeeuropa.es/conocelaunioneeuropea/historiadelaeue/Paginas/inicio.aspx> Consultado el 8 de agosto de 2009

Para 1973, se propiciaba la creación del Sistema Monetario Europeo, con los objetivos de la estabilización de los tipos de cambio y el freno a la inflación, limitando el margen de fluctuación de las monedas nacionales sobre la base de una pequeña desviación desde un tipo de cambio central, establecido por una unidad de cuenta europea común a la que se llamó ECU. Con la crisis económica de los 80, se inició el proceso de construcción comunitaria impulsado por el francés Jacques Delors, presidente de la Comisión Europea, y se propuso eliminar todas las barreras comerciales que todavía perduraban para el 1 de enero de 1993. Al mismo tiempo se concretó el Acta Única Europea y se introdujeron otros cambios, como la unificación de las normativas fiscales, sanitarias y las referentes al medio ambiente.

En la década anterior, adhirieron a la Comunidad, Grecia, España y Portugal, lo que introdujo la necesidad de la puesta en práctica de programas estructurales para reducir las disparidades de desarrollo entre los Estados miembros. A finales de los 80, comenzaron a afianzarse las ideas sobre la Unión Económica y Monetaria, y de una moneda única. Asimismo la caída del muro de Berlín en 1989, volvió a demandar una mirada más política de la Unión.

Los temas financieros e institucionales tratados en el Consejo Europeo de Maastricht de diciembre de 1991, dieron pie al Tratado de Maastricht que fijaba un programa en el plano económico y político: la consecución de la Unión Monetaria, el concepto de ciudadanía europea, una política exterior y de seguridad común (PESC) y una política de justicia y asuntos de interior (JAI).

En 1995, se incorporaron nuevos miembros: Austria, Finlandia y Suecia. Con los Tratados de Ámsterdam (1997) y Niza (2001), se incorporarían avances en el derecho de los ciudadanos, el medio ambiente, la sanidad, la protección de los consumidores, la cooperación en seguridad y justicia, y la Política Exterior y de Seguridad Común, PESC (y la creación del Alto Representante para la misma).

En 2004, adhirieron otros países a la UE: Estonia, Letonia, Lituania, Polonia, Eslovenia, Eslovaquia, República Checa, Malta, Chipre, Hungría, Bulgaria y Rumania.

Actualmente son 27 los países que conforman la Unión Europea³¹. Son, a su vez, candidatos oficiales a miembros Croacia, la Antigua República Yugoslava de Macedonia, y Turquía. Los países de los Balcanes Occidentales, Albania, Bosnia y Herzegovina, Montenegro y Serbia son reconocidos oficialmente como candidatos potenciales. Asimismo, Kosovo es también considerado por la Comisión Europea como un potencial candidato, pero esta entidad no figura como país independiente, porque no todos los Estados miembros lo reconocen como tal.

Para ser un miembro, los requisitos están establecidos en los criterios de Copenhague definidos en 1993 por el Consejo Europeo, lo que exige una democracia estable que respete los derechos humanos y estado de derecho; una economía de mercado viable capaz de competir dentro de la UE, y la aceptación de las obligaciones que conlleva la adhesión, incluida la legislación de la UE.

Cómo se mencionó, el nacimiento de la integración de las naciones en la UE partió por una necesidad de índole económica comercial, lo que creó una oportunidad. Citando los pensamientos de León Lindberg y Jorge Mariño, el trabajo de Juan Carlos Aguirre Avaria³² señala:

"[...]León Lindberg sobre el funcionamiento de la Comunidad Europea, le hicieron destacar en la integración la toma de "decisiones conjuntas o delegar su proceso de toma de decisiones a nuevos órganos centrales". Al comienzo de la integración europea, se consideró que el ser humano no actuaba siempre por razones altruistas, por lo cual muchas veces la efectividad de la integración dependería del grado de expectativa sobre las "utilidades" que entregaría la integración, concepto incorporado por los neofuncionalistas"....[Por su parte Jorge Mariño, siguiendo la misma línea de

³¹ La Unión Europea está compuesta de 27 países soberanos independientes que se conocen como los Estados miembros: Alemania, Austria, Bélgica, Bulgaria, Chipre, la República Checa, Dinamarca, Estonia, Finlandia, Francia, Grecia, Hungría, Irlanda, Italia, Letonia, Lituania, Luxemburgo, Malta, Países Bajos, Polonia, Portugal, Rumania, Eslovaquia, Eslovenia, España, Suecia y el Reino Unido.

³² Aguirre Avaria, Juan Carlos. "La interdependencia compleja y los procesos de integración subnacional", p. 11. http://holismoplanetario.files.wordpress.com/2009/08/interdependencia_compleja_caso_chileno.pdf. Consultado el 9 de agosto de 2009

Lindberg señala que se entiende por proceso de integración regional el proceso convergente, voluntario-fundado en la solidaridad-, gradual y progresivo, entre dos Estados o más sobre un plan de acción en común en aspectos económicos, sociales, culturales, políticos, etc. (En Mariño, 1999: 112). Así resulta entendible por qué la integración se encaminó primero hacia formas de integración económica, en lugar de integraciones políticas y sociales, pues antes del altruismo comunitario, estaría la expectativa de obtención de ganancias en los mercados que se abrían al libre comercio.”

Esta integración exigirá un proceso de armonización económicos e institucionales que pudiera alcanzar diferentes niveles que van desde preferencias aduaneras hasta la integración económica plena. Así se podrían clasificar en; áreas de libre comercio, uniones aduaneras, mercado común y unión económica.

Llevando lo anterior a la realidad en las relaciones entre Chile y Bolivia, uno de los acercamientos entre ambas naciones que han visto resultados más concretos se relaciona con el ámbito comercial y las migraciones. La apertura de los mercados entre esos dos países a través del ACE N°22, que data del acuerdo suscrito el 6 de abril de 1993 y vigente desde el 7 de julio del mismo año, ha sido profundizada en 2006, mediante el Décimoquinto y Décimosexto Protocolos Adicionales relativos a otorgar preferencias arancelarias a productos bolivianos y a incorporar el Acuerdo de Cooperación suscrito entre la Dirección General de Relaciones Económicas Internacionales (PROCHILE) y el Centro de Promoción Bolivia (CEPROBOL), respectivamente. Estos forman parte del avance hacia una integración económica.

Asimismo, en el marco de los convenios de cooperación suscritos por Bolivia y Chile, a través de las agencias de promoción Promueve Bolivia y ProChile, en 2008 y 2009 se han efectuado diversas actividades conjuntas, como programas de capacitación, estudios de mercado, y tres versiones de la Feria de la Construcción, en Iquique, Arica y Antofagasta. El 18 de junio de 2009, se desarrolló en Iquique la Primera Rueda de Negocios Chile-Bolivia con la participación de 46 productores y empresarios que lograron concretar intenciones de negocios para la exportación de productos nacionales por un monto de un

millón de dólares a corto plazo en los rubros de joyería, textiles, artesanías, madera y construcción, entre los más importantes.

En 2009, destaca el acuerdo para fortalecer el Acuerdo de Complementación Económica (ACE 22) en áreas tales como el acceso a mercados, cooperación y la búsqueda de nuevos elementos de complementación económica. Además, se suscribió un acuerdo de cooperación entre las agencias de promoción de ambos países Promueve Bolivia y ProChile, según mencionara la ministra de Desarrollo Productivo y Economía Plural, Patricia Ballivián en información publicada en el sitio web de dicha entidad³³.

En ese encuentro estaba presente por parte de Chile el director general de Relaciones Económicas Internacionales (Direcon), Carlos Furche, y la representante de Bolivia, Patricia Ballivián mencionaba que aquél “permitió examinar y fortalecer los compromisos bilaterales de cooperación económico y comercial, se abordaron temas para la facilitación al comercio y la inversión, con lo que pretende profundizar aún más las relaciones comerciales con Chile”³⁴

Como parte de ese avance en las relaciones de integración y cooperación se abordó además, según se consiga en las noticias del sitio institucional de Bolivia³⁵, una temática de importancia para Bolivia como es el combate al ingreso ilegal de ropa usada, calificada por ese gobierno como una actividad que afecta a la producción nacional, a la economía, a las relaciones comerciales y a la salud de la población boliviana. Por ello, se acordaría una reunión técnica entre las respectivas autoridades de fiscalización de las Aduanas de Chile y Bolivia con el objeto de definir una agenda de trabajo y futuras acciones a tratar con otras entidades vinculadas al comercio, tales como Impuestos Internos, Ministerio de Salud, Carabineros de Chile, Control Operativo Aduanero de Bolivia, entre otros. Y

³³ <http://www.produccion.gob.bo/content/bolivia-y-chile-fortalecen-relaciones-econ%C3%B3micas-acuerdan-cooperaci%C3%B3n-comercial-y-acciones-p> Consultado el 10 de agosto de 2009

³⁴ Ibidem 27

³⁵ Ibidem 27

se conformaría una comisión binacional integrada por las entidades competentes en materia de impuestos, salud, aduanas, carabineros y policía, con el objetivo de coordinar acciones para perfeccionar el control del contrabando hacia Bolivia.

Asimismo, en una reunión plenaria de la Comisión Administradora del ACE 22 Chile – Bolivia, la directora de ProChile, Alicia Frohmann, y la ministra de Desarrollo Productivo y Economía Plural de Bolivia, Patricia Ballivián, firmaron un Acuerdo de Cooperación entre ProChile y Promueve Bolivia. El acuerdo permitirá promover la cooperación de las agencias de desarrollo de ambos países, Promueve Bolivia y ProChile, principalmente en la organización de una serie de actividades de promoción de oportunidades en materia comercial y de alianzas empresariales que beneficiarían a los sectores productivos de Bolivia y Chile.

Entre las acciones que se programaron para la gestión 2009-2010, se determinó la realización de una misión empresarial multisectorial de empresarios bolivianos a Chile; la elaboración de perfiles de mercado para productos bolivianos; la participación de empresarios bolivianos en la Macro rueda de Negocios – Europa para sectores y mercados priorizados; la transferencia de conocimientos y metodologías a Promueve Bolivia para la aplicación de programas actuales de ProChile en materia de promoción de exportaciones; pasantías para Agregados Comerciales de Bolivia y funcionarios, información comercial, entre las más importantes y actividades de apoyo en el desarrollo exportador de empresas bolivianas en terceros mercados.

Según Mila Francisco, esta visión integracionista implica una mirada practicista que parte de la premisa de que si bien Chile y Bolivia tienen intereses propios, también tiene intereses comunes, por lo que una propuesta para el tema marítimo estaría íntimamente ligado al proceso de integración continental³⁶, vale decir, al poder aprovechar las ventajas de ambas naciones como sus acuerdos

³⁶ Francisco, Mila. “La cuestión marítima en la política exterior de Chile y Bolivia”. Revista Diplomacia Número 118. Marzo 2009, Santiago de Chile, p. 64.

comerciales o su posición geográfica en el continente. Esta estrategia, según Francisco, se caracteriza por el aprovechamiento de los acuerdos comerciales firmados por Chile, teniendo a Chile como plataforma de Sudamérica hacia el Asia-Pacífico; potenciando con recursos hídricos la zona norte de Chile; aprovechando la posición geográfica de Bolivia con acceso a los mercados del Brasil y del MERCOSUR, a través de una ruta interoceánica, siendo la conectividad un tema para negociar.

Otra versión de este enfoque integracionista que Francisco menciona, lo postulan autores como el ex canciller boliviano Antonio Aranibar y Ricardo Anaya³⁷, mediante un enfoque trinacional, una integración que incluye a Perú, invocando razones históricas que revisaremos posteriormente. Así, Arica trinacional sería una de las soluciones. Del mismo, otro enfoque del sector integracionista, dentro de la corriente del realismo político, aboga por negociar con Perú una salida marítima, sin por ello renunciar a la demanda marítima hacia Chile. Así, la negociación de un canje territorial tanto con Chile como Perú, daría acceso marítimo a Bolivia, propuesta planteada por el autor boliviano Fernando Salazar desde 1992.³⁸

Al entrar Perú a disfrutar de este modelo de cooperación para gozar de los beneficios de los mismos, la cooperación trinacional abarcaría a sectores como:

- *Los sectores económicos, especialmente aquellos que necesitan de la costa para sus circuitos de producción y comercialización, y aquellos que apoyarían los corredores bioceánicos.*
- *Los sectores históricos que representan el llamado revisionismo histórico.*
- *Los sectores sociales que defienden la cultura andina.*
- *Las colonias migrantes.*

³⁷ Francisco, Mila. Op. cit. p. 65.

Aranibar, Antonio. “Una perspectiva boliviana para un renovado enfoque en las relaciones Bolivia, Chile, Perú”, En “Hacia un enfoque trinacional de las relaciones entre Chile, Bolivia y Perú. Caracas, La Paz, Lima, Santiago: Centro de Estudios Estratégicos para la Integración Latinoamericana. Instituto Prisma, Universidad Andina Simón Bolívar, Corporación Tiempo 2000. FLACSO – Chile, Centro Peruano de estudios Internacionales y Corporación Andina de Fomento. 2001, p. 41

³⁸ Salazar Paredes, Fernando. *Hacia una nueva política exterior boliviana*, La Paz, CERID, Plural, 2000, p. 340

- *La mano de obra.*
- *Los representantes regionales que valoran las ventajas de la complementariedad e integración.*³⁹

A su vez, el historiador boliviano Fernando Cajías⁴⁰ menciona que pese a esta visión integracionista, existe una mayoría en la sociedad donde prima la desconfianza, tales como:

- *“La opinión pública.*
- *Los sectores académicos tradicionales.*
- *Los sectores más nacionalistas*
- *Los medios de comunicación social*
- *La clase política.”*⁴¹

La visión de cooperación además es vista como una estrategia de largo plazo por autores tales como Francisca Möller, Susana Iduya, Fernando Thauby, quienes en el capítulo “Una estrategia nacional de Largo Plazo para Bolivia” del libro escrito por el embajador chileno Mario Artaza y la cientista política chilena Paz Milet *Nuestros vecinos*, toda vez que expresan que la cooperación es una de las soluciones más viables, descartando otras alternativas en materia teórica tales como ignorar a Bolivia o debilitarla⁴².

La opción cooperativa es a juicio de los autores la vía para alcanzar el “estado final deseado” que es caracterizada como de “amigos y socios en el desarrollo y la modernidad”, entendiendo a Bolivia como un país con instituciones estables que permitan además similitudes con Chile para poder tener una relación más compatible y donde el hacer negocios y el intercambio e interdependencia sea un beneficio para ambos países traducido finalmente en mejor calidad de vida para las sociedades de estas naciones.

³⁹ Francisco, Mila. Op. cit. p. 66

⁴⁰ Francisco, Mila Op cit. p 67 mencionando a Cajías, Fernando. “Los mitos históricos como obstáculos”. En Raúl Barrios.” *Bolivia Chile y Perú. Una opción cooperativa*”. La Paz, 1997. pp. 17-25

⁴¹ *Ibidem* 38

⁴² Artaza, Mario & Milet, Paz. *Nuestros Vecinos*. Ril editores. Santiago. 2007. Citando a Möller, Francisca. Iduya, Susana. Thauby, Fernando “Una estrategia nacional de Largo Plazo para Bolivia” pp. 285-286

Así, aunque se reconocen avances en cuanto a acuerdos de cooperación, Bolivia y Chile no han alcanzado hasta el momento el grado necesario de integración, debido a factores tanto históricos y políticos, pero también económicos y sociales, tales como diferencias con relación al grado de estabilidad, industrialización e inversión. A ello se sumarán la incapacidad de comunicarnos eficientemente y el desconocimiento existente entre ambas naciones.

En este marco los autores entregan algunas medidas para mejorar la cooperación transfronteriza:

“- Avanzar en el proceso de modernización del Estado, especialmente de la regionalización y descentralización e integración física (corredores bioceánicos, proyectos de integración minera y turística.

- Mejorar los instrumentos para la promoción del desarrollo local, pero no sólo tomando en cuenta los intereses turísticos y económicos, sino también fomentar el diálogo académico para lograr no sólo un intercambio regional sino que internacional en el ámbito de la educación.

- Dar incentivos a las empresas que se instalen en esas zonas.

- Promover que los gobiernos regionales y locales puedan ser interlocutores directos de la cooperación internacional.

- Promover la formulación de programas de desarrollo local que sean coherentes y sustentables.

- Fomentar la creación de redes de empresas, universidades, autoridades regionales y locales que permitan un amplio intercambio de profesionales y técnicos en todas las áreas que fomenten el desarrollo local y regional.

- Mejorar la capacitación de recursos humanos en la preparación y gestión de proyectos de cooperación.

- Establecer mecanismo de coordinación entre las acciones que mejoren la cooperación descentralizada y la cooperación tradicional internacional.

- Fomentar la participación chilena en proyectos integrados de investigación, intercambio de becas, etc.

- Apoyar la creación de alianzas estratégicas entre las pequeñas y medianas empresas (pymes), para la promoción de inversiones regionales que permitan mejorar la capacidad productiva y comercial.

- Apoyar e incentivar programas de capacitación regional y local.

- Incentivar el intercambio de empresarios y académicos a nivel regional y local. Chile debe aprovechar los TLC que posee, especialmente con la Unión Europea, cuyos pilares son la

asociación de carácter política, la liberación comercial, la cooperación para el desarrollo que, por cierto, incluye también la cooperación cultural y educativa”⁴³

2.C Soft Power

Otro fundamento teórico en materia de relaciones internacionales es el relativo al denominado *soft power*, término acuñado por Joseph Nye⁴⁴ para aludir a la capacidad de atraer a otros por la legitimidad de las políticas y de los valores que las sustentan, lo que incluye intercambios culturales y educativos para desarrollar sociedades civiles más ricas y abiertas. Para comunicarse con efectividad (y por ende estrechar los lazos y relaciones estratégicas) se debe aprender a escuchar primero. La contrapartida del uso de este *hard power* (poder duro) no es sólo una pérdida de credibilidad global, sino que también una creciente enemistad”

El *soft power*, o capacidad de persuadir a través de los medios de comunicación en ambas naciones es fundamental, toda vez que ellos son no sólo los canales de información para la opinión pública, sino que se convierten en educadores y formadores de criterios y percepciones de la población.

Para entender mejor el significado de poder, es útil consultar el Diccionario de la Real Academia Española, que señala que es ”dominio, imperio, facultad y jurisdicción que uno tiene para mandar o ejecutar una cosa”. Esta definición se condice con la mencionada por Nye: “la habilidad de hacer cosas y controlar a otros, para que los otros hagan la cosa que de otro modo no lo harían”.⁴⁵

⁴³ Artaza, Mario & Milet, Paz, Op. cit. p 300

⁴⁴ Nye, Joseph. “Soft Power” artículo extraído de su libro *Bound to Lead: The Changing Nature of American Power*. Basic Books, New York, 1990, p. 166
http://www.foreignpolicy.com/Ning/archive/archive/080/SOFT_POWER.PDF

⁴⁵ Nye, Joseph . Op cit. p. 154

Y aunque, según sostiene Nye, bajo la definición del diccionario el poder significa la habilidad de hacer que otros hagan lo que se quiere, lo cual estaba tradicionalmente relacionado con la posesión de ciertos recursos y especialmente con el uso de la fuerza, la guerra era el test por excelencia para demostrarlo. Hoy sin embargo, según menciona Nye, dados los escenarios globalizados, con factores como los avances tecnológicos, el crecimiento de la economía y las organizaciones transnacionales, la educación y la inmediatez de la comunicación, que han cobrado importancia, el poder radicado en lo militar ha perdido ese énfasis, así como temas como la geografía, la población, o los recursos naturales han declinado en parte su importancia.⁴⁶

La globalización modificó el concepto de poder en las relaciones internacionales, y con los nuevos agentes internacionales, los Estados dejaron de ser el eje único del poder.

Para Nye el *hard power* manifestado a través del uso de la fuerza principalmente en ámbitos como lo militar (despliegue de tácticas y recursos), si bien aun es usado y considerado útil como medida para la protección de amenazas como el terrorismo, o el narcotráfico, con los cambios generados en la globalización, se ha convertido en costoso y difícil de mantener. Entre otras razones, debido a que el desarrollo tecnológico ha hecho que este tipo de poder (militar y fuerza armamentista) se multipolarice. Por ello, el trabajo de dirigir la fuerza militar hacia causas destinadas a la cooperación en situaciones de desastres u otros que revisten peligros para las sociedades, ha cobrado relevancia en el consenso internacional.

El desarrollo económico y tecnológico entre otros, han eliminado las barreras dentro y entre los Estados; por ello, instrumentos, tales como las comunicaciones, las competencias organizacionales e institucionales, junto con la manipulación de la interdependencia, devienen relevantes en la difusión del poder

⁴⁶ Ibidem 43

que puede tener un Estado, así como en la descentralización del poder a través de países medianos y actores no públicos.

Así lo señala Nye en su texto original:

“Other instruments such as communications, organizational and institutional skills, and manipulation of interdependence have become important”⁴⁷.

“The great powers of today are less able to use their traditional power resources to achieve their purposes than in the past. On many issues, private actors and small states have become more powerful. At least five trends have contributed to this diffusion of power: economic interdependence, transnational actors, nationalism in weak states, the spread of technology, and changing political issues.”⁴⁸

Para Susan Strange, académica británica experta en economía política internacional, el poder se organiza en los distintos niveles, dando pie a la aparición de diversas fuentes de poder y legitimidad.

Su teoría del poder estructural, desarrollada desde mediados de los ochenta hasta finales de los noventa, examina cuatro dimensiones de aquél: la seguridad, la producción, el conocimiento, las finanzas y crédito.⁴⁹

El poder de las inversiones transnacionales, sería un factor que puede hacer cambiar los intereses y pasos a seguir en una nación, complicando a las coaliciones políticas. La instalación de fábricas transnacionales que dan numerosos empleos, sosteniendo de este modo parte de la economía de las naciones receptoras de estas inversiones, hace que las relaciones de poder e interdependencia se vuelvan cada vez más complejas.

Con ello, la habilidad de cualquier gran poder para controlar el medio y lograr lo que quiere, el hard power no lo realiza frecuentemente.⁵⁰. En este

⁴⁷ Nye, Joseph . Op cit. p . 158

⁴⁸ Nye, Joseph . Op cit. p. 160

⁴⁹ Strange, Susan, *The Retreat of the State: The Diffusion of Power in the World Economy*. Cambridge University Press. Cambridge, 1996, p.39

⁵⁰ Nye, Joseph . Op cit. p . 164

sentido, el cambio de la naturaleza de las relaciones internacionales ha hecho también intangibles las formas de poder, pasando del poder del capital al poder de la información entre otros aspectos.

Según Nye el poder de la información, su capacidad de difusión y la capacidad de respuesta oportuna de la misma, resultará crítica. Para el autor, el segundo aspecto del poder, es aquél en el que un Estado hace que los otros Estados **quieran** lo que el primero quiere. Puede llamarse poder cooptivo o *soft power*, que se distingue del *hard power* porque este último obliga a los otros Estados a hacer lo que quiere el Estado mandante.

En el caso de los Estados, la habilidad de hacer que los otros quieran lo que el mandante quiere se asocia con el poder intangible de recursos como la cultura, la ideología y las instituciones. Al hacer que la voluntad de uno sea la voluntad de otros, éste poder se legitima frente a los ojos externos, y consecuentemente encontrará menos resistencia para ser aceptado.

En el texto original:

“If its culture and ideology are attractive, others will more willingly follow. If it can establish international norms consistent with its society, it is less likely to have to change. If it can support institutions that make other states wish to channel or limit their activities in ways the dominant state prefers, it may be spared the costly exercise of coercive or hard power”⁵¹.

Estados Unidos ha representado este tipo de poder por mucho tiempo, con rasgos como la denominada “cultura americana”, expresada en el cine, el “ideal norteamericano”, la comida rápida, la música y compañías emblemáticas que van desde la Ford, Coca Cola y hasta McDonalds, visibles en el mundo.

Entre los ejemplos también se sitúan organizaciones como el Fondo Monetario Internacional, el Acuerdo General de Aranceles y Comercio, o la

⁵¹ Nye, Joseph . Op cit. p . 167.

Organización Mundial del Comercio, que coinciden con aspectos de la economía liberal, concordantes en gran medida con esa ideología.

La cultura americana ha pasado asimismo, al tema de la información, no sólo con la música o el cine, sino con las nuevas tecnologías de la información como Internet y las redes sociales, con sitios web como Facebook, Youtube, Twitter, entre otros. No es sorprendente ver que estos sitios no sólo son un lenguaje común y un medio de comunicación, sino que además fueron usados como recursos del soft power por el mismo candidato a la presidencia de los Estados Unidos, Barack Obama, quien recurrió a ella para obtener el apoyo y la participación ciudadana en la aprobación de proyectos de Ley.

Un ejemplo de lo anterior, ha sido el programa de voluntarios denominado Organizing for America, formado por pequeños grupos en distintas ciudades de Estados Unidos, que contactaron por teléfono a ciudadanos anónimos desde Boston a San Diego, en sus casas, en la calle, en las oficinas, tomando un café, y les pidieron llamar a los representantes de su zona para que apoyaran la reforma de salud que impulsaba el presidente Obama. Ello en un ambiente parlamentario poco favorable para las medidas del presidente de EE.UU. De este modo con frases como "Senador, lo llamo para pedirle que vote a favor de la reforma", y una meta de lograr en un solo día 100 mil llamados, la estrategia no dejó nada al azar – pues a los que aceptaban actuar como centros de llamado voluntario se les entregaba todo el material necesario para saber a quién llamar y qué decir; así como, información sobre la reforma de salud y respuestas a mitos sobre la misma. Se logró superar la cantidad de 315.000 llamadas.⁵²

Lo anterior muestra el *soft power* de los nuevos medios de comunicación, y la comunicación en sí, usada por un equipo presidencial que motiva y responde

52

<http://my.barackobama.com/page/user/login?successurl=L3BhZ2UvZGFzaGJvYXJkL3ByaXZhdGU=&h=R7eLleNlvR32IUbri4ek40kHrFI> Consultado el 10 de noviembre de 2009
<http://www.elmostrador.cl/index.php?/noticias/articulo/reinventar-la-ciudadania-la-otra-campana-que-obama-esta-ganando/> Consultado 10 de noviembre de 2009

“una a una las afirmaciones que se han hecho, en este caso, de la reforma de la salud. De este modo, sus seguidores se documentan bien para responder a las opiniones de sus adversarios políticos, amigos, y otras personas con las que conversan sobre temas de interés público. Nuevamente, la estrategia ha sido difundir información vía medios sociales, invitando a los lectores a retransmitirla”⁵³. El *soft power* se expresa en el fenómeno de hacer suyo el mensaje de Obama, y finalmente hacer que los otros (los ciudadanos) se conviertan en fuentes de poder para influir en la decisión parlamentaria.

Analizando el *soft power* entre Chile y Bolivia, éste se da principalmente por la interdependencia económica y el comercio, por lo cual no es raro que marcas propias de Chile en alimentos y otros productos, como Soprole, Costa o McKay, se encuentren en los centros de abastecimientos, mercados, supermercados y pequeños negocios en Bolivia.

No obstante, otros ejemplos de influencia como los de la cultura norteamericana, o lo realizado por Barack Obama – el compromiso de trabajo conjunto en pro de la meta propia (creada conjuntamente)-, está por ahora lejos de ser replicado en las relaciones chileno-bolivianas, y el uso del *soft power* entre Chile y Bolivia no ha alcanzado aún la imagen deseada, que empieza por la construcción de confianzas, y por el conocimiento positivo de la otra cultura.

El establecimiento de firmas transnacionales como Falabella, Cencosud, etc. creando lazos más firmes de interdependencia en el ámbito económico-laboral, como se ha realizado en Argentina y Perú, entre otros, puede ser un paso en tal sentido.

⁵³ <http://www.elmostrador.cl/index.php?/noticias/articulo/reinventar-la-ciudadania-la-otra-campana-que-obama-esta-ganando/> Consultado 10 de noviembre de 2009

2.D Agenda Setting

La teoría del posicionamiento de agenda de los medios hacia la opinión pública, conocida como **Agenda Setting**, introducido en los años 70 por Maxwell McCombs y Donald Shaw⁵⁴, se refiere al proceso donde los medios de comunicación de masas tienen la capacidad de transferir los asuntos destacados en sus agendas de noticias hacia la agenda pública y, cómo responde el público a la agenda fijada por los medios de comunicación. En esta relación causal los medios de comunicación proporcionan la causa (el contenido) y el público genera el efecto (la opinión).

“Como consecuencia de la acción de los periódicos, de la televisión y de los demás medios de información, el público es consciente o ignora, presta atención o descuida, enfatiza o pasa por alto, elementos específicos de los escenarios públicos. La gente tiende a incluir o a excluir de sus propios conocimientos, los que los medios incluyen o excluyen de su propio contenido. El público además tiende a asignar a lo que incluye una importancia que refleja el énfasis atribuido por los mass media a los acontecimientos, a los problemas, a las personas”⁵⁵

Dicho de otro modo, a juicio de Donald Shaw⁵⁶, los medios proporcionan algo más que un cierto número de noticias. Ellos proporcionan también las categorías en las que los destinatarios pueden colocarlas fácilmente de forma significativa.

La idea de que los medios son la ventana por la cual vemos el mundo que no alcanzamos a conocer o que está fuera de nuestro conocimiento, sea exterior o local, fue acuñada por Walter Lippman en 1922, cuando los diarios eran la principal fuente información pública⁵⁷. Bajo este enfoque, los periodistas que entregaban las noticias en los diarios se convertían en los ojos de los temas para la gente.

⁵⁴ McCombs, Maxwell. Shaw, Donald. “The agenda-setting function of mass media”, *Public Opinion Quarterly*, 36, 1972, pp. 176-187.

McCombs, Maxwell, *Estableciendo la agenda. El impacto de los medios en la opinión pública y en el conocimiento*, Editorial Paidós Comunicación 170. 2004. Traducción 2006, pp. 29-33.51-54.

⁵⁵ Wolf, Mario. “La investigación de la comunicación de masas” Paidós. Barcelona, 1987, p. 163

⁵⁶ McCombs, Maxwell, *Estableciendo la agenda. El impacto de los medios en la opinión pública y en el conocimiento*, Editorial Paidós Comunicación 170. 2004. Traducción 2006, p 52

⁵⁷ Lippmann, Walter. “Public opinion” Nueva York. Macmillan 1922, p. 29. Traducido “La opinión pública. San Lorenzo de El Escorial, Cuadernos de Langre. 2003

La teoría de la *agenda setting* se basa en la comprobación empírica del estudio electoral realizado por Maxwell McCombes y Donald Shaw, periodistas de la Universidad de Carolina del Norte, que iniciaron una investigación en Chapel Hill durante la campaña presidencial de 1968. Ambos acuñaron el término relativo a la influencia de la comunicación de masas mediante el establecimiento de la agenda, para demostrar que la agenda mediática establece la agenda del público. Se probó mediante una encuesta a los votantes indecisos donde se les consultaba sobre los temas más importantes para ellos, independientemente de lo que decían los candidatos de esas elecciones. Los autores contrastaron la respuesta con las principales fuentes informativas consultadas por los votantes, usando una metodología que valoraba la correlación entre la agenda mediática y la de los votantes.

La conclusión de ese primer estudio determinó un estrecho paralelismo de los cinco temas más importantes para los votantes, con los temas destacados por los medios.⁵⁸ Para comprobar esos resultados sometieron la metodología a nuevas pruebas en otras localidades, obteniendo resultados similares de correlación entre ambas agendas.⁵⁹

Los siguientes estudios de los autores en base a la agenda setting, determinaron además, que si bien la educación puede contribuir a generar mayor atención sobre los medios informativos, una mayor escolarización no sería condición para darles una mayor relevancia en cuanto a los énfasis en los temas. McCombes y Shaw estudiaron la relevancia para la opinión pública de la inflación, problemas internacionales, y gastos gubernamentales, entre 1977 y 1986, considerando la segmentación de subgrupos divididos por el nivel de educación e ingresos familiares.

⁵⁸ McCombs, Maxwell, Op cit., pp. 34-35

⁵⁹ McCombs, Maxwell. Op cit., pp 35-39

McCombs, Maxwell. Shaw, Donald, The Emergence of American Political Issues. St Paul Minnesota, West, 1977, pp.52-58

El resultado de ese estudio es que si bien hubo caídas y alzas en cuanto a la relevancia de los temas en la opinión pública, esta relevancia no estaba determinada por el nivel de ingreso o de educación, puesto que las diferencias en las variaciones entre los subgrupos estudiados dieron como resultado estadístico la variación en un 2%, mientras que las variaciones globales daban como resultado un 37%. Es decir los efectos del establecimiento de agenda no se manifiestan en los distintos niveles de relevancia en cada uno de los individuos, pero sí se hacen evidentes en la manera en que hacen subir o bajar la relevancia en todos los individuos a lo largo del tiempo.⁶⁰

Asimismo, en lo que a temporalidad se refiere, la teoría de la aguja hipodérmica menciona que los efectos de los medios se introducen en las personas receptoras como algo instantáneo, dado que los mensajes se “inyectan” al receptor. No obstante, dicha teoría ha sido criticada por Wilbur Schramm, - denominado el padre de los estudios en comunicación, fundador del Instituto de Investigación para las Comunicaciones de la Universidad de Illinois y del programa de comunicación de la Universidad de Stanford-, quien menciona que al contrario de la teoría de la aguja hipodérmica, los efectos verdaderamente significativos producidos por los medios se dan con el tiempo, ejemplificando para ello a la figura de las estalactitas, formaciones rocosas a través de las gotas mineralizadas de aguas que van cayendo y se van acumulando, que pueden alcanzar longitudes significativas hasta formar pilares en las cavernas.

Shaw y Mc Combes, recopilando la evidencia de otros estudios realizados por investigadores tales como James Winter, Eyal Chaim, Harold Zucker y Michael Salwen, en materia de la aplicación de la agenda setting sobre el efecto acumulativo de la cobertura mediática en temas como los derechos civiles, determinaron que los efectos de la fijación de la agenda no son en absoluto instantáneos, pero que sí se dan relativamente a mediano plazo.⁶¹

⁶⁰ McCombs, Maxwell. Op cit pp 90-92

⁶¹ McCombs, Maxwell. Op cit pp. 93-99

Los mencionados estudios dieron un período promedio que va entre una y ocho semanas, para que un tema fuese incorporado a la agenda de la opinión pública. El tiempo fue determinado y ordenado en una tabla que muestra los lapsos para la aparición y desaparición de los efectos del establecimiento de la agenda

Medio informativo	Lapso de tiempo (en semanas)	Máxima Correlación	Disminución del efecto (en semanas)
Telediarios nacionales	1	+0.92	8
Telediarios locales	2	+0.91	12
Periódicos regionales	3	+0.88	26
Periódicos locales	4	+0.60	26
Semanarios informativos	8	+0,58	26

Fuente: Wanta, Wayne, y Hu "Time-lag differences in the agenda – setting process: an examination of five medias". International Journal of Public Opinion Research 6. 1994, pp. 225-240

Si tomamos en cuenta la acumulación de la presencia de los temas en la agenda mediática y su influencia en la agenda pública y contrastamos esta teoría con lo planteado por Paul Lazarsfeld, matemático e investigador sociológico austriaco, quien mencionaba que las comunicaciones de masas son aulas informales para la opinión pública en las cuales aprenden e incorporan actitudes y temas a su realidad, podemos sugerir que los medios de comunicación apelan a la reiteración y redundancia para formar a la opinión pública. Así se reflejaría en las respuestas de los ciudadanos, después de un período de una a ocho semanas.

*“Los medios de comunicación son profesores cuya principal estrategia comunicacional es la redundancia. Una y otra vez nuestros profesores mediáticos repiten los asuntos, a veces poniendo gran énfasis, y a veces simplemente de pasada” Es básicamente la acumulación de esas lecciones en un período que va de una a ocho semanas lo que tiene su reflejo en las respuestas de los ciudadanos alumnos cuando se le pregunto acerca de los temas más importantes a los que se enfrenta el país”.*⁶²

⁶² McCombs, Maxwell. Op cit p. 98

Un tema propio del establecimiento de esta agenda es, si los diarios o la televisión más consumidos entre la audiencia, influyen en el grado de fijación de agenda. La respuesta de los padres de dicha teoría (agenda setting), McCombes y Shaw, a partir de investigaciones propias, es que la influencia de dichos medios dependerá de factores como la frecuencia y calidad de atención a los medios informativos⁶³, así como del grado de validez y credibilidad de los medios.

Si se considera la historia de los temas, los diarios tienen mayor capacidad de permanencia de su exposición en el tiempo, que la televisión. Ello da a los individuos más tiempo para aprenderse la agenda. Muchas veces, los telediarios (noticias en la televisión) se parecen a las primeras páginas de los diarios por su manera de llamar la atención al público, así como por la brevedad de la información que pueden entregar, dada la cantidad de tiempo disponible para poder entrega del mensaje. No obstante, los canales de televisión pueden ganar en cuanto a la inmediatez o la masividad en la entrega de información (más si se considera las redes de canales nacionales). Pero, medios escritos de distribución gratuita (en Chile, diarios La Hora y Publimetro), son capaces de llegar masivamente a las personas.

En los diarios, las noticias de portada tienen dos veces más lectores que sus noticias interiores. Y las noticias que llevan gráficos atractivos y titulares grandes atraparán la atención de más lectores. Así, características de la televisión y de los diarios, tendrán influencia sobre el grado de éxito de la comunicación sobre la audiencia. En este sentido, se deberá tomar en cuenta, el grado de penetración que se tenga de los distintos medios en las sociedades, lo cual podría determinar asimismo, el grado de influencia que pudiesen llegar a tener.

Cabe comentar los resultados del estudio del Consejo Nacional de Televisión de Chile de 2008, para esbozar la influencia y consumo de la televisión

⁶³ McCombs, Maxwell. Op cit pp. 101-108

en Chile⁶⁴, el cual estableció como marco de referencia una muestra aleatoria de 5.008 casos entre hombres y mujeres pertenecientes a los niveles socioeconómicos ABC1, C2, C3, D y E, residentes de todas las capitales regionales de Chile (Gran Santiago, Arica, Iquique / Alto Hospicio, Antofagasta, Copiapó, Coquimbo/ La Serena, Valparaíso / Viña del Mar, Rancagua, Talca, Concepción/ Talcahuano y Temuco/ Padre de las Casas, Valdivia, Puerto Montt, Coyhaique, Punta Arenas), que dispusieran de al menos un televisor en el hogar.

El estudio indica que existe un promedio de 2,4 televisores por hogar. En cuanto al consumo diario de los distintos medios medidos en porcentaje, la televisión abierta posee 76%; la televisión pagada 66%; radio 55%; Internet 26% y diarios 22%.

Es importante reproducir las respuestas, indicando en porcentaje cuál es el medio más entretenido, educativo, informativo, veraz, cercano a la gente, pluralista, neutro políticamente, sensacionalista y que más acompaña. La mayoría de las respuestas favoreció a la televisión. Salvo la referida a la neutralidad política, que fue superada por la radio.

⁶⁴ Sexta Encuesta Nacional de Televisión 2008. Consejo Nacional de Televisión de Chile.
<http://www.cntv.cl/medios/Publicaciones/PresentacionPrensaSextaENTV2008.pdf>
Consultada el 22 julio de 2009

Comparando la televisión abierta chilena, los diarios y la radio, ¿Cuál es el medio ...?

Base: Total Muestra 2008 (5.008)

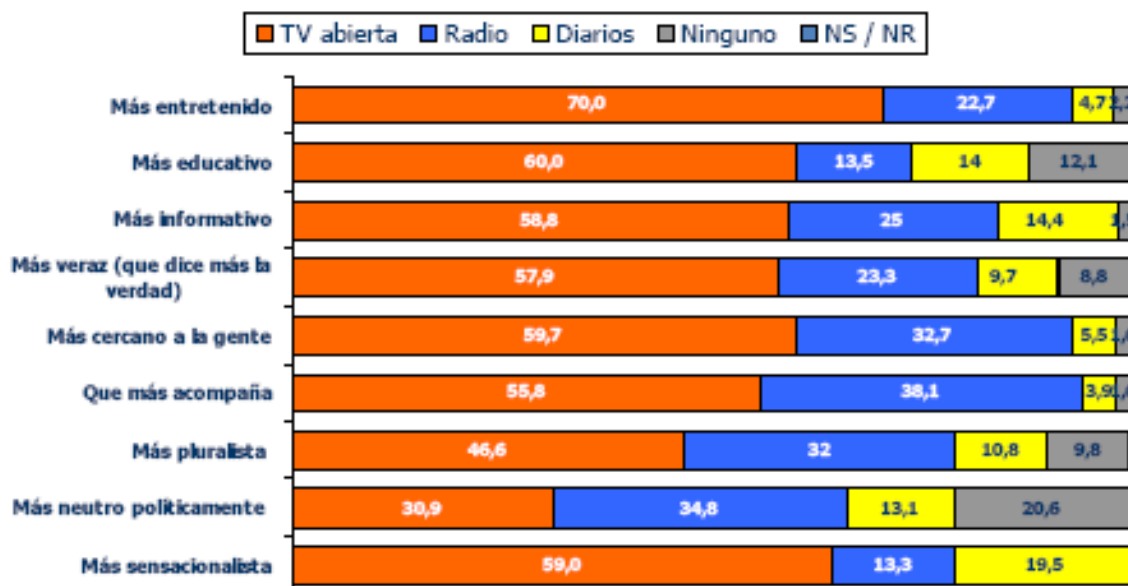

Fuente: Sexta Encuesta de Televisión en Chile 2008. Consejo Nacional de Televisión y Adimark. CNTV. Departamento de Estudios

La pauta mediática puede surgir, si bien regularmente de los medios escritos, también desde los medios audiovisuales. Casos recientes de la realidad chilena como por ejemplo, el relacionado con el candidato presidencial Sebastián Piñera y su vinculación con el Banco de Talca y el proceso judicial, noticia surgida desde el diario La Nación Domingo, dieron pie para que el tema fuera abordado por los canales de televisión de manera amplia y buscando entrevistas exclusivas con los involucrados a ese hecho.

De manera inversa, casos como la denuncia surgida en materia de corrupción de menores por miembros de la Policía de Investigaciones de Chile, desde un programa de investigación periodística como Contacto de Canal 13 UC, hicieron que dicho tema fuera acaparado por los medios escritos hasta llegar a ser titular de la portada de los diarios.

En esta diferenciación, se da cabida a la experiencia de las personas frente a los temas. Así, a menor experiencia, más se acrecienta la necesidad de conocer y con ello la búsqueda de la información en los canales de comunicación. De existir experiencia cercana sobre el tema, la búsqueda de información se hará en el círculo cercano, pero puede haber necesidad de orientación adicional. Claramente, la necesidad por saber y orientarse sobre determinado tema hará que el público busque a los medios.

Para el establecimiento de agenda, existen otras agendas de instituciones estatales, empresas, y organizaciones que suministran la información. Las agendas se reflejan en la siguiente tabla:

OTRAS AGENDAS	AGENDA MEDIÁTICA	AGENDA DEL PÚBLICO
Organizaciones Grupos de presión Relaciones públicas Campañas políticas		
Objetos →	Normas Informativas / Objetos	OBJETOS
	<i>Transferencia de la relevancia</i>	
Atributos →	Normas Informativas / Atributos	ATRIBUTOS

Fuente: McCombs, Maxwell "Estableciendo la agenda". Paidós Comunicaciones 170. Barcelona 2006. p. 190

En el establecimiento de agenda, la información lucha por espacio para llegar a los medios de comunicación, y hay que tomar en cuenta la existencia de departamentos de comunicación que proporcionan la información a los medios. A juicio de McCombs, este acto implica subvencionar la agenda mediática, por el acto de entregar no sólo la información como tal, sino también la que es

suministrada a los periodistas de los medios bajo la forma de notas periodísticas (comunicados).

McCombes menciona –a modo de ejemplo- la investigación de los diarios Washington Post y New York Times durante un período de veinte años. De la totalidad de sus informaciones publicadas, casi la mitad de las noticias provenían de notas de prensa y otras formas de provisión directas; asimismo, 17,5 del total de sus noticias estaba basada en parte de dichas notas periodísticas y de las ruedas de prensa (pautas de prensa). Las reuniones informativas constituían el 32% de su contenido. La gran confianza de estos medios hacia el suministro de notas periodísticas originadas en fuentes de relaciones publicas, subraya el papel crucial que los proveedores de información juegan en la construcción diaria de las agendas mediáticas.⁶⁵

El establecimiento de la agenda sería, como McCombs⁶⁶ lo menciona, una especie de metáfora de la cebolla que contiene capas concéntricas las cuales representan las distintas influencias hasta alcanzar al centro que representa la agenda mediática.

Así sería:

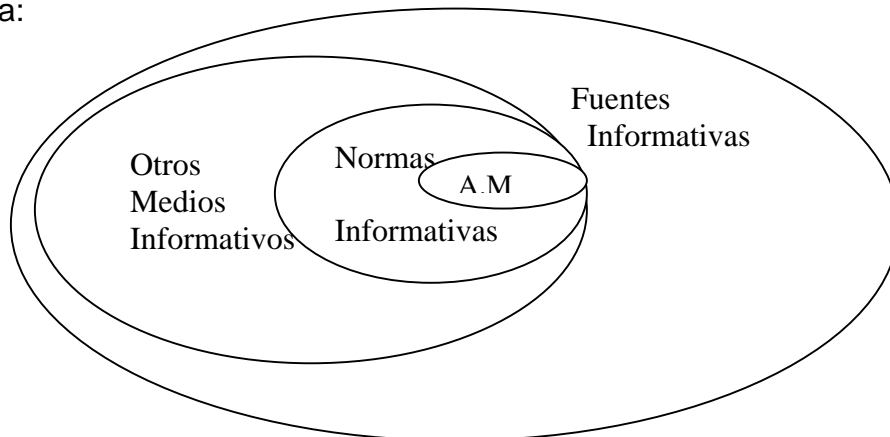

⁶⁵ Sigal, Leon "Reporters and Officials: The Organizations and Politics of Newsmaking".Lexington,Mass. D.C. Heath, 1973. p. 121.

⁶⁶ McCombs, Maxwell. Op cit p. 191

Cabe señalar que las fuentes informativas para los propios medios, resultan ser otros medios, más si estos son valorados y respetados por su influencia; los denominados medios de élite. Un ejemplo de ello en EE.UU. es el New York Times, que es considerado e incluso observado en su lanzamiento previo (los titulares) por los otros medios para que estos revisen su propia agenda mediática. En Chile, diarios como El Mercurio, La Tercera o programas de televisión como Contacto e Informe especial han liderado este rol como medios que agendan a los propios medios.

Del mismo modo quienes se encuentran en estos medios y son reconocidos como figuras mediáticas públicas respetadas al emitir su opinión y juicios, del mismo modo transmiten su mensaje a las audiencias públicas, las que adoptarán en algunos casos la misma opinión, asumiéndola como propia.

Las cinco fases de la teoría de la *agenda setting* según uno de sus creadores, Maxwell McCombs serán:

- Primera fase: Surgida con las investigaciones pioneras efectuadas por McCombs y Shaw a principios de los años setenta del siglo pasado, acerca de las elecciones en Chapel Hill, en la cual comprobaron que la agenda mediática influye para que el público establezca su propia agenda, a partir de los temas publicados en la prensa.
- Segunda fase: Se encontró que el efecto de fijación de agenda encuentra límites en la experiencia personal y educativa de cada individuo.
- Tercera fase: Tiene en cuenta cómo la relevancia o los atributos que otorga la prensa a ciertos temas o figuras públicas influyen en la forma como los percibe el público.

- Cuarta fase: Se intenta develar la pregunta ¿Quién fija la agenda de los medios? En esta etapa, se plantea que además de la agenda pública y política existe la agenda mediática, donde los medios son presionados por diferentes grupos de poder político, económico e ideológico, que intentan determinar o fijar los temas de las primeras planas de los periódicos. Así entre las capas que influenciarán la agenda mediática son 1) la influencia de la fuente (política, económica o social) que provee información al medio; 2) otras organizaciones noticiosas y 3) las normas tradicionales del periodismo.
- Quinta fase: Donde se explica el concepto *priming*, entendido como la relevancia que otorgan los medios a los temas publicados para influir en las opiniones de las audiencias.

En el siguiente cuadro realizado por McCombs⁶⁷ para explicar la estructura de las consecuencias del establecimiento de la agenda con relación a la formación de la agenda del público.

⁶⁷ McCombs, Maxwell. Op cit p . 231

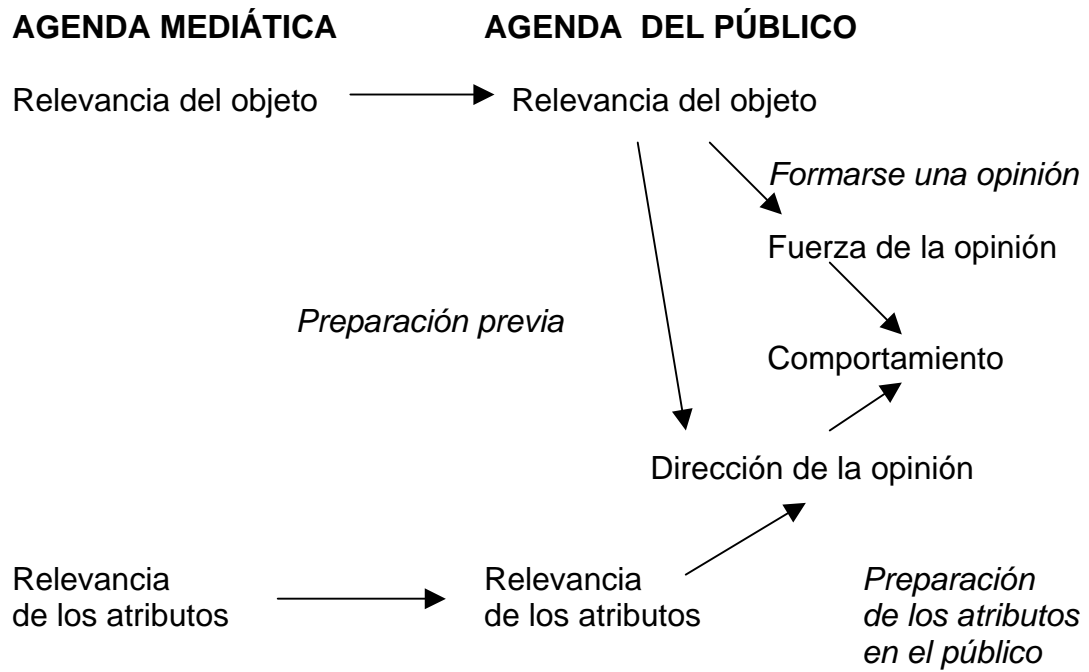

Marco Histórico Referencial

3.A Acercamientos históricos Chile y Bolivia

Tras la Guerra del Pacífico, Chile ha tenido una serie de experiencias y acercamientos para poder llegar a una solución de alcance definitivo para superar las consecuencias que para Bolivia derivan del conflicto. En la visión de algunos presidentes de Chile y de Bolivia, y personeros, como sugiere el libro de Oscar Pinochet de la Barra, ha existido una visión estratégica de largo plazo donde el tema de la seguridad fronteriza dada por Bolivia situado al norte de Chile, alejaba a este país de posibles nuevas diferencias con Perú.

Pero también esta visión, ha sido replanteada sobre la base de asegurar elementos necesarios para el desarrollo de ambas naciones, tales como la energía, el suministro hídrico, la integración económica comercial, entre otras. Desde 1879, la existencia de relaciones diplomáticas y el acercamiento de ambas naciones, han estado presentes.

Política Boliviana de Santa María y Tratado de Barros Borgoño

Domingo Santa María ya había actuado como mediador entre Chile y Bolivia, oficiando de “ministro en campaña” durante el gobierno de Aníbal Pinto, cuando sirvió de Ministro de Relaciones Exteriores y posteriormente en su mandato como gobernante. Según relata Gonzalo Bulnes en La Guerra del Pacífico,⁶⁸ Santa María no sólo no concebía a Bolivia como nación mediterránea como motivo de buena vecindad y justicia, sino que además como motivo de seguridad para Chile, ya que no sólo éste país podría relacionarse con un solo vecino, en lugar de dos en una frontera común, sino que además al solucionar esta mediterraneidad, Santa María asumía un futuro más tranquilo para Chile.

⁶⁸ Pinochet de la Barra, Oscar. Chile y Bolivia: Hasta cuando!, Santiago: LOM Ediciones, 2004. p.14

“¿En qué situación queda esta República (Bolivia) despojada de todo litoral...? Mal haríamos... creyendo que por solo nuestra voluntad, y sin consultar, otro interés que el interés nuestro, vamos a poder alterar el mapa americano” (Carta de Santa María a Rafael Sotomayor el 1 de diciembre de 1880)⁶⁹

Al asumir posteriormente la presidencia, según explica Pinochet de la Barra, Santa María barajaba la idea que se daba por ese entonces como posible solución para Bolivia: la cesión de Arica y Tacna a cambio de la cesión incondicional del litoral boliviano de Antofagasta. Santa María pensó incluso comprar Arica y Tacna a Perú y así cederlas a Bolivia⁷⁰. No obstante, Perú no estaba dispuesto a perder estos territorios. Por eso la fórmula a este dilema radicaría en la entrega de estos territorios del Perú a Chile y de éste a su vez a Bolivia. El Ministro de Relaciones Exteriores peruano José Antonio Lavalle propuso como solución la celebración de un plebiscito que dirimiera la suerte de esas zonas. Lo anterior se sellaría en el Tratado de Ancón, en virtud del cual se realizaría un plebiscito al cabo de 10 años, determinándose la soberanía definitiva sobre Tacna y Arica. Paralelamente, Chile firmó con Bolivia un pacto de Tregua, que estableció la administración y régimen político chileno en los territorios comprendidos desde el paralelo 23° hasta la desembocadura del Río Loa.

Concuerdan Pinochet de la Barra⁷¹ y Rodolfo Becerra de la Roca⁷² en que los pactos de Ancón y la Tregua de 1884 con Bolivia, fueron instancias desaprovechadas en su totalidad para acordar una paz duradera y permanente y la solución definitiva a la mediterraneidad boliviana.

⁶⁹ Carta reproducida por Gonzalo Bulnes en “La Guerra del Pacífico” Tomo II. Valparaíso 1914. Documento reproducido en Pinochet de la Barra, Oscar, Chile y Bolivia: Hasta cuando!, Santiago: LOM Ediciones, 2004, p.14.

⁷⁰ Pinochet de la Barra, Oscar. Op cit pp.13-19. Citando además a Gonzalo Bulnes. Tomo II. Valparaíso 1914. Maira, Luis & Murillo de la Rocha, Javier. El largo conflicto entre Chile y Bolivia. Dos visiones, Santiago de Chile. Taurus. pp.. 32, 33, 39,126 y 127.

⁷¹ Pinochet de la Barra, Oscar. Op cit. p. 20

⁷² Becerra de la Roca, Rodolfo. “El Tratado de 1904. La Gran Estafa”. 2da Ed. 2004. La Paz Bolivia. Plural. Pp. 77, 78-85.147-148.152

Las intenciones expresadas por Santa María como Lavalle, en cuanto a la voluntad (aunque aparente) buscaban una fórmula para dar a Bolivia a través de territorios de Arica y Tacna, una salida marítima.

Aunque pasados esos 10 años no hubo plebiscito alguno, al asumir Jorge Montt el gobierno, y teniendo a Barros Borgoño como Ministro de Relaciones Exteriores, se firmó el Tratado Especial sobre Transferencia de Territorios de 1895 en el que se estableció entre otros puntos, lo siguiente:

“Art. 1° Si a consecuencia del plebiscito que haya de tener lugar en conformidad al Tratado de Ancón o a virtud de arreglos directos, adquiriéndose la Republica de Chile dominio y soberanía permanentes sobre los territorios de Tacna y Arica, se obliga a transferirlos a la Republica de Bolivia en la misma forma y con la misma extensión que los adquiera, sin perjuicio de lo establecido en el artículo

La Republica de Bolivia abonara como indemnización por dicha transferencia de territorio la suma de cinco millones (\$ 5.000.000) de pesos de plata, de veinticinco gramos de peso y nueve decimos de fino, quedando especialmente afecto para responder a este pago el cuarenta por ciento (40%) del rendimiento bruto de la Aduana de Arica.

Art. 2° Si se verifica la cesión contemplada en el artículo precedente, es entendido que la Republica de Chile avanzaría su frontera norte de Camarones a la Quebrada Vitor, desde el mar hasta tocar con el límite que actualmente separa esa región de la Republica de Bolivia.

Art. 3° A fin de realizar el propósito enunciado en los artículos anteriores, el Gobierno de Chile se compromete a empeñar todos sus esfuerzos, ya sea separada o conjuntamente con Bolivia, para obtener en propiedad definitiva los territorios de Tacna y Arica.

Art. 4° Si la Republica de Chile no pudiese obtener en el plebiscito o por arreglos directos la soberanía definitiva de la zona en que se hallan las ciudades de Tacna y Arica, se compromete a ceder a Bolivia la caleta de Vitor, hasta la Quebrada de Camarones, u otra análoga, y además la suma de cinco millones (\$ 5.000.000) de pesos de palta de veinticinco gramos de plata y nueve decimos de fino.

Art. 5° Un arreglo especial determinará los límites precisos del territorio que se ceda conforme al presente Tratado.

Art. 6° Si la cesión se hiciere en conformidad al artículo cuarto y la zona cedida se encuentran o se descubren en lo futuro yacimientos de salitre, no podrán ser absolutamente explotados ni transferidos sino después de que se hallen agotados todos los yacimientos de salitre existentes en el territorio de la Republica de Chile, salvo que por acuerdo especial de ambos Gobiernos se estipule otra cosa.

Art. 7° Este tratado, que se firmará al mismo tiempo que los de Paz y de comercio ajustados entre las mismas Republicas, se mantendrá en reserva y no podrá publicarse sino mediante acuerdo de las Altas Partes Contratantes.

*Art. 8° Las ratificaciones de este tratado serán canjeadas dentro del plazo de seis meses, y el canje tendrá lugar, en la ciudad de Santiago*⁷³

Con ello, la solución a esta mediterraneidad estaba muy cerca. Hubo oportunidades e instancias desaprovechadas. Pinochet de la Barra señala que el retraso para este acuerdo se debió por un lado a la poca disposición de Perú por una solución inicial a través de un plebiscito y luego, al **enterarse por los medios de comunicación** del tratado de transferencia (reservado a su juicio), la oposición peruana se manifestó en la paralización del plebiscito. Adicionalmente, influyó el retraso en las aprobaciones a las disposiciones de este tratado y los protocolos aclaratorios subsecuentes por parte del parlamento boliviano. En este tiempo, Gobiernos posteriores (Federico Errázuriz) viraron su mirada hacia una resolución con Perú.

Una visión acorde a lo expuesto por el historiador chileno Pinochet de la Barra, fue retratada por otro historiados bolivianos, como Walter Montenegro, quien en su libro Oportunidades Perdidas: Bolivia y El Mar, señaló que el fracaso de una posible solución en 1895 entre Chile y Bolivia, se debió a que el parlamento boliviano –especialmente los miembros de la oposición de ese entonces-, puso trabas a la solución al proponer distintas notas aclaratorias a los acuerdos propuestos, lo que retrasó e hizo naufragar la negociación que daría a Bolivia una salida al Pacífico⁷⁴.

Montenegro alude que en este intercambio de aclaraciones y notas, el tratado jamás habría llegado a destino, pese a que el entonces presidente boliviano Mariano Baptista mencionó en la cuenta de su mandato ante el

⁷³ Carrasco, Sergio “Historia de las Relaciones Chileno Bolivianas”. Editorial Universitaria. 1991. p 110 Anexo H.

http://www.bcn.cl/tratados/tratados_pdf/tratado_mp100.pdf Consultado el 16 de diciembre de 2009
http://www.origenesi.cl/laguerradelpacifico1879.cl/index.php?view=article&catid=102%3Atemas-de-portada&id=1526%3Aconvenio-entre-chile-y-bolivia-de-1895&format=pdf&option=com_content
Consultado el 16 de diciembre de 2009

⁷⁴ Montenegro, Walter. Oportunidades Perdidas: Bolivia y el mar. Cochabamba, Editorial los Amigos del Libro, 1987, pp.22-45

Congreso, que ponía a su disposición la nota de 18 de mayo de 1895, que fijaba la reliquidación de créditos reconocidos. Es un hecho que el autor califica de insólito⁷⁵ y explica así:

“Lo cierto es que entre aclaraciones, de aclaraciones de aclaraciones, los congresos de las “Altas partes contratantes” aprobaron los tratados... pero con diferencias que a la larga acabaron por dejarlos sin efecto. (...) quedando establecido que la falta de la respectiva aprobación en alguno de estos convenios, anulará la totalidad de nuestros tratados con Chile (...). Así fue. La clave final del fracaso residió en la excesiva e inútil reiteración del compromiso de Chile, impuesta por las exigencias del congreso boliviano, que dieron como resultado la firma del protocolo del 9 de diciembre de 1895 por parte del plenipotenciario chileno Matta”⁷⁶

Para Becerra, en cambio, la actitud de Chile y su posición por favorecer a Bolivia con territorios como Tacna y Arica, en desmedro de su aliado Perú, no era una actitud loable, puesto que por un lado con esa propuesta se pensaba alejar la posible alianza argentino boliviana, así como a Bolivia del reclamo original de sus tierras, y enemistaba a Perú con Bolivia al tratar directamente con ésta última una solución sobre la base de territorios antes peruanos.

Haciendo un alto a estas visiones contrapuestas, podemos apreciar según consigna Pinochet de la Barra⁷⁷, que uno de los factores que desde un inicio estuvo presente y muchas veces fue un punto de inflexión para actitudes o posibles decisiones, fue el rol de los medios de comunicación como canales de noticias que no fueron antes acordadas en instancias diplomáticas.

Este hecho ha sido y será clave, tal como en las relaciones de Chile y Bolivia a lo largo de la historia, y también con Perú.

Lo claro es que este primer y claro acercamiento para una solución definitiva, temprana y cercana, se desaprovechó.

⁷⁵ Montenegro, Walter., Oscar. Op cit p.39

⁷⁶ Montenegro, Walter. Op cit. pp. 39-40

⁷⁷ Pinochet de la Barra, Oscar. Op cit . pp. 77 y 85

Al dejar pasar esta oportunidad de solución mediante una negociación, debido en parte al rol y retraso del congreso boliviano, la solución a la salida al Pacífico para Bolivia terminó sellándose en 1929, no siendo ésta la esperada o la más favorable para ésta última nación.

El cambio con Abraham König y los Tratados de 1904 y 1929

Después de 1895, vino un cambio, no sólo de autoridades sino que también de visiones. Al llegar Abraham König como representante plenipotenciario del gobierno chileno en Bolivia (La Paz), la actitud de diálogo se transformó en una postura más radical. Según menciona Pinochet de la Barra “su misión (la de König) era la de convencer a las autoridades bolivianas que la entrega de un puerto era improcedente”⁷⁸ König quiso entonces dirimir este conflicto de una buena vez para lo cual redactó y entregó una nota confidencial el 13 de agosto de 1900, al entonces ministro de Relaciones Exteriores de Bolivia, Eliodoro Villazón⁷⁹.

La nota de König, sin claro tono diplomático, expuso las condiciones que Chile ofrecía a Bolivia en materia de compensaciones; ninguna de ellas aludía a la entrega de territorio⁸⁰.

“No hay tal cosa, Chile ha ocupado el Litoral y se ha apoderado de él con el mismo título con que Alemania anexó el Imperio de Alsacia y La Lorena; con el mismo título con que los que los Estados Unidos de la América del Norte han tomado Puerto Rico. Nuestros derechos nacen de la victoria, la Ley suprema de las naciones.

Que el Litoral es rico y que vale muchos millones, eso ya lo sabíamos. Lo guardamos porque vale, que si nada valiera no hubiera un interés de conservación. Terminada la guerra la nación vencedora pone sus condiciones y exige el pago de los gastos ocasionados (...)En consecuencia

⁷⁸ O. Pinochet de la Barra, Op. cit., p. 29

⁷⁹ Becerra de la Roca, Rodolfo. “El Tratado de 1904. La Gran Estafa”. 2da Ed. 2004. La Paz Bolivia. Plural. Pp. 90-98.

Montenegro, Walter. Op. cit. pp. 29-32

⁸⁰ Nota reproducida en Carrasco. Sergio “Historia de las Relaciones Chileno Bolivianas”, Santiago, Editorial Universitaria, 1991, pp. 120 – 123.

Vea también

http://www.bolivia-usa.org/mensajes/tema_maritimo.htm

Chile no debe nada, no está obligada a nada, mucho menos a una cesión de una zona de terreno y un puerto (...)"

La nota provocó no sólo molestia en el gobierno boliviano, sino también una preocupación del gobierno chileno, por el tono usado.

"La Cancillería chilena se inquietó y le pidió el texto de la nota, porque, dijo la calificaba de ultimátum que ha producido gran alarma en Bolivia. Luego el ministro de RR.EE. de Chile, Rafael Errázuriz, le llamo la atención en una comunicación por sus declaraciones imprudentes y frases poco ajustadas al lenguaje diplomático (...)"⁸¹

Pese a que el canciller Errázuriz intentó precisar los alcances de lo dicho por König, desechando el adjetivo de conquista de territorios por la victoria bélica, y reconociendo la posesión provisoria del litoral boliviano, este impasse provocó un nuevo rumbo en las relaciones internacionales entre Chile, Bolivia y también Perú.

Con el cambio, vino también otro enfoque sobre las negociaciones, que llevaron a la firma del Tratado de 1904 entre Chile y Bolivia. Por un lado, el antecedente de König mostró que para Chile una posible cesión de territorio ya no sería fácilmente viable. Por otro lado, las autoridades bolivianas encabezadas por el presidente Ismael Montes y su canciller Alberto Gutiérrez, demostraron una actitud menos enérgica en la demanda marítima, situación que luego sería cuestionada internamente.

Otro actor relevante en esa época fue el entonces representante de Bolivia en Londres, Félix Avelino Aramayo, conocido empresario minero, descendiente de uno de los denominados barones del estaño en Bolivia.

Se plantearía más adelante por analistas y cineastas bolivianos como Becerra de la Roca⁸², y Antonio Eguino⁸³, en películas como Amargo Mar, que la

⁸¹ Pinochet de la Barra, O. Op. cit. p 30

⁸² Becerra de la Roca, Rodolfo. Op cit. pp. 70-71 243-244

Guerra del Pacífico y su posterior solución, respondieron a los intereses de quienes entonces sustentaban cargos de gobierno e instancias de poder en materia comercial en ambas naciones, así como de Inglaterra, principal país con intereses mineros en ese entonces.

Cerrado este primer paso a cualquier negociación sobre territorios, pero aún la posibilidad de Arica y Tacna latente, Bolivia siguió insistiendo en esa fórmula que parecía todavía ser aceptada por parte de la sociedad chilena. Así al menos lo expresó un artículo de Agustín Ross Edwards en 1918, en ese entonces diplomático y consejero de gobierno:

*“¿Es razonable que Chile y el Perú ocupen un cuarto de siglo en reñir por el territorio de Tacna y el puerto de Arica, que ni uno ni otro necesita para su seguridad y desarrollo, al paso que a Bolivia de le mantiene encerrada en el corazón del continente, sin salida propia?(...) Se necesita una actitud más razonable de parte de Chile; y al decir razonable, puede entenderse más justa respecto a Bolivia, y más prudente respecto de nosotros mismos, pues regularizando definitivamente los deslindes de los tres Estados vecinos, quedaríamos en paz y libres de complicaciones...”*⁸⁴

Hasta inicios de 1920 hubo intentos de buscar soluciones a esta vía. Como señala Pinochet de la Barra, el entonces canciller chileno Barros Borgoño envió una delegación a La Paz, encabezada por Emilio Bello Codesido, la que después de ocho meses de reuniones dio como resultado la firma de un Acta el 10 de enero de ese año⁸⁵. Se intentó también por parte de Bolivia, iniciar la vía multilateral. Chile planteaba a su vez, una posición que prevalece hasta hoy: la no revisión de los tratados vigentes.

En 1920, 1921 y 1922, Bolivia intentó que el tema marítimo fuera analizado por la Sociedad de las Naciones. En 1º de noviembre de 1920, junto a Perú, Bolivia acudió a la Sociedad demandando la revisión de los tratados de 1883 y

⁸³ “Amargo Mar” Película boliviana estrenada en 1984 y dirigida por el cineasta Antonio Eguino, que plantea entretelones políticos de la Guerra del Pacífico (1879), desde un punto de vista antagónico a la versión boliviana oficial de los acontecimientos históricos.

Vea <http://www.conacine.net/audiovisual-boliviano/largometrajes/amargo-mar/>

⁸⁴ Extraído de la Revista Chilena. Septiembre 1918. Texto citado en Pinochet de la Barra, Oscar, op.cit., p. 39

⁸⁵ Pinochet de la Barra, Oscar, Op. cit., pp. 39-49. Citando a Emilio Rodríguez Mendoza y su libro Como si fuera ahora, Santiago, Nacimiento, 1929

1904⁸⁶. Aunque Perú retiró la demanda, se reservó el derecho de hacerla valer después. La consideración de la demanda boliviana en la Sociedad de Naciones quedó para ser tratada el año siguiente, oportunidad en que fue declarada inadmisibile. Este fracaso no hizo desestimar el propósito de Bolivia de someter oportunamente la demanda de acuerdo a los procedimientos vigentes. Asimismo, intentó sugerir a Chile en 1921, su inclusión en las negociaciones pendientes en el tema Tacna-Arica. Chile respondió que dicho acto significaba intromisión de Bolivia ajena a los usos diplomáticos y contraria a las buenas relaciones de ambas naciones

En 1923, la delegación boliviana a cargo de Ricardo Jaimes Freyre⁸⁷ dirigió además, una nueva nota sobre la revisión del Tratado de 1904; la respuesta de Chile fue una vez más el “oír el elevado espíritu de conciliación (...) sin la modificación del Tratado de Paz y sin interrumpir la continuidad del territorio chileno”⁸⁸

Propuesta Kellogg

Con EE.UU. como árbitro para un posible plebiscito sobre Arica y Tacna, bajo la anuencia de Chile y Perú, y tras la propuesta del Secretario de Estado estadounidense, Frank Kellogg, en 1926 se sellarían lo que para muchos historiadores es el candado definitivo a cualquier negociación bilateral sobre el tema marítimo. Dos días tomó Bolivia para su respuesta a la propuesta de Kellogg, 4 días tomó Chile. Perú tardó 43 días en rechazarla en 1927.

Dos años más tarde, el presidente Augusto Leguía del Perú, y el canciller chileno Conrado Ríos Gallardo, quisieron cerrar el dilema de Tacna y Arica, a través del Tratado de Lima del 3 de junio de 1929 y su Protocolo, por el cual se

⁸⁶ Becerra de la Roca, Rodolfo. “El Tratado de 1904. La Gran Estafa”. 2da ed., La Paz, 2004, Plural, pp. 160-162.

⁸⁷ Becerra de la Roca, Rodolfo. Op Cit. P 162

⁸⁸ Ibidem 87

resolvía repartir ambos territorios en su conformación actual, y se sellaba en el artículo 1º del Protocolo, la suerte de cualquier posible solución por esos territorios. Cualquier cesión de dichos territorios a terceros países no podría efectuarse sin previo acuerdo entre Chile y Perú.

Aunque los autores Oscar de la Barra Pinochet y Rodolfo Becerra señalan que Bolivia intentó hasta último momento y previa a la firma de este acuerdo, revertir esta situación y proponer soluciones a través de un plebiscito, la suerte y condición de mediterraneidad de Bolivia estaba sellada. Cabe señalar además, que cualquier reclamo o petición de revisión en ese entonces, podía verse debilitada debido a la coyuntura que Bolivia enfrentaba por la guerra del Chaco en pleno desarrollo con Paraguay.

Las negociaciones de 1950

Pasada la Guerra del Chaco, Bolivia continuó con su intento ineludible de alcanzar un territorio marítimo. Por ello, la presencia del canciller Aniceto Arce en la transmisión de mando del presidente Gabriel González Videla a fines de 1946, es una muestra de este interés. Este hecho antecedió las negociaciones con dicho mandatario.

Nuevamente el gobierno chileno se mostró dispuesto a escuchar a Bolivia, no sin antes recalcar el principio de la no revisión de los tratados. Con la tenacidad del embajador boliviano Alberto Ostria Gutiérrez, la idea de aprovechar los recursos hídricos del altiplano, de forma tripartita y racional, junto a otros hechos como la visita del presidente González Videla a su par estadounidense Harry Truman y la exploración de financiamiento para estos proyectos, tuvo eco favorable.

Las negociaciones comenzaron nuevamente a salir a flote, entre ellas la compensación que Bolivia debiera otorgar a cambio de una franja territorial. Esta moneda de cambio sería el aprovechamiento de las aguas del lago Titicaca para el proyecto. Surgieron así dos notas diplomáticas, una de Bolivia del 1 de junio y otra de Chile del 20 de junio de 1950, ambas acordando la negociación para que Bolivia tuviese una salida al mar soberana, con compensación para Chile.

Ambas notas se mantuvieron en reserva hasta que el 11 de julio de 1950. La revista *Ercilla* de Chile dio a conocer algunos datos de las mismas, los cuales fueron confirmados dos días después por el propio presidente Truman.

"Pregunta: Señor Presidente, hoy día hay una noticia de Sudamérica, que dice que Chile está listo a conceder a Bolivia un corredor hacia el mar y que Ud. aprueba dicha idea. ¿Podría Ud. darnos algunos comentarios al respecto?"

PRESIDENTE TRUMAN: Esto fue discutido cuando el Presidente de Chile estuvo aquí. Es un asunto entre Chile y Bolivia. No requiere de la aprobación del Presidente de los Estados Unidos. (Risas).

Pregunta: ¿Pero, a Ud., le gusta esta idea?.

PRESIDENTE TRUMAN: Sí, me gusta muchísimo".⁸⁹

Como es de suponer, y aunque se precisaron ciertos términos de tales negociaciones y se dio a conocer la integridad de los textos el 31 de agosto y 1 de septiembre en ambos países, las críticas no cesaron y la negociación quedaría truncada.

Según menciona Luis Maira en su libro *El Largo Conflicto entre Chile Y Bolivia*, dicha negociación fue puesta en términos tales como “una negociación chileno – boliviana que contaría con el apoyo de Estados Unidos”⁹⁰ . El historiador boliviano Montenegro en su obra *Oportunidades perdidas: Bolivia y el mar*, citó parte de lo expuesto en *Ercilla*:

⁸⁹ Truman, Harry S. 1950: *Public Papers of the Presidents of the United States*. U.S. Government Printing Office Washington, D.C., 1965. p. 522. <http://boliviaweb.com/mar/capitulo12.htm> Consultado el 16 de diciembre de 2009.

⁹⁰ Montenegro, Walter. *Op. cit.*, p. 52

“Todo lo que Chile perdería en Arica, se calcula generosamente compensado con el gigantesco plan hidráulico para el aprovechamiento industrial y agrícola de los lagos bolivianos Titicaca, Poopó y Coipasa... Si todo esto puede realizarse en la forma en que se piensa con positivos beneficios y a la vez quitan del rumbo político internacional, Chile se encuentra en la antesala de una de las medidas de gobierno más trascendentales de su historia...”⁹¹

Estos términos trajeron consigo un rechazo e indignación interna en Bolivia, expresado entre otros, por personajes como el poeta Franz Tamayo. Cabe mencionar que a este revés, según señala Maira, se añade el clima interno de ambas naciones donde ni el presidente de Chile ni el de Bolivia, Gabriel González Videla y Mamerto Urriolagoitia respectivamente, gozaban de la más alta popularidad⁹².

Con esta negociación a la deriva y con las cancillerías de Chile y Bolivia mencionando que dicha negociación no había pasado de una etapa preliminar, Pinochet de la Barra menciona que Perú, en la voz de su presidente, el general Odría, se limitó a recordar que por el acuerdo suscrito en 1929, cualquier negociación se debería realizar con la consulta y asentimiento de esa nación, mencionando además la indivisibilidad del condominio entre Bolivia y Perú sobre las aguas del lago Titicaca⁹³.

Aunque se ha dicho que fue la prensa la que hizo fracasar este posible acuerdo⁹⁴, la falta de pericia y visión de los gobiernos en el manejo mediático de la época para tratar asuntos de Estado tan delicados como la relación trilateral, fueron parte también no sólo de este fracaso, sino de otras negociaciones que más adelante se impulsarían.

Por ello, una de las frases mencionadas, años antes de esta negociación por quien fuera varias veces canciller de Bolivia, Luis Fernando Guachalla, cobran hasta hoy sentido y validez:

⁹¹ Montenegro, Walter. Op. cit., p. 60

⁹² Maira, Luis & Murillo de la Rocha, Javier, Op. cit., p. 52.

⁹³ Pinochet de la Barra, Oscar. Op. cit. p.59

⁹⁴ Ibidem 93

Maira, Luis & Murillo de la Rocha, Javier, Op. cit., pp. 52- 53.

*“La cuestión portuaria (y marítima) requiere ser estudiada de diversos ángulos. Primero y ante todo, es preciso que los gobernantes y la opinión pública se pongan de acuerdo sobre la vía de la salida al mar, pues no cabe mantener una aspiración expectática sobre una zona indeterminada o, simplemente, alentar un reivindicacionismo de circunstancias”.*⁹⁵

Ibáñez y Estenssoro. Integración y Libre Tránsito

Con la revolución de 1952 en Bolivia, llegó no sólo un cambio de gobierno sino de visión de lo que serían las relaciones con Chile. Cargado de cierto pragmatismo, Víctor Paz Estenssoro cambió el foco de la petición marítima boliviana, postergando la aspiración y reivindicación marítima.

A partir de la guerra del Chaco, donde los principales luchadores fueron obreros y campesinos -en su mayoría llevados del altiplano a tierras con un clima completamente ajeno a sus costumbres-, la sensación del fracaso, así como una corriente antiliberal, antiminera (contra los grandes mineros) y nacionalista reivindicatoria de las clases campesinas, obreras y media, se hizo presente en Bolivia. Esto dio pie a una corriente política que resultó vencedora, donde el partido político Movimiento Nacionalista Revolucionario, encabezado por Víctor Paz Estenssoro lideró esta lucha. Dentro de los lineamientos de este movimiento, no estaba en primera instancia el tema marítimo, pero sí desarrollar Bolivia como una nación con mayores ventajas competitivas, para que en un futuro la negociación fuera realizada de igual a igual con Chile.

*“En el curso de 15 o 20 años, habremos hecho de nuestra patria una nación mucho más poderosa de lo que es hoy día. Entonces la relación de fuerza que ahora existe entre Chile y Bolivia, que necesariamente tiene que traducirse en la negociación, aún descontando el sometimiento de Urriolagoitía a los designios de González Videla, se habría modificado a favor de Bolivia. Entonces podremos ir a una negociación con Chile, pacífica y cordial, pero ya llevada de igual a igual y que podrá ser realmente de mutua conveniencia. Paradójicamente a nosotros no nos conviene que la cuestión del puerto tenga solución inmediata, sino más bien postergarla para el futuro”*⁹⁶

⁹⁵ Montenegro, Walter. Op. cit. p. 54

⁹⁶ Mensaje de Paz Estenssoro a Hernán Siles Suazo, citado en el libro de Oscar Espinoza Moraga, Bolivia y el Mar, Santiago, Nacimiento, 1965, p. 406.

Se trató de avanzar en otras materias y se lanzó un programa de integración entre ambas naciones. Una de las primeras instancias entonces, fue la declaración de Arica de febrero de 1953, en la cual los cancilleres de ambas naciones, Arturo Olavaria y Walter Guevara, concordaron un documento sobre reglas destinadas a asegurar el libre tránsito para Bolivia. Posteriormente en agosto de 1952, el presidente de Chile Carlos Ibáñez del Campo, declaró Arica como “puerto libre”⁹⁷

No obstante el libre tránsito comercial, con la nacionalización de las minas realizadas en Bolivia, se hacía difícil para los empresarios mineros, Patiño, Aramayo y Hoschild, -denominados los barones del estaño-, a quienes se les expropió las minas, hacían intentos por paralizar el flujo por Arica y Antofagasta.

Hay que señalar además en Bolivia existían diferencias de opinión que iban de la crítica por el abandono de la tradicional demanda marítima a otras opiniones favorables a esta actitud como un primer paso consistente en abordar los temas comerciales y económicos.

Para 1954, se dio paso a la redacción del Tratado de Complementación Económica Chileno Boliviana, suscrito el 31 de enero de 1955⁹⁸, el cual mencionaba entre otros aspectos: el concierto de planes económicos destinado a ampliar el intercambio comercial; la revisión de derechos aduaneros, impuestos, tasa, etc.; la coordinación de regímenes sobre movimientos de fondos, tipos y permisos de cambio. Arreglos sobre el suministro recíproco de los principales productos nacionales sobre bases estables; la ampliación de los medios de comunicación y transporte entre ambos países; la inversión de capitales destinadas a la producción en gran escala de artículos de aprovisionamiento con destino al otro país⁹⁹

⁹⁷ Pinochet de la Barra, Oscar. Op. cit. p. 64-65

⁹⁸ Carrasco, Sergio “Historia de las Relaciones Chileno Bolivianas”. Editorial Universitaria. 1991. p. 181.

⁹⁹ Ibidem 98

Las muestras de acercamiento se dieron a través de la creación de la Comisión Nacional de Complementación Económica Chileno – Boliviana, y Comisiones Mixtas, nuevos convenios, así como muestras de acercamiento y confianza entre mandatarios. Se produjo la visita por primera vez a La Paz del presidente de Chile, Carlos Ibáñez del Campo del 4 al 9 de agosto de 1955¹⁰⁰. El tema de una salida al mar para Bolivia seguía presente en la opinión pública de ese país. Ese ambiente de cordialidad comenzó a diluirse con el tema del río Lauca, materia que estaba presente desde 1939, y que se refería al interés de aprovechar y usar las aguas de ese río por parte de Chile. En esta materia aunque Chile había presentado los antecedentes técnicos para realizar obras en el caudal de dicha fuente fluvial, se había reunido una comisión técnica mixta en 1949 para verificar el alcance de las obras. Posteriormente, en 1953 y 1968 el gobierno de Bolivia presentó reservas frente a las obras realizadas, argumentando que no se había alcanzado un acuerdo final. Al mismo tiempo, solicitaba la suspensión de las obras y nuevos antecedentes técnicos.

Para el 1959, con el tema del Lauca, el tema marítimo emergió nuevamente como una materia que no podía postergarse para Bolivia y desde 1959 la demanda volvió a ser planteada ante la Organización de los Estados Americanos. La reunión de la OEA planificada para 1961, debió postergarse para 1962.

Ante tal panorama, y previo a la reunión de la OEA, el embajador chileno Manuel Trucco elevó un memorando recordatorio (Memorando Trucco) para el gobierno boliviano acerca de la buena voluntad para tratar temas marítimos, puntualizando sobre la no revisión del tratado de 1904, y el alcance contraproducente que sería el plantear la temática marítima ante organismos internacionales¹⁰¹.

¹⁰⁰ Carrasco, Sergio. Op. cit. p.182. Citando “ La revolución boliviana vista por la prensa extranjera” de Samuel Mendoza ex jefe de redacción del diario Los Tiempos de Cochabamba, Bolivia.

Pinochet de la Barra, Oscar. Op. cit. p.66

¹⁰¹ Bustos, Carlos “Chile y Bolivia un Largo camino de la Independencia a Monterrey. Santiago de Chile, Ril Editores, p. 193

Junto a esta nota, y la controversia sobre el río Lauca, cambió la tónica de las relaciones entre el gobierno chileno de Jorge Alessandri y de Víctor Paz Estenssoro, después de una época de acercamiento entre ambas naciones.

Así, en abril de 1962 el gobierno boliviano dirigido por Paz Estenssoro rompió relaciones diplomáticas con Chile. Este país dejó constancia que una vez reanudadas las relaciones diplomáticas con Bolivia, no entraría a conversar sobre ningún tema que tuviese relación con la soberanía chilena.¹⁰²

El clima adverso tuvo alguna posibilidad de variar al final del período de Alessandri cuando el coordinador de la Alianza para el progreso de Bolivia, Teodoro Moscoso, lanzó una propuesta al estilo Truman, consistente en una zona de desarrollo fronterizo, junto a un corredor marítimo por Mejillones¹⁰³.

Hacia las Relaciones Diplomáticas 1964-1970

Eduardo Frei Montalva asumió como presidente de Chile en 1964, y las relaciones diplomáticas entre Bolivia y Chile continuaron rotas. No obstante, como señala el libro de Oscar Pinochet de la Barra, -uno de los protagonistas y testigos de ellas-, las conversaciones y reuniones reservadas siguieron estando presentes entre ambas naciones.

Cuatro fueron las reuniones que se sostuvieron entre personeros de ambos gobiernos en los años 1964, 1965, 1966 y entre 1968 a 1970.

La primera de estas instancias en 1964, congregó en una reunión privada al entonces subsecretario de Relaciones Exteriores de Chile Enrique Bernstein y el embajador Gustavo Medeiros en representación de Bolivia, aprovechando la XIX

¹⁰² Ministerio de Relaciones Exteriores de Chile. “Documentos y Discursos. 28 de Marzo de 1963” citado en Pinochet de la Barra, Oscar, Op. cit. p. 69

¹⁰³ Pinochet de la Barra, Oscar, Op. cit. p. 69

Asamblea General de las Naciones Unidas en Nueva York, a fines de ese año. Las conversaciones desarrolladas en dos textos abordaron materias como la reanudación de las relaciones diplomáticas, así el establecimiento de una Comisión Mixta la cual aborde materias como acercamientos y desarrollos en ámbitos económico, social, comercial y cultural; dejando pendientes las conversaciones más directas sobre el tema del Río Lauca.

Dada la buena disposición de las conversaciones en 1964, el presidente Frei Montalva, instruyó al canciller Gabriel Valdés a continuar el diálogo, el cual en primera instancia fue abordado por el subsecretario de esa cartera y autor citado en este trabajo, Oscar Pinochet de la Barra. Junto a él se reunió el entonces embajador boliviano en Madrid Alfredo Alexander Jordán y suegro de Pinochet de la Barra. Como relata éste último, la disposición de ambas naciones se hacía presente e incluso la voluntad por hablar del tema marítimo también, aunque claro, el clima no era del todo favorable

“No olvido las palabras de despedida del presidente al embajador Alexander (en realidad mi suegro): debemos reanudar relaciones cuanto antes...; y luego de un corto silencio : Señor si de mí dependiera, Bolivia debiera tener salida soberana al mar... Con estas palabras de despedida, el presidente Frei Montalva parecía seguir la misma opinión de los presidentes Jorge Montt de 1895; Gabriel González Videla de 1949 y el general Augusto Pinochet en 1977”¹⁰⁴

En esta reunión se abordaron temáticas tendientes a la integración fronteriza y según relata el autor, ayudaron a trazar soluciones iniciales respecto a materias como el río Lauca y el oleoducto Sica Sica- Arica.

Posteriormente en 1966 y aprovechando nuevamente otra reunión de Naciones Unidas, en octubre se realizó el encuentro entre el vicepresidente boliviano Luis Adolfo Siles y el viceministro de RR.EE. Walker Montenegro y por parte de Chile, el ministro de RR.EE. Gabriel Valdés y el embajador Guillermo Lagos. En esa instancia según señala Oscar Pinochet de la Barra, ambas partes se mostraron interés en la creación de una Comisión Mixta de Cooperación

¹⁰⁴ Pinochet de la Barra, Oscar, Op. cit. p. 72

Económica, y la posible conversación con Perú para la cooperación, así como una mirada de integración regional. Sin dejar por ello la demanda marítima y la reanudación de las relaciones diplomáticas de ambas partes.

Durante el último período de Frei Montalva, entre 1968 y 1970, se intentaron nuevos acercamientos. Según el libro de Pinochet de la Barra, se pensaba incluso en encuentros presidenciales en la Isla de Pascua. Se realizó en esas fechas una nueva reunión, esta vez entre el presidente Frei Montalva y el canciller boliviano Tomás Guillermo Elío. En ésta, así como en otras reuniones, también participaron el cónsul de Bolivia Franz Rück y el jefe de gabinete del ministerio chileno el embajador Ramón Huidobro. Como conclusión, se volvió en ese entonces a la idea de centrar a Arica como un polo de desarrollo que beneficiara a la región considerando que en ese entonces se había formado el Pacto Andino. Una vez más, las ideas quedaron sin concreción.

Banzer - Pinochet y el abrazo de Charaña

Uno de los hechos de acercamiento que abrió de superar las diferencias entre Chile y Bolivia, fue el realizado entre dos presidentes de facto, como Augusto Pinochet y Hugo Banzer, en el famoso “abrazo en Charaña”.

Desde 1974, año en que se produjo un acercamiento en torno a posibles acuerdos sobre asuntos fundamentales para ambos, pasando por la firma de la Declaración de Ayacucho junto con otros países como Perú, Bolivia, Panamá, Venezuela, Colombia, Argentina, Ecuador y Chile. Documento que da cuenta de la mediterraneidad que afecta a Bolivia:

*“(…)Al reafirmar el compromiso histórico de fortalecer cada vez más la unidad y solidaridad entre nuestros pueblos, prestamos la más amplia comprensión a la situación de mediterraneidad que afecta a Bolivia, situación que debe demandar la consideración más atenta hacia entendimientos constructivos”.*¹⁰⁵

¹⁰⁵ Declaración de Ayacucho firmada en Lima, el 9 de diciembre de 1974, por los Presidentes de Perú, Bolivia, Panamá y Venezuela y representantes de Colombia, Argentina, Ecuador y Chile.

El 8 de febrero de 1975 en Charaña, Bolivia, ambos mandatarios acordaron mediante la suscripción de un Acta, reanudar las relaciones diplomáticas y dando así el visto bueno para el diálogo.

“1) A iniciativa de S.E el Presidente de la República de Chile, General Augusto Pinochet Ugarte, se reunió en la frontera chileno-boliviana con Su Excelencia el Presidente de la República de Bolivia, General Hugo Banzer, con el propósito de intercambiar puntos de vista sobre asuntos que interesan a los dos países y acerca de la situación continental y mundial.

2.) La entrevista, que se desarrolló en una atmósfera de cordialidad y fraternidad, permitió identificar importantes coincidencias que reflejan el estado de los vínculos que unen a Bolivia y Chile y que permiten continuar una tarea conjunta para llegar a entendimientos globales en beneficio de ambas naciones.

3.) En este sentido, los Presidentes reafirmaron su plena adhesión a la Declaración de Ayacucho, en la que se refleja fielmente el espíritu solidario y abierto al entendimiento en esta parte de América.

4.) Ambos mandatarios, con ese espíritu de mutua comprensión y ánimo constructivo, han resuelto que continúe el diálogo a diversos niveles para buscar fórmulas de solución a los asuntos vitales que ambos países confrontan, de mediterraneidad que afecta a Bolivia, dentro de recíprocas conveniencias y atendiendo a las aspiraciones de los pueblos boliviano y chileno.

5.) Los dos Presidentes han resuelto seguir desarrollando una política en favor de la armonía y el entendimiento para que, en un clima de cooperación, se encuentre en conjunto una fórmula de paz y progreso en nuestro continente.

6.) Los Presidentes, para materializar los propósitos señalados en la presente declaración conjunta, han resuelto normalizar sus relaciones diplomáticas entre sus respectivos países a nivel de Embajadores.

Charaña, 8 de febrero de 1975”¹⁰⁶

En agosto de 1975, el nuevo embajador de Bolivia en Chile Guillermo Gutiérrez Vea Murguía, presentó la propuesta oficial de su país, que consistía:

“1. Cesión a Bolivia de una costa marítima soberana entre la línea de la Concordia y el límite del radio urbano de la ciudad de Arica. Esta faja deberá prolongarse con una faja territorial soberana desde dicha costa hasta la frontera boliviano-chilena, incluyendo la transferencia del ferrocarril Arica-La Paz.

“2. Cesión a Bolivia de un territorio soberano de 50 kilómetros de extensión a lo largo de la costa y 15 kilómetros de profundidad, en zonas apropiadas a determinarse, alternativamente, próximas a Iquique, Antofagasta o Pisagua”¹⁰⁷.

http://www.nuso.org/upload/articulos/163_1.pdf Consultado el 16 de junio de 2009.

¹⁰⁶ Ministerio de RR.EE. de Chile, “Historia de las negociaciones chileno –bolivianas 1975-1978, Santiago, 1979 p. 33

Además se proponía:

“3) Adopción de un régimen que signifique autonomía para Bolivia en las operaciones vinculadas a la realización de su comercio exterior por el puerto de Arica, de acuerdo con la proposición formulada por el Gobierno de Chile.

4) La faja costera en el punto anterior estará conectada con el actual territorio boliviano, de acuerdo a las siguientes características:

a) Facultad de Bolivia para proyectar, construir, operar y mantener todas las obras de infraestructura necesarias a los fines de una efectiva vinculación (ferrocarriles, carreteras, poliductos...).

b) Las obras antes señaladas tendrán carácter internacional, con facultad de uso irrestricto, en todo tiempo y circunstancias por Bolivia y Chile,

c) Las carreteras, ferrocarriles, poliductos... serán de propiedad del Estado de Bolivia.

5) La interconexión entre este territorio costero y el de Bolivia, solamente tiene como objetivo la creación de una infraestructura de transporte eficiente para el desarrollo de la economía boliviana. El régimen jurídico al que estarían sujetas tales obras será similar al establecido por el oleoducto Sica-Sica-Arica.

6) El Gobierno de Bolivia estará dispuesto a considerar como asunto fundamental de la negociación los aportes que puedan corresponder como parte integrante de un entendimiento que consulte recíprocos intereses”¹⁰⁸

Gutiérrez mencionó que “la anterior propuesta constituía un paquete conjunto englobando todos los aspectos que preocupaban a mi país”¹⁰⁹.

Tres meses después, la respuesta chilena se entregó de forma verbal, el 12 de diciembre de 1975. El 19 de diciembre de 1975, la Cancillería chilena remitió a Bolivia una contrapropuesta. De ella, destacamos los puntos fundamentales:

“4) d) Chile estaría dispuesto a negociar con Bolivia la cesión de una franja de territorio al norte de Arica hasta la Línea de la Concordia, en base a las siguientes de limitaciones:

“- Límite Norte: el actual límite de Chile con Perú.

“- Límite Sur: la Quebrada de Gallinazos y el borde Norte superior de la quebrada del río Lluta (en forma de que la carretera A-15 de Arica a Tambo Quemado quede en su totalidad en territorio

¹⁰⁷ Bustos, Carlos. Op cit. pp. 224-225 Citando Ministerio de RR.EE. de Chile, “Historia de las negociaciones chileno –bolivianas 1975-1978, Santiago, 1979 p. 6.

Becerra de la Roca, Rodolfo. Op. cit. p.76

Carrasco, Sergio. Op. cit. pp. 284-285

¹⁰⁸ Texto completo en Declaración de la Cancillería de Bolivia, hecha pública en diario boliviano *Presencia*, de La Paz, del día 6 de enero de 1976. Citado en www.cepc.es/rap/Publicaciones/Revistas/13/RPI_150_199.pdf

¹⁰⁹ Gutiérrez Vea Murguía, Guillermo. “Negociaciones Diplomáticas con Chile, 1975. La Paz. 1979. Citado también en Pinochet de la Barra, Oscar. “Chile – Bolivia ¡Hasta Cuando!” 1a Ed. Santiago : LOM Ediciones, 2004. p. 76

chileno) hasta un punto al Sur de la Estación de Puquios y luego una línea aproximada recta que pase por la cota 5370 del cerro Nasahuento y se prolongue hasta el actual límite internacional de Chile con Bolivia.

“-Superficie: la cesión incluiría el territorio terrestre ya descrito y el territorio marítimo comprendido entre los paralelos de los puntos extremos de la costa que se cedería (mar territorial, zona económica y plataforma submarina)”.

Además:

“e) El gobierno de Chile descarta, por ser inaceptable, la cesión del territorio al sur del límite indicado que en cualquier forma pudiera afectar la continuidad territorial del país». De manera que se desechaba añadido de un enclave, que figuraba en el punto 4 del Ayuda-Memoria boliviano.

f) La cesión a Bolivia descrita en el acápite d) estaría condicionada a un canje simultáneo de territorios, es decir, que Chile recibiría contemporáneamente a cambio de lo que entrega, una superficie compensatoria equivalente, como mínimo, al área de tierra y mar cedida a Bolivia (...).

i) El gobierno de Bolivia autorizaría a Chile para aprovechar la totalidad de las aguas del río Lauca.

l) Producido el acuerdo final se dejará testimonio solemne de que la cesión territorial que permite la salida soberana al mar, representa la solución definitiva a la situación de mediterraneidad de Bolivia.

m) Bolivia se comprometería a respetar las servidumbres en favor del Perú establecidas en el Tratado chileno peruano de 3 de junio de 1929

«n) La validez de este arreglo estará condicionada al acuerdo previo del Perú de conformidad con el artículo I.º del Protocolo Complementario al referido Tratado”¹¹⁰

En esta negociación, Chile pedía una superficie compensatoria equivalente como mínimo al área de tierra y mar cedida a Bolivia. Bolivia debía compensar el aeropuerto de Chacalluta, el ferrocarril de Arica a Bolivia y demás instalaciones y construcciones estatales existentes en el corredor. Chile estaría autorizado a aprovechar la totalidad de las aguas del río Lauca; el territorio cedido quedaría desmilitarizado y no se podrían entregar a una tercera potencia;

“se dejaría testimonio ‘solemne’ de que ésta sería la ‘solución plena y definitiva de la situación de mediterraneidad de Bolivia’ (...)”¹¹¹

Bolivia estimó la propuesta refiriéndose a ella como “base global aceptable de negociación”¹¹². Pero faltaba recibir la respuesta de Perú de acuerdo al

¹¹⁰ Gaveglio, Silvia. “Consideraciones Sobre El Retorno al Mar de Bolivia”. Citado en www.cepc.es/rap/Publicaciones/Revistas/13/RPI_150_199.pdf -

¹¹¹ Ministerio de RR.EE. de Chile, “Historia de las negociaciones chileno –bolivianas 1975-1978, Santiago, 1979 p. 38

¹¹² Bustos, Carlos. Op. cit. pp. 226-227

Protocolo al Tratado de 1929, con Chile. El Gobierno peruano acusó recibo de los documentos intercambiados entre Chile y Bolivia en diciembre de 1975.¹¹³ A la espera de la respuesta, Bolivia planificaba el posible polo de desarrollo en el territorio del acuerdo:

Con posterioridad, el 31 de abril de abril de 1976 el nuevo embajador de Bolivia, en Chile, Adalberto Violand, en una entrevista con el Ministro de Relaciones Exteriores de Chile, propuso la creación de comisiones especiales para adelantar la negociación especificando que una de ellas estaría destinada a delimitar el territorio de canje, Chile estuvo de acuerdo con este procedimiento.

Estas ideas volvieron a ser discutidas en una reunión celebrada en Santiago por los Ministros de Relaciones Exteriores de Chile y Bolivia el 2 de junio de 1976. En esa oportunidad el Ministro boliviano insistió en la necesidad de constituir de inmediato la Comisión que avanzara en los puntos en los que los dos gobiernos estaban de acuerdo entre los que se encontraba el canje.

El ministro Carvajal estuvo de acuerdo con esta propuesta, renovó la propició contenida en la Nota de marzo de 1976, y propuso que una Comisión Económica Financiera; hiciera la evaluación de sus obras que cedían (ferrocarriles, puertos, aeropuertos, etc.). A su vez, el embajador Viland propuso en esa oportunidad la creación de una Tercera Comisión destinada a considerar el perfeccionamiento del régimen de libre tránsito,¹¹⁴

Perú creó una comisión especial para analizar los alcances del acuerdo y mostró su preocupación invocando “la unidad de la región Tacna y Arica”.¹¹⁵

Se celebraron reuniones durante 1976 (abril y julio), y Perú entregó una respuesta el 18 de noviembre de 1976, con un nuevo planteamiento: la trilateralidad de forma que aunque Bolivia tendría soberanía en el mar y un puerto, el territorio costero debería tener soberanía compartida por los tres países e instalarse una administración tripartita del puerto de Arica.

Perú emitió un comunicado para aclarar a su opinión pública los alcances de su propuesta. Así, el 18 de noviembre de 1976, Perú proponía:

Pinochet de la Barra, Oscar. Op. cit. p. 79.

Carrasco, Sergio. Op. cit. p. 285

¹¹³ Ministerio de RR.EE. de Chile, “Historia de las negociaciones chileno –bolivianas 1975-1978, Santiago, 1979 p. 10

¹¹⁴ Ministerio de RR.EE. de Chile. Op. cit. pp. 16-17

¹¹⁵ Pinochet de la Barra, Oscar. Op. cit. p.79

“6. a) Eventual cesión soberana por Chile a Bolivia de un corredor por el norte de la provincia de Arica, paralelo a la Línea de la Concordia, que se inicia en la frontera boliviano-chilena y termina al llegar el tramo de la carretera Panamericana en dicha provincia, que une el puerto de Arica con la ciudad de Tacna (...)

b) Establecimiento en la provincia de Arica, a continuación del corredor, de un área territorial «bajo soberanía compartida de los tres Estados, Perú, Bolivia y Chile, situada al sur de la frontera peruano-chilena, entre la Línea de la Concordia, la carretera Panamericana, el casco norte de la ciudad de Arica y el litoral del océano Pacífico

7 A) Constitución de una administración portuaria trinacional en el puerto de Arica;

B) Concesión a Bolivia del derecho de construir un puerto bajo su exclusiva soberanía, (...)

C) Soberanía exclusiva (de Bolivia) sobre el mar adyacente al litoral del territorio bajo soberanía compartida”.¹¹⁶

El 26 de noviembre de 1976 por medio de un Memorándum, Chile entregó su respuesta declinando la propuesta peruana debido a que “incide en materias propias de la soberanía nacional, no tiene relación con los términos generales de la negociación entre Chile y Bolivia y modifican claramente los términos del Tratado de 1929 que establecen definitivamente la soberanía de Chile sobre Arica”¹¹⁷. De este modo las negociaciones se paralizarían posteriormente.

Según Jorge Escobari Cusicanqui autor boliviano del libro *El Derecho al Mar*:

*“El Perú antepuso el afianzamiento de sus propios intereses a la solución del enclaustramiento boliviano. Su planteamiento era más mezquino que el chileno”*¹¹⁸.

Como menciona Mila Francisco en la revista *Diplomacia*¹¹⁹, tras la creación de la comisión peruana que analizó el planteamiento entre Chile y Bolivia, “a criterio de alguno de sus miembros, el planteamiento boliviano y la contrapropuesta chilena implicaban cambios fundamentales en la relación Perú-

¹¹⁶ Montenegro, Walter. Op. cit. pp. 99-103

Carrasco, Sergio. Op. cit. p 291

Bustos, Carlos Op. cit. p. 228-229

¹¹⁷ Montenegro, Walter. Op. cit. p 103

Pinochet de la Barra, Oscar. Op. cit. p. 81

Bustos, Carlos Op. cit. p. 230

¹¹⁸ Ver http://www.bcn.cl/bibliodigital/pbcn/estudios/estudios_pdf_estudios/nro291.pdf Consultado el 19

Agosto de 2009. Citado también en el libro “Pinochet de la Barra, Oscar. Chile y Bolivia: ¡Hasta cuando!”. 1a Ed. Santiago : LOM Ediciones, 2004.p. 81

¹¹⁹ Francisco, Mila “La Cuestión Marítima en la Política Exterior de Chile y Bolivia” en *Revista Diplomacia* N°118. Enero – Marzo 2009 Santiago Chile. p. 53

Chile”. Renacía además la preocupación peruana por la unidad de Tacna y Arica, ya que el corredor propuesto rompía la continuidad de estos dos territorios y podía entonces afectar a las ”servidumbres” a favor de Perú en virtud del tratado de 1929 y su Protocolo Complementario.¹²⁰

En 1983, el ex canciller peruano José de la Puente mencionó según la revista Qué Pasa, que el planteamiento de su país nunca fue definitivo. Pero, el Tratado de 1929, junto con las propuestas peruanas, claramente pusieron un candado a las soluciones posibles a la demanda marítima boliviana.¹²¹

Pese al mensaje de Navidad del presidente Banzer de Bolivia en 1976, instando a Chile a retirar su petición de canje territorial y al Perú su proyecto tripartito, los resultados fueron el quiebre de relaciones diplomáticas y el término de las negociaciones. Durante 1977, las relaciones entre Chile y Perú estuvieron tensas y continuaban los rumores de un posible conflicto armado, situación que fue incluso mencionada el 4 de enero de 1977, en la revista estadounidense “Defensa y Asuntos Extranjeros” (Defense & Foreign Affairs magazine) en Washington que mencionaba:

“La rapidez con que se está armando Perú y Chile hace que no pueda descartarse un conflicto entre ambos países”¹²²

Además surgieron especulaciones sobre:

“(…) otra solución entre Chile y Bolivia, como un enclave por 400 años arrendado para Bolivia al norte del puerto de Arica. Todo había partido, de la reunión en Santiago de los cancilleres de Chile y Bolivia, en junio de 1977 y de la declaración conjunta que aludía al compromiso por “profundizar y activar el diálogo”. Consultado el subsecretario chileno de Relaciones Exteriores de la época,

¹²⁰ Francisco, Mila Op. cit. p. 54

¹²¹ Revista Que Pasa, mayo 26 de 1983.

Citado en el libro “Pinochet de la Barra, Oscar. Chile y Bolivia: ¡Hasta cuando!”. 1a Ed. Santiago : LOM Ediciones, 2004. p. 81

¹²² Sánchez, Walter. Echeverría, Gloria. Cronología Política de las Negociaciones Chileno Bolivianas 1975-1978 . “Ciento cincuenta años de Política Exterior Chilena”. Instituto de Relaciones Internacionales de la Universidad de Chile. Editorial Universitaria. Santiago de Chile. 1977. p. 331

precisó misteriosamente: "En las conversaciones entre los cancilleres de Chile y Bolivia, como lo dice la declaración conjunta, se barajó, indudablemente, otra fórmula..."¹²³

Los roces y el rompimiento de relaciones fueron anticipados por el retiro del embajador boliviano en octubre de 1977; la falta de adhesión de Perú a soluciones como las del corredor por Chile, entre otras, y por las notas de los presidentes de Chile y Bolivia. Finalmente, el 17 de marzo de 1978, Banzer anunció la ruptura de relaciones diplomáticas.

Acercamientos con la Concertación

Oficialmente, no ha habido relaciones diplomáticas entre ambos países hasta la fecha, y los consulados de ambos países se elevaron a Consulados Generales en 1986. Con esta estructura, se han venido desarrollando iniciativas en los últimos veinticinco años, que hoy día se expresan en una agenda acordada y con caracteres realistas.

Después del inicio del período de Gobierno de la coalición gobernante en Chile, denominada Concertación, liderada por partidos de centro izquierda y socialistas, todos ellos demócratas, las relaciones con Bolivia siguieron siendo fluctuantes. Aunque en sus primeros años de vuelta a la democracia, Chile se acercó más en su relación con Perú, la firma en 1993 de un Acuerdo de Complementación Económica con Bolivia y un proceso de acercamiento consular, fueron el contexto para que el entonces canciller chileno Silva Cimma declarase que "no hay temas que no se puedan tratar entre los dos gobiernos y la mediterraneidad es uno de ellos"¹²⁴. Por su lado, Ronald McClean, canciller de Bolivia, abría la posibilidad del canje territorial, al menos según las interpretaciones dadas en ese entonces por el diario El Mercurio. Así, el deseo de

¹²³ Pinochet de la Barra, Oscar. Chile y Bolivia: Op. cit. p.85

¹²⁴ Palabras expresadas por el canciller chileno al Diario El Mercurio 5 de abril de 1993. También reproducida en el diario boliviano El Deber, Santa Cruz 6 de abril de 1993. Citados en el libro "Pinochet de la Barra, Oscar. Chile y Bolivia: Hasta cuando!". 1a Ed. Santiago : LOM Ediciones, 2004. p. 95

ampliar y construir la confianza mutua para el tratamiento de agendas bilaterales, parecía plantearse.

Por su parte, el diario La Razón de La Paz también daba cuenta de este clima favorable que podía estar gestándose:

*“Existe un clima propicio para el restablecimiento pleno de las relaciones diplomáticas entre Chile y Bolivia”*¹²⁵

Posteriormente, el presidente boliviano Jaime Paz Zamora y posteriormente el almirante (r) José Toribio Medina lanzaron palabras que descalificaban tanto la actitud de Chile como a la sociedad boliviana¹²⁶. Tras ello, una salida al Pacífico por el puerto de Ilo en Perú fue el paso siguiente y el presidente boliviano aprovechó sagazmente esta iniciativa junto al Perú, ya que logró un acuerdo que le otorgaba por 99 años, una franja territorial de 5 kilómetros de extensión y 400 metros “tierra adentro” denominada “BOLIVIAMAR” con la finalidad de instalar zonas francas turísticas e industriales. Paz Zamora alcanzaba así mejores relaciones con Chile, y no dejó pasar la oportunidad de quedar también en buen termino con Perú. Pero el futuro puerto ofrecido por este país, no era al parecer, una facilidad plena para el comercio.

Tras el ascenso del gobierno de Sánchez de Lozada en Bolivia, en 1993, comenzó también una nueva etapa en la predisposición por avanzar nuevamente en instancias para restablecer las relaciones diplomáticas y ampliar las relaciones económicas y de cooperación en tras áreas. La Iglesia realizó gestos tras una cena ofrecida por el cardenal Carlos Oviedo Cavada y las declaraciones del vicario general del Arzobispado, monseñor Cristián Precht: “(Chile y Bolivia) dos pueblos que no tiene por qué seguir anclados en los dolores del pasado, cuando hay tanto futuro por construir (...). Ya es tiempo que dejemos de hablar de lenguaje de conquistas y reivindicaciones para decidirnos a recorrer juntos el camino de la

¹²⁵ La Razón 22 de julio de 1993. editorial. Citado en Bustos, Carlos “Chile Bolivia Un Largo camino. De la Independencia a Monterrey”. Ril Editores. Santiago de Chile 2004. p.. 281

¹²⁶ Bustos, Carlos. Op.cit. p. 282

Pinochet de la Barra, oscar. Op.cit. p. 96

historia, conscientes de que, en verdad, nos necesitamos mutuamente. Y tiempo también para buscar en conjunto una propuesta imaginativa y creativa a la mediterraneidad de ese hermano país”¹²⁷

Tras una serie de contactos y visitas, en 1994, el entonces vicepresidente boliviano Víctor Hugo Cárdenas concurrió al Congreso Chileno y presentó un discurso que aludía entre otros temas, a la construcción de un gasoducto para el abastecimiento de Chile en una alianza entre BHP con la empresa YPF de Bolivia para vender US\$ 100 millones.

Sin concretar esta propuesta, durante el gobierno de Sánchez de Lozada las relaciones con Chile no llegaron a más que buenas intenciones y declaraciones; siendo un hecho concreto la inauguración del último tramo de la carretera Arica La Paz. En ese período salieron a flotes temas como el Silala. En febrero de 1999, el diario Presencia de Bolivia daba cuenta que el gobierno del general Banzer (1971-1878) estuvo dispuesto al canje territorial en las negociaciones realizadas con su par chileno Augusto Pinochet.

Ya en la presidencia, esta vez por vía democrática, Hugo Banzer y su par chileno Ricardo Lagos (2000–2006) intentaron seguir un período de diálogos. Temas como el Silala y la disparidad comercial estuvieron presentes, en el contexto de lo que había sido concertado en Algarve en febrero de 2000, un diálogo sin exclusiones.

Según menciona el ex canciller boliviano Antonio Aranibar Quiroga en su artículo “Memoria corta de un antiguo diferendo” al asumir Banzer a la presidencia, y pese al discurso “añejo con sabor reivindicacionista claramente destinado al consumo interno al optar por la falacia de restablecer la jerarquía histórica de nuestra demanda marítima supuestamente abandonada por los anteriores

¹²⁷ El Mercurio 15 de octubre 1993

gobiernos”¹²⁸, comenzó su línea de acción en reuniones internaciones. Pero, viendo los escasos frutos de estas citas y “ante la certeza –que por ese entonces solo manejaban altos funcionarios del Gobierno–, acerca del inmenso potencial gasífero que estaban encontrando las empresas petroleras y que muy pronto plantearían la necesidad de su exportación por un puerto del Pacífico Sur hacia los mercados del oeste norteamericano, se fueron dando, desde mediados de 1999, señales de un giro en la orientación de los vínculos con Chile”.¹²⁹

La Cancillería boliviana comenzó un accionar en pro del restablecimiento de las relaciones diplomáticas siempre y cuando hubiera un diálogo sin condiciones y sin exclusiones, términos que se centraban en el tema marítimo, y siguió la formulación de un nuevo enfoque del problema de la reintegración marítima, plasmado en el encuentro de los cancilleres Javier Murillo, de Bolivia, y Juan Gabriel Valdés, de Chile, efectuado en Algarve, Portugal, en febrero de 2000, en el marco de la Cumbre Iberoamericana de Jefes de Estado y de Gobierno.

*“Tal reunión evidenció, por sus resultados, no solo el cambio de enfoque adoptado por el gobierno boliviano sino, también, el efectuado por el de Chile –sin duda acicateado, a su vez, por la avidez sobre la riqueza gasífera boliviana– que, en la conformación de la agenda del diálogo que estaban dispuestos a abrir ambos gobiernos, había aceptado la formulación boliviana de incorporar sin exclusiones todos los temas de interés bilateral aunque solo una de las partes lo asuma como tal”*¹³⁰

Banzer declaraba a la prensa boliviana en Sucre que deseaba poner en marcha un plan de desarrollo para un área tripartita entre Chile, Perú y Bolivia, pero no como sustituto de la demanda marítima sino como vía para su restitución.

131

“(...) hoy debo reiterar ... e insistir, como lo hicimos a lo largo de los últimos meses, en la necesidad de emprender un diálogo directo con Chile, para establecer un gran marco de cooperación política y económica binacional, que requerimos a partir de una agenda común, que permita abordar y resolver los problemas fundamentales que nos separan. Lo hemos señalado en la Asamblea de la OEA, en junio pasado: Bolivia desea poner en marcha un programa de desarrollo integrado del occidente de Bolivia y el norte de Chile. Pero aspiramos también, sinceramente, a que el sur del Perú se asocie a este emprendimiento, lo cual implica movilizar los recursos y capacidades de las

¹²⁸ Aranibar, Antonio. “Memoria corta de un antiguo diferendo”, Nueva Sociedad 190, marzo-abril 2004, p.10

¹²⁹ Ibidem 128

¹³⁰ Maira, Luis & Murillo de la Rocha, Javier. Op. cit. p.152

¹³¹ <http://www.emol.com/noticias/internacional/detalle/detallenoticias.asp?idnoticia=49940>

tres regiones, para reconstruir el espacio económico y cultural que fracturó el conflicto bélico del siglo XIX. Pero, además, estaríamos contribuyendo así a articular las cuencas del Atlántico y el Pacífico y aproximar las economías y los mercados de Bolivia, Chile y Perú con los de Brasil y los otros países del MERCOSUR. Este programa, jamás podría considerarse como el sustituto, sino como el camino para la restitución de la cualidad marítima de Bolivia, objetivo irrenunciable de todos los bolivianos. Esto debe quedar muy claro. Y ése es el sentido de nuestra propuesta de diálogo y del espíritu de las conversaciones de Algarbe, en Portugal, el mes de febrero pasado”¹³²

En el mismo año 2000, la prensa chilena en el diario El Mercurio antes del cambio de gobierno daba cuenta de este diálogo, pero la soberanía no era tema:

“debe entenderse que en esta materia a perfeccionar el acceso al mar para Bolivia en todas las formas que no conlleven cesión de soberanía”¹³³

Más tarde, la Canciller Soledad Alvear señalaba “Estamos abiertos a considerar fórmulas imaginativas, modernas, prácticas y realistas que permitan avanzar y perfeccionar las facilidades de acceso de Bolivia al mar”¹³⁴ (Soledad Alvear en el marco de XXX Asamblea General de la OEA. 7 junio 2000).

En la reunión de Brasilia en el marco de la Cumbre Sudamericana de Presidentes, sostenida el 1 de septiembre de 2000, los presidentes Lagos y Bánzer, establecieron un dialogo abierto que parecía auspicioso en las palabras del presidente boliviano de su par chileno. Tras la reunión, declaraban: ¹³⁵

“Me voy muy contento y confiado en que lo que hemos conversado va a marchar (...) la idea es conversar en forma permanente, no en forma obligatoria, sino que con una nueva voluntad, buscando espacios de tiempo que nos permita hacer seguimiento de lo que los Cancilleres o los organismos de ambos países determinen” (Hugo Banzer Brasilia 2000).¹³⁶

“(...) en el tema que interesa a todos, que dice relación con acceso marítimo, también forma parte de esta agenda”. (Ricardo Lagos, Brasilia 2000).¹³⁷

Tal diálogo y disposición fue posteriormente puesta en un comunicado oficial público por los cancilleres Soledad Alvear, de Chile, y Javier Murillo, de Bolivia. En él, ambos Presidentes reiteraban la disposición de sus gobiernos de

¹³² Mensaje al Congreso del Presidente Hugo Banzer, el 6 de agosto de 2000, publicado en La Razón 7 de agosto de 2000. Citado en “Memoria corta de un antiguo diferendo de Antonio Aranibar, op.cit., p.11.

¹³³ El Mercurio 2 de marzo de 2000, editorial

¹³⁴ El Mercurio 7 de junio de 2000

¹³⁵ El Mercurio de Valparaíso 2 de septiembre de 2000

<http://www.mercuriovalpo.cl/site/edic/20000901201332/pags/20000902002203.html> Consultado 19 de agosto de 2009

¹³⁶ Ibidem 135

¹³⁷ Ibidem 135

realizar un diálogo sobre todos los temas su relación bilateral, sin exclusiones, con el propósito de generar un clima de confianza recíproca, que permita profundizar las relaciones mutuas sobre la base, en el marco de las posiciones que sustentan ambos países Parte de dicho comunicado es citado por Javier Murillo de la Rocha:

“La disposición de sus gobiernos de realizar un diálogo sobre todos los temas de su relación bilateral, sin exclusiones, con el propósito de generar un clima de confianza recíproca que permita profundizar las relaciones mutuas sobre la base del marco y posiciones que sustentan ambos países (...) Los mandatarios decidieron asimismo, convocar a los ministros responsables de desarrollo económico, infraestructura y energía de los respectivos países, con el objeto de examinar las posibilidades y mecanismos para poner en práctica un programa de integración y desarrollo, al que se invitaría posteriormente a participar a otros países y organismos interesados en su ejecución”¹³⁸

Además se mencionaba la convocatoria de los ministros responsables de las áreas de desarrollo económico, infraestructura, transporte y energía, que bajo la coordinación de las cancillerías examinarán mecanismos para llevar a cabo un programa de integración.

Cabe señalar que en este clima, surgían además noticias en la prensa sobre otro tipo de soluciones como una propuesta al estilo de la que hizo Perú a Ecuador en 1998, de otorgar un terreno, sin soberanía sobre éste. Así, no se afectaría el Tratado de 1929¹³⁹.

En ese período, Bolivia mostró interés por usar puertos chilenos, como Tocopilla, para la exportación de minerales de la mina San Cristóbal. Solicitó su habilitación como puerto adscrito al libre tránsito. También se comenzó a hablar de proyectos mineros. En Santa Cruz de la Sierra, a fines de enero de enero de 2001, con la participación de los Ministros de Economía, de Obras Públicas y de

¹³⁸ Maira, Luis . Murillo de la Rocha, Javier. “El Largo Conflicto entre Chile y Bolivia”. Editorial Taurus Santiago de Chile. 2004. Pp. 153-154.

¹³⁹ El Mercurio 4 de septiembre de 2000. Nota Titulada Ante idea de concesión territorial: nortinos chilenos polemizan por Bolivia

<http://www.tiwy.com/noticias/2000/esp-09.php3> Consultado 19 de agosto de 2009

<http://www.larepublica.com.uy/mundo/21101-chile-estudia-dar-salida-al-mar-a-bolivia> Consultado 19 de agosto de 2009

Pinochet de la Barra, Oscar, Op. cit. pp. 102

Planificación, y las Cancillerías, se efectuó una importante Reunión de Integración y Desarrollo que abordó todos los temas de la integración física entre ambos países, concretándose un plan de trabajo integral sobre infraestructura, corredores bioceánicos, proyectos conjuntos en minería, interconexiones energéticas y recursos hídricos, entre otros temas. Fue la primera oportunidad en que Bolivia planteó el interés por exportar gas natural a través de un puerto chileno¹⁴⁰.

En 2001, en Québec, en el contexto de la Cumbre de las Américas, se hizo pública la posibilidad del gobierno de Banzer de llevar adelante la negociación para construir un gasoducto que llevara gas licuificado a América del Norte, a través de un puerto en Chile. Este proyecto sería realizado por un consorcio de empresas, y el gas estaría destinado al mercado de México y Estados Unidos.

En Chile y Bolivia, se consideró que la designación de Edmundo Pérez Yoma, ex ministro de Defensa, ex embajador en Argentina, daría gran impulso a las relaciones bilaterales y al proyecto antes indicado¹⁴¹.

El curso del diálogo sin exclusiones, se vio truncado no sólo por el cambio de mando por razones de salud de Banzer a su vicepresidente Jorge Quiroga, sino porque el contexto general de las relaciones se vio afectado por una serie de elementos que jugaron en contra de que ese esquema fuera aceptable en Bolivia.

A juicio de Antonio Aranibar, uno de los errores que cometieron los gobiernos de Banzer, Quiroga, y el que sería nuevamente presidente de Bolivia, Gonzalo Sánchez de Lozada, se debió a la desvinculación del negocio del gas con el retorno soberano de Bolivia al Pacífico y el uso de eufemismos para nombrar la reivindicación marítima boliviana, a fin de no afectar el posible negocio del gas con Chile.

¹⁴⁰ http://www.contexto.org/pdfs/chile_bolivia.pdf . Consultado 22 de agosto de 2009

¹⁴¹ Pinochet de la Barra, Oscar, Op. cit., p.102

Bustos, Carlos "Chile y Bolivia un Largo camino de la Independencia a Monterrey. Santiago de Chile, Ril Editores, p. 296

Así, el presidente interino Jorge Quiroga, en los inicios de la puesta en marcha del proyecto de negocio de venta de gas licuado (LNG) al estado de California, sentenció aquello de que «el gas será el mejor canciller de Bolivia», en inequívoca referencia a la restitución de la pérdida «cualidad marítima» de nuestro país. Desde la más alta instancia gubernamental se dio entonces la señal de la inextricable relación que aquel proyecto, o cualquier otro similar, tuvo y tendrá con el tema de nuestro más que centenario enclaustramiento marítimo¹⁴²

“(…) Se partió del supuesto de que no había que plantear a Chile el tema de una salida soberana al Pacífico para la concreción de la exportación del gas boliviano, debiendo concentrarse las conversaciones en la búsqueda de las mejores condiciones posibles de costos económicos, por un lado, y de acceso y gravitación boliviana en el Pacífico, por el otro, las que al viabilizar la concreción del negocio de exportación de gas natural, posibilitarían asimismo el despliegue de un polo de desarrollo industrial que al contribuir a desatar las amarras de la integración binacional boliviano-chilena crearían las mejores condiciones para encarar en el largo plazo la negociación de un retorno soberano de Bolivia al océano Pacífico. Esta demanda en ningún caso sería abandonada por gobierno alguno, aspecto del que se dejó –por lo que se sabe– expresa constancia a lo largo de todas las conversaciones. El punto de partida de tal posición era que plantear el tema de la posible exportación de gas por un puerto del Pacífico Sur en términos de soberanía podría inviabilizar el negocio ante la negativa segura del país vecino. Tal percepción, que muy probablemente se correspondía con la realidad, obvió de manera fatal, como pudo verse ante los acontecimientos que culminaron en octubre de 2003 con la renuncia obligada de Sánchez de Lozada, la previsible reacción de rechazo del pueblo boliviano a cualquier opción de salida por Chile si no se la vinculaba a una solución plena y definitiva de nuestra reintegración marítima”¹⁴³

En el discurso oficial boliviano y chileno empezó a utilizarse el concepto de *cualidad marítima* para cubrir la esencia del acuerdo probable. De este modo, el objetivo de *acceso útil y soberano al océano Pacífico* fue reemplazado por el de *recuperar la cualidad marítima*, entendida ésta como un avanzado nivel de presencia, acceso y gravitación en el mar: la concesión al Estado boliviano de una zona económica especial por un tiempo razonablemente largo para operar el puerto de exportación de gas licuado a través de las empresas que designase, junto con la capacidad de instalar en dicha zona el complejo industrial petroquímico que estimase conveniente, bajo la legislación tributaria e incluso laboral boliviana.

Si bien no está registrado en las instancias oficiales de ambas naciones, Oscar Pinochet de la Barra señala en su libro “Chile y Bolivia, ¡Hasta Cuándo!”, que en ese período se dio un hecho de que por primera vez se exploraba no sólo

¹⁴² Aranibar, Antonio. “Memoria corta de un antiguo diferendo”, Nueva Sociedad 190, marzo-abril 2004, p.12

¹⁴³ Ibidem. 140

la fórmula del enclave, sino también el arrendamiento de una costa de 80 kilómetros entre Mejillones por el sur, y Cobija por el norte por un lapso de 99 años, con un carácter ajeno a la soberanía tradicional reclamada por Bolivia.¹⁴⁴

Cierto o no, el diario La Tercera dio a conocer una versión de las negociaciones que aún no tenían formalidad, publicando en un artículo el 9 de septiembre de 2001, una hipótesis que se habría estado considerando con Bolivia¹⁴⁵. Este artículo impactó el escenario de una eventual negociación.

El artículo publicado el día domingo 9 de septiembre de 2001 redactado por el director de La Tercera, Cristián Bofill, revelaría la negociación que se estaba realizando y el proyecto en el que Chile y Bolivia discutían en secreto: el arriendo al altiplano, a partir del año siguiente y por 99 años, de 82 kilómetros de costa chilena desde Mejillones hasta la caleta de Cobija. El traspaso se haría en régimen de *comodato* contractual. Del mismo modo, el proyecto del gasoducto boliviano desembocaría desde Tarija directamente por algún punto litoral entre el área de arriendo, donde se construiría una planta de licuefacción de gas y un puerto para las naves que llevarían el gas en estado líquido hasta Tijuana, México, y de ahí, vaporizado otra vez, a California.¹⁴⁶

En medio, surgió además la propuesta peruana de la exportación del gas a través de puertos peruanos como el de Ilo, que creó no sólo la competencia con la fórmula que se negociaba con Chile, sino que alentó al ala nacionalista en Bolivia. A ello habría que añadir la influencia ejercida por Perú y su posterior oferta de otro puerto a Bolivia para la exportación del gas, y más adelante el ofrecimiento de gas de Camisea a Chile.

¹⁴⁴ Pinochet, de la Barra, Oscar. Op. cit. pp. 103-104

¹⁴⁵ La Tercera 9 de septiembre de 2001.

¹⁴⁶ Ibidem 145

Vea también

La Tercera 8 de abril 2008

http://icarito.tercera.cl/medio/articulo/0,0,3255_66602343_197674789,00.html

http://www.soberaniachile.cl/intento_de_negociacion_chileno_boliviana_por_comodato_litoral.html

Insunza, Andrea y Ortega, Javier. "Chile-Bolivia: la trama secreta". La Tercera 10 de octubre de 2004

<http://www.udp.cl/comunicacion/cipp/docs/peri/Bolivia3.pdf>

Sin duda el tema de gas por mar comenzaba a surgir como una idea que luego sería adoptada como condición y recurso político, por quién luego sería gobernante de Bolivia, Carlos Mesa, cuando por un proyecto de “Referéndum Vinculante del Gas” se definía el destino del combustible boliviano, para usar las reservas de gas “ como un agente estratégico para recuperar una salida soberana al Pacífico”. "Gas por mar" se tradujo el 14 de mayo de 2004 en un decreto de restricción de venta de gas a Chile por el que cualquier exportación de gas licuado de petróleo (GLP) debía hacerse con autorización del Ministerio de Minería e Hidrocarburos boliviano.¹⁴⁷

Antes de ello, era innegable la voluntad en el discurso de los Cónsules designados en ambas naciones. En enero de 2003, el cónsul de Bolivia Víctor Rico, declaraba al diario La Segunda:

“No sólo debe haber una agenda presente y futura, sino también una agenda histórica: No se puede tener una visión de construcción de una agenda hacia delante, si es que no se ha dado definitivamente a los problemas históricos que afectan las relaciones entre Chile y Bolivia”¹⁴⁸

“Hay que generar un espacio de entendimiento que nos permita tratar todos los temas y resolverlos en la medida en que se den las condiciones”¹⁴⁹

Por su parte, el cónsul Edmundo Pérez Yoma manifestaba su disposición para avanzar en las relaciones, pero tras referirse a la posible moneda de cambio –gas por mar-, y el poco resultado concreto, Pérez Yoma renunció a su cargo recordando el nulo avance alcanzado y el “agotamiento de su paciencia”, según declaraba a El Mercurio el 2 de abril de 2003. Pese a ello, el entonces cónsul de Chile coincidió con las declaraciones de quién más tarde llegaría a ser presidente de Bolivia, Evo Morales:

“El gran desafío es enfrentar decididamente ese tremendo dolor que sienten los bolivianos hacia Chile y que de alguna manera ha sido exacerbado con los años (...) Nuestros Ministerios de Educación deben promover algún tipo de educación para la paz, para la integración, como lo hizo

¹⁴⁷ <http://www.americaeconomica.com/numeros4/271/reportajes/2vanesa271.htm> Consultado 22 de agosto 2009

¹⁴⁸ La Segunda 16 de enero de 2003

¹⁴⁹ El Mercurio 24 de abril de 2003

*Francia con Alemania, para no traspasar a las generaciones más jóvenes el conflicto. Las relaciones siempre han estado en un círculo vicioso y hay que convertirlo en un círculo virtuoso”*¹⁵⁰

Estas palabras fueron casi proféticas cuando años más tarde en 2007 se anunciara que historiadores bolivianos y chilenos trabajaban en la publicación de una historia conjunta.

En 2003, quien entonces era pre candidato presidencial y luego sería Presidente de Bolivia, Evo Morales mencionaba:

*"Tenemos la obligación de cicatrizar la enemistad que existe entre nosotros. Por eso mi propuesta apunta a fijar un puerto con soberanía tripartita de Bolivia, Chile y Perú (...) Basta vivir por generaciones y generaciones en la desconfianza. Uno piensa: ¿no podría hablarse de administración en común en lugar de soberanía tripartita?."*¹⁵¹

En esa época y bajo el mando del entonces presidente Sánchez de Lozada, si bien se intentó reencauzar las relaciones a través de una consulta nacional, mientras se daba como la solución más viable la salida del gas por Chile, la situación tuvo un final distinto: dos presidentes renunciados.

Los conflictos internos que enfrentaba el gobierno de Sánchez de Lozada, y la agudización de los mismos mediante la represión y no el diálogo, hicieron detonar el conflicto. Una población carente, magra situación económica y social, y la percepción de que las capitalizaciones e inversiones no se traducían en mejores empleos, fueron parte de un conjunto de hechos que desembocaron en la denominada “crisis del gas”.

El conflicto por el gas demostró no sólo la magra situación de la población, sino también el rechazo de ella a cualquier nuevo proyecto que viniera del exterior (como lo sería la construcción del proyecto gasífero y su gasoducto por Chile), que implicara –según sus detractores- nuevamente riqueza para unos pocos en desmedro de la pobreza del pueblo. La agitación detonó en la falta de respaldo

¹⁵⁰ El Mercurio el 2 de abril de 2003

¹⁵¹ El Mercurio, 10 de abril de 2003

político al Gobierno de Sánchez de Lozada, su dimisión y la posterior sucesión del vicepresidente Carlos Mesa.

La agitación en Bolivia abrió la politización del tema marítimo. Muchos analistas, tanto bolivianos como chilenos, estimaron que el desorden social y las altas demandas de expectativas hicieron que el Presidente Carlos Mesa, intentara cohesionar y satisfacer las inquietudes de la opinión pública prometiendo un referéndum en el cual entre otros puntos, se aludía al tema marítimo a cambio de la negociación del gas.

En este panorama de inestabilidad en Bolivia, las relaciones fueron afectadas por un grave impasse entre los mandatarios de Chile y Bolivia, Ricardo Lagos y Carlos Mesa, con ocasión de la Cumbre presidencial en Monterrey. Esta reunión se efectuó cuando se iniciaba la conmemoración del centenario del Tratado de 1904.¹⁵²

El presidente boliviano, con el fin apaciguar ánimos convocó a un referéndum, donde la pregunta 4 mencionaba: ¿Está usted de acuerdo con la pregunta del presidente Carlos Mesa de utilizar el gas como recurso estratégico para el logro de una salida útil y soberana al océano Pacífico?

“Lo que quiero hacer es utilizar el gas como arma estratégica de negociación para recuperar la soberanía marítima”, dijo ayer el presidente Carlos Mesa en el programa televisivo que transmite todos los domingos para informar sobre la consulta popular.”¹⁵³

Antes de la Cumbre extraordinaria de las Américas de Monterrey celebrada en enero de 2004, existía en Chile la sensación de que ese encuentro serviría a Bolivia como escenario para internacionalizar el tema marítimo. El presidente Mesa por su lado al ver las anteriores favorables reacciones de Kofi Annan y Jimmy Carter sobre el tema, hizo estudiar los pasos a seguir para aprovechar los

¹⁵² Bustos, Carlos Op. cit. pp. 299-303

Insunza, Andrea y Ortega, Javier. “Chile-Bolivia: la trama secreta”. La Tercera domingo 26 de septiembre de 2004, <http://www.udp.cl/comunicacion/cipp/docs/peri/Bolivia1.pdf> Consultado 24 agosto de 2009

¹⁵³ El Deber 5 de julio de 2004

ánimos en Chile en vías a desarrollar fórmulas para restablecer relaciones y abordar el tema marítimo.

El Presidente Mesa utilizó el tema marítimo como un tema político no sólo en materia internacional, sino que comentó que tras la Guerra del Gas –ocurrida en 2003 durante el gobierno de Sánchez de Lozada-¹⁵⁴, este tema fue el principal

¹⁵⁴ La guerra del gas es un nombre dado a los conflictos de octubre de 2003 en el contexto del debate sobre la exportación de gas natural de Bolivia a EEUU y México. El conflicto principalmente surge a raíz de la noticia de exportación de gas por Chile, sumado a las informaciones de prensa relativas a que sólo una parte pequeña de las ganancias de la venta del gas, quedarían para el erario boliviano y en consecuencia para el beneficio de la sociedad. Asimismo cabe mencionar que un gran porcentaje de la población en Bolivia no cuenta con redes domiciliarias de gas e incluso cocina con otros medios como la leña. Las principales demandas de la guerra del gas era la no exportación del gas natural hasta que existiera una política para abastecer el mercado interno, y los precios (considerados casi de regalo) a los que se pretendía exportar el gas, menores de un dólar el millar de btu. La segunda demanda era una Asamblea Constituyente, es decir, crear un nuevo pacto social hacia un nuevo Estado de consenso. Los pobladores de la ciudad de El Alto, con personas de los pueblos andinos que llegaron a esa ciudad a reclamar por gas, fueron los protagonistas principales del conflicto de octubre del 2003. Este empezó en los primeros días de octubre, especialmente cuando el Alto declaró un paro cívico. El día 13 de octubre, el gobierno decidió llevar un convoy con gasolina y víveres para algunas familias de la ciudad de La Paz, y en la zona, militares con armas de guerra y grandes metralletas dispararon contra una población indefensa, armada de palos y piedras. A su vez, se disparó con las casas desde helicópteros y se denunció la presencia de asesores estadounidenses por los medios de comunicación. En el conflicto, murió un niño de cinco años quien había salido al balcón de su casa, debido a un balazo en la frente disparado por militares parapetados en el puente de la ceja de El Alto. En este conflicto murieron alrededor de 65 personas y los dirigentes de las organizaciones y comunidades pidieron la renuncia de Sánchez de Lozada, sumándose otras organizaciones, como la Asamblea Permanente de Derechos Humanos, el Defensor del Pueblo, los residentes bolivianos en el exterior, etcétera, que buscaban la pacificación del país. Las marchas en contra de Sánchez de Lozada se extendieron a todo el territorio nacional y la ciudad de La Paz, también se manifestó desde todos sus latitudes. El 17 de octubre, Gonzalo Sánchez de Lozada remitió la renuncia al congreso y abandonó el país. Las imágenes de televisión mostraron como asumía la presidencia, Carlos Mesa. Para más información vea:

Jimena Benavides, Costa. “La “Guerra del Gas. Representaciones sobre neoliberalismo y defensa de los recursos naturales en la crisis política de octubre de 2003 en Bolivia” COLECCIÓN MONOGRAFÍAS. N° 14 Caracas: Programa Globalización, Cultura y Transformaciones Sociales, CIPOST, FaCES, Universidad Central de Venezuela. 40 págs.

<http://www.globalcult.org.ve/doc/Monografias/MonografiaCosta.pdf>

Observatorio Social de América Latina, no. 12

<http://sala.clacso.edu.ar/gsd/cgi-bin/library?e=d-000-00---0osal--00-0-0Date--0prompt-10---4-----0-11--1-es-50---20-about---00031-001-1-0utfZz-8-00&cl=CL1&d=HASH0142c95014407cd0bcaa06c2.1>1#ircita>

<http://www.cibera.de/fulltext/6/6689/ar/libros/osal/osal12/dIescobar.pdf>

causante de la desestabilización de Bolivia, por lo que la soberanía debía ser abordada para alcanzar soluciones reales¹⁵⁵.

En la instancia donde se venía conversando con anteriores gobiernos sobre soluciones alternativas para una salida al mar para Bolivia, el tema de la soberanía recibía una explicación de la Cancillería chilena, la que reiteraba que ella no estaba en discusión, sino que se trataba de la búsqueda de “fórmulas inteligentes”.

En este cruce de intenciones, hay que destacar la presencia de opiniones entre 2003 y 2004, que señalaban entre otros:

“Hay que reconocer que los militares chilenos fueron más audaces en buscar una solución” senador chileno Carlos Ominami.¹⁵⁶

“Chile no puede permanece ciego, sordo y mudo frente a al demanda marítima” Gonzalo Martner, ex presidente del Partido Socialista de Chile¹⁵⁷

“Ya lo tenemos claro. Queremos un enclave lo suficientemente grande para que Bolivia pueda instalar un puerto gigantesco...La definición de si ese puerto será chileno o peruano será asumida una vez que el consorcio defina el proyecto...”¹⁵⁸ Carlos Saavedra Bruno, ex canciller boliviano del período de Gonzalo Sánchez de Lozada y ex ministro de Jorge Quiroga.

“En ningún caso he dicho que hay que entregarle un pedazo de tierra a Bolivia...lo más importante y relevante es que Chile y Bolivia inicien una nueva etapa de diálogo hay que dar señales al país hermano de Bolivia de que en Chile no todo el mundo tiene una visión estrecha, chovinista, antediluviana, de las relaciones con ese país y de que queremos una negociación moderna de mutuo beneficio... aunque sea impopular, Bolivia debe tener acceso al mar”. Gonzalo Martner.¹⁵⁹

“Me satisface la perspectiva de que algún día, el más próximo posible, lleguemos a un acuerdo con Bolivia y ésta salga al Pacífico”. Gonzalo Vial, historiados chileno¹⁶⁰

“Hemos tenido más de 50 reuniones bilaterales en los últimos cuatro años (...) está abierto a considerar formas imaginativas, modernas, prácticas y realistas”, Soledad Alvear, canciller chilena

¹⁵⁵ El Mercurio 5 de enero de 2004, “No es solamente un cuestión para solucionar entre dos países, Chile y Bolivia. El problema marítimo boliviano se convirtió en octubre pasado en un elemento potencial de desestabilización de la región, porque se puso en juego la democracia boliviana (...) Quiero demandar a Chile una actitud que entienda que estamos en el siglo XXI, que entienda que no vamos a resolver una relación fluida – necesaria porque complementarios de aquí en el futuro-, si no resolvemos el tema de la soberanía marítima”

¹⁵⁶ El Mercurio Sábado 13 de Diciembre de 2003

<http://diario.elmercurio.cl/detalle/index.asp?id={817aae60-56e7-4b0c-8da2-e2841bdea842}>

¹⁵⁷ Ibidem 156

¹⁵⁸ El Mercurio 22 de septiembre de 2003. mencionado además en Pinochet de la Barra, Oscar. Op.cit. p.109

¹⁵⁹ http://www.mre.gov.br/portugues/noticiario/nacional/selecao_detalhe3.asp?ID_RESENHA=15694

http://elmarboliviano.blogspot.com/2003_09_14_archive.html

¹⁶⁰ La Segunda 6 de enero de 2004 mencionado en Pinochet de la Barra, Oscar, Op. cit. p.117

en una sesión de cancilleres en el seno de la Organización de los Estados Americanos¹⁶¹.

"No he venido aquí a polemizar (...) es hora de celebrar una cumbre presidencial entre ambos países", en su discurso en el una sesión de cancilleres en el seno de la Organización de los Estados Americanos.¹⁶²

Un tema que abordan las fuentes consultadas, además de ser estudiada por los periodistas Sergio España y Charles Rothery en su trabajo denominado "Chile-Bolivia: La representación discursiva de un conflicto en la prensa chilena"¹⁶³, es el hecho de que la prensa muchas veces no acompañaba de la mejor forma las intenciones que las autoridades propiciaban, lo cual incidía en una escasa y a veces una carencia de información para la opinión pública.

*"La Cancillería no lograba el mismo aplauso de la opinión pública, alimentada por una prensa mantenida al margen de una labor gubernamental reservada, que era interpretada como lenta y demasiada tradicional"*¹⁶⁴

"El discurso sobre la relación entre Chile y Bolivia aparece fuertemente asentado en la coyuntura y con dimensiones de análisis reducidas o limitadas. Por ejemplo:

- Escasa presencia de voces bolivianas, más allá de los protagonistas ineludibles de la coyuntura (Presidente Mesa y Evo Morales). Así, por ejemplo, resulta difícil entender en detalle la forma en que se articula hoy el escenario político boliviano, más allá de lo que pueda ser la relación entre el Presidente y el diputado 'cocalero'.

- Limitado intento por profundizar efectivamente en la compleja realidad boliviana. Incluso algunos columnistas llegan a plantear que ello es innecesario, ya que Bolivia es un país políticamente inviable. Es un columnista extranjero, Mark Falcoff, uno de los pocos en abordar la existencia de 'dos Bolivias', lo que ciertamente condiciona la relación con Chile.

- Preeminencia en el plano editorial de líderes de opinión vinculados a la derecha, lo que hace preeminente un discurso común. Aun así, los matices y críticas son poco significativas y parecen reducidas en gran medida al rol que juega la canciller Alvear, el que se intenta contraponer con el jugado por el Presidente Lagos.

- Pese a que existe amplia coincidencia en la necesidad de avanzar en materias de integración económica e intercambio comercial, estrategia enarbolada por la Cancillería chilena, la presencia de voces del sector empresarial –tanto chileno como boliviano– en este debate público es mínima. También lo es la de quienes representan intereses regionales.

El diagnóstico parece fuertemente asentado en determinados ejes y ello condiciona determinadas miradas sobre aspectos específicos.

- La percepción generalizada de que los problemas con Bolivia son producto de la "despreocupación regional" de la Cancillería –lo que le impide reaccionar oportuna y efectivamente– fija el marco sobre el que se evalúa su gestión en relación a sucesivos hechos. Así se puede observar que, si bien es cierto la Cancillería ha logrado desarticular en gran medida la

¹⁶¹ El Mercurio en Internet 1 de julio de 2004

¹⁶² Ibidem 161

¹⁶³ España, Sergio & Rothery, Charles "Chile-Bolivia: La representación discursiva de un conflicto en la prensa chilena". Revista Fuerzas Armadas y Sociedad, 2004, Año 18 (1-2), pp. 75-91

¹⁶⁴ Frase de O. Pinochet de la Barra, Op. cit., p. 117

ofensiva boliviana en el plano internacional, se sigue considerando poco eficaz su accionar en esta materia.

- El eje preeminente que cruza el análisis de escenarios en la prensa es la disputa por intentar "multilateralizar" la demanda boliviana vs. Su "bilateralización" (opción chilena). Así cada nuevo hecho (encuentros, declaraciones de terceros, iniciativas, etc.) queda sujeto a este prisma, como una forma para medir los éxitos o fracasos de la Cancillería."¹⁶⁵

El clima previo a la cumbre, comenzó a nublarse después de ella, e incluso desde Arica se hablaba que de darse el corredor por el norte se cortarían el polo de desarrollo de esa ciudad. No sólo la consulta a Perú sería necesaria sino también una consulta a los propios ariqueños¹⁶⁶.

En la Cumbre de Monterrey, el duro crece de palabras entre los gobernantes de Bolivia y de Chile dio cuenta del ánimo y predisposición de ambos gobiernos en el tema, influyendo además en los ánimos de las propias sociedades y opiniones públicas.

"Hoy, porque miramos al futuro con fe, convocamos al Presidente Lagos y al gobierno de Chile a buscar con nosotros una solución definitiva a nuestra demanda marítima, sobre premisas muy claras pero que creemos que pueden ser muy efectivas. Proponemos un diálogo en cualquier escenario, sea este bilateral, sea el que auspicie cualquier país o grupo de países amigos o el que se haga en el marco de la iniciativa de una institución multilateral" (Carlos Mesa Cumbre Iberoamericana en Monterrey)¹⁶⁷

La respuesta del Presidente Lagos con rostro serio y una molestia evidente, no se hizo esperar:

"No ha habido una sola cumbre donde el Presidente de Chile no haya tenido una conversación con su colega boliviano. Esas reuniones algunas veces han sido públicas y otras privadas (...) Discutamos la agenda del futuro, discutamos los temas que nos convocan y usted tendrá toda la cooperación y toda la asimetría que ha planteado como lo hemos venido haciendo (...) ¡Y si de diálogo se trata ofrezco relaciones aquí y ahora!"¹⁶⁸

La respuesta del Presidente Lagos reflejaba la molestia con el cambio en los términos del diálogo que se había llevado adelante con Bolivia y el ímpetu de

¹⁶⁵ España, S & Rothery, Ch., Op. cit., pp. 90-91

¹⁶⁶ Frase de O. Pinochet de la Barra, Op. cit., p. 118

¹⁶⁷ Mesa Gisbert, Carlos. El Signo Del Cambio Mi Gobierno 2003-2005. p. 129

http://www.yocarlosmesa.com/Presidencia_Sitiada-Carlos_D_Mesa.pdf Consultado 22 de agosto de 2009

¹⁶⁸ http://www.oas.org/es/centro_noticias/discursos.asp?sCodigo=04-0028 Consultado 22 de agosto de 2009

denuncia que adoptó Mesa¹⁶⁹, abordando el tema de la soberanía una vez más en instancias multilaterales. “La posición chilena fue calificada con el acostumbrado apasionamiento de la prensa boliviana como ‘cavernaria y soberbia’”¹⁷⁰

*“Cuando se produjo lo de Bolivia. Eso me dolió. Porque hice muchos esfuerzos porque tenía conciencia de que este (asunto) había que abordarlo y que era posible hacerlo. Fracasar fue muy duro”*¹⁷¹ Ricardo Lagos, Presidente de Chile.

*En la prensa boliviana se dijo: “Soberbia del Gobierno chileno frustra retorno boliviano al mar”*¹⁷² Y, se agregaba que “La Federación de Empresarios de La Paz, a través de su presidente Bernd Abendroth, expresó su pleno respaldo a la demanda de reivindicación marítima que efectuó el presidente Carlos Mesa en la Cumbre Extraordinaria de las Américas en Monterrey, México. Opinó que el presidente de Chile, Ricardo Lagos, tiene una visión retrógrada y calificó su intervención como “soberbia” ante la justa demanda boliviana que recibió apoyo de varios países”¹⁷³

La poca prudencia de ofrecer relaciones diplomáticas a conciencia que el tema había sido abordado y trabajado por mucho tiempo acompañando soluciones al tema marítimo y avances en otros ámbitos, era equiparable a la poca prudencia de politizar el tema marítimo.

Pese a este impasse y luego de la salida del poder del presidente boliviano Carlos Mesa (2005) a raíz del clima de incertidumbre surgido en 2003, Bolivia y Chile comenzaron de nuevo a sostener conversaciones, manteniendo un perfil bajo.

Con la llegada al poder del presidente interino Eduardo Rodríguez Veltzé, presidente de la Corte Suprema de Justicia, se abrió un espacio de diálogo con Chile. En esta nueva etapa conceptos como “cualidad marítima”, “reintegración marítima” y “tema marítimo” salían a flote.

¹⁶⁹ Pinochet de la Barra, Oscar. Op. cit. p. 118

Bustos, Carlos Op. cit. p. 302

¹⁷⁰ Bustos, Carlos Op. cit. p. 302

¹⁷¹ Entrevista en la revista El Sábado, diario El Mercurio 18 de septiembre de 2004

¹⁷² El Diario 14 de enero de 2004

¹⁷³ El Diario 15 de enero de 2004

<http://www.boliviahoy.com/modules/news/article.php?storyid=6150> Consultado el 23 de agosto de 2009

En Bolivia, a juicio del entonces canciller Armando Loaiza, se entendía que “reintegración marítima” era un concepto mucho más amplio que el de “demanda marítima”, siendo su significado una salida al océano Pacífico con soberanía¹⁷⁴.

En Chile, según los medios escritos bolivianos La Prensa y la Razón que reprodujeron informe de la agencia de noticias EFE, el entonces canciller Ignacio Walker afirmaba que el “tema marítimo” para su Gobierno implica el libre tránsito en cumplimiento al Tratado de 1904, hacia y desde el océano Pacífico, como también la habilitación de puertos.

*"El tema marítimo es para nosotros el libre tránsito, que es una obligación que tenemos al amparo del tratado de 1904, hacia y desde el océano Pacífico. Es también la habilitación de puertos que está en el mismo tratado"*¹⁷⁵

*"Que tengamos una agenda sin exclusiones significa que nosotros no nos vamos a enojar cuando Bolivia presente alguna aspiración, pero significa también que Bolivia sabe cuál es la posición chilena (...) El tema marítimo para nosotros es, por ejemplo, el libre tránsito (de mercancías bolivianas), que es una obligación que tenemos al amparo del tratado de 1904 hacia y desde el Océano Pacífico, es, por ejemplo, la habilitación de puertos"*¹⁷⁶ (10 de agosto 2005)

Aunque había una posición divergente, al parecer, la disposición por distender la relación entre ambos países estaba también presente. “Los países tienen sus diferencias y sus controversias en las relaciones internacionales, pero lo que tenemos que hacer es saberlas administrar. Bolivia y Chile, sobre el tema marítimo, tienen diversas posiciones, pero deben convivir con estas diferencias”, señalaba el Ministro de Relaciones Exteriores boliviano.¹⁷⁷

¹⁷⁴ <http://www.correodelsur.net/2005/0811/nacional10.shtml> Consultado el 5 mayo de 2009

<http://www.laprensa.com.bo/hoy/politica/politica06.htm> Consultado el 16 agosto de 2009

¹⁷⁵ Informe EFE reproducido por el diario boliviano La Razón. 11 de agosto de 2005

http://www.la-razon.com/versiones/20050811_005265/nota_247_193403.htm Consultado el 17 de diciembre 2009

¹⁷⁶ La Razón 11 de agosto de 2005

http://www.la-razon.com/versiones/20050811_005265/nota_247_193403.htm Consultado el 17 de diciembre de 2009

http://www.chilemtl.ca/admin/manageDocument/docs/ICPI_05_08_11.pdf Consultado 18 agosto de 2009

<http://www.correodelsur.net/2005/0811/nacional10.shtml> Consultado el 5 mayo de 2009

<http://www.laprensa.com.bo/hoy/politica/politica06.htm> Consultado el 16 agosto de 2009

¹⁷⁷ <http://www.laprensa.com.bo/hoy/politica/politica06.htm> Consultado el 16 agosto de 2009

<http://www.bogota.gov.co/galeria/12agolpb1.doc> Consultado el 16 agosto de 2009

El canciller Loaiza reconocía en esa época que “tres procesos de negociación en medio siglo que por poco hacen que se arribe a un acuerdo para superar la situación de una salida al mar”¹⁷⁸, eran los pasos más cercanos entre ambas naciones.

De este modo, los Gobiernos de Bolivia y Chile iniciaron el análisis de los puntos sobre los cuales se pretendía establecer una agenda común que guiara las nuevas conversaciones bilaterales. En este contexto, además de equipos técnicos también hubo reuniones de intelectuales en los denominados Encuentros Boliviano Chilenos de Historiadores e Intelectuales, siendo la iniciativa prima principalmente de Mariano Baptista, Sergio González Miranda, Fernando Cajías, Eduardo Devés, Adolfo Linares, Carmen Gloria Bravo, Beatriz Rossels.¹⁷⁹

El entonces Cónsul General de Bolivia en Santiago, Víctor Rico y el Cónsul General de Chile en La Paz, Francisco Pérez Walker, formaron parte del proceso que impulsó esos encuentros en esa época, en los que la sociedad civil intelectual expuso una amplia gama de alternativas para las relaciones boliviano - chilenas: culturales, sociales, antropológicas, de transporte y comunicación, comerciales y de política exterior.

*“En el segundo semestre del 2005 hubo avances en las conversaciones tendientes a acuerdos entre Bolivia y Chile, como parte una distensión significativa, si comparamos con el primer semestre; en los grupos participaron por ambos países negociadores (diplomáticos) que habían asistido, e incluso algunos se habían conocido y confraternizado, en el marco de los encuentros de los historiadores e intelectuales; que los diálogos producidos durante los encuentros contribuyeron a conocer posiciones, a instalar temas y consensos, a facilitar la fluidez de las conversaciones”*¹⁸⁰ (Forteza, Roxana y Devés, Eduardo: 2005)

Esto se reflejó en la firma por los Presidentes de Chile, Ricardo Lagos, y de Bolivia, Eduardo Rodríguez Veltzé de dos acuerdos referentes a la circulación de

¹⁷⁸ Ibidem 177

¹⁷⁹ <http://universum.otalca.cl/contenido/index-06-1/Forteza.pdf>. Consultado 7 enero 2009

¹⁸⁰ Forteza, Roxana. Devés, Eduardo. “Diálogos entre Bolivia y Chile. Intelectuales - sociedad civil y diplomacia”. Revista UNIVERSUM . N° 21 . Vol. 1 . 2006 . Universidad de Talca. p3
<http://universum.otalca.cl/contenido/index-06-1/Forteza.pdf>.

personas y el comercio entre ambos países, el Acuerdo de Complementación Económica (ACE 22), y la facilitación del movimiento de personas.

“Se firman dos acuerdos que son la culminación de una fructífera etapa de acercamiento y diálogo entre Bolivia y Chile”, señaló el Presidente de Chile, Ricardo Lagos Escobar. La circulación de bolivianos y chilenos entre sus territorios es el primer acuerdo que se firma en el siglo XXI. “La eliminación de pasaportes y visas es un avance sustancial en el acercamiento de nuestros pueblos”, agregó el Presidente Lagos.¹⁸¹

El Acuerdo de Complementación Económica alcanzado, fue más abierto y Chile otorgó más concesiones a los bienes de Bolivia, que respecto de otros países. Todos los productos de Bolivia podrían ingresar a Chile con arancel cero, excepto dos que tienen un régimen especial. Estos eran los bienes sujetos en Chile a banda de precio, a saber azúcar y trigo. Cabe mencionar que los productos de mayor exportación de Bolivia en general son gas, concentrado de zinc, concentrado de plata, soya, aceites de girasol, entre otros¹⁸². En tanto los productos chilenos ingresarían a Bolivia con un proceso progresivo de desgravación.

El avance, en rasgos generales, consistió en la ampliación del Acuerdo de Complementación Económica (ACE-22) a 6.600 productos bolivianos libres de aranceles; textiles, balatas para frenos, remaches, medicinas, entre otros. Asimismo, el acuerdo contempló la constitución de Comités Técnicos en las áreas comercial, fito-zoosanitaria, promoción comercial, agroforestal, turismo, aduanero, normas técnicas y de cooperación, entre otras, los que se integraron a la administración del ACE 22 como instancias de trabajo, consultivas y facilitadoras de los objetivos del Acuerdo y las decisiones de la Comisión Administradora.

¹⁸¹ http://www.presidencia.gub.uy/xxix_mercosur/noticias/091214.htm. Consultado 7 Enero 2009

¹⁸² <http://www.ibce.org.bo/informacion-mercados/Bolivia-Exp.%20de%20100%20ppales%20prod%20segun%20vol%20y%20val,%2008-09.pdf> Consultado 25 de agosto de 2009

Se trató de un camino previo lleno de tropiezos, para allanar las relaciones de los futuros gobernantes de ambas naciones.

Con gestos finales como la visita de Ricardo Lagos para la posesión de Evo Morales, considerado un hito -puesto que nunca antes un presidente de Chile había realizado este acto respecto de un presidente de Bolivia electo - junto con un abrazo entre ambos presidentes y la posterior invitación y visita a Chile de Evo Morales, ya como presidente de Bolivia, en la toma de posesión del gobierno de Michelle Bachelet en Chile, se convirtieron en hitos y en el primer paso de un nuevo período de acercamiento real entre ambas naciones, en un contexto de diálogo.

3.B Hitos de acercamiento entre 2006 y 2007

Asumidos ambos presidentes, Michelle Bachelet en Chile y Evo Morales en Bolivia, comenzaron –incluso desde la asunción al mando en Chile-, a gestar señales de acercamiento con miras a un posterior trabajo de avance en la construcción de confianza mutua. Si bien mucha de estas instancias se fueron gestando paso a paso, la presente investigación pretende abordar los hitos de este acercamiento que marcaron trascendencia en el trabajo de confianzas mutuas.

Por ello se estudiarán los siguientes hechos:

Asunción al mando de Evo Morales y de Michelle Bachelet

Tras el camino avanzado en el período de transición presidencial en Bolivia por parte de Eduardo Rodríguez Veltzé y Ricardo Lagos, el tiempo parecía augurar una continuidad en el acercamiento concreto y real entre ambos países. Ello además se vio reforzado tras la posterior elección en Bolivia del Presidente Evo Morales, quien entre sus primeras acciones una vez electo fue invitar al mandatario chileno a su toma de mando el 22 de enero de 2006. El momento sería sin duda histórico y así lo expresó el vicepresidente boliviano, Álvaro García Linera Morales, quien dijo que: "me pidió hace una semana que yo transmitiera la esperanza que él tiene de que estuviera presente acá el Presidente Lagos"..

Por primera vez, tras medio siglo de vaivenes, un mandatario chileno haría acto de presencia, denotando camaradería, en un acto oficial tan relevante para una nación como es el inicio de un nuevo mandato presidencial.

Aunque Lagos no contestó de inmediato la invitación, hasta cursarse por protocolo la autorización del parlamento chileno ¹⁸³, puesto que Chile pronto viviría también un nuevo cambio de mando, finalmente el encuentro fue más allá de lo esperado. El presidente chileno, Ricardo Lagos, y el mandatario electo de Bolivia, Evo Morales, mantuvieron una reunión en la que se comprometieron a *buscar soluciones mediante el diálogo* tras conversar sobre "todos los temas, sin exclusión". El encuentro tuvo lugar en el domicilio de Morales en la ciudad de La Paz, en la zona de Miraflores, un barrio de clase media, en una vivienda más bien modesta.

"La presencia en Bolivia del presidente de Chile, Ricardo Lagos, obedece y genera una esperanza para el pueblo boliviano" (...) "No se trata aquí de alarmar, no estamos en una campaña por el mar. Pero sí, poco a poco, intentaremos ver esos problemas históricos con Chile, los problemas económicos, los diplomáticos, comerciales" (...) "Dos países vecinos tenemos que entender que somos hermanos y no podemos vivir en eterna enemistad. No podemos seguir enemistados"

¹⁸³ Europapress. <http://www.lukor.com/not-mun/america/0601/18215150.htm> Consultado 25 de agosto de 2005

(...)“Queremos seguir haciendo historia, buscar soluciones mediante el diálogo”. Evo Morales Presidente de Bolivia¹⁸⁴

"Asume hoy un líder con una legitimidad extraordinaria. Surge hoy un líder con el cual esperamos tener las mejores relaciones" (...) "Con el presidente Morales definimos la agenda de acercamiento sin exclusiones, y con realismo, que nos haga avanzar a los dos países. Venimos a Bolivia para mirar el futuro y construir una agenda de acercamiento" (...) "Podemos avanzar mucho más si trabajamos, como también lo ha dicho el presidente Morales, en voz baja y con responsabilidad". Ricardo Lagos, Presidente de Chile.¹⁸⁵

Saludando desde la estrecha ventana, simulando un palco presidencial, y con el abrazo entre ambos mandatarios, el buen augurio parecía iniciarse. Acompañaron a la delegación chilena en este viaje, parlamentarios oficialistas, el canciller subrogante, Cristián Barros, el cónsul general de Chile en La Paz, Francisco Pérez Walker y Ricardo Lagos Weber, enviado por la Presidenta electa, Michelle Bachelet.

Tras ese acto de reconocimiento al nuevo mandatario, antes del término de su presidencia Lagos mencionó al diario chileno La Tercera “que se hicieron avances durante el gobierno de Hugo Banzer en Bolivia, pero vino su enfermedad y falleció”. Lagos, quien fue el único mandatario extranjero que asistió al funeral de Banzer en 2002. (...) "Si me preguntan cuál es el deber más importante en política exterior, yo diría que no avanzamos lo suficiente con Bolivia".¹⁸⁶

Morales declaraba al diario El Mercurio en la misma época: “Empezamos a hacer historia y queremos seguir haciendo historia, buscando soluciones mediante el diálogo. Queremos apostar por este diálogo con una agenda sin excluir ningún tema”.¹⁸⁷

¹⁸⁴ <http://www.bolivia.com/noticias/autonoticias/DetalleNoticia30996.asp> Consultado 26 de agosto de 2009

¹⁸⁵ Ibidem 184

EL Mercurio en Internet Domingo 22 de Enero de 2006

<http://www.emol.com/noticias/internacional/detalle/detallenoticias.asp?idnoticia=208725&pagrel=1>

Consultado 28 de agosto de 2009

¹⁸⁶ La Tercera 4 de marzo de 2006

BBC mundo, sitio web. 5 de marzo 2006

http://news.bbc.co.uk/hi/spanish/latin_america/newsid_4777000/4777010.stm

¹⁸⁷ El Mercurio 22 de enero de 2006

Dos meses más tarde, para el cambio de mando de la Presidenta de Chile, Michelle Bachelet, -pese al surgimiento de posiciones sobre el tema del origen de los bienes culturales¹⁸⁸ -, las relaciones y declaraciones mostraban que el avance seguía en camino.

En una histórica visita de un Presidente boliviano a Chile, el mandatario Evo Morales se reunió con la presidenta electa Michelle Bachelet. Ambos anunciaron la plena voluntad de trabajar en una agenda bilateral. El 10 de marzo, Michelle Bachelet calificaba como hechos "históricos e inéditos" los ascensos de ambos mandatarios, su persona y la de Morales, al Poder Ejecutivo de sus países y añadió que acordaron fortalecer las relaciones bilaterales de ambos Estados.

Al igual que Lagos en la toma de mando del Presidente Morales, era la primera vez que un mandatario boliviano asistiría a una ceremonia de transmisión del mando presidencial en Chile.

"Estamos convencidos que así como es un hecho histórico, inédito, que una mujer sea Presidente de Chile, es también un hecho histórico e inédito que un hombre de origen aymará sea Presidente de Bolivia" ¹⁸⁹ Michelle Bachelet, Presidenta de Chile.

Al mostrarse en público, Morales exhibió un charango y luego se lo entregó a Bachelet; ella lo hizo sonar. Ese instrumento musical había sido sujeto de polémicas en relación a su identidad originaria, y sería una prueba del manejo de las relaciones entre ambas naciones. Sin perder postura o pensamiento propio, cualquiera oportunidad de potencial conflictividad sería resuelta bajando el perfil y distendiendo el ambiente.

¹⁸⁸ Una polémica por el origen del charango fue animada por el regalo de este instrumento por el gobierno de Chile al líder de la banda de rock U2.
<http://www.eldeber.com.bo/brujula/2007-09-29/nota.php?id=070928220424>. Consultado el 26 agosto de 2009
http://www.cooperativa.cl/p4_noticias/site/artic/20060315/pags/20060315124006.html Consultado el 26 agosto de 2009

<http://www.emol.com/noticias/nacional/detalle/detallenoticias.asp?idnoticia=212629> Consultado el 26 agosto de 2009

¹⁸⁹ <http://www.larepublica.pe/archive/all/larepublica/20060311/pasadas/10/75327>

Morales fue acompañado en este viaje histórico por dos personeros claves de su gobierno, los ministros de Relaciones Exteriores, David Choquehuanca, y de la Presidencia, Juan Ramón Quintana.

Homenaje a Evo Morales

Otro hecho marcó la primera visita de Evo Morales a Chile, y fue el homenaje realizado en su nombre por simpatizantes de izquierda. Ese homenaje marcaría simbólicamente además, parte de una tendencia a colocar el tema marítimo en un nivel de mayor militancia.

La visita de Evo Morales a Chile con motivo de la toma de mando de Michelle Bachelet, tuvo aspectos que salieron del marco protocolar, lo que marcó un hito en la etapa de la relación entre Chile y Bolivia.

El 10 de marzo de 2006, un día previo a la ceremonia de asunción del mando de la presidenta Bachelet, se desarrolló el acto de homenaje que distintas organizaciones sociales, en su mayoría de tendencia de izquierda, rindieron al Presidente de Bolivia, Evo Morales, en el court central del Estadio Nacional de Santiago, repleto con unas 7 mil personas,.

La ceremonia había despertado críticas¹⁹⁰ - una de ellas expresaba que el evento más importante del país, como es la asunción de un nuevo mandatario de la nación, el acto al presidente boliviano restaba protagonismo a la ceremonia del día siguiente en que asumiría la primera mujer presidenta de Chile.

Frente a las suspicacias por la organización de dicho homenaje, Gustavo Ruz, quien encabezó la organización del evento, señaló en esa oportunidad que parte de la opinión pública había tenido una visión errónea ante el mismo:

¹⁹⁰ La Tercera 25 de febrero de 2006.

http://www.icarito.cl/medio/articulo/0,0,3255_5664_190606993,00.html Consultado 26 de agosto de 2009

"Se han dicho varias mentiras: una que somos extraparlamentarios solamente, o que somos puros comunistas o que Evo Morales va a cometer un disparate y va a decir cosas contrarias a Michelle Bachelet (...) Todos esos son infundios. Nosotros vamos a apoyar con nuestro acto el proceso que va a empezar Michelle Bachelet para que haya relaciones diplomáticas entre Chile y Bolivia"¹⁹¹.

No fue menor la reacción ante ese evento. A su llegada, Evo Morales fue recibido con una ceremonia mapuche y se le regaló un poncho originario de esa etnia, mientras el público vitoreaba "mar para Bolivia". Ese cántico de los presentes emocionó al presidente Morales, y además se dio cuenta de algo que antes no era admitido, pero que había sectores dentro la sociedad chilena que pensaban en una solución "al conflicto histórico" entre ambas naciones.

Esa tarde, en el evento gratuito que fue financiado a través de una colecta, Evo Morales agradeció el acto, y durante un discurso que se prolongó por casi una hora, expresó emocionado: "nunca me imaginé que el pueblo chileno reclamaría mar para Bolivia...Este acto para mí es un sueño. En Bolivia no me van a creer que corean "Mar para Bolivia (...) ya vemos que no es el pueblo sino grupos oligárquicos los que no quieren saldar esa deuda histórica (...) Jamás pensé que en Chile sería recibido por miles de compañeros".¹⁹².

Ese evento contó con la presencia de partidarios de izquierda como el presidente del Partido Comunista, Guillermo Teillier, el ex candidato presidencial del pacto Junto Podemos Más, Tomas Hirsch, y de parlamentarios concertacionistas como Alejandro Navarro y Nelson Ávila. También reunió a artistas como Daniel Alcaíno y Aníbal Reyna, y representantes de pueblos originarios como Aucán Huilcamán¹⁹³, máximo representante del Consejo de Todas las Tierras, quién declaró que "la presencia de Evo Morales en Chile es un

¹⁹¹ http://www.cooperativa.cl/organizadores-del-homenaje-a-evo-morales-financiaran-el-acto-con-una-colecta/prontus_not/2006-03-10/153042.html Consultado el 26 de agosto de 2009

¹⁹² <http://www.emol.com/noticias/nacional/detalle/detallenoticias.asp?idnoticia=213263> Consultado el 26 de agosto de 2009

<http://www.bolpress.com/art.php?Cod=2006031017> Consultado el 26 de agosto de 2009

http://www.visionesalternativas.com/index.php?option=com_deeppockets&task=contShow&id=62151&Itemid= Consultado el 26 de agosto de 2009

¹⁹³ La Tercera 25 de febrero de 2006.

http://www.icarito.cl/medio/articulo/0,0,3255_5664_190694799,00.html Consultado 25 de agosto de 2006

llamado a que la democracia no es posible sin la participación activa de los pueblos originarios; si no es sólo demagogia".

El homenaje marcó un precedente, quizás sin quererlo, dando pie a futuras muestras recíprocas de confianza. Estos actos posteriormente trascendieron a los simpatizantes, y con la disposición al diálogo –expresado tanto por Lagos, y Morales y que sería luego replicado por la Presidenta Bachelet-, alcanzaron a las mismas entidades y autoridades de gobierno, incluyendo a las Fuerzas Armadas de ambas naciones, que en el pasado se enfrentaron.

Acuerdo de la Agenda de los 13 puntos Julio 2006

Antes de la oficialización de la “Agenda de los 13 puntos”, dos hechos marcaron las semanas previas, quizás, como señales del establecimiento de este acuerdo bilateral.

Tras la confirmación el 30 de marzo de 2006 de un nuevo Cónsul General y su arribo a La Paz a principios de junio, el embajador Roberto Ibarra señaló que su llegada y su trabajo estarían en pro de fomentar las relaciones entre ambas naciones, y sin señalar mayores detalles comentó que Chile y Bolivia mantendrían un diálogo sin exclusiones.

“Vamos a hacer un buen trabajo para fomentar las relaciones entre Chile y Bolivia, buscar formas de cooperación que sean importantes y beneficiosas para los dos países (...) Bolivia y Chile mantienen un diálogo sin exclusiones, que no alcanza el nivel diplomático” (Roberto Ibarra)¹⁹⁴

Ibarra, quién había sido en 2005 parte de las misiones técnico políticas de trabajo con Bolivia durante el Gobierno del Presidente Lagos, posteriormente daría muestras concretas de esta voluntad fomentando visitas bilaterales como la de mujeres destacadas, de periodistas, entre otras visitas de Bolivia a Chile.

¹⁹⁴ La Razón 4 junio 2006.

Tras esta declaración de buena voluntad, una nueva muestra no exenta de polémica se dio en junio de 2006. Los días 12 y 13 de junio de 2006, visitaron La Paz cinco parlamentarios pertenecientes a la Concertación gobernante, conocidos popularmente como "díscolos": Alejandro Navarro Brain; Marco Enríquez Ominami; Alejandro Sule; Nelson Ávila y René Alinco. Esto impulsó el acercamiento parlamentario, el planteamiento en la mesa del tema marítimo, y de cierta forma, según el senador boliviano Gastón Cornejo, continuaba la línea de la "diplomacia de los pueblos".

Durante las reuniones, los parlamentarios chilenos fueron recibidos por el vicepresidente boliviano Álvaro García Linera y por sus pares bolivianos en el parlamento, acordando abordar materias como el tema marítimo, los recursos hídricos; las relaciones comerciales y el tema educativo, que en su mayoría serían luego abordadas en la agenda de los 13 puntos.

"La diplomacia parlamentaria, que es la diplomacia de los pueblos y hoy se abre, se profundiza, eso me parece que ya es una señal de que tenemos una aproximación distinta a los grandes temas que han sido conflictivos entre ambos países. Estamos diciendo que queremos reconocer la urgencia de ese tema (...) Tenemos parlamentos nuevos, gobiernos nuevos, mandatos nuevos, y en el marco de esa simultaneidad me parece que el concepto de urgencia que tiene que entrar en la relación chileno-boliviana encaja más rápido" (Marco Enríquez Ominami)¹⁹⁵.

La visita de los "díscolos" fue comentada por sus pares en Chile, así como por personajes políticos de la oposición y del oficialismo chileno, los cuáles señalaban entre otros aspectos, que esta visita no se enmarcaba en un acto oficial, y carecía de la representatividad del gobierno, y el apoyo unánime del parlamento.

Este hecho pudo haber enturbiado el ambiente, y se dijo que habría obligado a los parlamentarios chilenos a suspender un nuevo viaje a Bolivia¹⁹⁶.

¹⁹⁵ La Razón 14 de junio 2006

<http://www.elmorrocotudo.cl/admin/render/noticia/4507> Consultado 26 de agosto de 2006

¹⁹⁶ noticias.tvn.cl/detalle.aspx?IdC=203998&IdS=2 Consultado 26 de agosto de 2006

http://www.senado.cl/prontus_galeria_noticias/site/artic/20080118/pags/20080118180731.html Consultado 26 de agosto de 2006

También se recordó la polémica de la venta de gas por mar. No obstante, a principios de julio de 2006, se comenzaba a vislumbrar la concreción de un diálogo. El nuevo Cónsul General de Bolivia en Chile, Jorge Pinelo y el canciller de Chile Alejandro Foxley, hacían referencia a que se celebraría una reunión bilateral de Viceministros, para tratar temas específicos.

Algunos de los temas definidos en la agenda contemplaban: la integración fronteriza —donde se hablaba de un acuerdo contra el contrabando—, el libre tránsito, la integración física, la complementación económica (teniendo en cuenta la puesta en vigencia del Acuerdo de Complementación Económica ACE 22 firmado en diciembre del 2005), el tema del Silala y los recursos hídricos, la lucha contra la pobreza, seguridad y defensa, cooperación para el tráfico ilícito de drogas y precursores, y finalmente la cooperación en educación, ciencia y tecnología.

Uno de los puntos, además, abordaba el establecimiento de las confianzas mutuas entre ambas naciones. Esta medida daría los primeros pasos, quizás paradójicamente, con los estamentos del Estado menos pensados, las Fuerzas Armadas.

Homenaje a Eduardo Abaroa por el Ejército Chileno y Visita de Almirante Codina

En este período de adopción de la “Agenda de los 13 puntos” se produjo una de las primeras señales de confianza. La visita del entonces general en jefe de la Fuerzas Armadas de Bolivia, Freddy Bersatti, a Chile y el recibimiento de su par chileno, Oscar Izurieta, en el marco del natalicio de Bernardo O’Higgins. En ese encuentro además, se distinguió al jefe militar boliviano con el máximo reconocimiento del ejército chileno – la réplica de la espada del Libertador-, lo que fue calificado como un avance por los observadores, así como por el propio general chileno.

Este primer paso sería, no obstante, el primero en materia de acercamientos y gestos de confianza entre las Fuerzas Armadas de ambas naciones.

Meses más tarde, en noviembre de 2006, el comandante chileno Izurieta llegaría de visita oficial a Bolivia para recibir los reconocimientos y honores –entre ellos el bastón de mando incaico-, dando así paso a la relación institucional a nivel Estados. Este acercamiento contemplaría la “reivindicación” de los héroes de la contienda que enfrentó a ambos países en la Guerra del Pacífico de 1879. Un claro anticipo de lo que ocurriría meses más adelante.

“Es probable que en el futuro tengamos algunas reuniones para analizar y reivindicar a algunos héroes, como consecuencia de los conflictos que hemos tenido entre Bolivia y Chile (...) Sobre nuestros hombres descansa una parte sustantiva de los esfuerzos de nuestras respectivas cancillerías y ministerios de Defensa para que se continúen dando los más seguros pasos hacia la satisfacción armónica de nuestros intereses (...) A Chile lo que más le conviene y lo que más quiere es que a Bolivia le vaya con seguridad muy bien en todo los planos” (Freddy Bersatti.2006)¹⁹⁷

En abril de 2007 en Calama los ejércitos boliviano y chileno, encabezados por sus respectivos jefes y los ministros de Defensa de ambas naciones, rindieron homenaje a Eduardo Abaroa, máximo héroe boliviano combatiente de la Guerra del Pacífico. Esa sería la segunda vez que militares chilenos rendían homenaje al héroe boliviano. La primera ocurrió en 1952, cuando el Ejército chileno trasladó los restos de Abaroa con honores militares a la frontera, donde los recibió el ejército boliviano.

“El Ejército de Chile realizó uno semejante “el 20 ó 21 de marzo de 1952, cuando aceptó que los restos de Abaroa sean trasladados a Bolivia. En esa ocasión estuvieron presentes los cónsules bolivianos en Antofagasta y Calama, y, además, una delegación del Ejército nacional que fue la receptora de dichos restos. Éstos llegaron al país y recibieron el homenaje de toda la nación, el 23 de marzo de ese año”.¹⁹⁸ Palabras de Ramiro Prudencio, diplomático e historiador boliviano emitidas en el diario La Razón el 11 de abril de 2007

¹⁹⁷ http://larazon.glradio.com/Versiones/20061107_005718/nota_256_353778.htm. La Razón 7 de noviembre 2006

¹⁹⁸ La Razón 11 de abril de 2007.

http://www.la-razon.com/versiones/20070411_005873/nota_249_412927.htm Consultado 26 de agosto de 2009

Meses previos a este encuentro, la buena disposición de ambas naciones aparecía reflejada en las palabras del Cónsul General de Chile en La Paz, Roberto Ibarra, quién calificó el hecho como una positiva señal que "refleja muy bien el espíritu en que están empeñados los gobiernos de ambos países".¹⁹⁹

A mediados de abril de 2007, el ejército chileno, por encargo de su Gobierno, rindió ese homenaje y reforzó la confianza mutua que tanto Bolivia como Chile estaban construyendo para superar definitivamente las secuelas de la Guerra del Pacífico que los enfrentó en 1879.

Las autoridades chilenas y bolivianas presentes en ese evento valoraron el encuentro, realzando tanto la figura del héroe boliviano, y señalando claramente que este hecho era sin lugar a dudas, parte de la construcción de confianza establecida en el trabajado de la Agenda de los 13 puntos.

"El acto tiene una relevancia histórica" como parte del proceso de acercamiento y confianza mutua emprendida por los gobiernos de ambos países" (Alberto van Klaveren, Subsecretario de Relaciones Exteriores de Chile)²⁰⁰

"Es una evidencia de las buenas relaciones entre Bolivia y Chile, es una muestra de la recuperación de la confianza mutua, que incluye la consideración del tema marítimo, en la agenda de trece puntos sin exclusiones (...)Lo que queremos es construir la unidad de todos los que vivimos en el continente americano y la reunión de Calama es un acto de mutua confianza" (David Choquehuanca, Ministro de Relaciones Exteriores y Culto de Bolivia)²⁰¹

"Es importante esta confianza mutua y recíproca que ya se fue dando en varios escenarios, es un paso más hacia un acercamiento sincero entre ambas naciones, seguiremos trabajando por mejorar el clima de relacionamiento y dar fin a los obstáculos de acercamientos(...) Éste es un ladrillo más que ponemos en el camino que estamos construyendo para llegar alguna vez al Pacífico ", (Walker San Miguel, Ministro de Defensa boliviano)²⁰²

"Hace 128 en estos mismos deslindes, ayer de confrontación y hoy de integración, el proceder de Abaroa y con el tiempo su legado pasaron a constituir un hito que se encarnó en el pueblo boliviano y ha sido su guía de valor y entrega (...) Este pasado existe, no se puede ocultar, es conveniente entonces hablar sin complejos de ello y no llevarlo a oscuros rincones de desconocimientos para que su estudio no irrite las sensibilidades(...) Ahora asistimos a un nuevo y

¹⁹⁹ <http://noticias.terra.com/noticias/articulo/html/act748886.htm> Consultado el 19 de diciembre de 2009

²⁰⁰ El Deber 11 de abril de 2007. <http://www.eldeber.com.bo/2007/2007-04-11/vernotanacional.php?id=1055>

²⁰¹ Ibidem200

²⁰² Agencia Boliviana de Información, ABI 11 de abril de 2007. Mencionado en <http://www.diariocritico.com/bolivia/2007/Abril/noticias/17099/ejercito-chileno-homenaje.html> Consultado el 26 de agosto de 2009

trascendente destino: la contribución coordinada para la paz y la integración", (Oscar Izurieta, comandante del ejército chileno)²⁰³

"Estando acá (Calama) se siente un aprisionamiento en el pecho por el hecho de saber que aquí murió un héroe nuestro, pero más allá de esto, tenemos que ser capaces los bolivianos y chilenos de afrontar un mejor futuro" (Freddy Bersatti, comandante del ejército boliviano)²⁰⁴

La noticia de éste homenaje, como era de esperar, no sólo convocó a medios de ambos países, registrándose como señalaba el diario El Mercurio de Chile en esa oportunidad, la presencia de cerca de treinta medios de prensa que llegaron a Calama a cubrir el acto. También sirvió de marco para revelar datos que mostrarían aún más esa voluntad de cercanía entre ambas naciones.

Entre los datos revelados por el mismo general Izurieta en el acto, -y destacando la calidad empresarial del héroe boliviano en la zona-, fue la descendencia chilena de Eduardo Abaroa, entre la que se encontraba el empresario Andrónico Luksic Abaroa, cuya descendencia tiene inversiones en la zona norte. Otro de los descendientes directos de Abaroa presente, fue el ex canciller de Bolivia, Ronald MacLean, quien valorando el acto, señaló:

"Este homenaje representa un extraordinario gesto del Gobierno de Chile y de sus Fuerzas Armadas. Este acto es parte muy importante en la construcción de la relación que ambos países necesitan componer en conjunto")²⁰⁵

Juan Abaroa, otro de los descendientes de Abaroa, esta vez chileno, también declaraba su reconocimiento al acto:

"Para mí es un tremendo orgullo llevar el mismo apellido de un hombre tan importante en la historia. Sólo me resta agradecer al Ejército de Chile que le dio un reconocimiento a Eduardo Abaroa, que luchó y defendió tan heroicamente su territorio. Es una doble emoción"²⁰⁶

²⁰³ Discurso oficial Oscar Izurieta, comandante del ejército chileno 10 de abril de 2007

http://www.ejercito.cl/admin/uploads/file_49c92d0dea0e8.pdf?PHPSESSID=c6f1aa8df48ca902e4...

²⁰⁴ <http://www.diariocritico.com/bolivia/2007/Abril/noticias/17099/ejercito-chileno-homenaje.html>

Consultado el 26 de agosto de 2009

²⁰⁵ El Mercurio 11 de abril de 2007

<http://diario.elmercurio.cl/detalle/index.asp?id={371b7f1f-ce11-427a-81fb-1bf3a8c8b4e2}>. Consultado el 29 de agosto de 2009

²⁰⁶ Ibidem 205

La buena voluntad de ese emprendimiento abarcó a la Iglesia, y el obispo de Calama, Guillermo Vera, manifestó la esperanza de continuar este vínculo entre ambas naciones:

*"Este homenaje es un momento realmente histórico. Por ello, tengo mucha esperanza de que se sigan estrechando los vínculos entre los pueblos de Chile y Bolivia, fundamentados en la paz y el amor, que son dos elementos vitales, que permiten la verdadera reconciliación entre los países"*²⁰⁷

Pero el homenaje a Abaroa no sería la única muestra de confianza entre Chile y Bolivia, indirectamente alusivo al tema marítimo por lo simbólico de los actos. Un mes más tarde, entre el 7 al 11 de mayo el Comandante en Jefe de la Armada chilena Rodolfo Codina visitaría Bolivia, la primera vez que una persona de esa investidura lo hacía, y navegaría el lago Titicaca.

Aunque los días previos a su visita, Codina negó que el tema marítimo fuera abordado en su viaje, pues no formaba parte de su agenda y "lo llevan las cancillerías"; la visita en sí del Comandante en Jefe de la marina chilena dio una connotación al tema del mar entre ambas naciones.

De civil, el comandante en jefe de la Armada, almirante Rodolfo Codina, llegó a La Paz, fue recibido por su par boliviano, el almirante José Alba, y miembros del alto mando de la Fuerza Naval. Durante tres días, Codina visitó la Escuela de Guerra Naval, la Escuela Naval Militar y la Academia de Historia Militar. Sin duda, la visita a un cuartel en el lago Titicaca y al santuario de Copacabana quedó grabada en los medios y en la memoria de analistas. Navegó en un catamarán, y además en una embarcación de totora vestido con un poncho y un característico lluchu (gorro de lana típico boliviano). Codina se ganó la simpatía de la opinión boliviana, e hizo uno de los gestos de acercamiento (quíerese o no) más recordados y con más visos de la denominada "diplomacia de los pueblos"- que una autoridad estatal chilena haya realizado.

²⁰⁷ Ibidem 205

“Quisiera en esta primera visita oficial de un comandante en jefe de la Armada de Chile a Bolivia, dar un afectuoso saludo al pueblo boliviano y que esta visita de conocimiento mutuo y de franca amistad nos permita seguir cooperándonos y conociéndonos mejor” (Rodolfo Codina, comandante en jefe de la Armada chilena)²⁰⁸

“Esta (visita) es una contribución al estrechamiento de relaciones de amistad, para hablar de manera más abierta entre los dos gobiernos” (José Alba, almirante en jefe boliviano)²⁰⁹

La visita de Codina generó positivas reacciones sobre todo en Bolivia. En Chile, El Mercurio se mostró cauteloso frente a estos recientes actos de construcción de la confianza. Uno de los titulares del domingo 13 de mayo de 2007, grafica en parte estas reacciones: *“Las peligrosas expectativas marítimas de Evo Morales, ¿Qué busca el Gobierno boliviano con las señales de distensión que ha enviado hacia Santiago?”²¹⁰*

En esa nota suspicaz sobre la visita de Codina, fue entrevistado el Ministro de Defensa boliviano, Walker San Miguel, quien respondió así:

“La visita demuestra un nuevo clima de las relaciones entre ambos países, particularmente en la sensible área de defensa. No hubiese sido posible pensar en un hecho así en años anteriores en los que, en lugar de construir confianzas, socavamos la poca que había. Bolivia por supuesto no ha de renunciar a su demanda marítima. No sólo por un tema histórico, sino por una auténtica necesidad de su desarrollo. Hoy no hay hipótesis de conflicto con ninguno de los vecinos ni se quiere resolver el problema marítimo por la vía de las armas” (Ministro de Defensa Nacional, Walker San Miguel Rodríguez.)²¹¹

Estos avances con el tiempo seguirían desarrollándose, no sólo entre los representantes de los gobiernos, sino también con los jefes militares en un rol protagónico. Más tarde, uno de ellos representaría un nuevo papel diplomático en este acercamiento entre Chile y Bolivia.

²⁰⁸ . La Nación 8 de mayo de 2007

http://www.lanacion.cl/prontus_noticias/site/artic/20070507/pags/20070507211839.html

²⁰⁹ Ibidem 208

²¹⁰ El Mercurio 13 de mayo 2007

<http://diario.elmercurio.cl/detalle/index.asp?id={468005fd-d105-48bd-9b8b-cb6614cc24ee}>

²¹¹ Ibidem 210

El rol de los nuevos Cónsules Generales de Bolivia: De Finot a Bersatti

Dada la falta de relaciones diplomáticas entre Chile y Bolivia, el rol de los Cónsules Generales de Bolivia y de Chile ha sido importante, aunque casi siempre con un bajo perfil comunicacional. Estos representantes de hecho tienen un rango de embajadores. Un episodio especial ocurrió en 2007, cuando se produjo la salida del Cónsul General Jorge Pinelo, regresando a La Paz.

Quien lo sucediera en el cargo, el ex jefe de las FF.AA. bolivianas, general (R) Freddy Bersatti, fue parte activa de estos acercamientos y señales de confianza entre los Gobiernos de Chile y Bolivia. Durante su período como Cónsul General continuó en el intento por seguir esta línea de trabajo, esperando además que su trabajo contribuyera al objetivo diplomático de ambas naciones, así como al conocimiento de los pueblos.

Jorge Pinelo

En abril de 2006, con la misión política de impulsar no sólo relaciones por las vías oficiales, sino además la diplomacia de los pueblos, luego de un período de interinato a nivel consular en Chile asumido por el diplomático Roberto Finot, el presidente Morales designó a Jorge Enrique Pinelo como nuevo Cónsul General, después que su contraparte chilena había sido designado.

Pinelo, sociólogo, era experimentado en negociaciones y resolución de conflictos, como los relativos al Programa de Alivio a la Deuda a Bolivia. Había sido también parte del Diálogo Nacional impulsado por Hugo Banzer Suárez y el 'Compro Boliviano', programa de fomento a la producción nacional.

Su designación, previa al establecimiento de la "Agenda de los 13 puntos", parecía afín con los temas que más tarde se conversarían en ese marco. Se asumía plantear una agenda sobre cinco temas, que serían además abordados en la agenda: Silala, el marítimo, el comercial, el energético y la seguridad.

A poco andar, y tras el establecimiento de la Agenda entre Chile y Bolivia, el 9 de noviembre de 2007 y en una entrevista al diario boliviano La Razón, Pinelo admitió que pese a que el tema marítimo estaba en la agenda, aún no se había discutido; añadiendo que no se había avanzado en fórmulas ni en propuestas para tratarlo:

“El hecho es que está en la agenda y genera discusiones, tanto en Chile como en Bolivia (...) Ahora si me pregunta si estamos en condiciones para iniciar esta discusión sobre el mar, mi respuesta es sí. Es posible llegar a tratar con Chile la discusión del tema marítimo” (Jorge Pinelo, Cónsul General de Bolivia)²¹²

En dicha entrevista, Pinelo señalaba que el gobierno boliviano estudiaba la posibilidad de vender electricidad al norte de Chile, en lugar de gas natural, puesto que un referéndum autorizó en 2004 a usar este recurso natural como un arma de negociación para obtener una salida al mar. El proyecto incluía la posibilidad de que el Estado boliviano comprase acciones en una empresa eléctrica chilena, a través de la cual se enviaría el gas natural.

Las declaraciones posteriores a la visita a Bolivia del propio Ministro de Energía chileno, Marcelo Tokman, en vías de conversar posibles futuros acuerdos en la materia; provocaron un primer remezón en la misión boliviana.

El presidente Morales decidió el 11 de noviembre de 2006 remover de su cargo al cónsul Pinelo argumentando razones de orden interno. La información entregada por el propio canciller boliviano, David Choquehuanca, quién valoró positivamente el breve trabajo de Pinelo, no dejó de causar sorpresa en el gobierno y en la opinión pública chilena.

“El presidente Evo Morales ha visto por conveniente y por razones de orden estrictamente interno solicitar (a José Pinelo) su dimisión al cargo de cónsul general de Bolivia en Santiago de Chile (...) Esa decisión no afecta el proceso de diálogo boliviano-chileno que se lleva adelante en el marco de la agenda sin exclusiones (...) Bolivia continuará sus esfuerzos para implementar la agenda

²¹² La Razón 9 de febrero de 2006

bilateral promoviendo las prioridades e intereses nacionales” (David Choquehuanca, Canciller boliviano. 11 de noviembre 2006)²¹³

Pinelo confirmaba la decisión del gobierno de Morales, mencionando en una entrevista para la red televisiva boliviana ATB su aceptación a dicho mandato:

‘El canciller Choquehuanca tuvo la delicadeza de llamarme antes de la conferencia de prensa, me leyó la carta que después me fue enviada y obviamente en la conversación telefónica inmediatamente yo he aceptado el pedido del Presidente’²¹⁴

Pese a su remoción, el accionar del gobierno boliviano tras la “Agenda de los 13 puntos”, aparecía con una consigna que luego el sucesor de Pinelo vería confirmada: Las negociaciones debían ser llevadas con un bajo perfil, evitando su difusión pública en los medios de comunicación; y no se haría diplomacia mediante los medios de comunicación, al menos en su primera etapa.

Roberto Finot

En 2005, cuando aún ocupaba el cargo de Cónsul adjunto de la misión boliviana en Chile, Roberto Finot fue el diplomático que quizás estuvo más tiempo en la misión en Chile (desde 2002), testigo además de la transición de gobiernos.

Periodista de profesión y con un magíster en Estudios Internacionales (Universidad de Santiago), Finot ejerció como Cónsul General interino durante algunos meses de 2006, y a fines de 2006 fue designado como Cónsul General. En palabras del canciller Choquehuanca, tenía la misión de avanzar en las negociaciones marítimas con el país vecino.

“La tarea central de Finot será lograr que en esta gestión de gobierno podamos alcanzar el sueño de los bolivianos del retorno a las costas del Pacífico” (David Choquehuanca, 2006)²¹⁵

²¹³ La Razón 11 de noviembre de 2006

http://www.la-razon.com/Versiones/20061111_005722/nota_247_355584.htm

²¹⁴ Ibidem 213

Red ATB 10 Noviembre 2006

²¹⁵ Radio Cooperativa 29 de Diciembre 2006

Finot se definía como un diplomático idóneo por su experiencia y permanencia en Chile, para avanzar en negociaciones con este país. Creía ser visto con buenos ojos por las autoridades bolivianas y por su contraparte chilena:

"Ya hemos comunicado nosotros al canciller de Chile. Ellos están muy contentos. Eso me expresó el canciller de Chile (Alejandro Foxley). Han estado trabajando los tres últimos años con él" (David Choquehuanca, 2006)²¹⁶

Tras la remoción sorpresiva de Jorge Pinelo, luego de que éste revelara algunos detalles sobre las negociaciones que llevaban ambos países en temas marítimos, económicos y energéticos en el marco de la "Agenda de 13 puntos", el cónsul Finot siguió con un bajo perfil. A su vez, como representante boliviano, asistía a foros, seminarios y reuniones, como el realizado en Antofagasta en junio de 2006 por el Colegio de Periodistas chileno.

Conforme crecía el interés por los encuentros llevados en pro del acercamiento entre Chile y Bolivia, Finot comenzó a conceder más entrevistas a la prensa. En una de esas ocasiones, anticipándose a lo que la máxima autoridad boliviana diría días más tarde en una entrevista publicada por el diario paceño "La Prensa", señaló que Chile y Bolivia estaban cerca de un acuerdo que incluiría una salida al Pacífico para Bolivia y la posibilidad para Chile de proveerse de gas natural boliviano. El diplomático incluso, habló de un pronto restablecimiento de plenas relaciones diplomáticas entre ambas naciones.

Esa declaración habría causado molestia a las autoridades de Bolivia en cuanto a sus alcances respecto del tema marítimo y por vulnerar la política boliviana de no tratar ese tema a través de los medios de comunicación.

http://www.cooperativa.cl/evo-morales-dijo-que-hay-propuestas-para-retomar-lazos-diplomaticos-con-chile/prontus_nots/2006-12-29/135224.html

Agencia EFE, 29 de diciembre citado en

<http://www.diariocritico.com/chile/2006/Diciembre/noticias/5204/morales-nombra-nuevo-consul-y-revela-propuestas-para-reanudar-relaciones.html>

²¹⁶ La Razón 29 de diciembre de 2006

http://www.la-razon.com/versiones/20061229_005770/nota_247_373331.htm Consultado 26 de agosto de 2009

Según anunciaba el diario electrónico proclive al presidente Morales, “el Gobierno confirmó la destitución de Finot *"por su afán de protagonismo"* mediático y designó al abogado Freddy Torrico” (Bolpress, agosto 2006).

"El señor Finot ha sido destituido el día 5 de agosto, fundamentalmente porque no estaba instruido de hacer declaraciones a la prensa (...) En su afán de protagonismo y querer salir en la prensa, cosa que no corresponde, mucho menos hablar del tema marítimo ya que no es un asunto que le compete" (Hugo Fernández, vicecanciller de Relaciones Exteriores de Bolivia)²¹⁷

"Las declaraciones del cónsul boliviano nos sorprenden y quiero dejar muy en claro que el señor Finot no ha participado en las conversaciones que yo he sostenido por este tema con mi contraparte boliviana, que es el vicecanciller de Bolivia, don Hugo Fernández" (Alberto van Klaveren vicecanciller de Relaciones Exteriores de Chile)²¹⁸

Fernández ratificaba con esas declaraciones la política boliviana de no negociar con Chile a través de los medios de comunicación, "porque tenemos acuerdos de diálogo que son restringidos a ciertas personas y niveles diplomáticos", afirmaba el vicecanciller boliviano, a su vez que manifestaba que las conversaciones entre Bolivia y Chile por el asunto marítimo era un asunto muy serio y que no podía ser banalizado y menos tomado a la ligera y generar falsas expectativas en la población boliviana.

Finot, a su vez, concedió una entrevista al diario chileno El Mercurio el 12 de agosto de 2007, reproducida también por el diario boliviano La Razón²¹⁹, en la cual se refirió a lo avanzado y ratificó sus dichos que le valieron su destitución. Además, comentó sobre las fórmulas analizadas para la posible salida al mar, y aludió a la poca relación con las autoridades chilenas, tales como el canciller chileno Alejandro Foxley, o el entonces ministro del Interior de Chile y ex Cónsul General en Bolivia, Edmundo Pérez Yoma.²²⁰

²¹⁷ El Mercurio 8 de agosto de 2007.

<http://www.emol.com/noticias/internacional/detalle/detallenoticias.asp?idnoticia=265263> Consultado 18 de Julio de 2009

²¹⁸ <http://diario.elmercurio.cl/detalle/index.asp?id=%7B737165ed-18ea-4d5f-bcfe-5645dcf7e454%7D> Consultado 18 de Julio de 2009

<http://spanish.peopledaily.com.cn/31617/6232906.html> Consultado 18 de Julio de 2009

²¹⁹ http://www.la-razon.com/versiones/20070813_005997/nota_247_465898.htm Consultado 23 febrero 2009

²²⁰ El Mercurio el 12 de agosto de 2007. Reproducido además bajo licencia por el diario boliviano La Razón. http://www.la-razon.com/versiones/20070813_005997/nota_247_465898.htm

La política de Morales hacia Chile quedaba clara en esta etapa tras las dos destituciones consulares: Bolivia no negociaría con Chile a través de los medios de comunicación, y viceversa.

Freddy Bersatti

Tras los cambios indicados en el Consulado General de Bolivia en Chile, se decidió que el representante en ese contexto de relacionamiento y de construcción de confianza, pudiese mantener el trabajo dentro del bajo perfil acordado por ambas naciones.

Así luego, de dos meses de interinato asumido por el abogado y Cónsul Adjunto de Bolivia en Chile, Freddy Torrico, en febrero de 2008 el gobierno de Evo Morales decidió nombrar a quién fuera ex comandante en jefe de las Fuerzas Armadas de Bolivia y actor fundamental en el acercamiento y construcción de la confianza con su par chileno, el general (R) Freddy Bersatti, como nuevo Cónsul General de Bolivia en Chile.

Bersatti era diplomado del Estado Mayor y Altos Estudios Nacionales, y con cursos en la Escuela de las Américas, comandante del Colegio Militar; y distinguido con condecoraciones durante su carrera militar. También había sido agregado militar en España.

No era usual que un militar en retiro, fuera nombrado en un cargo diplomático estratégico para Bolivia como el Consulado en Chile, por ser una persona fuera del círculo diplomático formal. Internamente en Bolivia, su nombramiento causó buena impresión. El presidente de la Comisión de Relaciones Exteriores del Senado, Tito Hoz de Vila, perteneciente a la oposición política (Podemos), afirmó en ese entonces que:

“La única explicación para que Bersatti fuera designado como nuevo cónsul, es la relación que existe entre el ex jefe militar con su homólogo Óscar Izurieta (...) Recordando la historia entre los dos países, se puede constatar que las Fuerzas Armadas de Chile estuvieron lejos de la demanda boliviana y, por tanto, un acercamiento entre sus miembros podría mejorar el clima favorable que existe en este momento” Tito Hoz de Vila, presidente de la Comisión de Relaciones Exteriores del Senado de Bolivia²²¹

El jefe de la diplomacia de Bolivia, David Choquehuanca, también destacó la personalidad del nuevo representante y afirmó que Bersatti “fue uno de los impulsores de la agenda que fue forjada con las autoridades chilenas y, por tanto, su perfil es alto en ese país”; todo ello a raíz de las visitas mutuas de las Fuerzas Armadas en 2006 y el homenaje a Eduardo Abaroa durante el segundo trimestre de 2007. En efecto, el gobierno chileno, en la voz de su Canciller Alejandro Foxley, expresó durante una conferencia de prensa, su satisfacción por el nombramiento de Bersatti.²²²

"Llamé al canciller (de Bolivia) David Choquehuanca para expresarle nuestra satisfacción por el nombramiento del cónsul general (...)El general en retiro que ha sido nombrado como cónsul es una persona que ha tenido en su trayectoria anterior una actitud muy positiva en avanzar hacia esa relación de confianza entre Bolivia y Chile (...)Eso a nosotros nos pone optimistas respecto a que en su nuevo rol nos va a ayudar a este esfuerzo que está haciendo la presidenta (Michelle) Bachelet con el presidente Evo Morales de avanzar en la agenda y de construir una relación permanente positiva " Alejandro Foxley, Ministro de Relaciones Exteriores de Chile.

Con estos antecedentes relativos a la construcción de la confianza mutua y su relación con los mandos militares de Chile, y por una visión relativa a la complementariedad entre ambas naciones, la prensa chilena había reflejado incluso antes del histórico homenaje al héroe boliviano de la Guerra del Pacífico, Eduardo Abaroa, lo siguiente:

“Como dice el Presidente (Evo) Morales, hay que dejar el enfrentamiento por una política de nuestros pueblos en que miremos siempre adelante (...) Bolívar y O’Higgins no lucharon por la patria boliviana, peruana o chilena solamente, sino que por la independencia de América. Por eso mi visita el año pasado buscó un relacionamiento mayor en la historia. Siendo nuestros países tan complementarios y vecinos, hemos vivido siempre de espaldas (...) Queremos avanzar en este

²²¹ Diario El Deber, 2 febrero 2008

²²² Agencia EFE 1 de marzo 2008

http://www.lostiempos.com/diario/actualidad/nacional/20080301/chile-satisfecho-por-consul_4210_5708.html Consultado 26 de agosto de 2009

*proceso de integración. Que no se restrinja a uno o dos temas. También el tema del mar y otros temas políticos y económicos*²²³.

Reuniones de cancilleres en Octubre 2006; Mayo 2007, Octubre 2007

Tras la voluntad de los Presidentes Evo Morales y Michelle Bachelet, respecto del propósito de desarrollar un diálogo amplio y constructivo, sin exclusiones, entre Bolivia y Chile, basado en la confianza mutua, la cooperación y el entendimiento, los Vicecancilleres de Relaciones Exteriores de ambos países, sostuvieron una reunión en La Paz, el día 18 de julio de 2006, precedida por un encuentro entre Delegaciones Técnicas.

Como resultado de estas reuniones, ambas Delegaciones coincidieron en avanzar en los temas de interés mutuo de ambos países, en el marco de una Agenda amplia y sin exclusiones, sustentada en medidas efectivas de confianza mutua.

Así, se acordó que dicha agenda comprendiera todos los temas relevantes de la relación bilateral, destacando, entre otros, la Integración fronteriza, libre tránsito, integración física, tema marítimo, complementación económica, Silala y recursos hídricos.

Del mismo modo, ambas partes, acordaron fortalecer las medidas concretas y específicas para luchar frontalmente contra el contrabando, incluyendo el de precursores, temas relevantes debido a las implicaciones sociales y económicas para ambos países.

Por ello, y en el ánimo de avanzar en la Agenda sin Exclusiones, acordaron un cronograma de reuniones. Las tres primeras se llevaron a cabo en octubre de 2006, mayo 2007 y octubre de 2007.

²²³ Freddy Bersatti. El Mercurio 1 de abril 2007. Veá <http://diario.elmercurio.cl/detalle/index.asp?id={f7974e12-8aa9-4b43-aacd-ea944b88c569}>

Reunión Noviembre 2006

El 25 de noviembre de 2006 se llevó a efecto la segunda reunión después de la fijación de la “Agenda de los 13 Puntos”, en julio de ese año. Se daba así continuidad al buen ánimo demostrado por las autoridades de ambos países. Los vicescancilleres de Bolivia, Mauricio Dorfler y de Chile, Alberto van Klaveren, se reunieron en Santiago de Chile, para trabajar y delinear los primeros pasos de la “Agenda de 13 Puntos”.

El Acta de la XV Reunión de los Mecanismos de Consultas Políticas entre Chile y Bolivia, muestra la coincidencia en el desarrollo de la confianza mutua como el cimiento del tratamiento de todos los temas fijados. La XV Reunión aprobó lo obrado por la reunión del Grupo de Trabajo sobre Asuntos Bilaterales, de 31 de octubre de 2006.

- **“Desarrollo de la confianza mutua**

Ambas delegaciones destacaron el fortalecimiento de medidas para el desarrollo de la confianza mutua, reflejadas en visitas oficiales de importantes personalidades de los ámbitos político, de defensa, económico y cultural de los respectivos países.

- **Integración fronteriza**

En dicha reunión las partes examinaron los avances del trabajo coordinado para el establecimiento de los controles integrados de frontera, según el convenio suscrito entre ambo países; así como el ejercicio conjunto integrado y en los proyectos de infraestructura de dichos complejos. Así mismo se expreso, según consta en el acta, la conformidad por la proposición de que se considere un complejo único fronterizo en el paso Visviri – Charaña.

- **Libre Tránsito**

La parte chilena manifestó su disposición de habilitar prontamente el Puerto de Iquique al libre tránsito vigente entre ambos países conforma al Tratado de Paz, Amistad y Comercio de 1904. En este sentido ambas delegaciones revisaron los avances alcanzados del tema y los tramites administrativos y reglamentarios para este propósito. De este modo acordaron el funcionamiento de un Comité de Seguimiento en el marco del Grupo de Trabajo sobre Libre Tránsito.

Por su parte su contraparte boliviana, reiteró la necesidad de coordinar de mejor modo los temas tarifarios y los anuncios correspondientes del tema. La parte chilena manifestó su trasmisión esta inquietud a las empresas portuarias.

- **Integración física**

La delegación de Chile informó que la sección correspondiente a ese país sería rehabilitada en 2007, contando con el financiamiento para este propósito.

- **Complementación Económica**

Las partes expresaron su conformidad por la reunión de la Comisión Administradora del Acuerdo de Complementación Económica (ACE N° 22) realizada el 22 de octubre de 2006 en Santiago de Chile y la puesta en vigencia internacional de los protocolos adicionales.

- **Tema Marítimo**

Ambas delegaciones intercambiaron criterios sobre el tema marítimo, coincidiendo en la importancia de continuar el dialogo de manera constructiva, con un espíritu de una agenda amplia y sin exclusiones.

- **Silala y recursos hídricos**

Ambas partes acordaron la III reunión del Grupo de Trabajo sobre el Silala el cual tendría lugar en Calama.

- **Cooperación para el control del tráfico ilícito de drogas, productos químicos esenciales y precursores**

Las partes expresaron su conformidad por la realización de la reunión del 40 Período ordinario de sesiones de la Comisión Interamericana para el Control sobre el Abuso de Drogas- CICAD- que se realizaría en Santa Cruz de la Sierra – Bolivia entre el 29 de noviembre al 1 de diciembre de 2006. Asimismo se convino la celebración el primer trimestre de 2007 de la VII Reunión de la Comisión Mixta sobre Drogas.

- **Educación, ciencia y tecnología**

En la reunión ambas partes destacaron el papel de la cooperación entre universidades entre ambas naciones y el aporte para el conocimiento recíproco. Así manifestaron el interés de la realización de encuentros y seminarios que contribuyan al crecimiento de la confianza mutua.

Asimismo se acordó la puesta en marcha de un programa de cooperación progresiva, siendo la primera acción a implementar el “Portal Educativo Boliviano” y en el avance de la cooperación fronteriza a través de los municipios, con énfasis en el área social.

- **Culturas**

En la reunión las partes destacaron la visita de la Ministra de Cultura de Chile a Bolivia en el marco del segundo encuentro de gestores culturales de ambas naciones y la realización de la misma reunión en La Paz, acordando que la Reunión de la Comisión Mixta sobre Culturas se lleve a cabo en Oruro en el

primer trimestre de 2007, paralelamente a la Comisión Mixta sobre Educación, Ciencia y Tecnología.

- **Otros temas**

La delegación de Bolivia solicitó la cooperación del gobierno de Chile para la facilitación en la participación de los ciudadanos bolivianos presentes en ese país, en los futuros procesos electorales. La contraparte chilena mostró la disposición a este pedido.”

Reunión Mayo 2007

La XVI Reunión del Mecanismo de Consultas Políticas se celebró en La Paz el 18 de mayo de 2007. Era la segunda reunión a la cual los vicescancilleres Alberto van Klaveren y Hugo Fernández asistían luego del acuerdo de la Agenda de los 13 puntos. Dicha reunión fue precedida por la cuarta reunión del Grupo de Trabajo de asuntos bilaterales, el 17 de mayo.

En la oportunidad y según consta en el acta de dicha reunión, las delegaciones expresaron su postura, ya que la parte boliviana instaba a avanzar en los 13 temas de manera simultánea con una agenda amplia y sin exclusiones; y la delegación chilena valoraba los acercamientos e instaba a seguir trabajando en el desarrollo de la confianza mutua entre ambas naciones.

El desarrollo de los 13 temas de la agenda, fue el siguiente::

- **“Desarrollo de la confianza mutua:**

Las Delegaciones de Bolivia y Chile destacaron las múltiples actividades y encuentros tales como los encuentros de los Presidentes de Bolivia y Chile, efectuados el 8 de diciembre de 2006 en Cochabamba, en ocasión de la II Cumbre de Jefes de Estado de la Comunidad Sudamericana de Naciones, así

como la reunión celebrada el 16 de abril de 2007, en ocasión de la Cumbre Sudamericana de Energía, realizada en la Isla de Margarita, Venezuela.

Asimismo, se resaltó visitas oficiales como la realizada por el Ministro de Defensa de Bolivia el 14 de noviembre de 2006 a Chile; la visita a Bolivia de la Ministra de Defensa de Chile el 19 de enero de 2007. Y un hecho destacado por los medios como el ocurrido en ocasión de la Cumbre del MERCOSUR, celebrada en la ciudad de Río de Janeiro, cuando el Presidente de Bolivia, Evo Morales, trotó en la playa junto al Ministro de Relaciones Exteriores de Chile, Alejandro Foxley, lo que reflejó el acercamiento entre ambos países.

Otros hechos destacados en la reunión fueron: la asistencia del jefe de la Fuerza Aérea de Bolivia (FAB), Luis Trigo al acto recordatorio del 77º aniversario de esa institución de las Fuerzas Aérea de Chile FAB, en la ciudad de Santiago. El acto de homenaje que el Ejército de Chile rindió el 10 de abril de 2007, al héroe boliviano en la Guerra del Pacífico, Eduardo Abaroa en la ciudad de Calama, escenario en el cual se libró la batalla del Topáter. Y la visita oficial del Alnte. Rodolfo Codina, Comandante en Jefe de la Armada de Chile, realizada entre los días 7 al 11 de mayo de 2007. SE informaba la posterior visita en retribución del Comandante General de la Armada Boliviana, Vicealmirante José Alba Arnez.

- ***Integración fronteriza***

Entre las propuestas estuvieron la realización de la VIII Reunión del Comité de Frontera Bolivia – Chile a fines de septiembre de 2007; la propuesta del Servicio Nacional de Menores, SENAME, para la colaboración en materia de trata de personas, en la línea de sensibilidad social; recursos por parte de la Agencia de Cooperación Internacional, AGCI, para realizar un Taller en esa.

En relación al Acuerdo de Cooperación Aduanera y Establecimiento de Políticas para la Lucha contra el Contrabando, ambas delegaciones acordaron

la celebración de la II Reunión Bilateral de Autoridades Aduaneras Bolivia – Chile, durante el segundo semestre de 2007 en Iquique, siendo una instancia útil para la prevención y control del contrabando. Asimismo la parte boliviana solicitó cooperación de Chile para el control efectivo de la internación de la ropa usada, prohibida en Bolivia.

En materia de controles integrados de frontera se destacó la realización del ejercicio simultáneo de larga duración efectuado entre el 11 de noviembre y el 11 de diciembre de 2006, en los pasos Visviri - Charaña; Chungará - Tambo Quemado y Colchane - Pisiga. Y se propuso la realización de un nuevo ejercicio simultáneo de larga duración, desde el 1° de junio al 31 de julio en los pasos de Chungará - Tambo Quemado y Pisiga – Colchane, la parte chilena señaló en esa oportunidad, que realizaría las consultas pertinentes para ello. En cuanto a la iniciativa de Bolivia para instalar un control permanente en el paso Visviri-Charaña, bajo la modalidad de cabecera única en territorio chileno, planteada en la III Reunión del Comité Técnico sobre Controles Integrados de Frontera Chile - Bolivia, el 26 de abril de 2007 la delegación chilena señaló que responderá tan pronto reciba el parecer de las autoridades competentes. Con relación a la infraestructura se recordó que el Comité Técnico de Controles Integrados - reunido en dos ocasiones en 9 de noviembre de 2006 en La Paz y 26 de abril de 2007 en Arica -, realizó un intercambio de conocimiento sobre los respectivos proyectos de Bolivia y de Chile para construir complejos fronterizos integrados bajo la modalidad de doble cabecera, así como los requerimientos de infraestructura de los organismos de frontera para dichos proyectos; respecto al paso Charaña – Visviri, aprobaron el emplazamiento de los complejos fronterizos de ambos países superpuestos entre los hitos 6 y 7 del límite político internacional.

En el tema del desarrollo fronterizo se ratificó la celebración del “I Encuentro Salud sin Fronteras”, en la localidad de Pisiga, Bolivia, los días 28 y 29 de mayo de 2007, contando la participación de los Ministerios de Salud de ambos

países, sus Servicios Departamentales / Regionales y los Municipios fronterizos de ambos países.

Sobre la cooperación entre comunidades y municipios fronterizos, se destacó como instancia de profundización de las relaciones desde la perspectiva local, la celebración del I Encuentro entre Municipios y Comunidades Fronterizas Bolivia – Chile, celebrado en la ciudad de La Paz, los días 11 y 12 de enero de 2007, en el que intercambiaron criterios sobre alianzas estratégicas de gestión municipal, intercambio comercial, ferias fronterizas, cooperación para producción agropecuaria, sobre trata de camélidos, en seguridad, en materia educativa, en salud y turismo.

- **Libre Tránsito**

En la reunión se abordó la aplicación del régimen de libre tránsito, tarifas portuarias en los puertos de Arica y Antofagasta, cargas IMO y otras materias de la operativa portuaria en el marco de la modernización de los puertos. Asimismo se trató la acción realizada por el Grupo de Trabajo sobre Libre Tránsito para los puertos de Arica y Antofagasta, donde se enfatizó el trabajo que vienen realizando los mismos en el análisis y proposición de criterios de conciliación de las tarifas portuarias, teniendo en cuenta el régimen de libre tránsito.

En la oportunidad la delegación boliviana reiteró la importancia de conocer a la brevedad la concreción de la habilitación del puerto de Iquique señalando que ya se habían reiterado los elementos constitutivos del régimen de libre tránsito. La delegación chilena explicó que habían aún algunos temas adicionales, propuestos por su contraparte, al enfoque que se había estudiado en el seno del Grupo de Trabajo sobre Libre Tránsito y que a su parecer no formarían parte integral de dicho régimen, así tuvieron que analizar las materias que comprende la habilitación, teniendo en cuenta las características del puerto. La parte chilena hizo referencia además al proceso llevado a cabo para esta

habilitación se había ofrecido un sitio extraportuario para el almacenamiento gratuito de la carga boliviana.

En materia del Sistema Integrado de Tránsito, además de destacar la labor del Directorio del Sistema Integrado de Tránsito (SIT) Bolivia – Chile, que dio inicio a la actualización del Manual Operativo del SIT. En la oportunidad, la parte boliviana recordó su pedido de que las cargas de exportación se incluyesen en dicho Manual, el cual se aplica solamente a las importaciones. Al respecto, se acordó que el tratamiento de esa propuesta correspondería a una reunión extraordinaria del SIT, y que a su celebración se invitará a los exportadores bolivianos para conocer su parecer.

- ***Integración física***

Reconociendo la importancia de la cooperación se acordó la reunión del Grupo Técnico Mixto sobre Infraestructura (GTM) para el 22 de junio de 2007 en La Paz.

Asimismo la parte chilena informó sobre la rehabilitación del ferrocarril Arica - La Paz, sección chilena, la cual estaba en curso, y que en esos momentos se desarrollaban la que una vez presentada y aprobada se iniciarían los trabajos de rehabilitación, con un para lo cual está disponible un financiamiento de 5,6 millones de dólares. Se mencionó además del informe de avances a su contraparte en Bolivia, la que reiteró este tema como una prioridad.

Se intercambiaron ideas además para la reunión de los organismos bilaterales de aplicación del Acuerdo de Transporte Internacional Terrestre de los Países del Cono Sur (ATIT), en la misma fecha que el Encuentro de Turismo en San Pedro de Atacama, el 23 y 24 de julio de 2007.

Ambas Delegaciones expresaron la conveniencia de reiterar la priorización de los pasos fronterizos establecida con ocasión de la I Reunión del GTM, en

2002, la que comprende los pasos de Visviri - Charaña, Chungara - Tambo Quemado, Colchane - Pisiga, Ollagüe – Estación Abaroa e Hito Cajón. Se señaló asimismo, que este tema debe estar presente en el Grupo Técnico Mixto, en el Comité de Frontera y en las reuniones sobre controles integrados.

Complementación económica

Respecto al Acuerdo de Complementación Económica No 22, ambas delegaciones coincidieron en destacar los avances alcanzados en ese marco y comentaron el conjunto de actividades que se han venido realizando con el objeto de profundizar el incremento del comercio bilateral y en particular el de las exportaciones bolivianas a Chile.

Se estableció además el 17 de julio próximo de 2007 para la XIX Reunión de la Comisión Administradora del Acuerdo de Complementación Económica (ACE Nº 22), la reunión del Consejo Asesor Empresarial (CASE). Así se contempló la realización de un Seminario sobre la red de acuerdos comerciales suscritos por Chile y sus potenciales oportunidades para algunos productos de exportación boliviana.

De igual modo, se informó sobre la invitación chilena al Viceministro de Relaciones Económicas Internacionales de Bolivia a visitar Santiago de Chile, entre el 25 y 26 de junio de 2006 para preparar la reunión de la Comisión Administradora, prevista para el 17 de julio. La parte boliviana informó que será importante el Viceministerio de Inversión Pública y Financiamiento Externo de Bolivia (VIPFE), para el comité de cooperación.

Sobre el Acuerdo de Cooperación CEPROBOL – PROCHILE se destacó el trabajo realizado como lo planificado: programas de pasantías y estudios de mercado. De igual modo, se informó que entre los días 19 al 21 de julio, la realización en Iquique de la Primera Feria de la Construcción de Bolivia, la

cual considera, entre otras actividades, una rueda de negocios apoyada por PROCHILE.

Se informó además del trabajo entre PROCHILE, CEPROBOL y la Cámara Nacional de Exportadores de Bolivia, para la realización de una Misión Comercial de exportadores bolivianos a Santiago para sostener Ruedas de Negocios con compradores chilenos, todo ello para apoyar el incremento de las exportaciones bolivianas a Chile.

En el marco del Comité de Turismo se acordó la realización de un encuentro de cooperación entre Autoridades de Turismo, en la localidad de San Pedro de Atacama, los días 23 y 24 de julio de 2007, para definir una estrategia en materia de turismo (Circuitos Integrados), contando con la participación con representantes de los Ministerios de Transporte de ambos países.

La Delegación chilena propuso que las autoridades de Transporte Aéreo se reúnan en el interés de profundizar las relaciones aéreo-comerciales.

- **Tema Marítimo**

“Ambas Delegaciones acordaron que por instrucción de los Presidentes y Cancilleres de ambos países, el análisis del tema marítimo quede circunscrito, en esta oportunidad, al Viceministro de Relaciones Exteriores de Bolivia y al Subsecretario de Relaciones Exteriores de Chile en la XVI Reunión del Mecanismo de Consultas Políticas.

Ambas autoridades se mostraron satisfechas por la cordialidad, franqueza y profundidad con las que se desarrolló el diálogo y señalaron que hubo importantes coincidencias en el análisis de los diferentes aspectos de este tema y que se avanzó en la identificación de puntos de interés común y criterios compartidos, a los que los Vicecancilleres darán debido seguimiento”

- **Silala y recursos hídricos**

Ambas Delegaciones acordaron la celebración de la III Reunión del Grupo de Trabajo sobre el tema del Silala, los días 12 y 13 de julio de 2007, en la ciudad de Iquique.

- **Instrumentos de lucha contra la pobreza**

En la cita, la delegación de Bolivia entregó una propuesta constituir un grupo de trabajo, el cual considere programas de lucha contra la pobreza entre ambos países. Además, se señaló la necesidad de enmarcar la cooperación en el Plan Nacional de Desarrollo de su Gobierno. Su contraparte chilena expresó la voluntad de dar pronta respuesta a esta propuesta.

Ambas partes destacaron la visita a Bolivia de la Directora de la Agencia de Cooperación Internacional de Chile y su participación en la inauguración del Portal Educa Bolivia. La delegación chilena además informó sobre el programa de becas y cooperación técnica que comprenderá diversas áreas.

- **Seguridad y Defensa**

Ambas Delegaciones destacaron el plan de trabajo elaborado y aprobado por los Ministros de Defensa de ambos países en ocasión de II Reunión de dichas autoridades realizada el día 19 de enero de 2007. Expresaron su disposición para concretara esos objetivos; se valoró la disposición de las Fuerzas Armadas de ambos países de profundizar sus relaciones. Asimismo reiteraron los intercambios programados en el marco de la cooperación académica.

Asimismo con relación a la Metodología Estandarizada Común para la Medición de Gastos de Defensa, la delegación chilena informó sobre la realización de un taller en Santiago, en el cual participó una delegación boliviana encabezada por el Viceministro de Defensa Civil y Cooperación de Bolivia, quienes su voluntad de seguir trabajando sobre la materia,

Sobre el desminado de frontera, la parte boliviana solicitó los informes que ha presentado Chile a Naciones Unidas sobre aplicación de la Convención de Ottawa. La parte chilena informó que esta entrega se hizo en virtud del artículo 7º de dicho instrumento, y que entregará copia a su contraparte en Bolivia. Asimismo, reiteró eliminó las minas almacenadas antes del plazo estipulado e hizo presente las dificultades de Chile para realizar labores de desminado en zonas de difíciles condiciones geográficas y la necesidad de obtener financiamiento

En relación a la cooperación en materia de desastres naturales, ambas partes informaron que en el marco del programa diseñado por los Ministros de Defensa se realizó en la ciudad de Santiago el 10 de mayo de 2007, el “Taller Experiencias de Chile y Bolivia en Desastres de Origen Natural”, en el que participó una comitiva boliviana encabezada por el Viceministro de Defensa Civil y Cooperación al Desarrollo Integral. Asimismo se recordó que la Directora de la Oficina Nacional de Emergencia de Chile aceptó la invitación de Bolivia para participar en la reunión del Comité Andino para la Prevención y Atención de Desastres. Con referencia a la negociación de un acuerdo de cooperación en materia de desastres naturales, la delegación boliviana señaló que remitirá próximamente una propuesta y agradeció por la ayuda humanitaria enviada por el Gobierno de Chile, con ocasión de las inundaciones que afectaron a diferentes regiones de Bolivia en los primeros meses del 2007.

En materia de cooperación en la lucha contra delitos transnacionales, la comitiva de Bolivia propuso la posibilidad de realizar un taller sobre de trabajo infantil, su contraparte chilena manifestó interés.

Sobre la cooperación para el control del tráfico ilícito de drogas, productos químicos esenciales y precursores, la parte boliviana propuso que la VII Reunión de la Comisión Mixta del Acuerdo sobre Control, Fiscalización y Represión del Tráfico Ilícito de Estupefacientes, Sustancias Sicotrópicas y

Productos Químicos Esenciales y Precursores, se lleve a cabo en la ciudad de Cochabamba, los días 10 y 11 de julio de 2007; su contraparte chilena coincidió con la importancia del tema y la realización de la reunión.

- **Educación, ciencia y tecnología**

Se acordó por ambas parte la realización en el segundo semestre de 2007 la reunión de la Comisión Mixta sobre Educación, Ciencia y Tecnología. Se propuso para ello coordinación de un funcionario de la Oficina Internacional del Ministerio de Educación de Chile con su contraparte para ese fin. Se destacó asimismo el encuentro de historiadores, celebrado en Valparaíso entre los días 2 y 6 de mayo de 2007, refiriéndose al interés de realizar el lanzamiento de un libro que contiene el resultado de estos encuentros, en la Feria del Libro de La Paz, en la cual Chile participaría como invitado de honor, ocasión para desarrollar actividades con Bolivia.

La comitiva de Bolivia además informó los avances en la organización del I Encuentro de Universidades y Académicos de Bolivia y Chile, a realizarse durante la primera quincena de septiembre de 2007, en Santiago. Asimismo mencionó que invitaría a directores de medios y formadores de opinión de Chile, a una visita a Bolivia durante la primera quincena del mes de agosto de 2007. Esta iniciativa daría continuidad a la visita efectuada en noviembre de 2006 a Chile por directores de medios y formadores de opinión de Bolivia. Ambas partes mencionaron que este encuentro tuvo positivo resultado.

- **Culturas**

Se destacó la visita de Paulina Urrutia, Ministra de Cultura de Chile, a la ciudad de La Paz, entre los días 15 y 17 de noviembre de 2006, con ocasión de la inauguración del II Encuentro entre Gestores Culturales de ambos países. La delegación chilena destacó la visita del Ensemble Vocal Urubichá, el que fue acompañado del Viceministro de Cultura de Bolivia, así como la del Ballet

Folklórico Boliviano al Festival de San Bernardo, realizado en la ciudad de Santiago, todos ellos eventos dentro del espíritu de conocimiento mutuo y acercamiento de las sociedades civiles de ambos países.

Asimismo ambas partes hicieron referencia a la importancia del reconocimiento del patrimonio cultural intangible originario de cada país, precisando que en las presentaciones que se realicen de las mismas, se identifique el respectivo país de origen. En cuanto a la realización de la Comisión Mixta Cultural, la delegación chilena transmitió una propuesta de la Dirección de Asuntos Culturales de su Cancillería para fijar la fecha y la agenda de la reunión.

- **Otros temas**

Entre otros temas abordados se vieron los acuerdos suscritos: Convenio sobre Controles Integrados de Frontera. Convenio para permitir la actividad remunerada de los cónyuges del personal consular, administrativo y técnico.

Entre los acuerdos en negociación: Convenio en materia de Seguridad Social. Acuerdo de cooperación en materia de desastres naturales. Acuerdo para la Cooperación entre Carabineros de Chile y la Policía Nacional de Bolivia. Convenio de Restitución de Bienes Culturales y Patrimoniales.

Asimismo en materia de contactos interparlamentarios para fortalecer e institucionalizar los lazos entre ambos países, las delegaciones destacaron la visita que se realizaría por parte de representantes de las Comisiones de Relaciones Exteriores de las Cámaras de Diputados y del Senado de Chile a La Paz.

Como otros puntos abordados, la parte chilena recordó las gestiones realizadas para dar una solución a la situación de indemnización a los ex trabajadores de la Administración Autónoma de Almacenes Aduaneros de Bolivia, AADAA, situación que data desde 1979; la parte boliviana manifestaría

que este tema debe continuar su tratamiento entre los Directores Jurídicos de ambas Cancillerías.

Finalmente una nueva reunión fue acordada para el segundo semestre de 2007.”

Reunión Octubre 2007

La XVII Reunión del Mecanismo de Consultas Políticas Chile – Bolivia se celebró en la localidad de Coya, Región del Libertador General Bernardo O’Higgins, en Chile, el día 19 de octubre de 2007. También se dedicó a analizar y dar seguimiento sobre los avances en los trece temas de la agenda común amplia y sin exclusiones.

Como en otras oportunidades la delegación de Chile estuvo presidida por el Subsecretario de Relaciones Exteriores, embajador Alberto van Klaveren y la contraparte de Bolivia por el Viceministro de Relaciones Exteriores y Cultos, embajador Hugo Fernández. Esta reunión fue precedida el día 18 de octubre, por la V Reunión del Grupo de Trabajo para Asuntos Bilaterales.

Con un cordial saludo y recalcando la necesidad de avanzar en los temas de la agenda, ambos vicescancilleres reiteraron la importancia del avance en la construcción de la confianza mutua.

- **“Desarrollo de la confianza mutua:**

Ambas partes coincidieron en la importancia de tener una mayor coordinación y sistematización de los eventos de creación de confianza con el propósito de darles el debido seguimiento, cuidando que la generación de estas iniciativas no pierda su espontaneidad.

Así se destacó eventos que reforzaron este marco tales como: los encuentros presidenciales el 14 de junio en el marco de la Cumbre de la Comunidad Andina en Tarija Bolivia; 29 de junio en la Cumbre del MERCOSUR en Paraguay; y el saludo que tuvo lugar el 26 de septiembre de 2007, en la ciudad de Nueva York, con ocasión de la Asamblea General de las Naciones Unidas.

Asimismo destacaron eventos que sucedieron después de la última reunión del mecanismo de consulta en mayo de 2007, tales como: Visita oficial a La Paz de la Comisión de Relaciones Exteriores del Senado de Chile, entre el 13 y 15 de junio. Visita a Santiago del Viceministro de Relaciones Económicas y Comercio Exterior de Bolivia, Embajador Pablo Guzmán, los días 21 y 22 de junio. Visita oficial a La Paz y Santa Cruz de la Comisión de Relaciones Exteriores de la Cámara de Diputados de Chile entre los días 23 y 25 de julio.

Visita a La Paz del Ministro de Energía de Chile, Marcelo Tokman, el día 30 de julio. Visita a La Paz de la Ministra de Cultura de Chile Paulina Urrutia, con motivo de la inauguración de la “Feria Internacional del Libro de La Paz”, en la que Chile participó como invitado de honor, el día 8 de agosto. Encuentro entre el Ministro de Relaciones Exteriores de Chile, Alejandro Foxley y su par boliviano, embajador David Choquehuanca, en Brasilia, el 22 de agosto, en el marco del Foro de Cooperación para América Latina y Asia del Este (FOCALAE). Visita a La Paz del Subsecretario del Ministerio de Planificación de Chile, Gonzalo Arenas, para participar, junto con el Ministro de Planificación del Desarrollo de Bolivia, Gabriel Loza, en el Seminario “Políticas Sociales Chile y Bolivia”, el día 30 de agosto.

Asimismo, destacaron la visita a La Paz del Vicepresidente Ejecutivo de la Empresa Nacional de Minería de Chile (ENAMI), Jaime Pérez de Arce, el día 3 de septiembre. Visita a Santiago del Ministro de Planificación del Desarrollo de Bolivia, Gabriel Loza, del 26 al 30 de septiembre. Visita a Santiago del Vicepresidente de Bolivia, Álvaro García Linera en el marco de la VIII Reunión

del Foro Biarritz, el día 8 de octubre. Visita a Santiago del Director General de Relaciones Bilaterales y Cultos de Bolivia, embajador Jean Paul Guevara, el día 16 de octubre. Visita a La Paz del Ministro del Trabajo de Chile, Osvaldo Andrade, el 19 de octubre.

Por su parte en el ámbito de la defensa se llevaron a cabo las siguientes visitas: del Comandante en Jefe de la Fuerza Aérea de Chile, General del Aire Ricardo Ortega a Santa Cruz de la Sierra entre los días 20 y 25 de julio, con ocasión de la 47ª Conferencia de Jefes de las Fuerzas Aéreas Americanas. Visita a Chile del Comandante General de la Armada Boliviana, Vicealmirante José Alba, del 9 al 11 de agosto. Visita a Santa Cruz de la Sierra del Ministro de Defensa de Chile, José Goñi, el día 2 de septiembre. Visita a Santa Cruz del Comandante en Jefe de la Fuerza Aérea de Chile, General del Aire Ricardo Ortega, los días 11 y 12 de octubre, con ocasión del 50º aniversario de la Fuerza Aérea de Bolivia.

Cabe resaltar que ambas delegaciones estimaron conveniente hacer mención especial por su significado en el ámbito de la confianza mutua, de la próxima visita a Bolivia de los Directores de Medios y Formadores de Opinión de Chile, que se efectuaría en el transcurso del mes de noviembre de 2007.

- ***Integración fronteriza***

Ambas delegaciones destacaron la realización de la VIII Reunión del Comité de Frontera, los días 2 y 3 de octubre de 2007, en la ciudad de La Paz, ocasión en la cual se renovaron los mandatos de las diferentes Comisiones y Subcomisiones.

En materia de municipios y comunidades fronteriza, la parte chilena sugirió un próximo Encuentro de Municipios y Comunidades Fronterizas para el primer semestre de 2008, dando seguimiento a lo recomendado en la VIII Reunión del Comité de Frontera. Por su parte la delegación de Bolivia recordó que los

municipios y comunidades fronterizas desean que los 11 puntos de su agenda se incorporen en la del Comité de Frontera y en otras instancias a nivel de Cancillerías. Ambas Delegaciones acuerdan resaltar estos encuentros.

En materia aduanera, ambas partes destacaron la realización de la II Reunión Bilateral de Autoridades Aduaneras el 25 y 26 de septiembre de 2007 en la ciudad de Valparaíso, cuya acta fue incorporada al Acta de la VIII Reunión del Comité de Frontera. En relación con la cooperación aduanera, la Delegación boliviana recordó que, de acuerdo a su normativa interna se mantiene la prohibición de importar ropa usada, por lo que reiteró la importancia y necesidad de continuar fortaleciendo los mecanismos de control fronterizo para evitar su ingreso a Bolivia. Su contraparte chilena ratificó su voluntad de colaborar en esta materia.

En materia de trabajo infantil, ambas representaciones destacaron la celebración del Taller sobre Peores Formas de Trabajo Infantil con énfasis en la prevención de la trata y tráfico de menores de edad realizado entre los días 17 y 20 de julio de 2007, en las ciudades de La Paz, Oruro y Potosí; concordando que el próximo taller se realice en el primer trimestre de 2008, en Iquique.

Asimismo en lo que a desarrollo fronterizo se refiere, ambas delegaciones hicieron referencia a la celebración del Primer Encuentro Salud sin Fronteras, los días 28 y 29 de mayo en Pisiga, Oruro, y propusieron que el próximo encuentro se realice durante el primer semestre de 2008, en Chile, para lo cual ambas Cancillerías brindarían el apoyo correspondiente.

Sobre los Controles Integrados de Frontera, las partes de Chile y Bolivia destacaron que la visita técnica bilateral a las instalaciones a ser utilizadas por los servicios bolivianos en Visviri se llevó a cabo conforme a lo previsto en la VIII Reunión del Comité de Frontera, el día 12 de este octubre de 2007. Se

preveía que este paso comience a funcionar como Complejo Integrado bajo la modalidad de cabecera única a partir del mes de noviembre de 2007.

De acuerdo a lo señalado en la VIII Reunión del Comité de Frontera respecto de Ejercicios Simultáneos de Control Integrado en los pasos de Chungará-Tambo Quemado y Colchane-Pisiga, la delegación chilena informó que se realizaban las consultas correspondientes a fin de que estos puedan ser efectuados en este último paso, en coincidencia con el de Chungará-Tambo Quemado y Visviri-Charaña. La contraparte boliviana reiteró la importancia de este hecho y solicitó la realización del mismo en dentro de en 2007.

Ambas delegaciones, previendo el incremento de las actividades económicas transfronterizas recomendaron al Comité Técnico sobre Controles Integrados de Frontera Chile-Bolivia que incluyan en sus trabajos los estudios conducentes a aplicar el Régimen de Controles Integrados en los pasos Ollagüe-Abaroa e Hito Cajón o Cajones.

- **Libre Tránsito**

Las representaciones de ambos países se refirieron al resultado alcanzado entre la Empresa Portuaria Arica y la Administración de Servicios Portuarios-Bolivia aplicable al Terminal Portuario Arica en el encuentro realizado el día 12 de octubre de 2007 en dicha ciudad, tomando debida nota del acta de entendimiento suscrita en dicha ocasión y refrendaron sus acuerdos.

En materia cargas peligrosas, ambas delegaciones reiteraron la importancia de llevar a cabo un seminario sobre ello durante en el primer semestre del 2008. Asimismo en referencia al Sistema Integrado de Tránsito (SIT), ambas partes continuar con el análisis del nuevo Manual Operativo.

Con relación a la habilitación del Puerto de Iquique, la parte chilena informó que continuaba trabajando el tema de la gratuidad de los almacenamientos de la carga boliviana en el ese puerto y, que conforme a lo comprometido, se

avanzaba en la implementación de un sitio extraportuario para dichos almacenamientos, cuya materialización estaba prevista, en principio, para junio de 2008.

En relación a la instalación del agente aduanero boliviano, se confirmó que la misma se daría de manera inmediata a la habilitación del puerto. La parte boliviana recalco la importancia de resultados concretos sobre este tema.

Ambas Delegaciones recomendaron la pronta realización de la IX Reunión del Grupo de Trabajo sobre Libre Tránsito.

- ***Integración física***

Tanto la parte boliviana como la chilena, destacaron la realización de la II Reunión del Grupo Técnico Mixto sobre Infraestructura (GTM), celebrada en la ciudad de La Paz, el día 22 de junio de 2007. Como otro punto además, se recordó que en la VIII Reunión del Comité de Frontera se reafirmó la celebración de la III Reunión del GTM en el mes de diciembre en Santiago de Chile, y se encomendó la elaboración de fichas técnicas comunes para las carreteras de Arica – Tambo Quemado – La Paz e Iquique – Colchane – Pisiga – Oruro, que forman parte del Corredor Interoceánico Central, y del camino por el paso Visviri - Charaña. Se convino además que la agenda del GTM incluya el tratamiento de los tramos carreteros de conexión por los pasos de Ollagüe - Avaroa e Hito Cajón o Cajones.

Las delegaciones recogieron la propuesta de agenda formulada en la VIII Reunión del Comité de Frontera para la próxima reunión de los Organismos de Aplicación del Acuerdo sobre Transporte Internacional Terrestre y tomaron nota de la sugerencia boliviana de realizar la misma en La Paz, los días 28 y 29 de noviembre de 2007. Asimismo esta fecha se dispuso con el fin de que la reunión de las autoridades de Transportes participen también en la reunión de autoridades de Turismo de ambos países.

En otro tema además, y según lo acordado en la VIII Reunión del Comité de Frontera, la parte chilena entregó un documento con el estado de avance de las acciones realizadas para la rehabilitación de la sección chilena de este ferrocarril. Se informó además que el 10 de octubre de 2007, fue entregada la Declaración de Impacto Ambiental a la Comisión Regional de Medio Ambiente de Tarapacá; cuya etapa siguiente será la aprobación de esta declaración y la incorporación al proyecto de las medidas de mitigación que propone. Se recordó que la vía se rehabilitaría en el año 2008, contando para ello con un presupuesto aprobado de 5,6 millones de dólares. La contraparte de Bolivia reiteró la importancia que le asigna al tema y solicitó el informe de las etapas del proyecto que se vayan cumpliendo.

- **Complementación económica**

Ambas partes acordaron la necesidad de realizar la XIX Reunión de la Comisión Administradora del ACE 22, asimismo expresaron su coincidencia en la necesidad de revisar el estado de avance de los planes de trabajo ya concordados en cada uno de los distintos Comités y Subcomités existentes, así como analizar los flujos del intercambio comercial.

Por su parte la representación boliviana, sin desconocer los avances alcanzados en los temas, indico que plantearía en la reunión de la Comisión Administradora, el desarrollo de un Plan Estratégico Conjunto de Lucha contra el Contrabando; el establecimiento de otro Plan para reducir el déficit boliviano en la balanza comercial y; la inclusión de un tratamiento especial y diferenciado en la normativa comercial vigente entre ambos países, en función de las asimetrías existentes. Su contraparte chilena expresó su disposición para tratar estos temas considerados prioritarios por Bolivia.

Además ambas representaciones acordaron impulsar el trabajo del Comité Público-Privado de MIPYMES, así como del Consejo Asesor Empresarial (CASE) con el propósito de enriquecer la agenda económico-comercial.

Sobre el Acuerdo de Cooperación CEPROBOL – PROCHILE, durante el período mayo – octubre 2007, según la agenda de trabajo aprobada en el marco dicho convenio, se realizaron diferentes actividades orientadas a incrementar las exportaciones de Bolivia; entre ellas, las pasantías de funcionarios de CEPROBOL en temas de promoción comercial, el inicio de la elaboración de diez perfiles Producto-Mercado, la organización de la Primera Feria de la Construcción que se llevó a cabo en Iquique del 19 al 21 de julio de 2007 y los planes para la realización de ferias en Arica, Calama y Antofagasta.

En materia de turismo las representaciones de los dos países realizarían las gestiones necesarias para que el día 27 de noviembre se reúnan las autoridades del sector de ambas naciones en La Paz, con el objeto de que los Viceministros de Transportes de ambos países, que se reunirían los días 28 y 29 de noviembre del año en curso en dicha ciudad, puedan incorporarse a dicho encuentro.

- **Tema Marítimo**

Sobre este tema, el Subsecretario de Relaciones Exteriores de Chile y el Viceministro de Relaciones Exteriores de Bolivia intercambiaron criterios en forma amplia, franca y realista, sobre el seguimiento y profundización del diálogo. Tras un balance de los avances logrados en la relación bilateral desde las últimas conversaciones y tomando en cuenta las condiciones prevalecientes en Chile y Bolivia respecto al tema y sus posibles enfoques, ambas delegaciones coincidieron en la necesidad de mantener el diálogo bilateral en una perspectiva constructiva, con la finalidad de profundizar las líneas de trabajo.

- **Silala y recursos hídricos**

Las delegaciones acordaron que la III Reunión del Grupo de Trabajo sobre el tema del Silala, se reúna antes de fin de 2007 en La Paz.

- **Instrumentos de lucha contra la pobreza**

Ambas partes destacaron el avance en materia de cooperación técnica en salud, educación, promoción de exportaciones y superación de la pobreza, reiterando la importancia de poner en funcionamiento el grupo de trabajo que analice y considere proyectos de interés mutuo. Sobre este punto, las representaciones señalaron su acuerdo sobre el borrador de Nota Reversal intercambiado y acordaron que a la brevedad efectuarán el intercambio formal de dichas notas.

- **Seguridad y Defensa**

Ambas representaciones destacaron el avance en este ámbito y señalaron que la primera semana de diciembre de 2007, el Ministro de Defensa de Bolivia realizaría una visita a su par chileno, para el análisis del plan de trabajo establecido en el mes de enero de 2007.

En materia de cooperación además, la delegación de Chile reiteró el ofrecimiento de cursos en el ámbito de seguridad y defensa, entre los cuales destacó el del Centro Conjunto de Operaciones de Paz (CECOPAC) y la Academia Nacional de Estudios Políticos y Estratégicos (ANEPE), ofertas que serían transmitidas a través de las Cancillerías.

En lo que a desminado de frontera se refiere, y conforme a lo acordado en la XVI Reunión del Mecanismo de Consultas Políticas, la parte chilena informó que se hizo entrega por nota a las autoridades bolivianas del último Informe de Transparencia, en virtud del artículo VII de la Convención de Ottawa, y se anunció el inicio, de los trabajos de desminado en el Campo de Cancosa, ubicado en la Región de Tarapacá, el 15 de octubre.

De la misma manera, la representación chilena mencionó el cumplimiento de su compromiso de enviar una copia del estudio “Metodología para la Comparación de los Gastos Militares”, que evalúa en qué medida es posible

aplicar la metodología estandarizada desarrollada por CEPAL para Argentina y Chile a las comparaciones entre otros países; su contraparte de Bolivia mencionó el envío de dicho documento a sus autoridades correspondientes de Defensa.

En relación a un Convenio de Cooperación en Materia de Desastres Naturales, la parte boliviana reiteró que remitiría una propuesta para consideración de Chile.

En lo relativo al Convenio de Cooperación Policial, ambas delegaciones plantearon la pertinencia de pronta suscripción conforme a lo acordado en la VIII Reunión del Comité de Frontera. La parte boliviana indicó que el tratamiento de la designación de enlaces policiales deberá ser objeto de un análisis mayor respecto de precisar sus roles y funciones, y concretarse a través de un intercambio de notas.

- ***Cooperación para el control del tráfico ilícito de drogas, productos químicos esenciales y precursores***

Ambas representaciones destacaron la realización de la VII Reunión de la Comisión Mixta sobre Drogas y Temas Conexos, los días 4 y 5 de septiembre de 2007 en La Paz, ocasión en la que se decidió conformar un mecanismo de seguimiento permanente de la implementación de los acuerdos y compromisos alcanzados. Asimismo, se convino que la VIII Reunión se realice durante el año 2009 en Chile y que su convocatoria esté a cargo de las Cancillerías.

- ***Educación, ciencia y tecnología***

En la reunión, ambas partes reconocieron la importancia de la próxima publicación en las ciudades de Santiago y La Paz, del libro “Chile-Bolivia, Bolivia- Chile: 1820-1930”, escrito en conjunto por historiadores de ambos países. Asimismo convinieron que la reunión de la Comisión Mixta sobre

Educación, Ciencia y Tecnología se realizaría durante el primer trimestre de 2008, en Bolivia.

- **Culturas**

Conviniendo que la reunión de la Comisión Mixta de Cultura se realizaría durante el primer trimestre de 2008, en Bolivia, ambas partes además resaltaron el éxito de la participación de Chile como invitado de honor en la Feria Internacional del Libro de La Paz y convinieron continuar incentivando este tipo de actividades.

En relación al Proyecto de Convenio de Protección y Restitución de Bienes del Patrimonio Cultural, la delegación boliviana ofreció remitir sus comentarios, habiendo destacado que en ese marco se podrá enfocar adecuadamente el problema del tráfico ilícito de bienes culturales.

Por otra parte, se reiteró el compromiso de ambos países de realizar estudios e investigación del patrimonio arqueológico e histórico en el marco del Proyecto Multilateral “Qhapac Ñan” - Camino del Inca – e impulsar la propuesta de Declaratoria como Patrimonio Cultural y Natural, presentada a la UNESCO.

- **Otros temas**

Tanto la representación de Bolivia como de Chile intercambiaron información sobre el análisis del estado de avance en sus respectivos países de los siguientes acuerdos:

Sobre el Convenio para permitir la actividad remunerada de los cónyuges del personal consular, administrativo y técnico, las delegaciones anunciaron que el acuerdo está próximo a su entrada en vigor e inmediata implementación, debido al cumplimiento de las normas en cada nación.

En relación al Convenio en materia de seguridad social, la parte boliviana señaló que remitirá en el plazo más breve posible sus comentarios al respecto.

Respecto a la solicitud boliviana de recibir colaboración de Chile para la implementación de procesos electorales bolivianos en el extranjero, su contraparte chilena reiteró su disposición para contribuir con este propósito.

En lo que se refiere a la Administración Autónoma de Almacenes Aduaneros (AADAA), las partes ratificaron lo acordado en el acta anterior dando continuidad a los contactos entre las respectivas Direcciones Jurídicas de sus Cancillerías con el fin de encontrar una solución a este tema.”

3.C Otros Acercamientos (culturales)

Lavín y Estudiantes

En una suerte de coincidencia, que miradas suspicaces habrían tomado de otra forma, en julio de 2006, y durante los días en los cuales las comisiones de ambos países estudiaban los temas de la denominada “Agenda de los 13 puntos”; un grupo de 50 estudiantes de la Universidad del Desarrollo –institución ligada a tendencias políticas de derecha– visitaba La Paz como parte de un curso sobre Bolivia, preparado por el Consulado General de Bolivia en Chile, según el profesor guía de los estudiantes, Joaquín Lavín.

Lavín había sido con anterioridad, el abanderado político y principal candidato presidencial de la Alianza política, coalición de la derecha chilena, en 1999 y compitiendo con Sebastián Piñera, en 2005.

Durante su permanencia, el grupo se reunió con estudiantes de la universidad estatal boliviana Universidad Mayor de San Andrés (UMSA), la

Academia Diplomática, el alcalde de La Paz, el prefecto (Intendente en su equivalencia chilena) y el propio presidente Evo Morales.

Coincidencia o no, según señalaban las publicaciones, los estudiantes chilenos y su mentor, conocieron una versión boliviana de la Guerra del Pacífico, sino que además asistieron a una conferencia del ex canciller boliviano Javier Murillo de la Rocha, que versó sobre lo que para Bolivia significa "una agenda sin exclusiones" con Santiago. En forma paralela, se reunían en la Cancillería boliviana, los vicescancilleres de Bolivia, Mauricio Dorfler; y Chile, Alberto van Klaveren.

En las palabras de Lavín, ese viaje era para "*los jóvenes chilenos, para los que quizás los temas históricos no están tan frescos*", que tienen ahora "*una oportunidad para, después de conocer la historia, buscar caminos de entendimiento*" con los bolivianos. Fue también, para el mismo ex abanderado político una oportunidad para entrevistar para el diario El Mercurio, al presidente Evo Morales, en las que expresaba su visión de temas como la venta de gas a Chile; la reunión de cancilleres de ambas naciones; la salida marítima; la economía y pobreza; la relación con países como Venezuela y Cuba entre otros; y el gobierno y figura de Morales.²²⁴

Ferias del Libro y visitas interculturales

Además de los encuentros entre los gobiernos, algunas entidades gubernamentales y la sociedad civil cultural intentaron también construir puentes con miras a la construcción de confianza. Así, en 2006 y pese a no ser el invitado oficial de la XI Feria del Libro Internacional en Bolivia, bautizada con el lema "Libros puentes de integración", se buscó ligar los conocimientos de las diferentes regiones bolivianas.

²²⁴ El Mercurio 28 de agosto de 2006. Enlace Web: http://independent.typepad.com/elindependent/2006/08/evo_por_dentro_.html. Consultado enero 2009

En ese contexto, el cantautor chileno Joe Vasconcellos en su visita a La Paz manifestó su apoyo a la causa marítima “Se trata de eliminar desigualdades, todos merecemos justicia (...) Estos encuentros son fundamentales para que nos conozcamos.”²²⁵

Tras estos nuevos acercamientos en el plano gubernamental, y el establecimiento de la “Agenda de los 13 puntos”, los encuentros socio culturales comenzaban a ser algo más frecuentes, además de más cubiertos por la prensa, al menos en Bolivia.

El 6 de septiembre de 2006, el diario boliviano La Razón anunciaba en su sección cultural la visita de dos destacados artistas chilenos al IV Encuentro Iberoamericano de Escritores, chilenos Pedro Lemebel y Diamela Eltit, calificados por el diario como “los invitados de lujo”.

Hacia abril de 2007, las voluntades por superar diferencias también se extrapolarían a la cultura, puesto que los gobiernos de Bolivia y Chile acordaron realizar un inventario sobre el patrimonio cultural que ambos países, incluyendo las manifestaciones como las danzas, sobre todo en las zonas limítrofes de ambas naciones. Ese anuncio lo oficializaba el viceministro de Cultura de Bolivia, Pablo Groux, tras una visita oficial a Santiago de Chile, cumpliendo con la invitación que le formuló su colega, Paulina Urrutia, la cual además incluyó una reunión con la presidenta Michelle Bachelet. “Recibí pleno respaldo por parte de autoridades del Consejo Nacional de Cultura de Chile en la necesidad de crear un Ministerio de Culturas en Bolivia” señalaba.

*“Mientras en el norte de Chile, tanto autoridades chilenas y bolivianas realizaban un histórico homenaje a Eduardo Abaroa, en Santiago de Chile y la ciudad de Valparaíso estábamos presentando el arte musical del Ensemble de niños Urubichá” Pablo Groux, Viceministro de Desarrollo de Culturas de Bolivia.*²²⁶

²²⁵ La Razón Agosto 2006

²²⁶ La Razón 12 de abril 2007

Las palabras de Groux parecían alentadoras, sobre todo en miras a la XII Feria Internacional del Libro en Bolivia en agosto de 2007. Chile, sería en esa ocasión, el país invitado de honor de la FIL, trayendo consigo a veintitrés reconocidos narradores y poetas de Chile.

Los días previos a ese evento, Perú y Bolivia, buscaban acercamientos a través de sus presidentes, reafirmando los vínculos históricos pese a las diferencias ideológicas²²⁷. Pero las declaraciones de buenas intenciones entre ambas naciones parecían no pasar de las palabras a los hechos, puesto que nuevamente a mediados de mayo de 2008 ambos presidentes, Evo Morales y Alán García, se verían envueltos en nuevas polémicas que terminaron incluso en descalificaciones²²⁸.

No obstante ello, la ratificación de la confianza entre Chile y Bolivia se materializaba en la inauguración el 8 de agosto de la XII Feria del Libro, en la cual una nutrida delegación encabezada por la Ministra de Cultura chilena, Paulina Urrutia, llegó sorpresivamente según se publicó en el diario La Razón) al evento. Por su parte el Estado boliviano estuvo representado por el vicepresidente Álvaro García Linera, el alcalde Juan del Granado y el viceministro Pablo Groux..

Como parte del reconocimiento, Urrutia recibió la Medalla al Mérito Cultural y una careta en miniatura de un k'usillo (bufón andino),

“Deseamos construir la amistad y la confianza por medio de la cultura (...) Es un puente privilegiado de acercamiento de nuestros pueblos (...) Esta política de acercamiento, en el campo de las culturas, continuará en escenarios como el MERCOSUR y en las relaciones bilaterales” (Paulina Urrutia, Ministra de Cultura de Chile²²⁹.

Por su lado, respecto a la presencia chilena en la Feria del Libro, el vicepresidente boliviano García Linera, invitó a "juntar los sueños, juntar las ilusiones colectivas entre los pueblos boliviano y chileno". Asimismo, calificaría de

²²⁷ La Razón 2 de Agosto de 2007

²²⁸http://www.adnmundo.com/contenidos/politica/evo_alan_garcia_gordo_poco_antiimperialista_pi_040608.html Consultado 26 de agosto de 2009

²²⁹ La Razón 9 de agosto de 2009

"error", que en el siglo pasado se hayan distanciado las producciones de conocimiento de ambos países.

La inauguración de este encuentro, tuvo como marco festivo los vinos y empanadas chilenas, y la presencia del ballet de la Universidad de Tarapacá de la ciudad de Arica, en la carpa de poetas de Chile. Asimismo, la presencia de escritores, entre ellos Jorge Edwards, Raúl Zurita, Elikura Chihualaf y Lyuba Yez, daban la nota para seguir con un ambiente de buenas intenciones.

Jorge Edwards, reconocido escritor y ex diplomático chileno, expresaba en una entrevista realizada por el diario boliviano La Razón:

*“Siempre he dicho en Chile que hay que solucionar el problema de nuestra relación con Bolivia; eso a veces no caía bien en Chile pero ahora ha cambiado la situación: hay muchos chilenos que piensan que hay que encontrar una solución al tema marítimo boliviano. Es urgente e importante para ambos países y, por ende, para todo el cono sur”.*²³⁰

En medio de este clima de acercamiento, que coincidieron con las declaraciones del entonces Cónsul General de Bolivia, Roberto Finot, sobre una eventual salida al mar, el Congreso chileno, llamó al canciller Foxley a informar sobre aquéllas.

Reunión de periodistas y editores de medios

El importante rol que juegan los medios de comunicación y la prensa, no ha estado ajeno al establecimiento de confianzas y sobre todo conocimientos mutuos de ambas naciones. En este sentido, tres fueron al menos las visitas gestadas por las autoridades involucradas en la “Agenda de los 13 puntos”.

El primero de los viajes gestado por una invitación del Ministerio de Relaciones Exteriores de Chile, se realizó el 3 de diciembre de 2006, cuando al

²³⁰ La Razón 14 agosto de 2007

menos veinte responsables de medios periodísticos de Bolivia, entre ellos el entonces director de La Razón, Juan Carlos Rocha, comenzaron una visita a Santiago que incluía contactos de alto nivel y una reunión con la mandataria chilena Michelle Bachelet.

Entre los primeros contactos estuvo una charla ofrecida por el entonces cónsul general adjunto de Bolivia en Santiago, Roberto Finot, quien detalló aspectos que marcaban los acercamientos entre Bolivia y Chile, además de las perspectivas de resolver la demanda marítima. Ahí, también se conversó sobre las características y simultaneidad en el inicio de los Gobiernos de ambas naciones; las relaciones comerciales y la “Agenda Bilateral de 13 puntos”; el río Silala. La agenda también comprendió un encuentro entre periodistas siguiendo así la línea de la "diplomacia de los pueblos".

Durante esa visita además, el 9 de diciembre las asociaciones nacionales de la prensa de Bolivia y Chile firmaron un convenio de cooperación interinstitucional con la finalidad de contribuir al mejoramiento de las condiciones de formación y capacitación de los profesionales de la comunicación social y el desarrollo de programas especiales.

Ese convenio tenía por objetivo coadyuvar a la mejor relación entre ambos países en el interés de propiciar un clima de buen entendimiento para la agenda bilateral.

El acercamiento con la prensa continuó y así, el 4 de septiembre de 2007, el propio Cónsul General de Chile en Bolivia Roberto Ibarra, junto al Cónsul General en Santa Cruz, Patricio Latapiat, afirmaba en una visita al diario de Santa Cruz Bolivia, El Deber, que se estaba dando “un acercamiento real entre Bolivia y Chile, incluso a nivel de Fuerzas Armadas, considerado de singular significación en el presente y en el futuro de ambos países”²³¹

²³¹ El Deber 4 de septiembre de 2007. Sección Santa Cruz

Durante quince minutos, los diplomáticos conversaron con periodistas y otros funcionarios de ese diario, según explicó el propio medio. Primero, acerca del momento que se vivía en los dos países, luego, sobre sus posibilidades, frente a los grandes mercados del mundo; coincidiendo en que Bolivia y Chile eran economías complementarias, con una productividad capaz de despertar un creciente interés en los poderosos mercados internacionales²³².

Ese mismo año, aunque no se enmarcó dentro el ámbito diplomático oficial o bien de las acciones de la “Agenda de los 13 puntos” en miras de establecer confianzas, el editor de Economía y Negocios del diario chileno El Mercurio, Juan Jaime Díaz, visitó Santa Cruz en la primera semana de octubre. Ello con el fin de capacitar a periodistas del área económica. Viajó invitado por la Organización de Periodismo y Comunicación Iberoamericana, la Asociación de Periodistas de Santa Cruz y la Asociación de Bancos filial Santa Cruz.

Las actividades de confianza y conocimiento mutuo continuaban y entre el 25 al 28 de marzo de 2008, quince periodistas chilenos fueron invitados por la Cancillería de Bolivia para visitar La Paz y Santa Cruz. La oportunidad fue propicia para que los periodistas chilenos participaran en una agenda de entrevistas y reuniones con las principales autoridades nacionales y en el Palacio de Gobierno en La Paz, con el Presidente de la República, Evo Morales, así como otras, con el vicepresidente Álvaro García Linera, el canciller David Choquehuanca; el viceministro de Relaciones Exteriores y Cultos, Hugo Fernández; el ministro de Defensa, Walker San Miguel y con la Comisión de Relaciones Internacionales de las Cámaras de Diputados, presidida por el diputado, Michiaki Nagatani.

En ese viaje, la delegación chilena conversó específicamente con representantes de organizaciones sociales de La Paz y El Alto. Participó también en un programa cultural coordinado por el viceministro de Culturas, Pablo Groux, y

<http://www.eldeber.com.bo/2007/2007-09-04/vernotasantacruz.php?id=070903222237> Consultado el 22 de diciembre de 2009

²³² El Deber 4 septiembre 2007

el director general de relaciones bilaterales, Jean-Paul Guevara, quien ofreció un almuerzo a periodistas de La Paz y a la delegación de Chile.

De igual manera, los visitantes concurren a la sede de la Confederación de Pueblos Indígenas de Bolivia (CIDOB) en Santa Cruz; y se reunieron con el prefecto de esa ciudad Rubén Costas. Tuvieron también un encuentro con colegas de los medios de comunicación organizado por el director del diario El Deber y presidente de la Asociación Nacional de Periodistas (ANP), Pedro Rivero.

La delegación estaba integrada por periodistas, líderes de opinión y directores de medios de comunicación tales como; Raúl Sohr, Analista Chilevisión; Juan Pablo Cárdenas, Director de Radio Universidad de Chile; Francisca Cabieses, Revista Punto Final; Francisco Martorell, El Periodista; Carlos Aldunate, Canal 13; María Eugenia Camus, TVN; Mauricio Azúa, Estrella de Arica; Caupolicán Márquez, Estrella de Iquique; Paula Molina, Radio Cooperativa; Bruno Sommers, El Ciudadano; Carlos Schaerer, Secretario General de El Mercurio; Luis Conejeros, presidente del Colegio de Periodistas; Nibaldo Mosciatti, Radio Bio Bio; Francisco Artaza, La Tercera y Gustavo Ruz, Analista Clarín.

La delegación, si bien coincidió en la buena voluntad expresada en la agenda de trabajo establecida en 2006, y en acciones como en las que eran partícipes, reconocieron que aún la opinión pública tenía resquemores y que la incorporación del término soberanía dificultaría los avances del diálogo entre Chile y Bolivia.

“Todo indica que, en general, cuando al pueblo se le consulta sobre la salida con soberanía tiene más bien una posición negativa. El concepto mismo de soberanía provoca una gran división, desde ese punto de vista yo creo que es bueno que en la agenda de trabajo entre los dos países no se le haya colocado adjetivos al tema”. (Carlos Schaerer, vicepresidente de la Asociación Nacional de la Prensa de Chile y editor dominical del periódico El Mercurio)²³³

“Cada día el pueblo chileno está más dispuesto a colaborar aunque pensar en una salida soberana en este momento, según señalan las encuestas de opinión, sigue siendo altamente rechazado en

²³³ La Razón 27 marzo de 2008
http://www.la-razon.com/versiones/20080327_006224/nota_247_568214.htm

la población chilena. Otra fórmula que es impensable es la de un corredor que corte el país". (Francisco Artaza, editor del diario La Tercera)²³⁴

"Nunca ha habido una disposición mejor de los chilenos" para tratar la demanda marítima boliviana.(...) Cuando uno introduce el concepto de soberanía las cosas se vuelven mucho más complejas porque ningún país va a tolerar ser dividido en dos" (Raúl Sohr, analista internacional del canal Chilevisión y de la Radio Universidad de Chile, además de columnista del diario La Nación)²³⁵

"Hay grupos que se abren a la idea de entregarle mar a Bolivia, pero sin soberanía...al menos yo soy de la zona de Arica, donde al norte habría un supuesto corredor, pero tajantemente se dice que la soberanía no se transa". (Mauricio Azúa, director del diario Estrella de Arica

Y esa expresión de deseo respecto de una salida soberana al tema marítimo, según los representantes de los medios de comunicación chilenos, era graficada de mejor modo cuando, el vocero de la presidencia de Chile, Francisco Vidal, mencionó el domingo 23 de marzo de 2008 que la soberanía chilena no estaba en discusión. La aclaración surgió luego de que el canciller Alejandro Foxley convocó a la población a solidarizarse con la demanda boliviana²³⁶.

No obstante, el trabajo en la construcción de confianzas debía seguir, y así al menos se demostró cuando a mediados de noviembre de 2008, como contraparte de la visita de los periodistas chilenos a Bolivia, una delegación de profesionales ligados a los medios de comunicación bolivianos visitaron Chile.

De este modo, y tras una invitación del Consulado General de Chile en Bolivia, un grupo de directores y editores bolivianos de medios de comunicación visitó Santiago para cumplir una agenda de diez reuniones en dos días, tanto con figuras políticas del gobierno y de la oposición chilena. Así, se reunieron con el Ministro Secretario General de Gobierno, Francisco Vidal; el canciller Alejandro Foxley; el Ministro de Obras Públicas, Sergio Bitar; los senadores Jaime Gazmuri y Hernán Larraín; el diputado Renán Fuentealba y otros parlamentarios; el ministro de Trabajo, Osvaldo Andrade; Hernán Felipe Errázuriz y otros representantes del centro de estudios Libertad y Desarrollo; ejecutivos de la Fundación Chile 21; el

²³⁴ Ibidem 233

²³⁵ Ibidem 233

²³⁶ http://www.la-razon.com/versiones/20080327_006224/nota_247_568214.htm Consultado 26 de agosto de 2009

director general de Relaciones Económicas Internacionales de la Cancillería, Carlos Furche; empresarios de la Sociedad de Fomento Fabril y de la Cámara de Producción y del Comercio; el ministro de Defensa Nacional, José Goñi; y el representante de la Presidencia de la Secretaría Pro Tempore de Unasur, el embajador Juan Gabriel Valdés.

Los periodistas bolivianos tuvieron entre otras actividades, una reunión con sus pares chilenos, una cena con el Cónsul General de Bolivia en Chile, Freddy Bersatti, y una visita a una zona típica productora de vinos chilenos de exportación como lo es la ciudad de Santa Cruz de Colchagua.

Pero sin duda, la reunión con la Presidenta de Chile Michelle Bachelet en el Palacio de La Moneda marcó esa visita. Reunión que si bien fue programada sólo como un saludo protocolar, terminó convirtiéndose en una conversación de cerca de dos horas y media con los periodistas, en la que se abordaron los avances de las relaciones entre Chile y Bolivia y varios temas de la agenda bilateral.²³⁷

Anuncio de construcción de historia conjuntas

En julio de 2005, cuando las relaciones entre Chile y Bolivia habían retomado poco a poco su curso, y mientras las conversaciones entre autoridades daban luces de avances como el Acuerdo de Complementación Económica (ACE 22), y en la facilitación del movimiento de personas; comenzaban a surgir también voces de acuerdo desde el sector académico.

Así, se organizó el V Encuentro de Historiadores e Intelectuales de ambos países en la Universidad Nur de Santa Cruz²³⁸, con el apoyo de Víctor Rico,

²³⁷ En la preparación de la visita de los periodistas bolivianos estuvieron el embajador Ibarra, el responsable de prensa del Consulado, Arturo Navarro, el jefe de la Oficina Comercial en La Paz, Enrique Soler, y el agregado de Cultura, Alejandro Manríquez.

²³⁸ Otros encuentros se dieron tanto antes como después de los historiadores y científicos políticos tales como el desarrollado este año 2009 http://www.la-razon.com/versiones/20090926_006862/nota_250_885662.htm

cónsul general de Bolivia en Santiago de Chile, y los historiadores Fernando Cajías (Bolivia) y Eduardo Cavieres y Carmen Gloria Bravo (Chile). Ellos decidieron trabajar en la construcción de una historia conjunta, en lo que calificaron una “búsqueda de una cultura de paz, pero que no esconda los desencuentros entre Bolivia y Chile”

“Estamos trabajando no en la Guerra del Pacífico, como el hecho puntual, sino en el proceso que lleva a la guerra, y qué es lo que resulta después, pero inserto en procesos más largos que pueden explicar mejor que un hecho puntual y coyuntural (...) Uno de los problemas más grandes que enfrenta esta relación bilateral, tiene que ver con la instrumentalización de la historia, el aprendizaje de la historia fuera de un contexto ha servido para exacerbar los sentimientos negativos entre ambas naciones, lejos de permitir un mutuo acercamiento. La historia es un instrumento político”²³⁹ (Carmen Bravo, historiadora de Chile)

Es necesario cambiar la mentalidad de los bolivianos y de los chilenos, para que sea propensa para la negociación, pero que no tergiverse la verdad y que no obvие el conflicto. En ese sentido es importante que los historiadores busquemos la mayor objetividad posible²⁴⁰ (Fernando Cajías, historiador de Bolivia)

“La historia está hecha de encuentros y desencuentros y el revisarlos nos sirve para desentrañar los problemas y superarlos”²⁴¹ (Leonardo Jeffs, historiador chileno)

“Los problemas aparecen cuando el conocimiento se transforma en sentimiento, puesto que impide a las sociedades avanzar”²⁴² Francisco Pérez Walker, cónsul general de Chile en La Paz)

Según consignó el diario boliviano El Deber,²⁴³ en esa jornada, los historiadores, coincidieron que tanto Chile y Bolivia tienen que entender sus diferencias y llevarlas a acercamientos, a partir del respeto por la diversidad. Asimismo manifestaron que este tipo de obstáculos nace desde los colegios, pues en opinión de los especialistas, la historia que allí se enseña es distorsionada. Por ello, si bien el objetivo de la enseñanza de una historia en común era en un corto plazo, los resultados se verán dentro de al menos, una década.

A partir de ese momento los historiadores de ambos países empezaron a trabajar y a generar ideas, ampliando los diversos encuentros. Uno de ellos se

²³⁹ El Deber 26 de julio de 2005 http://www.eldeber.com.bo/antiores/20050726/escenas_2.html Consultado 19 de julio de 2009

²⁴⁰ Ibidem 239

²⁴¹ Ibidem 239

²⁴² Ibidem 239

²⁴³ Ibidem 239

desarrolló entre el 9 al 14 de septiembre de 2006, invitado por un seminario organizado por la Universidad Católica de Lovaina (UCL), Bélgica, donde se lanzaron propuestas posibles de acceso al mar para Bolivia. Cabe mencionar que a esta invitación se sumaron historiadores peruanos.

Entre los intelectuales que participaron figuraban: por Bolivia Fernando Cajías de la Vega, Víctor Hugo Chávez Serrano, Juan Cariaga Osorio y Rodolfo Becerra de la Roca; por Chile Juan Cademártori Dujisin, José Rodríguez Elizondo, Leonardo Jeffs Castro y Gabriel Salazar; y por Perú, Alberto Adrianzen Merino, Alejandro Deustua, Enrique Bernales y Ernesto Yépez.

Tres fueron así las propuestas emanadas de esa instancia:

- La primera alternativa, al parecer impulsada por la delegación peruana, tenía el objetivo de crear y articular un corredor trinacional por Arica. Con ello se fortalecería un espacio costero andino y amazónico que para todo efecto oficiaría de una macro región donde confluyesen Bolivia, Chile y Perú. Según publicó el diario boliviano La Razón el 1 de octubre de 2006, medio que tuvo acceso al Acta de Lovaina la propuesta: “se propone un corredor de soberanía compartida trinacional que también tendría en su borde costero soberanía compartida trinacional. Esta modalidad comprendería los siguientes aspectos: derechos marítimos y mar territorial para cada uno de los tres países, instalaciones de puerto y aeropuerto, carreteras y líneas ferroviarias”
- La segunda propuesta planteaba la cesión de un corredor terrestre para Bolivia entre los límites de Chile y Perú. Esta alternativa debería ser expresión de la voluntad de Chile y Perú. “La cesión dará plena soberanía a Bolivia sobre el corredor y el mar que le corresponda, una vez solucionado el litigio sobre los límites marítimos entre Chile y Perú”. Dicha propuesta implicaría, la creación de un “ente especial” con un patrimonio de afectación

proporcionado por los tres países que será administrado sobre la base de una “estrategia de integración trinacional”.

- La tercera opción sugería un enclave boliviano soberano en la región de Antofagasta. En una primera etapa, Chile mantendría la soberanía —según se expresa en la propuesta— pero delegaría la gestión del territorio en comodato para, al término de una negociación progresiva, otorgar la soberanía completa. A criterio de dicha propuesta “el acceso al enclave supondría asegurar a Bolivia la libre utilización de las vías de comunicación chilenas y la libre circulación de ciudadanos bolivianos por territorio chileno (...). Sólo se requiere un acuerdo exclusivamente bilateral entre Chile y Bolivia”. La principal dificultad de esta opción, anotada en el seminario, radicaría en la necesidad de realizar significativas inversiones.

Según las propuestas, el documento incluyó la exigencia de que cualquier cesión de soberanía a Bolivia debía ser compensada territorialmente por Bolivia.

Junto con estas propuestas académicas la construcción de la historia conjunta de los historiadores de Chile y Bolivia avanzaba. Así en septiembre de 2007 se informaba por los medios de comunicación que catorce de los historiadores trabajaban en siete capítulos que abordarían temas como: Proceso de la independencia y formación de los estados; Desarrollo de los Estados; La minería; El gran quiebre: Guerra del Pacífico; Los sectores mineros de la post guerra; El espacio del norte andino; Frontera y nacionalismos.

En Chile, la ministra de Educación, Yasna Provoste, afirmaba ante esta iniciativa que:

“El compendio de historia consensuada será utilizado en los colegios (en una experiencia piloto para 2008). El resultado de este trabajo es que esperamos iniciar un programa de historia conjunta en enseñanza básica y, más avanzado, en enseñanza media (...) Es un trabajo inédito, detrás del

*cual está el sentido de generar comunidades, entender que puede haber matices distintos, pero que es posible construir una misma historia entre chilenos y bolivianos*²⁴⁴

La idea, según aclaraba al diario El Mercurio, el jefe de la Unidad de Currículum y Evaluación del Ministerio de Educación, Pedro Montt, es elaborar "textos para ambos países que recojan las dos versiones de la historia, para que los alumnos tengan la posibilidad de sopesarlas".

Este acercamiento, a juicio de uno de sus impulsores bolivianos Fernando Cajías, tenía el objetivo de plantear una obra reflexiva. Roxana Forteza, historiadora coordinadora de Santa Cruz, expresaba a su vez, que el acercamiento entre los investigadores de ambos países se había gestado "sin interés político de por medio".

No obstante, se hicieron presentes algunas susceptibilidades en Chile tras el anuncio de la ministra Proveste de Educación, de que incentivaría el uso del texto en la educación chilena. Ello provocó resquemores en los propios historiadores y, no continuaron los anuncios por la prensa.

*"La historia es o no es, no es algo que se pueda consensuar, se pueden buscar temas en común, de mirada a futuro, que acerquen a los países, pero pretender consensuar una visión no es lo mejor". (Patricio Bernedo, director del Instituto de Historia de la UC)*²⁴⁵

El 17 de octubre de 2007, en la Universidad de Aquino Bolivia, Udabol, se efectuó el VII Encuentro de Historiadores e Intelectuales de Bolivia y Chile, en torno del proyecto de construcción de historias, para fortalecer la integración en áreas políticas, culturales, económicas e históricas.

En Bolivia, en la XIII Feria Internacional del Libro de La Paz (agosto de 2008) se presentó el fruto de un trabajo de dos años, en el libro Chile-Bolivia, Bolivia-Chile: 1820-1930. Desarrollos políticos, económicos y culturales. Raúl

²⁴⁴ El Deber 22 de septiembre de 2007

²⁴⁵ El Mercurio 23 septiembre 2007

Calderón, director de la Carrera de Historia de la Universidad Mayor de San Andrés (UMSA), expresaba que (el texto) “es historia esperanzadora que, más allá de doctrinas intocables, mueve a la reflexión”²⁴⁶

Esta obra fue coordinada por Eduardo Cavieres y Fernando Cajías, y editada por Ediciones Universitarias de Valparaíso de la Pontificia Universidad Católica (PUCV) de esa ciudad, con el concurso de equipos de investigadores del Instituto de Historia de la Universidad Católica de Valparaíso y de la Carrera de Historia de la UMSA. Se tomó como antecedente el trabajo Chile-Perú, Perú-Chile, de 2005, que coordinaron Cavieres y Cristóbal Aljovín de Losada.

Además de las diferencias, el estudio, muestra los dinámicos flujos de todo tipo entre ambos países, el respeto mutuo, las solidaridades y alianzas, y las familias binacionales, siendo a juicio de Raúl Calderón, director de la Carrera de Historia de la Universidad Mayor de San Andrés (UMSA), “testimonio también de lo mucho que ambos pueblos tienen en común, a pesar de las diferencias históricas”²⁴⁷

“El libro, será una acción afín con el proyecto denominado “Historias compartidas”, uno de cuyos propósitos es promover la integración. Esta será, además, una manera de darles a los estudiantes perspectivas nuevas sobre la historia del país”²⁴⁸ (Magdalena Cajías, ministra de Educación. Agosto 2008)

“Es un trabajo inédito en lo que respecta a la metodología que empleó. Es un libro que no teníamos (...) Las cancillerías de ambos países, así como los ministerios de Educación, apoyaron la iniciativa investigadora, respetando la calidad académica que un texto de estas características debe tener (...). Respetando siempre las visiones anteriores, se tiene que construir una visión de futuro”²⁴⁹ (Roberto Ibarra García, cónsul general de Chile en Bolivia. Agosto 2008)

²⁴⁶ Artículo de Martha Otazú “Investigadores chilenos y bolivianos miran a las relaciones bilaterales” 26 de agosto de 2008 . Servicio Informativo especializado en investigación, ciencia y tecnología, <http://www.pieb.com.bo/nota.php?idn=3004> . Consultado 4 febrero de 2009

²⁴⁷ Ibidem. 246

²⁴⁸ Ibidem 246

²⁴⁹ Ibidem 246

3.D Aproximaciones a Políticas Comunicacionales entre Estados. Caso Unión Europea- Libro Blanco

Conformada la Unión Europea en 1992 bajo el Tratado de Maastricht, los países miembros realizaron una serie de acciones para reafirmar el sentido y la imagen de esta alianza. Desde la conformación de un Banco Central Europeo, una normativa legal de la Unión, una moneda común, y el impulso a una Constitución entre otros, como puntos de referencia para unificar criterios en miras de que la opinión pública asimilase esta condición comunitaria. Se vio necesario el estudio e implantación de una estrategia de información y comunicación para la Unión Europea. Por ello se crearon desde 2002, una serie de protocolos de acción en torno a establecer los mejores procedimientos, como el establecimiento y elaboraciones de mensajes y su transmisión.

En este camino, la Unión Europea editó en 2006, el denominado Libro Blanco sobre Una Política Europea de Comunicación, para “presentar propuestas e invitar a todos los implicados a aportar sus ideas sobre cómo podemos cooperar para salvar distancias”, buscando como resultado “una agenda para una mejor comunicación que refuerce el debate público en Europa”²⁵⁰

El denominado Libro Blanco establecía en sus dos partes, a) la visión de la Comisión de la UE sobre los objetivos y acciones de una política de comunicación de la UE; y b) los ámbitos fundamentales de consulta y de acciones futuras.

Indicaba además que la comunicación debía estar al servicio del ciudadano, siendo un derecho de las personas el recibir una información ecuánime y completa sobre la UE, y que además pudiesen participar de ese diálogo, para sentirse partícipes de la misma. Por ello, incentivar y promover el debate y el diálogo en la esfera pública de Europa, constituía parte del ideario a seguir.

²⁵⁰ <http://eur-lex.europa.eu/LexUriServ/LexUriServ.do?uri=CELEX:52006dc0035:es:NOT>

Entre los pasos a seguir, se establecían los principios comunes en materia de comunicación, tales como: integración, diversidad y participación; todo ello para guiar las actividades de información y comunicación sobre asuntos europeos.

Para este documento, la participación ciudadana y el refuerzo de su papel eran importantes. Así, sus objetivos serían: **Mejorar la educación cívica; poner en contacto a los ciudadanos;** la adopción del programa *Ciudadanos por Europa*; existentes y previstos de la UE destinados a conectar y movilizar a los ciudadanos europeos, **conectar a ciudadanos e instituciones públicas.** O sea, una efectiva comunicación bidireccional a todos los niveles, no sólo nacionales, sino locales y regionales.

Para el Libro Blanco de la política comunicacional de la UE, llegar al ciudadano implicaría la creación de instancias entre profesores e instituciones de educación a fin de intercambiar ideas sobre planteamientos de educación cívica, creación de red de bibliotecas europeas conectadas digitalmente; el trabajo de las instituciones mediante sitios webs e infraestructuras más cercanas a la participación ciudadana y la realización de foros o debates abiertos y públicos.

Luego de definir los principios y valores a trabajar y de explorar acciones que acercaren a los ciudadanos, una de las iniciativas alude al trabajo con los medios de comunicación y las nuevas tecnologías que son a juicio de ese documento “protagonistas en cualquier política europea de comunicación”²⁵¹.

Sobre la cobertura sólo de los grandes hechos, pero no de los pasos de la construcción de la UE, se explicita que los objetivos deberían entonces centrarse en: **humanizar a Europa;** las informaciones políticas deberían reunir un “interés humano”, con el propósito de que el ciudadano entienda cómo lo transmitido les afecta personalmente. En las **Dimensiones nacional, regional y local** los ciudadanos tienen que acceder a un flujo constante de información común si

²⁵¹ Página 9 <http://eur-lex.europa.eu/LexUriServ/LexUriServ.do?uri=CELEX:52006dc0035:es:NOT>

quieren percibir la dimensión de los problemas comunes que afectan a la UE. Si bien el rol de la prensa especializada juega un rol en este aspecto, para la política comunicacional europea, las informaciones deben alcanzar el contexto nacional y local y tener en este sentido, el apoyo dinámico de las instituciones para hacer entender en este contexto las políticas de la UE. **Explotar el potencial de las nuevas tecnologías**, tales como Internet, para abrir el debate y ofrecer nuevos medios de comunicación y herramientas para una democracia transfronteriza, para ello los programas de acceso a estas nuevas tecnologías son parte esencial para permitir la igualdad entre los ciudadanos.

Para comunicar eficazmente, se propone, entre otras acciones, la facilitación de comunicaciones de calidad, la colaboración más próxima con operadores y emisores de medios, el establecimiento de vínculos con medios regionales y locales, la utilización de las nuevas tecnologías, la producción de contenidos audiovisuales de calidad y aquellos de fácil utilización para el ciudadano; el programa de formación en comunicación pública para funcionarios de instituciones europeas. Las instituciones de la UE deberían estudiar cómo facilitar a todos los medios, material interesante para su adaptación a las necesidades y a los segmentos de su público objetivo.

Luego de valorar el rol de los medios, el Libro Blanco menciona que es importante efectuar sondeos de opinión pública, tales como el denominado Euro barómetro y el seguimiento de los medios de comunicación. Para ello, entre las propuestas planteadas para mejorar en ambas instancias, se encuentra el involucramiento más cercano de los miembros de la UE en el diseño y planificación del Euro barómetro, difusión e inclusión de debates públicos entre las instituciones de la UE y organizaciones sociales; la creación de un grupo de expertos en opinión pública interestatales que apoyasen con nuevas metodologías el estudio junto con un Observatorio de la opinión pública, organismo independiente para estudiar las tendencias de la gente.

Un punto fundamental para que estos esfuerzos funcionaren, era la colaboración de todos los protagonistas (Estados miembros, instituciones, autoridades locales y regionales, los partidos políticos y las organizaciones sociales), en busca de entregar una información más cercana, descentralizada, que fuera capaz de formar la opinión pública e incrementase la conciencia pública y la participación. Se proponía, por ejemplo, debates entre autoridades, su difusión en los medios de comunicación, vehículos financieros de cooperación; diálogo y trabajo de iniciativas conjuntas entre autoridades nacionales y responsable de la comunicación pública. El desafío de la comunicación según este documento, es el facilitar el intercambio, el proceso de aprendizaje y el diálogo.

Objetivos

Objetivo General o Primario

Mediante el análisis de la prensa desde marzo de 2006 a diciembre de 2007, buscamos establecer cómo ha evolucionado la relación bilateral entre Chile y Bolivia, contrastando con algunas fuentes primarias, si se siguió un lineamiento o política comunicacional previa tendiente a estrechar y/o mejorar lazos integracionistas entre ambas naciones, o si los medios de comunicación han transmitido o generado sus propias pautas de análisis y proyección de ideas.

La delimitación de este período de estudio en relación al análisis de la prensa y ciertos hechos relevantes para la relación bilateral entre Chile y Bolivia, se relaciona con el inicio de un período positivo de la relación entre ambas naciones, de la mano con el comienzo de nuevos gobiernos. De este modo, podían gestarse una serie de eventos importantes para construir la confianza entre dichos países en miras de restablecer las relaciones diplomáticas, pero también solucionar diferencias históricas, y crear nuevos lazos de cooperación en integración.

En este contexto, debe considerarse el peso de los gestos entre las FF.AA. como partes del Estado, tal como lo fue el homenaje hecho por el Ejército de Chile a Eduardo Abaroa (héroe boliviano de la Guerra del Pacífico), en Calama en abril de 2007.

Asimismo, pretendemos observar mediante un análisis mediático el impacto de las Consultas Políticas realizadas entre 2006-2007, y el posible cambio en materia de temas, enfoque, y cantidad de noticias de Chile y Bolivia en el otro país, lo que podría considerarse como un indicador de la imagen e importancia del tema bilateral, y su incidencia en la opinión pública.

Objetivos Secundarios

1. Investigar el rango de impacto comunicacional de la integración entre Chile y Bolivia, considerando el análisis de los medios de comunicación y contrastándolo con los objetivos enunciados por las autoridades de la época.
2. Indagar el impacto de las consultas políticas entre 2006 y 2007, y su impacto en la prensa.
3. Definir cómo ha sido el manejo comunicacional del tema de la integración (pasivo, agresivo) y establecer el grado de éxito en relación a su impacto en la opinión pública.
4. Investigar el estado de la política comunicacional que llevan ambas naciones en el tema integración.
5. Indagar cuáles son los hechos o temas que repercuten en una mala imagen pública o en un sentido negativo de la visión de un país con otro, que impiden una relación bilateral más respaldada por la opinión pública.
6. Delinear sugerencias de acciones comunicacionales a seguir, con miras a la construcción de una política comunicacional, considerando el escenario coyuntural de ambas naciones.

Variables

Las variables de este trabajo tienen por objeto analizar el impacto que tiene la información en Chile y en Bolivia de los *mass media* escritos y las autoridades de ambas naciones, de comunicados y declaraciones (variable independiente cualitativa y cuantitativa), en las actitudes y percepciones de la opinión pública de ambas sociedades (variable dependiente cualitativa y cuantitativa) y en las relaciones exteriores de los dos países (variable dependiente cualitativa).

Variables independientes

A través de estas variables se buscará establecer la importancia y estado de las relaciones entre ambos países mediante la visión de sus actores oficiales y sociedades difundidas por los medios de comunicación.

a) Variables independientes cuantitativas Se buscará evidenciar el grado de interés entre ambas naciones y sociedades, así como el grado de aceptación y relacionamiento entre las mismas a través de:

- % de noticias por mes, en medios escritos relevantes (La Razón, El Mercurio, La Tercera, El Deber).
- % de aceptación o rechazo de la población medido en encuestas de opinión publicadas.
- % Valoración de las noticias según su ubicación y extensión.
- % de intercambio cultural en los dos últimos años (2006-2007)
- % de intercambio comercial (2006-2007)
- Representación de Bolivia en la Balanza Comercial de Chile %
- Representación de Chile en la Balanza Comercial de Bolivia %

Variables independientes cualitativas: Mediante el análisis de contenido de la prensa (declaraciones, citas, opiniones, editoriales) se buscará evidenciar el

carácter y tendencia hacia el mejoramiento o empeoramiento de la visión de las relaciones bilaterales según los medios de comunicación,

Variables dependientes

Los cambios en las relaciones bilaterales, avances o retrocesos, particularmente en el diálogo en curso. Esto es analizado a través de los discursos de los Presidentes y ministros relevantes, así como en decisiones que impliquen una expresión política (Ej. gas por mar), cómo y qué dicen.

Operacionalización de las variables

Variables independientes cualitativas

Mediante un análisis de contenido se buscará conocer la visión acerca de las relaciones entre Chile y Bolivia, de los medios de comunicación y la opinión pública.

Concepto: Percepción social de Chile y Bolivia

Definición teórica: Nivel de aceptación rechazo o indiferencia del interés

Definición operacional: Fluctuaciones o cambios en las percepciones de la opinión pública y los medios

Clasificación del contenido	Ejemplo	Significado
Favorable	Bolivia y Chile son países que se complementan	En vías de la cooperación
Neutra	Bolivia aún debe resolver su situación interna	No hay avances ni cambios
Desfavorable	Chile y Bolivia son sociedades y economías distantes y distintas	Países sin metas comunes y por ende sin necesidad de avance hacia la cooperación

Variables dependiente

Los cambios en las relaciones bilaterales, avances o retrocesos, particularmente en el diálogo en curso. Esto es analizado a través de los discursos de los presidentes y ministros relevantes, así como en decisiones que requieren presión política (Ej. gas por mar), en el cómo y qué se dice, fundamentalmente.

Además se analizarán los contenidos relevantes expresados en comunicados y entrevistas a otros actores sociales de importancia, como son representantes del empresariado de ambas naciones.

Clasificación del contenido	Ejemplo	Significado
Política abierta favorable	Diálogo sin exclusiones	Con miras a una mayor relación
Neutra	Conversaciones sólo en situaciones protocolares (foros, cumbres, etc)	Sin cambios o avances concretos traducidos en acciones hasta la fecha
Desfavorable cerrada	Diálogo sujeto a condicionamientos y sin temáticas históricas pendientes por resolver	Cierre de cualquier diálogo en miras a construir puntos en común y superar enfoques excluyentes

Preguntas de Investigación

¿Cuáles serían las características que denotan las informaciones que se difunden sobre Chile y Bolivia en el otro país y que ideas revelan y posicionan en la opinión pública?

¿Existe una política comunicacional de los Estados, en Chile como Bolivia, en materia de relaciones exteriores y cooperación?

¿Cómo actúan las otras fuentes de información no oficiales, o sea, no ligadas a los gobiernos de Chile y Bolivia?

Hipótesis de Investigación

La naturaleza (cantidad y calidad) de la información entregada por los medios de comunicación de Chile y Bolivia, inciden en las percepciones de la opinión pública y afectan a las relaciones exteriores de ambas naciones, en la perspectiva de las relaciones de integración / cooperación, creando una suerte de política comunicacional no oficial, que incide a su vez en la relación bilateral.

II PARTE

- **Investigación de campo**
- **Metodología**
- **Evaluación de la prensa sobre los hitos 2006 – 2007**
- **Evaluación de entrevistados sobre acercamiento Chile y Bolivia**
- **Análisis Opinión Pública (4 dic 2006, 24 de junio 2007)**

Investigación de Campo

Metodología

La investigación hizo un análisis de la prensa, medios *on line*, fuentes oficiales y entrevistas a representantes seleccionados de los gobiernos, y analistas historiadores. Asimismo recurrió a entrevistas a ex representantes relevantes de ambas naciones involucrados en la construcción de relaciones socioculturales, tales como cancilleres, vicescancilleres, cónsules generales, entre otros. Con ello se buscó establecer evidencias de la línea comunicacional en relaciones exteriores, hitos comunicacionales pro integración (o no), así como ver si existió una suerte de política en este sentido.

Se recopilaron las encuestas de opinión publicadas por los principales centros de opinión de ambas naciones y medios de comunicación (La Tercera y La Razón), con el fin de dar un marco de referencia social al estado de las relaciones bilaterales vistas por la opinión pública.

La recopilación de información tuvo base en dos tipos de fuentes: fuentes escritas y entrevistas. Ellas fueron elegidas por su relevancia en el tema y la confianza en el conocimiento de los temas económicos y políticos. La muestra por las entrevistas profundas incluyó agentes oficiales de los gobiernos y académicos.

En materia de prensa escrita se eligió a los medios El Mercurio, La Razón, La Tercera y El Deber, por ser diarios de ambas naciones que marcan la pauta noticiosa dentro de sectores que son tomadores de decisiones en ambas naciones, y ser los medios que en anteriores oportunidades han sido tomados como referencia para mostrar la imagen, mediante las noticias, entre los países.

Con todo ello se buscó responder a la pregunta de investigación y a la hipótesis del trabajo, que buscaba establecer la relación e influencia de los medios de comunicación en la opinión pública y las relaciones exteriores entre Chile y Bolivia. Se buscó además determinar la correlación (o no) y llegada a la opinión

pública de los mensajes difundidos por las fuentes oficiales, observando para ello la imagen que se tiene de Chile y Bolivia en el otro país.

Los resultados de dicho trabajo entregaron una pauta para conocer por un lado de cómo fue cubierta parte de la relación entre ambas naciones, datos que contribuyeron para saber la calidad y cantidad, junto a un breve diagnóstico para sentar ciertas bases de la propuesta para construir una política comunicacional bilateral de Estado, con miras a contribuir a la construcción de mejores relaciones de cooperación y ganancia mutua, incluso desde una perspectiva estratégica.

Cómo Se Analizó la Noticia de este trabajo

Se tomó en cuenta el análisis del hito noticioso, así como las noticias que aparecieron como relevantes cercanos a estos hitos. Se tomó una ficha por noticia y se hizo un análisis macro del hito y de las relaciones Chile y Bolivia, clasificando el número de noticias aparecidas por cada diario escogido para este análisis, y de cada hito escogido para analizar. Los hitos fueron asimismo analizados de manera cualitativamente así como cuantitativamente.

Hitos Analizados

- *Toma de mando de Evo Morales y Bachelet*
- *Homenaje a Evo Morales*
- *Acuerdo de la Agenda de la 13 puntos julio 2006*
- *Homenaje a Eduardo Abaroa por el Ejército Chileno y visita de Almirante Codina*
- *El rol de los nuevos Cónsules de Bolivia (de Finot a Bersatti)*
- *Reuniones de cancilleres en 25 de noviembre 2006; 18 de mayo 2007 y 19 de octubre 2007*
- *Anuncio de construcción de historia conjuntas*
- *Lavín y estudiantes*
- *Ferías del Libro y visitas interculturales*
- *Reunión de periodistas y editores de medios*

Cuantitativamente: Se tomó los siguientes elementos para el análisis

Ubicación:

División de cuadrantes (del más importante derecho superior), al menos importante (izquierdo inferior).

Ubicación en número de página.

Ubicación en portada.

Extensión

Número de noticias en los medios por mes.

Número de párrafos por noticia.

Cualitativamente: Mediante el análisis de contenido se buscará conocer la visión acerca de las relaciones entre Chile y Bolivia, de los medios de comunicación y la opinión pública. Con ello se obtendrá una valoración cualitativa (positiva, favorable, neutra, negativa), extraída en base a la tabla de variables antes mencionada y a las citas de personalidades extraídas en las noticias.

FICHA EJEMPLO PARA LLENAR POR NOTICIA

FECHA

HITO

MEDIO

TITULO NOTICIA

A.CUANTITATIVO:

Ubicación

Extensión

A.CUALITATIVO:

Valoración noticia (positiva, favorable, neutra, negativa) tomando en cuenta cuadro anterior.

A continuación se presentaran los resultados de cada una de las fichas analizadas de las noticias aparecidas en los medios escritos antes mencionados, agrupadas en base al medio y al hito analizado, dando cuenta de un total de cerca de fichas totales de los hitos por medios para el presente trabajo

Evaluación y Análisis de la Prensa sobre los Hitos 2006 – 2007

Diario boliviano El Deber

Toma de mando de Evo Morales y Bachelet

Número de Noticias 26 / 13 en portada

Extensión promedio 11,6 párrafos

Valoración de la noticia: Salvo tres noticias que tienen valoración abierta favorable, precisamente aquéllas que hacen referencia del acercamiento de las relaciones entre Chile y Bolivia junto a la visita del ex presidente chileno Lagos. Las demás noticias que son en relación a la posesión en sí, tiene una valoración neutra.

Homenaje a Evo Morales

Número de Noticias 8

Extensión promedio 13,3 párrafos

Valoración de la noticia Hay 5 noticias con valoración neutra, describiendo más bien el contexto de este homenaje y los preparativos. Las 3 noticias con valoración favorable abierta corresponden a opiniones de analistas, columnistas y citas.

Toma de mando de Michelle Bachelet y visita de Evo Morales

Número de Noticias 11

Extensión promedio 9,8 párrafos

Valoración de la noticia La mayoría de las noticias que dan cuenta de este cambio de mando tiene carácter neutro. No obstante, tres de ellas hacen alusión directa, desde su título, a las buenas relaciones entre los presidentes Morales y Bachelet, y al impulso de la agenda bilateral.

Acuerdo de la Agenda de la 13 puntos Julio 2006

Número de Noticias 5/ 2 en portada

Extensión promedio 9,4 párrafos

Valoración de la noticia Las noticias fueron valoradas con carácter neutro, debido a que si bien se habla en casi todas ellas de llevar a cabo una agenda “sin

exclusiones”, también acompañan a estas palabras, frases como el respeto irrestricto a los tratados firmados.

Homenaje a Eduardo Abaroa por el Ejército Chileno

Número de Noticias 7/2 en portada

Extensión promedio 9,2 párrafos

Valoración de la noticia: Con 3 noticias con carácter favorable denominándose como un histórico homenaje que daba un paso simbólico a la desarticulación de los conflictos que traban las relaciones. Así, se destacan las palabras citadas del vicescanciller chileno Alberto van Klaveren “relevancia histórica” y “acercamiento y confianza mutua”. El resto de las notas tienen carácter neutro descriptivo.

Visita de Almirante Codina y acercamiento Fuerzas Armadas

Número de Noticias 1 / 1 en portada

Extensión promedio 9 párrafos

Valoración de la noticia: Favorable abierta, calificación que se sustenta en las palabras y cita del Almirante Codina tales como “Con la Armada de Bolivia hemos estrechado lazos que prácticamente no existían”

El rol de los nuevos Cónsules de Bolivia (de Finot a Bersatti)

José Pinelo

Número de Noticias 11 / 5 en portada

Extensión promedio 7,2 párrafos

Valoración de la noticia Con dos noticias favorables abiertas: una en la que se menciona al ex Cónsul Pinelo, que en su título menciona el avance de los congresistas de ambas naciones (“Congresistas de Bolivia y Chile alientan en la negociación marítima y energética”); y la otra en la que Pinelo menciona el avance en el camino de la confianza mutua y las relaciones con Chile. Las notas de este hito fueron valoradas en su mayoría como neutras, pese a que tras su destitución se negó cualquier negociación con Chile en materia energética y marítima, no

reflejaron reacciones adversas como cambio o cierres en las conversaciones y la relación entre Chile y Bolivia.

Finot

Número de Noticias 15 / 4 portadas

Extensión promedio 7,7 párrafos

Valoración de la noticia Cuatro noticias fueron calificadas de desfavorables y cerradas toda vez que aludían al rechazo de la ciudadanía chilena a una salida al mar a Bolivia; sumadas a los calificativos de “metida de pata” e impudencia de la actitud del ex Cónsul Roberto Finot. Asimismo el comentario de un ex canciller boliviano que calificaba que estos acontecimientos eran un retroceso en el tema marítimo. No obstante, hay un par de noticias calificadas con valoración favorable abierta, siendo éstas justamente las calificaciones expresadas por el ex cónsul Finot, al anunciar la cercanía de los acuerdos, expresiones que le valieron su destitución. El resto de las noticias de carácter neutro especifican más bien las conversaciones, los avances en las reuniones de ambas naciones, la exhibición de una película histórica boliviana en Chile como Amargo Mar. Se calificó como neutra, además, una noticia relativa a los dichos de la presidenta Bachelet sobre la salida al mar pero sin soberanía, dado que la tónica de la frase sigue lo dicho antes por otras autoridades.

Bersatti

Número de Noticias 6

Extensión promedio 7,3 párrafos

Valoración de la noticia Con dos noticias calificadas de favorables abiertas que hacen referencia al nombramiento del ex Cónsul Bersatti y a la satisfacción por parte de Chile. El resto de las noticias fueron calificadas como neutras, pues no mostraron cambios en las relaciones de ambas naciones, y sólo fueron declaraciones que reflejaban ideas antes expuestas, tales como la calificación del ex Cónsul Bersatti de que “la historia impide relación plena con Chile”. Asimismo si bien hay una noticia que aduce la polémica interna por el nombramiento de un ex

militar, la polémica presentada por la oposición boliviana fue menor toda vez que fue inicial y más bien de carácter político.

Reuniones de cancilleres en Noviembre 2006; Mayo 2007 y Octubre 2007

Número de Noticias 9 / 1 portada

Extensión promedio 5,8 párrafos

Valoración de la noticia Con 5 noticias calificadas como favorables abiertas, todas ellas destacando palabras como avances en el diálogo, construcción de confianzas mutuas, diálogo franco y directo. Las demás noticias neutras dan cuenta de temas como el Silala describiendo someramente que este fue abordado, así como describiendo los encuentros.

Anuncio de construcción de historia conjuntas

Número de Noticias 3

Extensión promedio 7,3 párrafos

Valoración de la noticia: Con la noticia principal con una valoración como favorable abierta, calificada así incluso desde el título “Libro une visiones de historia de Chile y Bolivia en el siglo XIX”, da cuenta del acercamiento y trabajo conjunto desde otras instancias, como la historia y educación. Las otras dos noticias, una de ellas una columna de opinión de una conocida periodista boliviana, Lupe Cajías, hermana de uno de los promotores de este libro y de la entonces ministra de Educación de Bolivia.

Lavín y estudiantes

Número de Noticias 1 / 1 en portada

Extensión promedio 10 párrafos

Valoración de la noticia: Si bien se califica como neutra, la noticia puede tener un carácter positivo toda vez que era una de las primeras veces que estudiantes universitarios llegaban a Bolivia a conocer la historia, vida y visión de ex autoridades, como el ex vicecanciller boliviano Jorge Gumucio. A ello se suma la

instancia de que la visita fue acompañada por un personaje político y ex candidato presidencial chileno de la oposición como lo es Joaquín Lavín.

Ferias del Libro

Número de Noticias 1

Extensión promedio 4 párrafos

Valoración de la noticia La noticia fue valorada como favorable abierta toda vez que se hablaba de uno de los primeros acercamientos en materia cultural, el nombramiento de Chile como país invitado de honor de la XII Feria Internacional del Libro, la que incluía visitas ilustres de ese país en materia cultural.

Reunión de periodistas y editores de medios

Número de Noticias 2

Extensión promedio 5 párrafos

Valoración de la noticia En materia de la reunión de periodistas, si bien este medio destaca sólo una de las reuniones oficiales, realizada en marzo de 2008, en octubre de 2007 el director de Economía y Negocios del diario El Mercurio realizó una capacitación a periodistas de El Deber, por invitación de la Organización de Periodismo y Comunicación Iberoamericana, la Asociación de Periodistas de Santa Cruz y la Asociación de Bancos filial Santa Cruz. Ambas noticias fueron valoradas como neutras.

Diario boliviano La Razón

Toma de mando de Evo Morales y Bachelet

Número de Noticias 23 / 13 portadas

Extensión promedio 13,2 párrafos

Valoración de la noticia: Con una mayoría de noticias favorables que mencionan la visita del ex Presidente Lagos a la toma de mando del Presidente Morales, así como su encuentro en el hogar de éste último, las noticias favorables destacan además las buenas perspectivas en la relación con Chile mencionando entre

otros, los acercamientos desde la época de gobierno del ex mandatario boliviano Rodríguez Veltzé. No obstante además de las noticias neutras que más bien describen el momento de esa toma de mando así como las visitas presidenciales, entre ellas la de Lagos, también aparecen dos noticias de tenor desfavorable. Éstas describen en retrospectiva los desencuentros con Chile en materia de relaciones internacionales, así como las dificultades del uso del gas como recurso con Chile.

Homenaje a Evo Morales

Número de Noticias 8/2 portadas

Extensión promedio 5 párrafos

Valoración de la noticia La cobertura de este hito contó con dos noticias de carácter abierto favorable, toda vez que se señalaba que este homenaje era un reencuentro simbólico entre chilenos y bolivianos, sumado a las palabras del Presidente Morales señalando “No lo puedo creer,... no me van a creer cuando regrese a mi país que miles de chilenos piden mar para Bolivia...”. El resto de las noticias de carácter neutro, eran descriptivas tanto de la preparatoria de este homenaje como del día de ese evento.

Toma de mando de Michelle Bachelet y visita de Evo Morales

Número de Noticias 23 / 8 portadas

Extensión promedio 8,3 párrafos

Valoración de la noticia Con una mayoría de noticias de carácter favorable abierta, estas tienen relación con la visita del presidente de Bolivia a la toma de mando de la presidenta Bachelet y a la buena recepción y ambiente favorable previo y durante el evento que rodeaba a esta visita, calificada de histórica. Asimismo, se dieron noticias neutras que describían la visita y reuniones, y una noticia que podría ser calificada de desfavorable toda vez que alude a la frustración del ex presidente Lagos por no poder avanzar con mayor profundidad en las relaciones con Bolivia. Cabe señalar en el panorama previo, además del tema marítimo, que materias, como la venta de electricidad, las minas

antipersonales y una actitud favorable de apoyo por parte de Perú a las conversaciones entre Chile y Bolivia, estuvieron presentes en la cobertura de la prensa.

Acuerdo de la Agenda de la 13 puntos Julio 2006

Número de Noticias 14 / 5 portadas

Extensión promedio 6,2 párrafos

Valoración de la noticia 6 noticias de carácter favorable aluden sobre todo a la disposición e inclusión del tema marítimo la “Agenda de los 13 Puntos” entre ambas naciones. También, con la misma cifra de noticias, se recoge con carácter neutro la descripción de la fase preparatoria y de la reunión de este evento. No obstante, también se recogen las voces contrarias y opiniones desfavorables surgidas desde parlamentarios de oposición chilena, sobre la inclusión del tema marítimo, noticias que también ocupan la portada.

Visita de Almirante Codina y acercamiento Fuerzas Armadas

Número de Noticias 4

Extensión promedio 5,7 párrafos

Valoración de la noticia: Con tres de las cuatro noticias de carácter favorable, estas destacan las palabras del almirante chileno Codina sobre el fortalecimiento de las relaciones de amistad entre las Fuerzas Armadas de ambos países “esperando de nuevo el entrenamiento de oficiales bolivianos en la Escuela de Guerra de Chile”, así como su interés por el buceo en altura desarrollado en Bolivia. Hay que señalar no obstante que Codina fue cauto en sus palabras respecto al tema marítimo, derivándolo como materia de ambas Cancillerías. La otra noticia que se calificó de favorable fue la petición de disculpa por parte del presidente de Bolivia por la quema de banderas chilenas, en los días de la visita.

Homenaje a Eduardo Abaroa por el Ejército Chileno

Número de Noticias 5/2 portadas

Extensión promedio 8,8 párrafos

Valoración de la noticia: Con cuatro de las cinco noticias favorables, estas aluden al hecho relevante para Bolivia toda vez que Abaroa es el héroe de la guerra con Chile, y bajo esta misma denominación de “histórico” fue calificado este homenaje, consolidando la construcción de confianzas mutuas. Asimismo, se destaca los dichos del Ministro boliviano que alude que el acto es el reconocimiento de que hay “temas pendientes”. La otra noticia neutra es descriptiva. Cabe mencionar que aunque no se contabilizó en este hito, existieron noticias durante esos días que aludían a la cautela expresada por el ex canciller boliviano Armando Loaiza frente al tema marítimo y las posibles repercusiones interna en Bolivia; asimismo, otros temas fueron relativos al ferrocarril Arica La Paz, y la serie chilena alusiva a la Guerra del Pacífico, Epopeya.

El rol de los nuevos Cónsules de Bolivia (de Finot a Bersatti)

José Pinelo

Número de Noticias 5 / 2 portadas

Extensión promedio 8,2 párrafos

Valoración de la noticia La mayoría de las noticias de este hito son de carácter neutro pues aluden tanto al nombramiento del Cónsul, su expresión de ser “ideal el retomar relaciones diplomáticas con Chile” aunque sin fecha establecida, y la remoción de este cónsul. Todas de carácter descriptivo. Se valoró como favorable abierta una noticia que mencionaba la intención de Bolivia de invertir en acciones de empresas eléctricas que operaban en el norte de Chile, expresada por el ex Cónsul Pinelo.

Finot

Número de Noticias 8/4 portadas

Extensión promedio 10,6 párrafos

Valoración de la noticia Con una sola noticia valorada como favorable, la que reproduce las palabras del ex Cónsul Finot que señalaba que “como nunca Bolivia esta cerca de alcanzar el anhelo del retorno al Pacífico”, frase que le valió su destitución. El resto de las noticias son más bien descriptivas y mencionan tanto el nombramiento, como la remoción de Finot.

Bersatti

Número de Noticias 5/3 portadas

Extensión promedio 11,8 párrafos

Valoración de la noticia Con dos noticias favorables abiertas que mencionan la valoración favorable de la designación del ex jefe de las Fuerzas Armadas de Bolivia, Freddy Bersatti, como Cónsul de Bolivia en Chile, expresadas por el Cónsul General de Chile en Bolivia Roberto Ibarra, así como las palabras de Bersatti afirmando que trabajaría en el afianzamiento de las relaciones con Chile. Por otro lado, las demás noticias valoradas como neutras, son más bien descriptivas incluyendo aquella que menciona el término de mandato.

Reuniones de cancilleres en Noviembre 2006; Mayo 2007 y Octubre 2007

Número de Noticias 11 / 6 portadas

Extensión promedio 5,2 párrafos

Valoración de la noticia Con una mayoría de notas de carácter favorable abierta, las cuáles en declaraciones tanto del canciller chileno, Alejandro Foxley como de su par boliviano David Choquehuanca, hacen mención sin detallar, de avances en temas de la agenda en la agenda y destacan el trabajo paso a paso en la construcción de la confianza mutua, y un diálogo “amplio, franco y realista”. Asimismo se menciona el trabajo en ámbitos como el contrabando de ropa usada que afecta a Bolivia. Las otras cinco noticias mencionan sobre todo los detalles de la reunión y antecedentes de las relaciones históricas entre ambas naciones.

Anuncio de construcción de historia conjuntas

No existe

Lavín y estudiantes

Número de Noticias: 1

Extensión promedio 1 párrafo

Valoración de la noticia: La noticia es valorada como neutra toda vez que es breve y descriptiva, que menciona la vista de los estudiantes junto al representante de la derecha chilena, Joaquín Lavín. Cabe mencionar que la nota está inserta como ultimo párrafo de la noticia relativa al establecimiento de la Agenda de los 13 puntos.

Ferias del Libro

Número de Noticias: 9 / 3 portadas

Extensión promedio 11,4 párrafos

Valoración de la noticia Siete de las nueve noticias fueron calificadas como favorables abiertas dadas las declaraciones, -apreciadas en editoriales de este medio-, del Cónsul General de Chile en Bolivia, Roberto Ibarra que declaraba que “sólo acercándonos y mirándonos a los ojos avanzamos (...) la integración es el mensaje de esta feria”; así como las palabras de una de las invitadas especiales de la XII Feria del Libro, la Ministra de Cultura chilena, Paulina Urrutia, que afirmaba que se buscaba “construir la amistad y confianza por medio de esa feria”. Junto a ellos, se destaca otras declaraciones de invitados a las ferias del Libro realizadas en Bolivia en sus versiones XI y XII, entre ellos Joe Vasconcellos (cantautor chileno) y Jorge Edwards (escritor y diplomático chileno), que mencionaban respectivamente: “Apoyo la causa marítima, se trata de un tema de desigualdades, todos merecemos justicia” y “Hay que encontrar una solución al tema marítimo boliviano”. Cabe mencionar que entre otros temas relativos al acercamiento cultural que se consignaron en este hito, son el festival de cine cruceño desarrollado en septiembre de 2007, teniendo como invitado de honor a Chile; así como el acuerdo de la realización del inventario patrimonial cultural entre ambas naciones.

Reunión de periodistas y editores de medios

Número de Noticias 3

Extensión promedio 6,3 párrafos

Valoración de la noticia Todas las noticias fueron valoradas de carácter neutro ya que abordan descriptivamente las visitas de periodistas chilenos y bolivianos a ambas naciones. No obstante ello, una de las noticias menciona los dichos de los periodistas chilenos que mencionaban que “la sociedad chilena no acepta dar soberanía”.

Diario chileno La Tercera

Toma de mando de Evo Morales y Bachelet

Número de Noticias 22 / 4 portadas

Extensión promedio 8,9 párrafos

Valoración de la noticia: Con once 11 noticias de carácter favorable abierto, las cuales aluden a una nueva etapa dado los acercamientos entre los presidentes Morales y Lagos y las buenas “señales” y disposición de ambos gobiernos. Las noticias describen los llamados e invitaciones de Morales a Lagos, así como la visita de éste último a Bolivia a la toma de mando del Presidente boliviano, junto a una comitiva en la que estaba Ricardo Lagos Weber como representante del gobierno Michelle Bachelet; la valoración de las noticias se sustentan en frases como: “queremos apostar a este diálogo a esta apertura, como el Presidente Lagos afirma a una agenda abierta y sin exclusiones” mencionado por el Presidente Morales; “Venimos en una actitud de fraternidad para mirar el futuro y construir una agenda de acercamiento”, expresado por el entonces Presidente Lagos; y “nos trató muy bien, muy correcto”, mencionado por Lagos Weber. Las nueve noticias neutras de este evento fueron descriptivas tanto de la ceremonia como de los eventos de acercamiento previos y durante la toma de mando en Bolivia. Las dos noticias de carácter desfavorable fueron aquéllas que aludieron con títulos como “ los verdaderos nexos de Evo Morales”, respecto de personajes

de extrema izquierda chilena, siendo los contactos con el gobierno sólo protocolares; una nota de Álvaro Vargas Llosa pretende ser una guía de como manejar las relaciones con Bolivia, aludiendo entre otros aspectos que las cercanías políticas entre Michelle Bachelet y Evo Morales no son garantías para buenas relaciones.

Homenaje a Evo Morales

Número de Noticias 1

Extensión promedio 6 párrafos

Valoración de la noticia Con una sola noticia valorada como favorable abierta, toda vez que la nota menciona en el título que “El pueblo chileno también reclama mar para Bolivia” y reproduce entre otras, las palabras del Presidente Morales que mencionó.”que Chile y Bolivia nos necesitamos”

Toma de mando de Michelle Bachelet visita de Evo Morales

Número de Noticias 10 / 2 portadas

Extensión promedio 6.3 párrafos

Valoración de la noticia Con 8 noticias valoradas como favorables abiertas las que mencionan y describen el encuentro entre la recién elegida Presidenta Bachelet y el Presidente boliviano, calificando que la cita se efectuó en medio de numerosas señales de acercamiento, así como la apreciación de Morales como un interlocutor válido y con respaldo popular. Se destacó además el recibimiento en una audiencia de Michelle Bachelet a la comunidad paceña y a representantes de la Cámara de Comercio boliviana. Como noticias neutras se valoraron aquellas descriptivas del encuentro, y la invitación de Bachelet a Bolivia que hizo Morales en el mes de agosto, propio de las celebraciones patrias bolivianas. Aunque no se tomaron en cuenta en este hito, en el contexto se mencionaba la voluntad de Brasil para ser mediador, así como la iniciativa de Bolivia de abrir diálogo con Chile en el marco de la venta de energía.

Acuerdo de la Agenda de la 13 puntos Julio 2006

Número de Noticias 13 / 5 portadas

Extensión promedio 7 párrafos

Valoración de la noticia Con seis noticias valoradas como favorables abiertas que aluden a la apertura de Chile por incluir por primera vez en un diálogo oficial bilateral el tema marítimo, se mencionan además las declaraciones del vicescanciller chileno que comentaba que “queremos hablar del tema marítimo con Bolivia (...) Cuando hablamos del tema marítimo, estamos habamos del tema del perfeccionamiento del acceso marítimo que no es un tema nuevo”. Cabe mencionar que se incluyó en estas noticias favorables las opiniones editoriales y dos comentarios de personas en la sección de “cartas” que afirman estar de acuerdo con negociar con Bolivia, incluso a cambio de gas. Las cuatro noticias neutras mencionan los detalles descriptivos tanto de la antesala previa como de la reunión y las declaraciones respecto del comunicado oficial emitido por ambas autoridades. Tres fueron las noticias contabilizadas como desfavorables cerradas, toda vez que aluden a las críticas de partidarios de partidos de derecha chilena como UDI y RN a la inclusión del tema marítimo de manera oficial, calificando este hecho como una improvisación en la política exterior chilena; así como la réplica del gobierno chileno que descartó tajantemente cualquier cesión territorial a Bolivia.

Homenaje a Eduardo Abaroa por el Ejército Chileno

Número de Noticias 3

Extensión promedio 7,6 párrafos

Valoración de la noticia: Con dos noticias calificadas de homenaje describiendo que sería la primera vez que ambas autoridades de Defensa de Chile y Bolivia se encontrarían, mencionan que este acto se enmarcaría en construir una agenda bilateral en temas de seguridad. La noticia favorable se explica desde el título que menciona que “Chile y Bolivia dan señal de acercamiento en homenaje a Abaroa”, dando cuenta en el interior de la nota de que el acto sirvió como marco para un intercambio de muestras de acercamiento entre Santiago y La Paz. Se menciona

además la frase del Ministro de Defensa boliviano Walker San Miguel que manifestaba “hemos venido a un acto muy significativo, muy emblemático y muy simbólico”

Visita de Almirante Codina y acercamiento Fuerzas Armadas

Número de Noticias 3 / 1 portada

Extensión promedio 5,6 párrafos

Valoración de la noticia: Dos fueron las noticias valoradas como favorables abiertas, las cuales aluden tanto a las palabras del Almirante Codina sobre que “tenemos las esperanzas que nuestros lazos de amistad no sólo de nuestros países sino también de nuestras instituciones se acrecienten”; así como a una editorial que mencionaba y calificaba de diplomacia naval a esta visita y que el almirante en un gesto pro acercamiento agregó al parecer un nuevo concepto en las relaciones bilaterales. La única noticia neutra daba cuenta de la visita y actividades que el Almirante Codina realizaría en Bolivia.

El rol de los nuevos Cónsules de Bolivia (de Finot a Bersatti)

José Pinelo

Número de Noticias 12 / 2 portadas

Extensión promedio 9,2 párrafos

Valoración de la noticia Con diez noticias neutras que describen tanto al nombramiento, el perfil del ex Cónsul Pinelo, así como la sorpresiva destitución. Se incluye entre estas noticias neutras una entrevista al propio Pinelo al momento de ser nombrado, en la que si bien señala que “el restablecimiento de las relaciones es su objetivo central,” esto “es parte del proceso”.Las otras dos noticias fueron calificadas como desfavorables cerradas y ambas aluden a la destitución de éste cónsul, mencionando que dicho acto favoreció al grupo llamado los halcones (en Bolivia), y que sus pasos no eran bien vistos por Cancillería chilena.

Finot

Número de Noticias 12 / 2 portadas

Extensión promedio 8,7 párrafos

Valoración de la noticia Seis fueron las noticias valoradas con carácter desfavorable cerrada y estas se centran en la destitución del Cónsul Finot tras sus dichos sobre la eventual negociación, los cuales le valieron el ser calificado por las autoridades de la Cancillería boliviana, como alguien “con un afán de protagonismo y que le gusta salir en la prensa”; además de las críticas provenientes de la Alianza por Chile, a cargo del senador Sergio Romero (RN) y del senador Juan Antonio Coloma, quien llamaba “[al] gobierno a transparentar su política internacional(...) se ha sembrado expectativas y se cosechará frustraciones”. Se destaca las palabras que lo calificaban de locuaz y el hecho de que según este medio, Finot no contaba ni con una interlocución buena, ni con el beneplácito de La Moneda por el hecho de éste haya sido el promotor de la visita de Evo en el Court Central. Las dos noticias favorables en este medio de comunicación, mencionaban el nombramiento de Finot quien era calificado como una persona con experiencia en las relaciones con Chile, toda vez que estaba presente desde 2003. Como noticias valoradas con la calificación de neutras se tiene 4 notas que mencionan tanto la cronología de la gestión de Finot, las frases mencionadas por él que le valieron su destitución e informaciones relacionadas.

Bersatti

Número de Noticias 2 / 1 portada

Extensión promedio 6,5 párrafos

Valoración de la noticia La nota más extensa es valorada como favorable abierta debido a que en dicho reportaje se mencionaba que el nombramiento del ex general Freddy Bersatti fue evaluado positivamente, tanto por autoridades de Cancillería chilena, como el círculo castrense, recordando que él fue quien abrió el camino para una exitosa diplomacia militar con La Paz. Su nombramiento, según consigna este medio, fue interpretado como un gesto diplomático de gran

relevancia. La otra nota que fue calificada como neutra alude muy brevemente al cambio y salida del Cónsul Bersatti de la delegación de Santiago.

Reuniones de cancilleres en Noviembre 2006; Mayo 2007 y Octubre 2007

Número de Noticias: 9 / 1 portada

Extensión promedio 9 párrafos

Valoración de la noticia Con cinco noticias de carácter neutro las que aluden tanto lo preparativos previos como las reuniones y declaraciones oficiales posteriores en torno a la Agenda de los 13 puntos y los temas *grosso modo* abordados. Por su parte las cuatro noticias calificadas como favorables abiertas reflejan desde los títulos hasta las declaraciones, palabras como “avances en el diálogo”, acercamiento que apunta a encontrar a futuro “soluciones creativas” para el tema de la mediterraneidad boliviana; y acuerdos que “reflejan un avance muy significativo que sobre todo lleva el sello de la confianza mutua”, cita última mencionada por el vicescanciller de Chile Alberto van Klaveren, según consigna este medio.

Anuncio de construcción de historia conjuntas

Número de Noticias 1

Extensión promedio 6 párrafos

Valoración de la noticia: La única noticia valorada como neutra es aquella que anuncia la intención de realizar una historia conjunta. Si bien no fue el primer intento de querer construir una historia conjunta, esta vez se pretendía elaborar un libreto común para la enseñanza de la historia en las escuelas de ambas naciones.

Lavín y estudiantes

Número de Noticias 5

Extensión promedio 7 párrafos

Valoración de la noticia: Dos son las noticias favorables que aluden a la reunión de Lavín con los vicescancilleres y cónsules, calificando el encuentro de amistoso,

así como los dichos en apoyo de Lavín a favor de la inclusión del tema marítimo en la agenda de conversaciones entre Chile y Bolivia. Las otras dos noticias neutras son más bien breves y descriptivas de las actividades de Lavín y los estudiantes en Bolivia. La única noticia desfavorable menciona la entrevista al senador UDI Pablo Longueira, quien criticó a Lavín por sus dichos mencionando que éstas pueden confundir y que “la UDI y la Alianza han sido claras en que la incorporación del tema marítimo no puede considerar a ningún evento la entrega de soberanía”

Ferias del Libro y acercamientos culturales

Número de Noticias 1

Extensión promedio 3 párrafos

Valoración de la noticia Calificada como favorable abierta, la única noticia que alude al recibimiento del Presidente evo Morales a la Ministra de Cultura chilena, Paulina Urrutia se refiere a la oportunidad en que ambas autoridades anunciaron la creación de una academia de rescate de lenguas originarias en el altiplano.

Reunión de periodistas y editores de medios

Número de Noticias 1

Extensión promedio 6 párrafos

Valoración de la noticia Una sola noticia calificada como neutra da cuenta del primer encuentro de medios de Chile y Bolivia; en ella se describe el encuentro entre directores, periodistas de cadenas de radio y televisión bolivianos en el hotel Intercontinental de Santiago, organizado por medios de comunicación chilenos y la Asociación Nacional de la Prensa.

Diario chileno El Mercurio

Toma de mando de Evo Morales

Número de Noticias 15 / 4 portadas

Extensión promedio 8.3 párrafos

Valoración de la noticia: Diez noticias tienen un carácter favorable. Ellas aluden no sólo al perfil de Morales, sino a su disposición a bajarle el perfil, buscar otras vías para la demanda marítima boliviana y la petición de respeto a la prensa boliviana en ese tema, así como al encuentro con el ex Presidente Lagos, el que es calificado de histórico en ese momento, con miras a la apertura del diálogo. Destaca las palabras del ex Presidente chileno respecto del Presidente Morales: “tenemos un líder con una tremenda legitimidad política y cultural que viene a conducir Bolivia”. Se menciona además una noticia calificada con carácter desfavorable y cerrado con la cobertura de las declaraciones de parlamentarios chilenos, Jorge Tarud y Juan Antonio Coloma, quienes señalaban “no se puede alimentar el lobby chileno de Morales en el mundo”. El resto de las notas de carácter neutro son más bien descriptivas aludiendo al evento y encuentro.

Homenaje a Evo Morales

Número de Noticias 2

Extensión promedio 9,5 párrafos

Valoración de la noticia Con una noticia valorada como favorable abierta ya que califica como histórica y trascendental la visita del Presidente Morales a Chile y menciona el desarrollo del homenaje a él en el Estadio Nacional por políticos y personeros de izquierda. Existe además una noticia valorada como neutra, más bien descriptiva del acto de homenaje a Morales y menciona: “El mandatario boliviano se vio sorprendido al ver como las cerca de siete mil personas que repletaron el Court Central del Estadio Nacional para homenajearlo pedían a gritos ‘mar para Bolivia’”.

Toma de mando de Michelle Bachelet y visita de Evo Morales

Número de Noticias 4 / 1 portada

Extensión promedio 11 párrafos

Valoración de la noticia Tres noticias son valoradas como favorables abiertas ya que describen el encuentro entre los mandatarios Evo Morales y Michelle Bachelet, y lo califican como una distendida reunión en la que ambos gobernantes acordaron fortalecer las relaciones bilaterales. En gesto de esa distensión, la Presidenta de Chile acompañó hasta la calle al Presidente de Bolivia, quien antes había entregado un charango a la flamante mandataria. La única noticia valorada como neutra se refiere a la actitud del mandatario boliviano como “un nuevo y más prudente estilo de política bilateral con Chile”

Acuerdo de la Agenda de los 13 puntos Julio 2006

Número de Noticias: 9 /3 portadas

Extensión promedio 10,8 párrafos

Valoración de la noticia Con sólo dos noticias favorables y abiertas en la valoración, se alude al optimismo del Presidente Morales por la inclusión del tema marítimo a la Agenda, así como las palabras algo más cautas del vicedecano chileno Alberto van Klaveren que señalaba “queremos hablar de esos temas, del tema marítimo. Sabemos la relevancia para Bolivia y también creemos que es importante para Chile y queremos estar disponibles para el diálogo cuyas características se verán con el tiempo”. El resto de las noticias fueron valoradas como neutras, ya que eran más bien descriptivas del encuentro. Se valoró una noticia como neutra, con tendencia a ser negativa cerrada, y otra negativa, toda vez que aluden a la reacción de parlamentarios y líderes de oposición chilena, como Juan Antonio Coloma, que mencionaban como un retroceso de la política exterior chilena: “es una posición impresentable que lesiona todos los acuerdos importantes que ha habido en materia internacional”

Homenaje a Eduardo Abaroa por el Ejército Chileno

Número de Noticias 4 / 1 portada

Extensión promedio 6,2 párrafos

Valoración de la noticia: Con dos noticias valoradas como favorables y abiertas que se sustentan en títulos tales como “Inédito homenaje a héroe boliviano”, y declaraciones como que fue “un gesto que reafirma la confianza entre el pueblo y el ejército” expresadas por el entonces jefe del ejército boliviano y posterior Cónsul General, Freddy Bersatti. Asimismo, declararon favorablemente el entonces Ministro de Defensa chileno, José Goñi, diciendo que “fue un paso adelante para retomar las confianzas entre nuestro país y Bolivia”; y un descendiente chileno del héroe boliviano, Juan Abaroa que comentaba que “para mí es un orgullo llevar el apellido de un importante hombre en la historia”. Este hito también registró dos noticias de carácter neutro que fueron descriptivas de la ceremonia de homenaje, así como de la historia de la batalla de Calama.

Visita del Almirante Codina y acercamiento Fuerzas Armadas

Número de Noticias 9 / 2 portadas

Extensión promedio 6.2 párrafos

Valoración de la noticia: Cinco noticias fueron valoradas como neutras, siendo descriptivas de las actividades y visitas del almirante Codina. Se valoraron neutras, pese al calificativo de histórica esta actividad. Tres de estas noticias fueron calificadas con el carácter de desfavorable cerrado, toda vez que cuestionan la imagen del almirante chileno con vestimenta indígena navegando el Lago Titicaca. Una de estas críticas vertidas en una editorial calificó esa imagen de “iniciativa riesgosa por las asociaciones que tiene inevitables expectativas... no procedía inducir a un alto oficial a dejar su uniforme y vestir tenidas indígenas”. Las otras notas calificadas como negativas son aquéllas cuyo título induce a la polémica: “Las peligrosas expectativas marítimas de Evo Morales”. De todas las noticias, sólo una fue calificada como favorable abierta, ya que reproduce las palabras del almirante que menciona que “nosotros como Marina estamos

colaborando en todo nuestro alcance para que todas las diferencias del pasado sean superadas”.

El rol de los nuevos Cónsules de Bolivia (de Finot a Bersatti)

José Pinelo

Número de Noticias 9 / 2 portadas

Extensión promedio 12,8 párrafos

Valoración de la noticia La mayoría de las noticias fueron valoradas como neutras, toda vez que mencionaban en líneas generales el nombramiento y el perfil del nuevo cónsul, así como su remoción. Pese a este último evento, las notas periodísticas mencionaban, en palabras de sus entrevistados, como el canciller boliviano David Choquehuanca no afectaría el diálogo entre Chile y Bolivia. Se valoró como la única nota favorable aquella que menciona la valoración del nombramiento del ex Cónsul Pinelo por quien sería vicedecano boliviano Hugo Fernández (entonces en UNITAS) “pienso que está capacitado para cumplir su papel de Cónsul en Chile, es un buen negociador”

Finot

Número de Noticias 14 / 4 portadas

Extensión promedio 26,8 párrafos

Valoración de la noticia Si bien la mayoría de las noticias tiene carácter neutro, por ser descriptivas del nombramiento y la destitución del ex Cónsul Finot, muestran un “equilibrio” en cuanto a las reacciones (parlamentarios de derecha y de la Concertación chilena), tras los dichos de Finot sobre un posible acuerdo con Chile en el tema marítimo. Se contabilizaron 6 noticias de carácter favorable que aluden al nombramiento de este diplomático, visto con beneplácito por la Cancillería chilena; los dichos de Finot, la actitud del canciller boliviano David Choquehuanca, quien mencionaba que Bolivia estaba cerca el acuerdo con Chile, pero que removi6 al C6nsul debido a las reacciones de sus dichos en Chile, as6 como la advertencia previa de la actitud de este diplomático por parte de las autoridades bolivianas. Tres fueron las noticias calificadas como desfavorables

cerradas, y están ligadas a la destitución y a la molestia expresada por Cancillería chilena a La Paz, por los dichos de Finot, y las palabras del senador de derecha Sergio Romero, quien sostenía que “el pecado es haber incluido el tema marítimo en la agenda, sin una solución conocida. Se sembraron expectativas y se cosecharon frustraciones.”

Bersatti

Número de Noticias: 2

Extensión promedio 4 párrafos

Valoración de la noticia: Una noticia es breve neutra que describe el nombramiento del Cónsul Bersatti, y la otra noticia, es favorable abierta. En ésta se menciona, además de un breve perfil, la valoración de la Cancillería chilena por este nombramiento. “El general en retiro honrado como Cónsul ha sido una persona que ha tenido en su trayectoria anterior una actitud muy positiva hacia avanzar esta relación de confianza entre Chile y Bolivia” mencionaba el canciller chileno Alejandro Foxley.

Reuniones de cancilleres en Noviembre 2006; Mayo 2007 y Octubre 2007

Número de Noticias 8

Extensión promedio 5,5 párrafos

Valoración de la noticia Son cuatro noticias favorables sobre el hito de las tres reuniones de cancilleres entre 2006-2007. Usan frases que sustentan esta calificación: “diálogo que avanza con una perspectiva constructiva”, y las palabras expresadas en entrevista del canciller boliviano David Choquehuanca que mencionaba que “Bolivia dejó de ver a Chile como enemigo”. Asimismo, cuatro también fueron las noticias de carácter neutro y éstas, además de ser descriptivas y breves respecto a las reuniones, reproducen brevemente el comunicado de prensa de los encuentros entre vicecancilleres. Se destaca que la valoración se sustenta en el tono moderado de las comunicaciones, siempre dando la tónica de avance, pero sin mayores descripciones sobre la profundidad de los temas abordados.

Anuncio de construcción de historia conjuntas

Número de Noticias 5 / 1 portada

Extensión promedio 3,2 párrafos

Valoración de la noticia: Dos fueron las noticias calificadas como favorables abiertas, y éstas corresponden al anuncio del trabajo de la historia conjunta, teniendo como sustento a esta calificación tanto la información sobre el hecho de que dicha iniciativa estaba siendo coordinada con las cancillerías, como las palabras de la ministra de educación de Chile de la época, Yasna Provoste. Ella señalaba “es un trabajo inédito detrás del cual está el sentido de generar comunidades, entender que puede haber matices distintos pero que es posible construir una misma historia entre chilenos y bolivianos”. La misma cantidad de noticias (dos), fue valorada como negativa; ellas fueron publicadas como reacción al anuncio de las historias conjuntas. Se toman como referencia los títulos como “¿Consenso?”, “Confusión genera anuncio sobre plan piloto para enseñar historia en colegios Chile y Bolivia”, y el comentario de Patricio Bernedo, director del Instituto de Historia de la Pontificia Universidad Católica de Chile que señalaba “la historia es o no es, no se consensúa”. Una sola noticia que recogía posiciones desfavorables, así como algo más positivas respecto al anuncio de este hito, fue valorada como neutra.

Lavín y estudiantes

Número de Noticias 2

Extensión promedio 1,5 párrafos

Valoración de la noticia: Dos noticias breves e insertas como parte de la noticia del acuerdo de la Agenda de los 13 puntos, fueron calificadas de favorables dadas las palabras expresadas por Joaquín Lavín, jefe de la comitiva: “Se ha creado un nuevo clima en las relaciones entre Chile y Bolivia (...) el propósito es aprender del pueblo boliviano y mejorar las relaciones”.

Ferias del Libro

Número de Noticias 1

Extensión promedio 8 párrafos

Valoración de la noticia La única noticia referida a los encuentros culturales y específicamente a la XXI Feria del Libro de La Paz, fue calificada como favorable abierta. En el evento, Chile fue país invitado de honor y la Ministra de Cultura chilena Paulina Urrutia, fue recibida por el Presidente boliviano Evo Morales. La Ministra encabezó la delegación e hizo mención que “en este proceso de construcción de confianzas y reconocimientos de identidades, se muestra el rol de la cultura en la integración de los países”.

Reunión de periodistas y editores de medios

No se registran noticias en el diario el Mercurio. No obstante, en coincidencia con las fechas de la última ronda de reuniones de periodistas, entre el 25 al 28 de marzo de 2008, se gestó una polémica por las grabaciones del film de James Bond, Quantum of Solace, imágenes que fueron realizadas en Calama, pero que en el film tendrían lugar en territorio boliviano.

Evaluación de Entrevistados sobre Acercamiento Chile y Bolivia

Durante el transcurso del presente trabajo de investigación, se logró entrevistar a algunas personalidades que participaron directamente en esta historia de acercamientos entre Chile y Bolivia, con énfasis en los años estudiados 2006 y 2007.

En líneas generales, si bien los entrevistados coinciden en qué existe una política comunicacional en cada uno de los Estados, y que el avance reflejado en la Agenda de los 13 puntos, muestra un acercamiento y voluntad de ambas naciones, también se refleja en los entrevistados cierta crítica tanto a la forma en cómo ha sido informado este acercamiento y los encuentros, y los medios por los cuales ellos se informaron de los mismos.

La falta de interpretación, conocimiento e interés más profundo por parte de la prensa señalada por lo entrevistados, así como la reserva y poca información vertida a la opinión pública sobre los avances alcanzados en dichas reuniones, son parte de las críticas expresadas por los entrevistados del presente trabajo.

A continuación un extracto de los puntos más destacados de las entrevistas realizadas a las siguientes personas: viced Canciller boliviano, embajador Hugo Fernández Araoz; ex Canciller y actual senador de Chile, Ignacio Walker; ex Cónsul General de Bolivia en Chile y actual senador, Freddy Bersatti; al diputado de la Comisión de Relaciones Exteriores de Chile, Renán Fuentealba y al historiador boliviano y participante de los encuentros de historiadores entre Chile y Bolivia, Fernando Cajías.

Cabe señalar que las transcripciones de las entrevistas se adjuntan como anexo en la presente investigación.

“El cambio de paradigmas”

Ex vicescanciller de Bolivia Embajador Hugo Fernández Araoz

Para el actual vicescanciller boliviano, embajador Hugo Fernández se debe entender, que en la relación Chile y Bolivia hubo un “cambio de paradigmas”, propiciados por los gobiernos de los Presidentes Michelle Bachelet y Evo Morales.

“Hay que mencionar que esta etapa de las relaciones entre Chile y Bolivia, me refiero a la etapa que han iniciado los Presidentes Evo Morales y Michelle Bachelet, se planteó desde el principio un cambio de paradigmas (...) Hay que ser muy realista para constatar que el estilo, la forma y los contenidos de las relaciones previas de Bolivia y Chile, y yo quiero referirme solo a tiempos históricos. (...) Los Gobiernos de la Presidenta Bachelet y del Presidente Morales han entendido que eso no es viable y que hay que ir por otros lados. Esto se ha dicho en su momento, pero los medios de comunicación no lo han entendido ni captado, no han visto la profundidad de lo que quiere decir esto”.

Para el vicescanciller boliviano, las relaciones de Bolivia y Chile, al haber estado deterioradas durante tanto tiempo tienen una complejidad muy grande y restablecerlas requiere paciencia, tiempo, cuidado, circunspección, dejar de lado la improvisación, y tener una maduración a lo largo del tiempo. “Como todas las cosas. Si usted quiere tener un niño necesita que pasen nueve meses, si usted quiere que entre en la universidad y sea abogado hace falta que pasen 25 años y si quiere que sea un abogado prestigioso en su país le hacen falta otros 25 años. Entonces si eso pasa con una persona, las relaciones entre Estados deteriorados durante mucho tiempo no se pueden reestablecer porque alguien se lo impuso”, menciona.

Consultado sobre si se estaba haciendo un trabajo en conjunto entre Cancillería y un equipo comunicacional para poder entregar e informar el avance a los medios, y en líneas generales una política comunicacional de trabajo, la autoridad boliviana señaló que “las Cancillerías tienen en este caso una política

comunicacional y la política comunicacional yo diría que es aquella donde vamos a mostrar los resultados, nosotros no vamos a mostrar los detalles de las conversaciones preliminares”

Asimismo, en materia de comunicación el vicescanciller mencionó que en los encuentros “que hemos tenido con los funcionarios de la Cancillería chilena, hemos cuidado mucho nuestro lenguaje y la información que debemos proporcionar a la prensa. (...) No vamos a dialogar a través de los medios de comunicación, el diálogo nuestro es un diálogo responsable, cuidadoso entre representantes de Gobiernos y buscando que sea un diálogo entre países”

No obstante ello, el vicescanciller Fernández fue enfático en afirmar que si bien han proporcionado todas las actas de las conversaciones, “nuevamente los periodistas han caído en leer en diagonal para encontrar la cosa, pero no se han puesto a estudiar palabra por palabra y a ver cuál es el avance respecto de cada punto; y han seguido sobre el supuesto que todo se trata bajo los viejos paradigmas”. Cabe señalar que la autoridad boliviana si bien hizo alusión a la prensa en general, especificó más adelante que “no podría ponerme a opinar sobre la prensa chilena. Si puedo decir que la prensa boliviana le dio ese carácter inmediatista, facilona, sensacionalista”

Para enmendar esa falta periodística, el vicescanciller boliviano menciona que se “requiere un periodista diferente, no uno de la noticia del día, sino un periodista de investigación que tiene que tener sus libros sobre la historia de Chile, y cuál es la comparación con este nuevo método para emitir una opinión, pero eso no lo hacen, no tienen tiempo, no les interesa, no se vende”

Consultando a la autoridad boliviana sobre su opinión acerca de que si tras casi cuatro años de conversaciones entre autoridades de ambas naciones, éstas se han visto reflejadas en las opiniones públicas de Bolivia y Chile, el vicescanciller respondió que si bien “todo es opinable, en el último debate entre los candidatos a

la presidencia de Chile hubo una pregunta específica sobre las relaciones entre Bolivia y Chile. Eso es una novedad, pues antes no se hablaba del tema. Ahora algún periodista podrá simplificar. No todos dijeron lo mismo. Pero yo detecto cuatro opiniones diferentes sobre el tema de los cuatro candidatos, opiniones diferentes y diferenciadas con unos matices muy claros pero que nadie resalta eso. Entonces sigue ese trato superficial, pero este es un tema de matices, de detalles, de largo plazo, no es un tema de corto plazo”.

Consultado sobre el tema de cuáles son las acciones o lineamientos a seguir con los medios para que ellos puedan contribuir en estos diálogos de acercamiento e influir en la opinión pública, el vicescanciller Fernández señaló que “la prensa no puede influir en cosas nuevas (..) hace falta otra actitud para ver el tema, lo que puede es reflejar los cambios que si se van dando en las conductas de un conjunto de actores públicos y privados respecto del tema (...). Pero claro alguien tiene que agarrar las piezas del rompecabezas y empezar a armarlas, cuando alguien comience a armarlas. Cuando alguien empiece a armarlas, verá que sí hay un cambio de opinión, no en la opinión pública en general, sino en un conjunto de actores”

Finalmente y pensando en las acciones para fomentar ese conocimiento mutuo en la prensa en relación a las invitaciones y envío de delegaciones de editores y gente de medios de comunicación de ambas naciones a Chile y Bolivia, se consultó al vicescanciller por la continuidad de este tipo de acciones, a lo que la autoridad respondió que “hemos venido respondido a un plan de trabajo que hemos realizado entre ambas cancillerías y ambos Consulados, cada uno en su papel; y si bien eso se va a seguir como regularmente se hace con otros países, quizá en este caso con un poco más de énfasis. El tema no es tanto que eso se haga o no, pues se requiere una nueva actitud, un nuevo paradigma. Se podrá ir las veces que sea a Bolivia y los bolivianos las veces que sea a Chile y verán sólo lo que quieren ver, pero no verán lo que tienen que ver, lo que está cambiando, lo que es nuevo. Así habrá que tomarse en serio el cambio de paradigma. Si uno

sigue insistiendo en los viejos paradigmas Colón no hubiera descubierto América. Chile y Bolivia tienen que redescubrirse con nuevos paradigmas”

“Chile ha llevado el tema con tranquilidad y sin estridencia”
Ignacio Walker, senador y ex canciller de Chile

Bajo la modalidad de una breve entrevista telefónica, se realizó una conversación con el ex canciller de Chile y actual senador Ignacio Walker, quien para el presente trabajo nos comentó acerca de su parecer en cuanto al avance de los diálogos entre Chile y Bolivia bajo los mandatos de los presidentes Evo Morales y Michelle Bachelet, así como el rol de los medios y la continuidad de este diálogo dado el cambio de gobierno.

Ante la primera pregunta sobre ¿cómo califica el avance en el trabajo de las relaciones entre Chile y Bolivia? El senador Walker comentó que “desde que se suscribió el acuerdo y una agenda sin exclusiones en Algarve, Portugal en 1999, estas claramente han mostrado un avance y la mejor demostración de ello son los 13 puntos de la actual agenda, que significa por supuesto el abarcar en muchos temas de interés común”.

A juicio del ex canciller, los temas abordados en estos diálogos, si bien “todos son importantes, pero obviamente el más llamativo es el llamado ‘tema marítimo’ y no es otra cosa que la aplicación del tratado de 1904 que contempla la garantía hacia Bolivia de una salida hacia y desde el Pacífico para sus productos”. Pese a ello y al trasfondo histórico en este tema en particular, a juicio del parlamentario “las relaciones bilaterales han experimentado un avance significativo en los últimos años”

Respecto a materias propias de la comunicación y ante la consulta sobre si existía una política comunicacional para llevar el tema y su experiencia en su cargo de canciller sobre el tema, el senador Walker señaló que “obviamente que

existe una política comunicacional desde el punto de vista de la política exterior de Chile y de Bolivia. Bolivia siempre va a hacer ver su demanda más de fondo de su acceso soberano al pacífico. Y Chile dice que esa es una aspiración y no un derecho, que ese tema está zanjado en el tratado de 1904, y por lo tanto hay que avanzar de forma creativa, por vía diplomática en la agenda en común que ambos países han fijado”

Consultado sobre su calificación de la prensa chilena en relación al tratamiento de las noticias respecto a las relaciones bilaterales con Bolivia y las reuniones, el ex canciller Walker manifestó que “la prensa chilena recoge un clima de opinión pública que es muy contrario a cualquier salida soberana e incluso no soberana de Bolivia al mar. Pero en general tenemos un buen debate, que algunas veces lo recoge la prensa en círculos académicos. Yo creo que Chile ha llevado este tema con tranquilidad y sin estridencia Y creo que la prensa en general a contribuido a este clima”.

A juicio de Walker y consultado específicamente sobre si la prensa ha influido positivamente en la opinión pública, el parlamentario chileno expresó que “si, pues no hay un chauvinismo nacionalista, como en otras parte de América Latina. Hay una posición tranquila y muy firme en las defensas de la opción de Chile pero sin estridencia”.

Respecto a los avances que la prensa y los medios de comunicación deberían hacer para contribuir a la relación entre ambas naciones, a juicio del ex canciller “Es importante que el gobierno y no sólo el gobierno, sino la sociedad civil y los medios de comunicación tengan una política más proactiva. Obviamente hay temas de interés nacional que deben ser tratados adecuadamente, y especialmente el relativo al mar. Se debe tener que tener cuidado de no exagerar del carácter secreto o reservado de estas reuniones y tratar de informar a la opinión pública, de formar a la opinión pública y tratar de transformar a la opinión pública en un actor de la política exterior chilena”

Desde su perspectiva y consultado sobre la continuidad de la Agenda de los 13 puntos y los diálogos ante un nuevo gobierno en Chile, el ex canciller Walker cree que sí, “pues la política exterior chilena es de mucha continuidad, es una política de estado y no de gobierno, así que no creo que haya grandes variaciones en el próximo gobierno”

Finalmente desde su rol de parlamentario para seguir apoyando esta iniciativa y diálogo binacional, el senador puntualizó que “siempre estaré construyendo con otros a que esto sea así, pero obviamente el tono y la música la van a poner otros. Nosotros desde la oposición veremos como podremos contribuir a que esto siga siendo una política de Estado”.

“Socializar todos los avances alcanzados por los dos Gobiernos”
Freddy Bersatti, ex Cónsul General de Chile en Bolivia

Entrevistado cuando ejerció su cargo como Cónsul General de Bolivia en Chile, el ex general y embajador Freddy Bersatti, comentó respecto a la pregunta sobre cómo califica el avance en el trabajo de las relaciones entre Chile y Bolivia durante 2006-2007, que desde luego hay avances importantes “Puedo calificar las actuales relaciones como excepcionales, porque se esta haciendo un tratamiento global de todos los asuntos de interés para los dos países, los mismos están siendo abordados en un diálogo franco y serio, por los dos gobiernos”, señaló.

Para Bersatti, posiblemente “por la falta de relaciones diplomáticas, la existencia de una política confrontacional de los dos países y la exagerada desconfianza, la prensa ha hecho una gran cobertura a los diferentes encuentros de nuestras autoridades en los diferentes niveles (desarrollo de confianza), seguidos desde luego por los temas marítimos y el de Silala, por su sensibilidad”.

Tras consultarle sobre cuán provechoso podría ser la instauración de una política comunicacional (Pcom) de Estado para la integración entre Chile y Bolivia en el trabajo de esta agenda de los 13 puntos, el entonces Cónsul General de Bolivia consideraba que “no solo es factible, sino necesario establecer una política comunicacional en los dos países hacia la socialización de todos los temas, a fin de evitar fracasos por posibles veto de sectores opuestos o políticos de oposición”, aunque también señalaba que como política o plan, no tenía conocimiento que esta materia, haya sido abordada por los gobiernos en la comisión binacional que toca la Agenda de los 13 puntos.

A juicio de Bersatti, el tratamiento de las noticias respecto a estas reuniones bilaterales por parte de la prensa boliviana ha sido “especulativa y no ha cambiado, justamente porque no existe una política o plan”. Al consultarle sobre su parecer sobre la prensa chilena el entonces cónsul señaló que la califica “ igual que la boliviana”.

En relación al impacto en la opinión pública, generado por el tratamiento de la prensa respecto al tema Chile y Bolivia (agenda 13 puntos), considerando los años 2006-2007, el entonces Cónsul Bersatti señalaba que “ha tenido poco impacto, porque la noticia se ha hecho sin análisis ni debates”. Acerca de si hubo resultados concretos perceptibles en la opinión pública de ambos países, tanto en el tema Chile y Bolivia (relaciones), como en el tema agenda de los 13 puntos, Bersatti señalaba que aunque “hubo resultados, considero que no se está haciendo un buen acompañamiento, especialmente en Chile, porque la población que decimos a pie, desconoce o conoce muy poco”.

Consultado sobre si han sido partícipes o impulsores de las reuniones entre medios de comunicación y editores sostenidas entre Chile y Bolivia, el Cónsul Bersatti afirmando esta acción, mencionaba que “el desarrollo de la confianza mutua, esta involucrando a la mayor parte de las instituciones vivas, incluyendo los medios de prensa”.

Finalmente al indagar sobre qué pasos se debiera seguir para impactar a la opinión pública y las sociedades de ambas naciones, el entonces Cónsul Bersatti manifestaba que “debe haber un compromiso de cada país para socializar todos los avances alcanzados por los dos gobiernos”.

“Una nueva oportunidad perdida”
Fernando Cajías, historiador boliviano

El historiador boliviano Fernando Cajías, quien a su vez lidera por parte de Bolivia, la construcción de historias conjuntas junto a sus pares chilenos, si bien reconoce que hubo avances, califica que los resultados de las reuniones entre autoridades sobre todo en el tema marítimo, al no ser conocidas públicamente puedan dar lugar a pensar que en lugar de avances hubo una nueva “oportunidad perdida”.

“Hubo un primer punto que es positivo, es que durante estos años las relaciones han sido buenas, y siempre es bueno tener una relación buena, es una relación estable, de amistades, de intercambios, se ha visto mucho viaje de políticos y diplomáticos pero en el tema marítimo creo que todo el mundo esperaba más”, menciona Cajías.

Ante la contra pregunta de si esperaba soberanía, el historiador boliviano mencionaba que “por lo menos quería ver ofertas de solución concretas, no solamente el hecho de que se reconozca que el tema marítimo esté en la agenda. Algo así como Pinochet y Banzer dejaron algo muy concreto. Y aquí no ha habido corredor, enclave y cosas que no han trascendido. Entonces tal vez haya algo que no lo han dicho, pero para muchos es como una nueva oportunidad perdida. Bueno, al menos lo vemos así un grupo interesado en el tema. Yo lo veo concretamente así, porque, usted como comunicadora sabe que los políticos se basan en la opinión pública y, como nunca ha habido una opinión pública, por lo menos un porcentaje en Chile que es favorable para nosotros. Nunca va a ser

mayoritario”, señala el Cajías, no dejando de mencionar además la expectativa generada por la ovación de un grupo de chilenos a Evo Morales en el Estadio Nacional.

Desde su análisis histórico y consultándole acerca del rol que juega la prensa en esta relación de Chile – Bolivia, y el restablecimiento de una posible relación, para Cajías “la prensa junto con los políticos son la principal fuerza que maneja la opinión pública en general, y ha producido, yo creo, aspectos contraproducentes a los acuerdos, a veces con razón, otras veces no, y esto ha sido desde el principio. Siempre acá ha trascendido que si el gobierno chileno no convence a El Mercurio, la cosa no avanza. Quizás sea un poco exagerado pero, en todo caso, siempre fue un periódico muy importante y negativo hacia Bolivia. Es como acá, por ejemplo, radio Panamericana, El Diario, medios que mantienen, la postura que eso (los avances en las relaciones) tiene que hacerse de manera que Bolivia no quede mal”.

Para Cajías, el tratamiento de la prensa en la Agenda de los 13 puntos, “si bien ha tendido a ser positivo, ha estado bastante callada; pero este silencio ha sido también negativo, porque no ha puesto el tema sobre el tapete. No ha insistido. Apenas ha salido lo del Silala, no ha habido muchas publicaciones, pero sobre el tema en específico. En el caso del Silala ha habido más interpretación y más valorización, es decir, puestas de posición a favor o en contra. Pero lo otro creo que ha sido transcripción nada más”.

En este sentido y consultado sobre si la percepción de la opinión pública había tenido cambios, el historiador boliviano insiste que “como digo no es un tema que ha saltado en contra del gobierno, pero tampoco a favor. No ha avanzado. Vivimos un momento de gran agenda y luego inmediatamente vino el centenario del tratado que puso también de nuevo el tema”.

Respecto a qué es lo que se debería hacer mirando al futuro para sensibilizar a la opinión pública utilizando formas como la llamada diplomacia de

los pueblos entre otras, Cajías mencionó que desde la instauración del término en los años 90, el grupo de historiadores “creemos que tenemos que contribuir con la paz, y esta búsqueda de soluciones desde sectores de la sociedad civil”. Así el historiador boliviano se muestra de acuerdo con reuniones de otros sectores como empresarios, pero expresa que “los políticos no van a mover un dedo si no cambia la opinión pública. Así que más que conversaciones entre diplomáticos que deben continuar, debe haber una sensibilización a la opinión pública, creo que aún rompiendo ciertas reglas diplomáticas, todo esto debe ser transparente. No oculto”.

Y añade que “hay una incomunicación total, nosotros mismos, nos hemos comunicado entre nosotros, pero no nos hemos podido comunicar lo suficiente con el público. Es un tema que preocupa, tal vez habría que hacer una serie audiovisual o algún otro mecanismo que permita llegar mucho más al público (...), entre Bolivia y Chile hay una enorme desconfianza de las sociedades que no se conocen”.

De los trece puntos de la agenda, agrupados en tres grandes áreas como son lo político, económico y cultural, a juicio de Cajías “el más urgente es el político, puesto que el día que los políticos y las políticas se pongan de acuerdo, todo lo demás se irá como por un tubo porque tanto, lo económico y lo cultural ya hay una relación, hay una complementariedad económica que no se da todavía, y que obviamente podría explotar. Creo que el sector cultura es ahora el sector de mayor acercamiento. No digo sólo por los historiadores, sino los grupos folklóricos, ha habido mucho acercamiento, mucho cariño. Es decir, alguna vez conté el 2005, en algún lado trabajé en todos los eventos culturales, igual todos los bolivianos que van a Santiago, bueno siempre vuelven muy contentos. No hay hostilidad, en ese sentido culturalmente hablando no (...) Pero mientras los políticos... porque hoy la gente no lee mucho, no piensa mucho, entonces lo que diga un político o el comunicador, o el historiador a veces lo toman como palabra absoluta entonces si ellos cambian el discurso todo cambiará. Aunque otros dicen que primero hay que

cambiar a la opinión pública para que den el discurso, entonces tiene que ser paralelo”.

Consultado sobre el *mito de la rivalidad histórico por sobre la construcción de confianzas*, el historiador boliviano comentaba que “hay realidades que se han vuelto mito. Desde el punto de vista historiográfico altera a una posible solución, las voces de historiadores que mencionan que Bolivia no tuvo mar, eso no es una verdad histórica está plenamente comprobado que Charcas tenía toda la provincia de Atacama, eso es un debate muy decimonónico que ninguno de los historiadores de nuestro grupo que ha estudiado archivos se atreve a decirlo entonces esta es una primera cosa que está enredando el debate, y que ha calado”. En segundo término, para Cajías “parte de una realidad también decimonónica es que la historia da derechos y que eso es irrevisable. Que los tratados son irrevisables y de alguna manera el criterio de soberanía es de hace muchos años, no del concepto de soberanía que están manejando los europeos la soberanía compartida”.

En tercer término, el historiador boliviano añade que está el mito de que “el Perú se unió a la guerra por nuestra culpa y eso es absolutamente irreal porque todo comprueba que Chile tenía un gran interés en las salitreras peruanas mucho más que con las nuestras que producían una sexta parte, por algo el Perú se alió, no fue de pura hermandad incaica. Otro asunto es la deuda histórica con Perú, que como ellos nos ayudaron, no podemos hacerles tal traición, encontrar la solución por su territorio. Entonces algo también muy fuerte acá no digo que sea total porque hay muchos que creen que sí, que hay que salir por Arica, pero en los momentos claves que Chile podía haber intercedido, por ejemplo a fines del siglo XIX, este criterio de la deuda con el Perú sigue siendo fuerte. Claro por el lado de Bolivia también ya en el caso de estudios, más absurdo es no hacer una autocrítica, del por qué se perdió. Echarle toda la culpa a Chile tampoco es válido”

“Otro mito que se maneja en asuntos internacionales es que el tema es bilateral. No es bilateral, es trilateral. Si nos llevamos bien con Chile como ahora,

nos llevamos mal con el Perú, y eso ha sido así (cíclico) en toda nuestra historia. Siempre es una trilogía que nunca ha logrado actuar como trilogía” puntualiza.

Como un punto adicional, y debido al trabajo en conjunto entre historiadores, Fernando Cajías comentó además los inicios de esta iniciativa, los pasos futuros y su relación con el trabajo de gobierno de ambas naciones.

Así comentaba que para explicar la elaboración de este texto común, hay que remontarse a un antecedente, porque no podemos comprender un aspecto así de golpe sino de un resultado de un largo proceso que empezó en la década de los 90 y hoy día con el mutuo conocimiento entre historiadores de Chile y de Bolivia realizando los encuentros, que primero se llamaron encuentros entre historiadores y luego se ha ampliado a encuentros entre historiadores e intelectuales de Bolivia – Chile. En esa decena de encuentros se fueron gestando amistades y por lo tanto confianzas mutuas. Hay que tomar en cuenta que, tanto en el encuentro como en el libro, han participado historiadores de ambos países de una línea calificada de progresista por Cajías en materia de relaciones internacionales.

“Es un grupo importante de historiadores, los que nos consideramos con una mentalidad mucho más abierta para revisar el pasado. En ese sentido, las personas que participaron, tanto de Bolivia como Chile en este libro han sido personas que quieren contribuir desde cada uno de los países a que se llegue a un acuerdo, por lo tanto, la historia es también un medio de comunicación muy fuerte” explica el historiador boliviano.

Para Cajías si bien los medios de comunicación masivos, la radio, la televisión, tienen una influencia más coyuntural, en cambio la historia tiene una influencia estructural para formar mentalidades. “La que más forma es la enseñanza de la historia. De eso nos hemos dado cuenta, que la historia que se enseña en los tres países, en la mayoría de los casos de los colegios, de las escuelas no es nada crítica, entonces no permite el intercambio, la autocrítica.

Entonces elaborar textos donde el público pueda ver las tres visiones, si eso te da la historia, nos ha parecido una contribución muy importante. Pero obviamente que, todavía en las escuelas, en los colegios, se sigue enseñando de otra manera” afirma.

El historiador boliviano también comentó que si bien aún no está el texto escolar con esa visión compartida, existe un 5% de la enseñanza en los colegios de Bolivia que toma esa enseñanza compartida, además de seminarios, dedicados a los profesores, junto con mencionar que este tema aún no es prioritario dentro la enseñanza.

Consultado sobre el interés de las autoridades de gobierno por esta construcción de una historia y un texto conjunto, Cajías señala que si bien “existe el interés, se puede decir la curiosidad, la participación, no es algo permanente”. Cajías añadió que la invitación del vicedecano Fernández para dar una charla a los funcionarios de cancillería el 23 de marzo de 2008, sobre la necesidad de difundir el texto, demuestra ese interés. Añade también un *mea culpa* “ ha sido un poco culpa de los autores que no le han puesto el empuje total para poner el tema en el debate público. Lo que pasa que ahora el tema indigenista de las autonomías regionales, el tema interno está muy fuerte, y aunque este tema nunca deja de estar y siempre está ahí, y siempre va a estar, no ha tomado el cuerpo que otras veces” explica.

Sobre el futuro de esta iniciativa de los historiadores de Chile y Bolivia. Cajías comentó que “para el próximo año están previstas tres tareas. Una, es un seminario de integración que va a ser en Valparaíso, en la Universidad Católica de Valparaíso, conjuntamente con el Doctor Cavieles hacer un curso, con la base del libro. Número dos, es la realización del décimo primer encuentro de Iquique, en septiembre del próximo año. Y lo tercero es la edición boliviana del libro porque sólo hay una edición chilena y ahora la edición boliviana está totalmente realizada para que salga a mediados del año, y con la promoción del libro queremos hacer

seminarios con profesores de historia sobre todos de niveles medios. Esas serían las actividades”.

Según detallo el historiador boliviano, el centro de unión de los encuentros es la carrera de historia de la Universidad Mayor de San Andrés, y participan además la Fundación Cajías, la universidad boliviana UDABOL de Santa Cruz, y por parte de Chile, la Universidad Católica de Valparaíso y la Universidad de Valparaíso, la Universidad Arturo Prat de Iquique y la Universidad de Santiago. Asimismo en dichos encuentros según señala Cajías “siempre han participado los consulados de uno u otro lado”.

“La opinión pública tiene mayor conocimiento de las relaciones entre Chile y Bolivia,”

Renán Fuentealba, diputado chileno miembro de la Comisión de RR.EE.

Consultado sobre el avance en el trabajo de las relaciones entre Chile y Bolivia, Renán Fuentealba, diputado chileno, miembro de la Comisión de Relaciones Exteriores, señaló que a su juicio ellas “se han extendido a raíz de que se acordara el tratamiento global de una Agenda de 13 puntos que se incluye la aspiración boliviana para tener un acceso soberano al mar chileno”. Desde ese mismo momento a su parecer “ambos países buscaron sus esfuerzos en avanzar en el acuerdo tratamiento de los trece puntos en su conjunto y eso ha permitido que se establezcan relaciones de confianza mutua, cooperación recíproca y de compartir un mismo papel en el futuro”.

Para el parlamentario de los puntos de la agenda, ordenados en temas económicos, políticos y culturales “todos los puntos han sido tratados igualitariamente, en todos se ha avanzado. Indudablemente que en algunos puede haber mayores novedades, pero en definitiva el tratamiento que se le ha dado a la agenda ha sido coherente, respecto que no se ha privilegiado avanzar en una materia sobre otra”.

Desde su ámbito de trabajo, consultado sobre avances en el área parlamentaria, según su Fuentealba “la Comisión de Relaciones Exteriores fue visitada por parlamentarios bolivianos y hace un par de años atrás nosotros también visitamos a la comisión de Relaciones Exteriores de Bolivia. Quedamos de tener una agenda permanente, la cual desgraciadamente no se ha desarrollado, no se ha concretado por problemas internos de Bolivia, ha habido problemas presupuestarios en Bolivia efecto de los movimientos autonómicos, la Asamblea Constituyente, que no han permitido que se establezca periódicamente un contacto entre ambas Comisiones. Pero quiero señalar que entre los diputados chilenos ha existido y siempre va a existir una disposición a esa relación”.

Desde su criterio, y pensando en cuán factible y provechoso podría ser la instauración de una política comunicacional (Pcom) de Estado para la integración/cooperación entre Chile y Bolivia en el trabajo de esta agenda de los 13 puntos, Fuentealba menciona que ésta “va a derivar naturalmente del tratamiento de la agenda y de los puntos que se vayan abordando y de cómo se aborden” Para el parlamentario “no es necesario establecer como requisito el que exista una política comunicacional, ello dependerá de los medios de comunicación correspondientes a cada país, que querrán destacar las materias que allí se tratan. De manera tal que no creo que sea relevante para la relación de Chile y Bolivia que tengamos una política comunicacional establecida. Creo que es relevante que avancemos y que lo hagamos con sobriedad y sobretodo con discreción de manera tal que los países puedan tratar los diversos aspectos que encierra cada uno de los trece puntos, particularmente aquellas materias que son más sensibles que otras”.

En materia de comunicación y comportamiento de la prensa al preguntarle sobre el tratamiento de las relaciones bilaterales con Bolivia y las reuniones y encuentro de autoridades en la prensa chilena, según Fuentealba “la prensa ha sido cuidadosa porque se trata de materias de Estado que involucra a dos países y en este sentido la responsabilidad de los medios de comunicación debe traducirse en tratar los temas bilaterales de ambos países con la veracidad que les

corresponde y al mismo tiempo la sobriedad que ellos merecen. Creo que la prensa, y sobretodo la chilena, ha sido extraordinariamente responsable en comentar cada una de las reuniones bilaterales que se han hecho en los últimos años”.

Sobre el impacto de la prensa sobre la opinión pública, según el parlamentario “hoy día la opinión pública tiene mayor conocimiento de lo que sucede en nuestras relaciones Chile y Bolivia, tiene mayor conocimiento de los temas que se abarcan en dicha relación y no sólo los temas marítimos. Hoy día la opinión pública chilena está mucho más informada que en el pasado del contexto en que se lleva a cabo nuestra relación bilateral con Bolivia. Está más ilustrada. Hoy día la ciudadanía sabe que tenemos intercambio, cultural, en defensa, en educación etc.”, señala.

Según su punto de vista acerca a los pasos a seguir para acercar posiciones en materia de la opinión pública y las sociedades de ambas naciones, primeramente “hay una mayor ilustración e información en la opinión pública chilena que en la boliviana, todavía en ésta nos encontramos con paradigmas que son del pasado desfasados y extraordinariamente nacionalistas. Nuestro país, nuestro pueblo tiene una disposición natural de acoger demandas de países limítrofes y en todo lo que es cooperación e integración”. Sobre la materia consultada, Fuentealba señaló que “el tratamiento de las relaciones bilaterales debiera ser parte de la educación que le impartimos a nuestros escolares y a enseñanza media, en nuestras escuelas y colegios. La historia se supera con educación e información pero dando la información correcta y no la información con prejuicios o opiniones interesadas”.

Ante la pregunta sobre el rol qué debiesen tener los medios de comunicación, junto con el gobierno, para construir estos lazos de confianza mutua en las sociedades y pueblos, el parlamentario señaló que “los medios de comunicación deben jugar el rol que le corresponde, vale decir, su misión es informar e ilustrar verazmente a la opinión pública. Creo que en este caso los

medios de comunicación nacionales han sido extraordinariamente responsables en proporcionar esa información a la opinión pública, la información se atiene a lo que los países han avanzado y dicho en su declaración. Yo no puedo opinar respecto de la prensa boliviana; en el caso nuestro, creo que ha sido bueno. Ahora, obviamente que la prensa cumple un papel muy importante y permite precisamente que los lazos de confianza mutua que se quieren desarrollar entre los países puedan irse concretando. Cuando la prensa tergiversa las noticias o las informa parcial o les pone un sello o matiz de prejuicio indudablemente que distorsiona la información que llega al público de dicha prensa. De manera tal que creo que lo que hay que hacer acá es mantener una información que diga relación exactamente con lo que los países tratan sin interpretaciones de ningún tipo para que sea la opinión pública la que se haga sus propias conclusiones.”

Finalmente y ante la consulta sobre si con el cambio de gobierno esta política de acercamiento continuaría, el diputado chileno señaló que “La relación bilateral con Bolivia, Perú o Argentina es una política de Estado trascienden más allá de los partidos y del Gobierno de turno. Yo espero que el nuevo Gobierno siga trabajando estos temas con la misma altura de miras y pensando en el interés de Chile, como lo han hecho los Gobiernos de la Concertación hasta ahora durante estos 20 años. Así mismo, esperamos que las nuevas autoridades bolivianas encabezadas por el presidente Evo Morales mantengan también en esta materia una política de Estado, que no se circunscriban a cuestiones ideológicas del momento o a intereses partidarios que pueden ser muy legítimos en el contexto interno de cada país pero que indudablemente son negativos en la construcción de una relación estable, normal y cooperadora entre ambos países”

Análisis Opinión Pública (4 dic 2006, 24 de junio 2007)

Además de los hitos y los avances en las relaciones que retrata la prensa, y en la voz de sus actores centrales, otro indicador para saber cuáles fueron las incidencias en la opinión pública de estas acciones bilaterales, son las encuestas que medirán la percepción de una muestra de la sociedad. En el presente trabajo se recopiló dos encuestas, una realizada en Chile por el centro de encuestas del diario La Tercera, y otra en Bolivia, por la empresa Apoyo, Opinión y Mercado Ipsos Bolivia. En ambas, se midieron las reacciones de la opinión pública respecto a los acercamientos entre los dos países, el tema marítimo y el restablecimiento de relaciones diplomáticas, entre otros.

Elegimos ambas encuestas toda vez que fueron realizadas en los años de estudio de la prensa, para el presente trabajo y ellas aluden a ciertos temas tratados en la nueva manera de construir confianzas entre Chile y Bolivia.

A continuación se detallarán algunos de los resultados, y se presentarán los gráficos de las mismas encuestas.

Encuesta Ipsos Bolivia 4 de diciembre de 2006

La encuesta realizada por la filial de la multinacional Ipsos en Bolivia, tuvo como universo a 2.160 personas comprendidas entre 18 y 70 años de edad, de ambos sexos y de cinco diferentes niveles económicos, residentes en el área urbana de las ciudades de La Paz, El Alto, Cochabamba, Santa Cruz, Oruro, Potosí, Trinidad, Sucre, Tarija y Cobija. 1.019 personas residían en el eje central, 1.141 en otras capitales de departamento.

Respecto a la metodología, la empresa Apoyo, Opinión y Mercado Bolivia recurrió al método cuantitativo para el estudio, mediante entrevistas personales en hogares y al método de muestreo probabilístico, realizado entre el 13 y 20 de

noviembre de 2006. El margen de error, según menciona la firma, fue de 2,1%, estimando una confiabilidad del 95%.

En los resultados, una primera cifra significativa fue que el 68% aprobaba el acercamiento del Presidente Evo Morales a Chile, y con su Presidenta Michelle Bachelet. Sin embargo, indica que el 74% de los consultados tiene poca o ninguna confianza en Chile.

A la pregunta, ¿en general diría usted que aprueba o desaprueba los acercamientos entre el presidente Evo Morales y la presidenta chilena Michelle Bachelet?, sólo el 22% respondió que desaprueba y un 10% no precisó su posición.

La ciudad de Cochabamba fue la que más aprobó el acercamiento entre Morales y Bachelet, seguida por La Paz y El Alto y Santa Cruz, respectivamente. A la pregunta ¿en términos generales cuánta confianza tiene usted en Chile, diría que tiene mucha confianza, algo, poca o no tiene confianza en este país?, el 40% dijo que tenía “poca confianza” y el 34% respondió que no tenía confianza. Sumados el 40 y el 34%, dio un total de 74% de personas que desconfiaban.

De los encuestados, sólo el 20% dijo tener algo de confianza, el dos por ciento afirmó que tenía mucha confianza y el cuatro por ciento, no precisó sus respuestas. En El Alto, principal centro de las movilizaciones en contra de la exportación del gas a Chile durante las jornadas de octubre de 2003, el 45 % ciento respondió que “no tienen confianza” y el 43% que tiene “poca confianza”, haciendo un total de 88% de desconfiados.

Los niveles de desconfianza se reducen en el oriente y el sur del país, pero no dejan de ser altos.

Sobre el restablecimiento de las relaciones diplomáticas entre Bolivia y Chile antes de resolver el problema marítimo, el 47% respondió que aceptaría y el 46% que no aceptaría esta eventualidad.

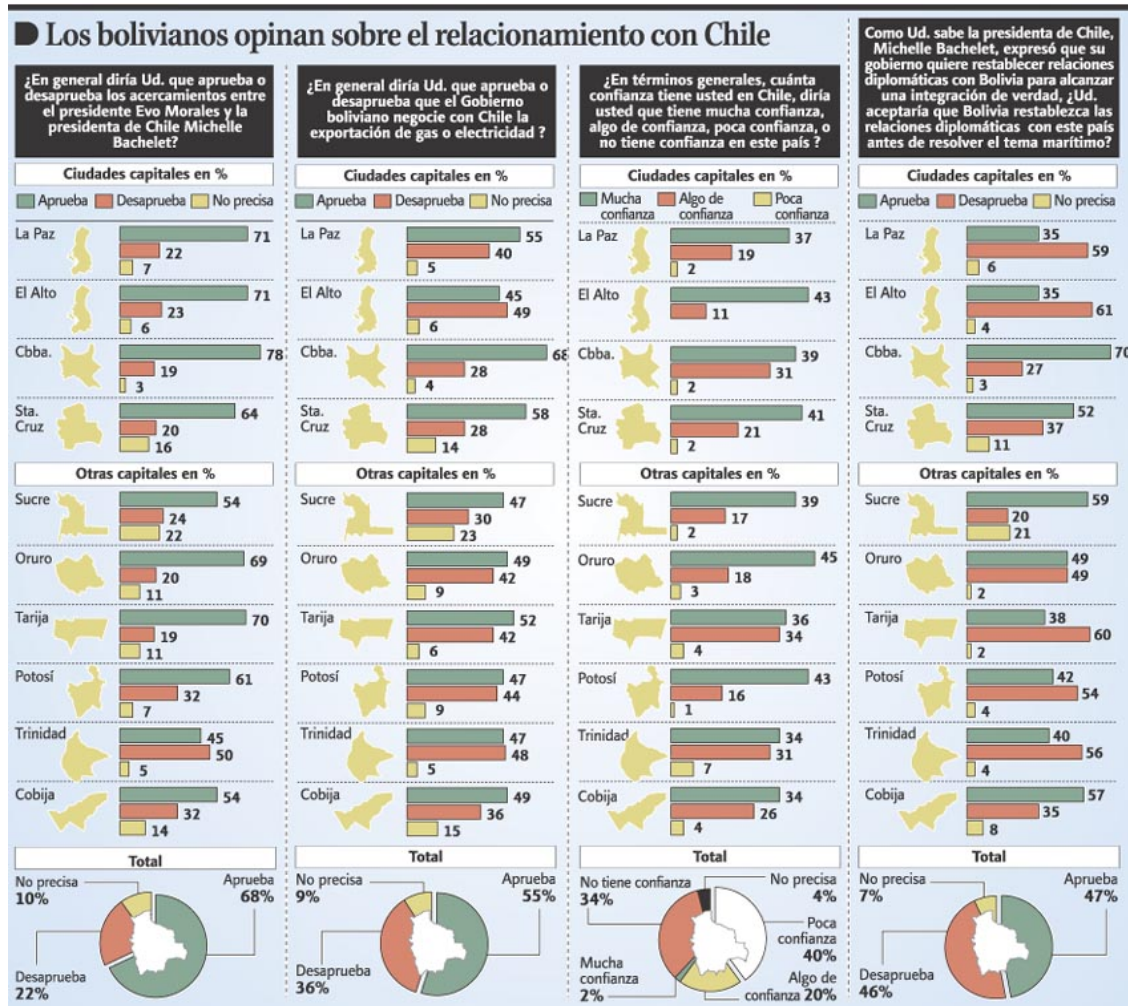

Fuente: Diario La Razón 5 diciembre de 2006

Sondeo La Tercera 25 junio 2007

Fue realizada por medio telefónico aleatorio los días 20 y 21 de junio de 2007, por el Centro de Encuestas de La Tercera, preguntando a 400 personas de entre 18 y 70 años, de 49 ciudades con más de 40.000 habitantes correspondientes al 60% de la población urbana de Chile.

Según los resultados de este sondeo que fue publicado por el diario La Tercera el 25 de junio de 2007, el 70% de los entrevistados rechazaba entregar una salida soberana al mar para Bolivia, 28% estaba de acuerdo y 2% no sabía o no respondía. Cabe mencionar que, como título de este sondeo gráfico publicado, se consignaba “Amplio rechazo para la salida al mar a Bolivia”. Los resultados fueron publicados junto a la entrevista del entonces Cónsul General de Bolivia en Chile, Roberto Finot.

En los datos del sondeo, se comparó además con una anterior versión del 24 de marzo de 2006, donde los resultados arrojaron que el 62% estaba en desacuerdo, frente a un 38% de acuerdo.

Frente a la pregunta sobre como se evaluaba la manera en que el gobierno chileno había conducido las relaciones bilaterales con Perú y Bolivia, un 39% consideró que bien, un 35% regular, 13% mal; 6% muy mal, 4% muy bien y 3% no sabía o no respondía.

La valoración resultó más alta ante la pregunta ¿Ud. cree conveniente restablecer relaciones diplomáticas con Bolivia a nivel de embajadores?, las respuestas positivas obtuvieron 69%, 27% no y 4 % no sabe o no responde.

En este sondeo se abordó también las alternativas de dar una salida al mar para Bolivia. Sobre la pregunta respecto de cuán de acuerdo estaría con cada una de las alternativas: a) conceder una salida mediante una zona costera en comodato (préstamos por 99 años) sin soberanía, cercana a Mejillones en la II Región; y la otra alternativa, b) crear una zona de soberanía compartía entre Chile, Bolivia y Perú ubicada al norte de Arica y sobre el actual límite con Perú, los resultados fueron de 69% en desacuerdo sobre la alternativa a), y del 62% para la alternativa b).

Paradójicamente, junto al rechazo de la entrega soberana expresado en la pregunta inicial de este sondeo, de las dos alternativas para la salida al mar para

Bolivia, aquélla que versaba sobre la entrega de una zona soberana tripartita, obtuvo un 35% de acuerdo, sobre un 28% frente a la alternativa del comodato.

Frente a este sondeo, el canciller boliviano David Choquehuanca expresó en una nota periodística del diario La Razón, que relativizaba los resultados, tras recordar que el diario La Tercera publicó el fin de semana (del 21 de junio de 2007) una “especulación” sobre una supuesta propuesta del gobierno de Evo Morales para negociar una salida al mar sin soberanía, por el norte chileno.

“Habría que ver la fuente, se limitó a comentar Choquehuanca, tras recordar que ellos mismos publicaron la información sobre el enclave por el norte, que son especulaciones. Luego aseguró que, contrariamente a esos resultados, existen grandes avances en la relación bilateral”²⁵²



Fuente La Tercera 25 de junio 2007

²⁵² La Razón 26 de junio de 2007, http://www.la-razon.com/versiones/20070626_005949/nota_247_444890.htm Consultado el 2 de septiembre de 2009

III PARTE

Aproximaciones y sugerencias de una política comunicacional

- **Análisis sistémico funcional de la comunicación (de la confianza a la cooperación)**
- **Análisis FODA de la relación Chile y Bolivia y la Comunicación mutua.**
- **Lineamiento de pasos en la política a largo plazo (conocimiento, difusión, monitoreo y feedback ciudadano)**
- **La importancia del uso de los medios masivos y la relación con los reporteros**

Análisis sistémico funcional de la comunicación (de la confianza a la cooperación)

Para hacer un análisis sistémico funcional de la comunicación se tiene que entender qué es un sistema y cuál es su estructura funcional, así como ésta se despliega en la estructura de la comunicación, y finalmente como contribuye no sólo a la generación de la confianza sino también de la voluntad por cooperar.

Habrá que definir un sistema, a partir de los tres primeros significados según el diccionario de la Real Academia de la Lengua Española. Éste señala: 1. Conjunto de reglas o principios sobre una materia racionalmente enlazados entre sí. 2. Conjunto de cosas que relacionadas entre sí ordenadamente contribuyen a determinado objeto. 3. Biol. Conjunto de órganos que intervienen en alguna de las principales funciones vegetativas. Sistema nervioso.

En biólogo alemán Ludwig von Bertalanffy en el año 1940, estudió y desarrolló la denominada "Teoría General de Sistemas", que al principio no estaba enfocada a los fenómenos de regulación y menos a la noción de la información, pero que reunió las nociones básicas para ayudar a las ciencias y su ordenamiento, sobre todo de sistemas abiertos.

El enfoque sistémico pone en primer plano el estudio de las interacciones entre las partes y entre éstas y su entorno. En esta teoría se establecen que los sistemas son mecanismos de entrada, producción y salida. Las entradas se refieren al ambiente transformado en forma de energía, información, dinero, personas, materias primas, etc. Cada uno de estos mecanismos debe funcionar bien, sobre todo si se quiere que el sistema sea efectivo.

Todos los sistemas tienen propósitos y metas, convirtiéndose éstas en las razones de su existencia. La planificación de los sistemas abiertos se refiere a examinar el ambiente, con el objeto de determinar otras expectativas que tienen las organizaciones entre sí.

Bertalanffy constató que el enfoque mecanicista prevaleciente en su época parecía descuidar o rechazar lo esencial del fenómeno del sistema de la vida. Así, preconizó una concepción orgánica de la biología, poniendo en evidencia la importancia del organismo considerado como un todo o un sistema, siendo el objetivo principal el descubrimiento de los principios de la organización a todos los niveles.

La Teoría General de Sistemas describe las formas de vida como sistemas complejos organizados que interactúan con sus ambientes. En lugar de analizar fenómenos como moléculas o células separadamente con la consiguiente exclusión de otros, es decir de las sociedades, Bertalanffy consideró el carácter interconectado de los sistemas abiertos naturales. Su estrategia era la búsqueda de semejanzas en el modo cómo las partes y el todo funcionan en forma integrada. Definió los sistemas abiertos por su estado constante que se logra gracias a un cambio permanente de materia que se refleja en un continuo e incesante proceso de demolición y reconstrucción de sus componentes. Es decir, son sistemas que se auto-sostienen, se auto-mantienen y se auto-reparan.

Las relaciones que aparecen entre las partes de los distintos sistemas (o subsistemas) lleva a la construcción de un Sistema General, que es la reunión de Sistemas Particulares. Para entender lo anterior, se puede pensar en los sistemas de un cuerpo humano, un conjunto de sistemas (nervioso, óseo, celular, etc.) con la misma estructura de relaciones, que trabajan tanto como sistemas propios pero también en función de un sistema mayor y único.

La importancia de las interacciones en el enfoque sistémico hará necesario distinguir entre las variables de entrada generadas por el entorno y las variables de salida generadas por el propio sistema. Asimismo, se deberá tener en cuenta, como lo sucedido en los sistemas de comunicación actuales, que la salida de un sistema reacciona sobre su entrada a través de un bucle de retroalimentación (feedback) que provoca un proceso no lineal.

El aporte de la Teoría de Sistemas a las comunicaciones, implica el ordenamiento de las partes en un sistema que interactúa solidariamente con el medio ambiente y que está constituido por partes ligadas entre sí por fuertes interacciones.

De los modelos de sistemas de comunicación, uno de lo más utilizados ha sido aquél realizado en 1948, por Claude E. Shannon y Warren Weaver en su trabajo *The Mathematical Theory of Communication*, publicado por The University of Illinois²⁵³. En este modelo existe una fuente, el emisor que construye un mensaje que codifica y transmite mediante señales y estímulos físicos. El mensaje es transmitido a través de un canal electrónico o mecánico, y es recibido por el receptor que cumple la labor inversa al emisor, es decir, decodifica el mensaje para que éste llegue a su destinatario²⁵⁴.

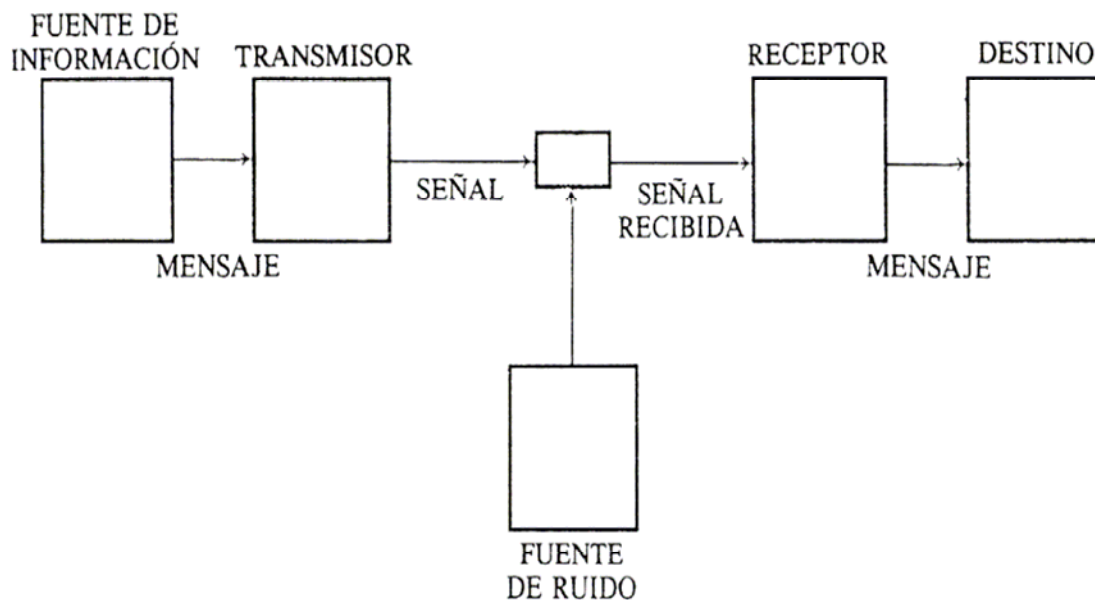

²⁵³ Shannon, C. Y Weaver, W. *The Mathematical Theory of Communication*, Urbana, The University of Illinois Press, 1949.

²⁵⁴ Ibidem 253

Este modelo muestra que la comunicación social se caracteriza por la clase de actores que interactúan, la clase de canales que sirven como instrumentos de comunicación y por la clase de contenidos comunicativos. Así:

- Actores: emisores y receptores
- Canales: mass media; instrumentos de comunicación que contactan con actores dispersos.
- Contenidos comunicativos o mensajes; se estudian desde el punto de vista de los efectos sociales que producen

Se podría mencionar que los componentes que el modelo toma en cuenta son:

- Las personas que interactúan en la relación comunicativa.
- Las otras personas.
- Las reacciones de cada persona a la imagen que se hace del otro y a la presuposición que se hace de cómo lo ve el otro.
- Las respuestas que una persona da a otra persona, como consecuencia de las reacciones indicadas en el punto anterior.
- Los propios fines que cada persona persigue en la interacción y en la representación que se hace de los fines que persigue el otro.
- La manera en que cada persona interpreta lo que el otro valora.

Explicada la conceptualización de sistema, y de éste y sus componentes en la comunicación, se entenderá el sistema que presenta una relación recíproca de finalidad que toma en cuenta los estímulos que proceden de los “órganos de la sociedad” o les afectan; entendiendo el término “órgano social” en sentido muy amplio. Por ejemplo, grupos de opinión, consumidores, etc. Se tomará el tema funcional, al igual que en el cuerpo humano, en relación a la función que debe cumplir. El modelo funcional poseería los siguientes componentes:

- a) Los posibles órganos que pueden cumplir la función de emisores de comunicación.

b) Las funciones sociales que se aseguran por el recurso a la comunicación y eventualmente, las disfunciones que la comunicación pueda generar en el “Sistema Social”.

c) Los posibles órganos que pueden cumplir la función de “Receptores” de comunicación. El “receptor” del funcionalismo puede designar a un interventor institucional o un consumidor de información.

d) Los posibles medios que no son adecuados para poner en comunicación al órgano emisor con los receptores, y asegurar la respuesta de los receptores hacia los emisores.

f) Los posibles mensajes funcionales y eventualmente, aquellos que son disfuncionales.

Por lo anterior, dadas las consecuencias del mensaje en los destinatarios y sus funciones, la retroalimentación será parte importante en el proceso comunicativo.

Al igual que un cuerpo humano que cuenta con varios sistemas y dentro de ellos, uno de los principales es el sistema nervioso encargado de entregar los mensajes a cada órgano a través de los principales emisores y transmisores como son las neuronas y su sistema de transmisión a través de la sinapsis, el sistema de comunicación pretende entregar no sólo los mensajes, sino crear la sensibilidad necesaria que provoca una acción-reacción. Siguiendo la analogía, si el cerebro es el órgano encargado de recepcionar la información en un cuerpo humano y de procesarla, para emitir una acción de respuesta correcta por los otros órganos requeridos (manos, pies, boca, ojos, etc.), los encargados de recibir los mensajes y tomar las decisiones correspondientes en una determinada institución, empresa o gobierno, serán entonces los encargados de procesar la información y transformarla en acción u órdenes de acción y/o nueva información que será entregada a su vez, tanto a los órganos ejecutores o los medios de comunicación encargados de difundir el mensaje hasta el receptor final que será la sociedad.

La comunicación es así, vital en la vida del ser humano y su sociedad, no sólo para enviar los mensajes sino que a juicio de Virginia Satir, psicoterapeuta estadounidense especializada en sistemas de interacción dentro del entorno familiar y personal, es:

*“...Como el principal mecanismo en las interacciones que los seres humanos establecen, a través de ella se conocen y se negocian los espacios en la vida cotidiana, al igual que se entregan o vivencian las creencias, las costumbres y los estilos de vida propios de cada familia, comunidad o espacio social al que se pertenece”.*²⁵⁵

Virginia Satir considera que cuando el individuo llega al mundo, la comunicación es el factor determinante de las relaciones que establecerá con los demás, y lo que sucederá con cada una de ellas en el mundo... abarca la diversidad de formas cómo la gente transmite información, la que da y recibe, cómo la utiliza y cómo le da significado.²⁵⁶ Cada familia comunica algo para enfrentar el mundo exterior, cómo desenvolverse, qué hacer ante determinadas situaciones y cómo relacionarse.

Es interesante poder aplicar el enfoque de esta terapeuta respecto a la comunicación, toda vez que la importancia de la comunicación en las relaciones interpersonales y en el principal núcleo de una sociedad como es la familia, puede ser extrapolado y proyectado al contexto social general. Más aún si se toma en cuenta que las relaciones de familia implican la construcción de una red de confianza y cooperación para llegar acuerdos y generar un núcleo fortalecido entre sus miembros.

“Las destrezas comunicativas apelan a todos los elementos del proceso comunicación y se centran principalmente en el binomio “Atender” (ser receptivo en el sentido más amplio) y “Responder” al contenido, al sentimiento, al significado pragmático; dar respuesta, retroalimentación, saber confrontar con claridad, oportunidad, compromiso y afecto. Las metas del proceso de la comunicación se

²⁵⁵ Karan Tanius. Revista electrónica de comunicación “Razón y Palabra” N° 40. México
<http://www.cem.itesm.mx/dacs/publicaciones/logos/anteriores/n40/tkaram.html> Consultado 11 enero de 2010

²⁵⁶ Ibidem 255

alcanzan a través de las destrezas que exhibe y ejecuta el comunicador durante la relación interpersonal y estos a su vez son transmisibles y aprendidos por el receptor, definiéndose así el carácter bidimensional de la relación. “Atender” y “Responder”, constituyen la base del proceso de la comunicación entre las personas. Todas las relaciones humanas son relaciones de ayuda (potencialmente), puesto que promueven el desarrollo.

Aunque Satir no analiza los principios sistémicos de la comunicación, indirectamente en sus textos, ejercicios y definiciones hay alusiones prácticas a los mismos. Son, el principio de totalidad en cuanto a que la suma de elementos no hace el todo, y propone estudiar el todo con las partes interrelacionadas en la interacción; el principio de interrelación e interdependencia de objetos, atributos y acontecimientos; el principio de causalidad circular, consistente en el comportamiento de cada actor del sistema (implicaciones, acciones, retroacciones) y las estructura del orden / desorden (Entropía / Negentropía) con las que el facilitador (comunicador para el caso) juega durante la terapia”²⁵⁷.

Entre los principios básicos para comunicarse adecuadamente entre las personas, ya sea en una familia, en un barrio o en una sociedad, está el aprender a obtener y recibir la información que se necesita de los otros; aprender a comunicarse con claridad; esto quiere decir, que el otro sepa lo que pensamos y sentimos con claridad; lo que hemos aprendido o lo que creemos saber; lo que esperamos de otros, cómo interpretamos lo que otros hacen, cuál es la conducta que nos agrada y cuál es la que nos desagradada, cuáles son nuestras intenciones y cuál es la imagen que otros dan de sí mismos.

El comunicador funcional entonces, no da las cosas por supuestas sin mayor indagación y pide explicaciones, escucha y pregunta, explora posibilidades para explicar o comprender mediante nuevas preguntas.

²⁵⁷ Ibidem 255

Satir resume, que una persona que se comunica claramente puede expresar con firmeza su opinión, aclarar y clarificar lo que dice, pedir replica, ser receptiva a ella. Esto se resume en las tres habilidades básicas para la comunicación: saber escuchar, retroalimentar y confrontar. “La comunicación no es solamente expresarse con elocuencia, sino y sobre todo dirimir y negociar, resolver y encontrar puntos comunes, como construcción de un proceso”.²⁵⁸

Las aclaraciones mutuas reducen las generalizaciones y al menos, el umbral de incertidumbre, al saber cada uno de los interlocutores a lo que el otro se refiere. Con ello además, se da pie a construir la confianza entre los interlocutores, la cual parte de la incertidumbre. Como señala Noemí Luján en su ensayo sobre la construcción de la confianza política, “la cantidad de muestras de disposición a cooperar y de información fidedigna que demandan los actores involucrados en el proceso de construcción de confianza contrasta claramente con las que se requieren en un contexto en el que la confianza se da espontáneamente”.²⁵⁹

No obstante, como lo reafirma Luján, pese a ser un gran aporte en la construcción de la confianza, la información debe ser la justa y adecuada, pues un exceso de información podría producir el efecto contrario, al dar la percepción de que hay un interés oculto por entregarla sobremanera, creando por ello, desconfianza.

Para Luján la información debe contar con los siguientes requisitos: “debe responder a la demanda de los actores, ya que una información solicitada y no proporcionada despierta inmediatamente la sospecha de que se trata nuevamente de un engaño; debe estar construida en un código accesible a los actores, ya que la falta de comprensión puede introducir “ruidos” adicionales al proceso de

²⁵⁸ Ibidem 255

²⁵⁹ Luján Ponce, Noemí. “La Construcción de la Confianza”. Instituto Federal Electoral Serie Ensayos Núm. 6. México Distrito Federal. 1999. p 119

<http://www.bibliojuridica.org/libros/libro.htm?l=492> Consultado el 13 de enero de 2010

construcción de líneas de comunicación y debe ser percibida como información útil y fidedigna por los actores interesados. Así el proceso de comunicación y sus flujos de información depende de la voluntad del emisor, del contenido, del mensaje, y de la disposición del receptor.”²⁶⁰

No sólo la información, sino que los procedimientos que ayudan a la detección de anomalías, contribuirán a que la fuente y la información sean calificadas como más fidedignas, pues introducen elementos que brindan neutralidad y eficacia.

Según Niklas Luhmann²⁶¹, en la construcción de la confianza, existirán dos etapas. La primera, de aprendizaje, donde la cautela será la sensación predominante entre los actores, quienes no se hacen muchas ilusiones. Las expectativas y apuestas son de bajo perfil. Esta etapa finaliza según Luhmann, cuando el depositario de la confianza ha tenido oportunidad de traicionar y no lo ha hecho. La segunda etapa se denomina de profundización y en ella, los actores realizan apuestas altas y toman decisiones importantes partiendo de la confianza. La vuelta a la primera etapa sería a juicio del autor, desastroso para los procesos.

Dentro de los factores que obstaculizan la construcción o el mantenimiento de la confianza a juicio de Andreas Schedler estarían los problemas de coordinación, inercias culturales, tendencia intrínseca de la desconfianza a auto reforzamiento, intereses de corto plazo, valores e identidades anti institucionales, ignorancia, no percepción de cambios en los patrones de interacción.²⁶²

Según Luján, es importante aclarar que “aunque la confianza y cooperación no son sinónimos, las condiciones y características que rodean a los dilemas de

²⁶⁰ Luján Ponce, Noemí. Op. cit. p. 120

²⁶¹ Niklas Luhmann Trust and Power. Londres. John Winley. 1979.p 44. Citado en Luján Ponce, Noemí. Op.cit. p 131

²⁶² Schendler, Andreas, “Credibility. Exploring the Bases in the Institutional Reform in News Democracies”. Trabajo presentado en el XIXth International Congress of the Latin American Studies Association. Washington D.C., septiembre de 1995, p.13. Citado en Luján Ponce, Noemí, Op. cit. p. 131.

cooperación son similares a los dilemas que están presentes en el cálculo de la confianza. No es casual que diversos autores hayan señalado los vínculo existentes entre la confianza y cooperación y hayan explorado posibilidades para el análisis de la confianza desde la perspectiva de la teoría de juegos”.²⁶³

Bernard Williams también ha relacionado confianza y cooperación, al plantear que las relaciones de cooperación entre dos individuos, uno de los cuales mantiene una postura dependiente del otro, introduce el problema de la confianza en el sentido de que la parte dependiente requiere algún grado de seguridad de que la parte no dependiente cooperará.²⁶⁴

Luján cita a Robert Axelrod y su texto *La Evolución de la Cooperación*, y reflexiona sobre el tiempo como factor en el establecimiento de las relaciones de cooperación: “El verdadero fundamento de la cooperación no es la confianza, sino la perdurabilidad de las relaciones (...)”²⁶⁵.

En definitiva, se trata de una clara comunicación entre los actores, que contribuya, entre otros factores, a construir la confianza entre ellos, sumados a factores como el tiempo sostenido en esta construcción de relaciones, mensajes claros y el cumplimiento de los compromisos asumidos. Los actores son parte importante en la construcción de las relaciones, llámense personas, empresas, instituciones o países, como Chile y Bolivia, pues todos los actores antes mencionados, son entes dinámicos, conformados por las acciones, emociones y pensamientos de las personas que los conforman.

Si bien se reconoce el esfuerzo del establecimiento de confianza entre las acciones realizadas entre los gobiernos de Chile y Bolivia, se hace el llamado de atención, en base a los autores antes mencionados, que factores como una

²⁶³ Luján Ponce, Noemí. Op. cit. p. 66

²⁶⁴ Luján Ponce, Noemí. Op. cit. p. 72

²⁶⁵ Axelrod, Robert. *La Evolución de la Cooperación*, Madrid Alianza editorial, 1986, p. 172. Citado en Luján Ponce, Noemí. Op. cit. p. 73

adecuada comunicación que fomente esta relación de confianza y den cuenta de que la misma va en avance, a través de información fidedigna y disponible para ambas sociedades (opiniones públicas), así como la consecución de esta construcción de relaciones sostenida en el tiempo son por ende pasos necesarios a dar si se busca una solución cooperativa de largo plazo.

Análisis FODA de la relación Chile y Bolivia y la comunicación mutua

Referirse al término FODA, es referirse a la matriz que debe su nombre a la abreviatura de Fortalezas, Oportunidades, Debilidades y Estrategias, originalmente propuesta por Albert Humphrey durante los años sesenta y setenta en los Estados Unidos, en el marco de una investigación del Instituto de Investigaciones de Stanford destinada a descubrir por qué fallaba la planificación corporativa.

El FODA es una herramienta de análisis estratégico que será aplicado en la presente sección de esta investigación, tomando como base lo realizado en la Segunda Parte respecto de las noticias en el período entre 2006 y 2007, así como las entrevistas realizadas a algunos actores de esta relación. Todo ello enfocado en el contexto de un escenario interno entendido como un ambiente más protocolar y regido por las conversaciones entre las autoridades y gobiernos y un escenario externo (donde la opinión pública es la protagonista en las percepciones de las acciones realizadas).

FORTALEZAS

De la diversificación de temas, además del tema marítimo, clasificados a través de hitos que abarcan además de lo político, aspectos culturales, así como la cobertura de las reuniones de las autoridades de Gobierno, desde de los presidentes hasta los encuentros entre autoridades militares, recalcando el marco de la construcción de confianza, puede destacarse como una fortaleza, la proyección de imagen que se instala en el escenario interno en cuanto a un acercamiento y una voluntad para ello, lo que de seguir ocurriendo puede sentar bases para mayores y mejores acercamientos en nuevas áreas y profundizaciones en otras.

En el escenario externo, este acercamiento da pie a que la opinión pública comience a observar que hay otras instancias que pueden ser menos polémicas y más amistosas entre ambas naciones. Cabe señalar como nota adicional, que observando comentarios de los lectores en la versión digital sobre la noticia referida a la actitud y donación de Bolivia frente al pasado terremoto de 2010²⁶⁶, la tónica de estos comentarios, además del agradecimiento, era la de reconocer el avance de las relaciones y la voluntad y disposición del mandatario boliviano por ayudar a Chile, más allá de los temas históricos.

Entre otras fortalezas, se destaca también que al haber más temas con mayor cobertura en relación antes de 2006, sumado al hecho de publicarse noticias de carácter favorable a neutro, más que negativas, ello sigue contribuyendo a construir una imagen más distendida y menos confrontacional entre ambas sociedades.

Asimismo el uso de un lenguaje más prudente a nivel de gobierno, se plantea como fortaleza, toda vez que la amplificación de estos mensajes a través de los medios, puede, como se explicó en el Capítulo 1, instalarse en la opinión pública y sus percepciones.

OPORTUNIDADES

Tras una mayor cobertura de los temas antes señalados como parte de las fortalezas, entre las oportunidades detectadas se observa un mayor campo de acción para posicionar noticias de ambas naciones y el trabajo conjunto por generar instancias de confianza, toda vez que habría mayor disposición no sólo de los medios de comunicación, sino también de la opinión pública, para ver si estas muestras son sostenidas en el tiempo, reflejan voluntades de Estado y no sólo estrategias momentáneas.

²⁶⁶ http://latercera.com/contenido/678_230020_9.shtml Consultado el 3 de marzo de 2010

Asimismo, se abre la oportunidad para que ambas naciones den a conocer no solamente las muestras conjuntas de construcción de confianzas, sino que sobre todo, lo que son cada una de ellas, las potencialidades que tienen tanto individual o aunando fuerzas. Lo anterior puede ayudar a cambiar ciertas percepciones que muchas veces carecen de la experiencia práctica que las valide. Ejemplo de ello es lo que muchas veces se da en el imaginario de la población chilena de que Bolivia es un país fundamentalmente altiplánico, desconociendo que cerca del 60% de su superficie esta en la zona tropical que colinda con Brasil y produce frutos típicos de la zona como yuca, plátanos, almendras brasileras, etc.

La mayor cobertura ha generado mayor interés que debe ser aprovechado por las autoridades publicas, pero también instancias privadas para dar a conocer instancias de trabajo conjunto, en sectores como el empresariado e iniciativas concretas que muestren que el beneficio mutuo y la complementariedad son factibles.

Posicionar temas más allá de los históricos es parte de esta etapa.

DEBILIDADES

Uno de las debilidades con la que se deberá lidiar permanentemente, es la imagen de inestabilidad y fragilidad del acercamiento entre Chile y Bolivia, ya que históricamente hubo acercamientos, pero también y tras los cambios de gobierno, de una u otra nación, cambio de posiciones en el manejo de las relaciones. La continuidad de las muestras de confianza y acercamiento emprendido por ambas naciones desde una mirada de Estado, será fundamental para superar esta debilidad.

Una debilidad que deriva de lo anteriormente expuesto, es el todavía frágil posicionamiento de las intenciones sobre las iniciativas y muestras de confianza en los gobiernos de los Presidentes Michelle Bachelet y Evo Morales, en una parte

de la opinión pública de ambos países. Sumado a ello, está el tema histórico arraigado en la opinión pública, el cual impide avanzar en temas de la agenda de los 13 puntos.

De igual modo una de las debilidades expresadas por uno de los entrevistados, fue la poca comunicación hacia la opinión pública sobre el estado y los resultados de las reuniones bilaterales en torno a la agenda de los 13 puntos. La falta de resultados concretos traducidos en acciones o acuerdos (a excepción de lo sucedido en materia del Silala que pese a lo alcanzado, no ha estado exento de polémica), puede hacer que la percepción que desarrolle la población en ambas naciones sea, que a pesar de las numerosas reuniones entre autoridades y una escasa claridad de los resultados alcanzados, la gestión de dichos encuentros no ha sido del todo efectiva.

Como debilidad, aunque puede convertirse en una oportunidad, apreciamos la poca comunicación o posicionamiento de noticias que refuercen la construcción de la confianza entre ambas naciones a través de casos de éxito, como asociaciones de personas o empresas de ambos países, o de personas que hayan obtenido resultados positivos al invertir, emprender o residir en el otro país. Ejemplo de ello, puede ser el casos de asociatividad entre empresarios de Chile y Bolivia que aúnen sus fuerzas para poder exportar joyas o maderas a otros mercados internacionales; así como también empresarios que hayan decidido emprender en la nación vecina, negocios cuyos resultados han sido exitosos.

De este modo, ejemplificando los resultados de la asociatividad, se podrá entregar a la opinión pública una mirada más constructiva y humanizada de la construcción de confianza y cooperación, como un beneficio mutuo y una relación en la que ambas naciones puedan ganar.

AMENAZAS

Una clara amenaza a la comunicación en la relación entre Chile y Bolivia, es la no continuidad de la misma, así como la ausencia de acciones que propicien este diálogo y acercamiento. La inconsistencia en cualquier relación o diálogo, invalida la seriedad de las intenciones y puede crear la percepción de desconfianza y desidia. Todo lo anterior podría llevar a desestimar los esfuerzos hasta ahora alcanzados.

Asimismo, como se señaló anteriormente, entre las debilidades, la poca comunicación de los resultados es una amenaza que puede traer como consecuencia, resultados similares a los mencionados en una comunicación inconsistente en el tiempo.

En un panorama de poca o escasa comunicación, y ante la avidez de los medios por querer lograr alguna referencia a la relación bilateral, puede hacer que cualquier opinión, incluso las más desfavorables, sean cubiertas, aún con mayor interés por ser fuente de más noticias y posibles polémicas.

De no manejar bien lo anterior, opiniones contrarias exacerbadas podrían dar pie y destruir una vez más, el enfoque alcanzado de confianza entre ambas naciones.

Una permanente amenaza serán también las opiniones contrarias a una relación de confianza, fundadas en temas históricos y rivalidades, sean expresadas por políticos, columnistas o autoridades de ambas naciones, las cuales serán escuchadas o leídas por la opinión pública, pudiendo influenciarla.

Lineamiento de pasos en la política a largo plazo (conocimiento, difusión, monitoreo, *feedback* ciudadano)

Uno de los pasos de una política a la largo plazo en materia de comunicación, será la construcción de un adecuado conocimiento que va desde un conocimiento interno y su consecuente comunicación en esta línea, así como de un conocimiento del lugar donde se está operando o se operará, así como el uso adecuado de una comunicación externa.

Sin el saber, no se puede enseñar, y en este caso difundir a través de los mejores medios.

Por ello a continuación delinearemos algunas acciones, basadas en cierta medida en lo adoptado por la Unión Europea en su plan de acción delineado por la Comisión para mejorar la comunicación sobre su realidad.

Conocimiento

Como se mencionaba, una de las primeras etapas para delinear un adecuado plan y una política de comunicación a largo plazo, será primero tener el conocimiento de factores internos y externos con los que se dispone y se deberá trabajar.

Como factores internos, se incluirá la estructura de las comisiones, instituciones y grupos de trabajo oficiales involucrados en la relación y construcción de confianza, pues servirán de referencia para las fuentes de comunicación disponibles y por ende, para la construcción y diseño del plan de comunicación.

Concentrar en una instancia o institución común, como una oficina de relaciones chileno-bolivianas en ambos países, ayudaría a centrar en un punto común la mayoría de las informaciones que puedan generarse de los encuentros.

La conformación de una unidad, como se habría entendido que fuera anunciada por el recién designado canciller del nuevo gobierno de Sebastián Piñera en Chile²⁶⁷, para ver el tema específicamente entre Chile y Bolivia, podría contribuir a centralizar la información en una sola instancia, ordenando y entregando una mejor ventana para dar a conocer las acciones, y recibir las inquietudes de los medios de comunicación y de la opinión pública. Cabe señalar que pese a ello la coordinación con las autoridades centrales que oficiarán de voceras es, como lo realizó la Unión Europea, fundamental.

La primera etapa será conocer las herramientas disponibles y la institucionalidad, añadiendo a ella la asesoría en materia de comunicación, tanto para recopilar las informaciones y actividades realizadas, como para comunicar a diversas instancias lo que acontecer y asimismo difundir y potenciar estas actividades dentro la opinión pública. Planear y coordinar, indagar e investigar, la información con la que se cuenta y el plan de acción de comunicación serán instancias claves en este sentido

El conocimiento desde la parte interna se basará así en diseñar una estrategia y un plan de comunicación, indagando para ello el “estado del arte” de la imagen comunicacional que se tiene, a través de distintas encuestas, *focus group*, y entrevistas a expertos. Acumulando esa información, se podrá planear las acciones a seguir, determinando los públicos y mensajes objetivos a seguir dentro del plan de acción general, y las funciones que cada estamento desempeñará en este plan de comunicación, dentro de la institucionalidad.

Como un ejemplo, en el caso de la Unión Europea, si bien cuenta con una Dirección General de Prensa y Comunicación, ésta se coordinara con las distintas unidades de comunicación tanto dentro de la Unión, como en las delegaciones en cada uno de los países miembros. Haciendo un paralelo con una institución que

²⁶⁷ Diario La Razón 29 de marzo 2010
http://www.la-razon.com/versiones/20100329_007046/nota_247_980189.htm Consultado 29 de marzo de 2010

cuenta con unidades de acción de trabajo a lo largo de un país, las distintas unidades regionales deberán contar con un enlace que reportará a la Dirección General de Comunicación. Lo anterior servirá no sólo para conectar y conocer lo que acontece en las distintas zonas, sino para adoptar acciones para cada una de éstas, apoyadas en el lineamiento central de la institución.

Tras el ejemplo anterior, se puede mencionar que el conocimiento se referirá también al desarrollo de la comunicación externa, indagando sobre la información necesaria del área, localidad y sociedad en la que se desarrollará ese trabajo. Esto será fundamental, toda vez que pese a estar insertos en un mismo continente e incluso en un mismo país, las costumbres, temas de interés y preferencias del público en cuanto al uso de medios de comunicación, pueden variar. Por tanto, con un adecuado conocimiento de lo que se quiere comunicar y la información a entregar, se deberá organizar una estrategia sobre qué medios o herramientas de comunicación serán más efectivos para el propósito que se busca en la relación de Chile y Bolivia y la construcción de confianzas, el potenciar este tema, ampliarlo a otras materias, como la cooperación económica.

Finalmente, el concepto de conocimiento ligado a la comunicación interna y externa del plan de comunicación, implicará además la estructuración de vocerías que en primera instancia pueden limitarse a unas cuantas personas visibles para los medios, pero además el trabajo del staff o equipo que rodee a estos voceros. Será por ende fundamental, coordinar en este plan los mensajes a dar conocer en cada una de las acciones establecidas en el plan de comunicación.

Operacionalización macro propuesta para objetivos de comunicación

Operacionalización Objetivos secundarios / Acciones	Acción	Resultados esperados /impactos	Indicadores
Planeamiento y Coordinación	Establecimiento y monitoreo de la agenda de comunicación. Preparación de los planes de comunicación	Uso consistente y efectivo de las herramientas y recursos de comunicación	Número de planes de comunicación / Número de recursos asignados para la comunicación en los diferentes departamentos de comunicación /
Investigación, conocimiento y retroalimentación	Análisis de las encuestas de opinión e investigaciones, monitoreos de medios, reportes de informes y propuestas políticas, retroalimentación desde las transmisiones de información y resultados de consulta Identificación de los públicos objetivos.	Uso de la investigación, conocimiento y retroalimentación para la preparación de planes de comunicación, en especial para el desarrollo de los mensajes.	Otros indicadores que reflejen el uso pro los resultados de búsqueda.
Análisis del impacto	Contratos marco para la evaluación de los planos de comunicación. Provisión de asistencia a otros departamentos de comunicación para la evaluación de las acciones de comunicación	Más aciertos y puntería respecto de las acciones de comunicación afinando la sintonía de las acciones a la luz del análisis del impacto.	Número de acciones evaluadas Preocupación de los departamentos de comunicación
Función de refutación y respuesta	Desarrollo de una más eficiente y coordinada función	Corrección de las noticias incorrectas	Tendencia (a la baja) en las noticias incorrectas

Operacionalización macro propuesta para fomentar el conocimiento

Operacionalización Objetivos secundarios / Acciones	Acción	Resultados esperados /impactos	Indicadores
Investigando y reportando	Identificación de los perfiles de la audiencia y producción de un análisis por países.	Mejor entendimiento de las audiencias locales, análisis de país, contribución a la función de investigación en las oficinas centrales a través de la retroalimentación de información.	Informes recabados a través de los análisis de la información retroalimentada (<i>feedback</i>) a nivel nacional realizado en las oficinas centrales
Explicando y conectando	Visitas de los representantes principales a los países involucrados incrementando los contactos con los medios a nivel local y regional y acciones de comunicación.	Mejor imagen y comprensión de los representantes en los diferentes países, mejor calidad de información y focalización de públicos, acercando a las sociedades y ciudadanos a la relación binacional entre Chile y Bolivia.	Cobertura de los medios, tendencia a la baja del número de noticias erróneas, conocimiento de los ciudadanos respecto a las relaciones entre Chile y Bolivia y el avance de la misma.
Mejorando el funcionamiento de las representaciones bilaterales	Acciones de comunicación específicas en alianza con el otro país.	Mejor uso de la experiencia en el campo de la comunicación de los países, acciones informativas hechas más efectivas	Número de acciones llevadas a cabo en unión entre ambos países y/o representaciones.

Difusión (Visitas de periodistas, ferias, selección de temas y casos de éxito mensuales)

Una vez asumido el conocimiento del qué, cómo y dónde, de la información que se comunicará y de la estructura de comunicaciones que seguirán los estamentos involucrados, uno de los pasos fundamentales siguientes será la difusión de esa información.

Por ello la elaboración de un plan de comunicación será fundamental en esta etapa de difusión a través de proyectos que ayuden a posicionar interna y externamente, los mensajes sobre los cuales se basaran los objetivos en la construcción de una relación a largo plazo. Será fundamental en esta etapa para una mejor llegada y comprensión de los mensajes, la focalización y definición de los grupos objetivos.

Distintos grupos implicarán distintos mensajes y temas por resaltar dentro el plan de acción comunicacional que se establezca. Por ello, será fundamental la selección de temas a resaltar en los distintos ámbitos, y calendarizar los mismos a través de una mejor planificación y conocimiento de parte de todos los estamentos involucrados. Dentro de estos temas se sugiere incluir en el mensaje asimismo, según sea la oportunidad, casos de éxito ejemplificadores o ejemplos concretos junto con datos numéricos (estadísticos, cifras involucradas, etc.) en relación al tema del mensaje. Así por ejemplo, si se aborda un aspecto de la relación económica unido a las sinergias y acuerdos alcanzados, será positivo ejemplificar el mismo con algún caso de éxito donde empresarios chilenos y bolivianos trabajen juntos con buenos resultados.

Se sugiere involucrar en los mensajes un slogan identificatorio positivo que pueda representar el sello o “marca” para la imagen retratada (Ejemplo: “Chile y Bolivia, construyendo confianzas para una relación del siglo XXI”).

Como se mencionó en relación a la segmentación de grupos de público objetivo, ello también implicará el uso de distintos medios dependiendo del mensaje, el tiempo, y la información que conlleva el mismo.

Para ello, el trabajo de recopilar la información interna para potenciar externamente hacia los medios y la ciudadanía, y contar con los medios adecuados internos para hacer más expedita esta entrega de información, es parte de un plan para su correcta difusión y accesibilidad. Lo anterior influirá además, en la siguiente etapa de *feedback* y por ende en la construcción no sólo de una imagen, sino de un posicionamiento del tema en ambas sociedades (Chile y Bolivia).

En el plan de acción se establecerá así, un plan de medios mediante el cual se ordenarán los medios y las acciones a seguir, estableciéndose además el tiempo de aparición de los mensajes en aquellos.

Entre los medios a utilizar estarán aquellos audiovisuales como radios y la televisión. Se sugiere transmitir los mensajes en formatos como entrevistas, notas, y / o publicidad, así como también, dependiendo de la disposición y presupuesto, la inserción de microespacios informativos que entreguen datos interesantes sobre ambos países, y avances en la relación ejemplificados en casos de éxito, datos sobre exportaciones, trabajos conjuntos, etc. Todo ello con el fin de que los ciudadanos de ambas sociedades sean mejor informados sobre el avance de la relación y los ámbitos positivos que puede abarcar la misma.

En el uso de otros formatos, se menciona el uso de internet, unificando la información a través de la creación de un portal donde el usuario pueda encontrar información de cada país, la historia de la construcción de la relación de confianza y datos útiles como los relativos a las normativas de exportación, acuerdos alcanzados a nivel comercial, establecimiento de negocios e inversión, noticias de interés en la construcción de confianza y relaciones entre ambas naciones, etc. Lo

anterior deberá ser entregado con un lenguaje claro y sencillo, utilizando además sistemas de buscadores sencillos y amigables con el usuario de internet, con el fin de facilitar su búsqueda de información.

En cuanto a publicaciones, será necesario contar con la información de temas e historias que podrán posicionarse en los medios de comunicación por medios masivos, o también especializados, los cuales pueden contribuir a posicionar los temas en segmentos de público específicos. Asimismo, el contar con un equipo editorial que pueda, con el mismo lenguaje de los medios, entregar los temas para generar el interés de los medios de comunicación.

En cuanto a la difusión, se sugiere implementar visitas de grupos específicos a ambos países para que puedan conocer poco a poco, de manera vivencial la realidad del país vecino. Si bien esto se estuvo realizando desde 2006, como iniciativas de los consulados generales de Chile y Bolivia, se sugiere continuarlo periódicamente, así como publicitarlo de mejor forma, tanto para una mayor participación de posibles interesados (empresarios, etc.), así como para un mayor conocimiento de la opinión pública. El presente trabajo sugiere que se incorpore a grupos de interés como empresarios, periodistas, estudiantes, personeros de distintas entidades de gobierno que podrían compartir experiencias.

Además de la visita de periodistas, tanto editores como reporteros de los diversos medios de comunicación a los distintos países, actividad que se realizó por Chile y Bolivia, limitada a los editores generales de medios;, se sugiere continuar y reforzar este tipo de visitas, pero también entregar a los profesionales una mejor capacitación en torno a las relaciones entre Chile y Bolivia, explicando no sólo temas de ambos países, sino aspectos técnicos e históricos de estas relaciones, muchas veces desconocidos o mal interpretados.

La organización de seminarios para periodistas, en materias generales o especializados en distintas áreas será un aspecto que añadirá valor a la propia

cobertura de noticias por esos profesionales y abrirá espacios de acercamiento de la prensa con los técnicos y personas vinculadas al acercamiento y la construcción de confianzas entre Chile y Bolivia.

Otros aspectos como la creación de un centro de contacto (estilo línea 800 por ejemplo) que ayude a resolver dudas respecto a aspectos de interés entre Chile y Bolivia (aspectos comerciales, inmigración, aduanas, etc.), serán de utilidad para el propósito de una mejor relación con la opinión pública. Asimismo, eventos específicos como misiones comerciales, ferias, celebraciones de festividades entre otras, pueden contribuir a dar a conocer otros temas de interés para acercar a los medios con estos eventos, así como al público potencial de los mismos.

Operacionalización macro propuesta para la etapa de difusión

Operacionalización Objetivos secundarios / Acciones	Acción	Resultados esperados /impactos	Indicadores
Apoyando los proyectos de comunicación	Financiamiento conjunto de los proyectos de comunicación (Internet, publicaciones impresas, medios de comunicación eventos, etc.)	Una multiplicación más efectiva de la información, una mayor cobertura de los medios de comunicación	Audiencias alcanzadas
Servicios audiovisuales	Financiamiento conjunto de los programas de TV y radio	Ciudadanos mejor informados sobre las relaciones Chile y Bolivia.	Número de programas financiados conjuntamente / cobertura de grupos de la población cubierto por los medios / audiencias
Internet	Desarrollo técnico y editorial de la página web portal de la relación Chile y Bolivia, y de cada país con su respectiva información.	Fortalecimiento de la parte editorial del <i>website</i> de cada representación. Construcción de sitios más atractivos visualmente, consistentes y con mayor accesibilidad y efectividad en términos de dispositivos de	Tendencia en el número de las visitas al website / capacidad de los sistemas de buscadores.

		búsqueda.	
Publicaciones	La agenda de comunicación será incluida en el informe. Evaluación de las publicaciones especializadas. Contratación de un editor que posicione y dirija las noticias	Mejor focalización de las publicaciones de acuerdo a la audiencia.	Indicadores de costo efectividad
Centro de contacto Chile- Bolivia (propuesta)	Creación de un centro de contacto para responder preguntas básicas a nivel comercial (importaciones y exportaciones), datos migratorios, teléfonos de contactos de servicios básicos, etc.	Mejor organización y conocimiento para proveer una mejor respuesta e información local y nacional.	Número de llamados / Número de reportes de respuestas
Grupo de Visitantes	Atención particular de las necesidades de las audiencias específicas.	Mayor diseminación de las prioridades comunicacionales establecidas.	Número de visitantes/ perfil de visitantes
Seminarios para periodistas	Entrenamiento para periodistas	Mayor conciencia a de la relación entre Chile y Bolivia entre los periodistas	Número de seminarios / Número de participantes
Eventos	Eventos serán parte de la agenda comunicacional.	Mejor comunicación en los diversos eventos.	Integración en la agenda comunicacional.

Monitoreo y Feedback ciudadano

Tras el conocimiento y la difusión de la información, uno de los aspectos relevantes para constatar que los esfuerzos realizados están rindiendo frutos y los mensajes son dirigidos al público objetivo pensado y planificado en el plan de acción, uno de los pasos siguientes será el monitoreo de las acciones de ese plan.

Para ello, será necesario crear indicadores en el plan que permitan cuantificar este tipo de monitoreo. Asimismo se requerirá recurrir a otro tipo de

metodología para cualificar este tipo de información recopilada después de las acciones realizadas.

De este modo, encuestas post eventos, *focus groups* o entrevistas en profundidad periódicas (semestrales o trimestrales), serán parte de las herramientas de monitoreo que el equipo comunicacional deberá emplear para medir el impacto en la opinión pública. Entre algunas propuestas de monitoreo, se plantea el análisis de medios, monitoreo del uso de internet, entrevistas en profundidad, *focus groups*, entrevistas telefónicas (sondeos de opinión), encuestas por correo y mail, cobertura de los medios de comunicación (apariciones en prensa), para verificar el nivel de conocimiento de la opinión pública de los temas planteados en los medios de comunicación.

Como parte de este monitoreo, la opinión de los ciudadanos de ambos países será fundamental toda vez que uno de los aspectos que se buscará será el poder influir en las percepciones del público para generar mayores instancias de diálogo y acercamiento. La respuesta ciudadana deberá ser tomada en cuenta, toda vez que será un indicador para redirigir las estrategias en el plan acción.

El *feedback* ciudadano podrá entregar información sobre nuevos temas o inquietudes de la ciudadanía, y que no hubieren sido cubiertos o sólo parcialmente en la estrategia abordada. Este *feedback* deberá responder oportunamente, además de entregar información sobre cómo la ciudadanía está recepcionando los mensajes, y podrá servir como una herramienta de fidelización y construcción en las relaciones entre ambos países. Lo anterior se da toda vez que un ciudadano eleva una inquietud o una solicitud de información por los canales establecidos de comunicación.

La oportunidad y rapidez en la respuesta entregará no sólo una buena percepción del servicio o institución consultado (se percibirá como un servicio eficiente), sino que además que la participación ciudadana será tomada en cuenta.

La importancia del uso de los medios masivos y la relación con los reporteros

No cabe duda que mientras más cobertura den los medios a los mensajes que queramos transmitir, mayor será el rango de su llegada a las audiencias en general. De ahí la importancia que cobra el detectar el posicionamiento de los medios de alta audiencia, calificados para este fin como medios masivos dependiendo de las sociedades. Ello deberá ser un punto a tomar en cuenta en la elaboración de un plan de comunicación.

Además, no siempre los medios considerados como influenciadores en quienes toman las decisiones (*decision makers*), son siempre los más masivos. Un ejemplo de ello en Chile, se da con los medios de prensa escrita. Si bien el diario El Mercurio es uno de los más reconocidos como medio formadores de opinión en entidades de gobierno y privadas, uno de los diarios más leídos es también el denominado Las Últimas Noticias (LUN), que si bien pertenece al consorcio de la familia Edwards ligada a la empresa El Mercurio, la línea editorial de LUN es de carácter más distendido, “magazinesco” y con un fuerte carga en noticias de farándula, y de corte más anecdótico que de análisis. Otro medio de mayor lectura es el diario La Cuarta, perteneciente al consorcio Copesa, que tiene un tono de corte popular y un lenguaje propio.

En este sentido, crear noticias y comunicaciones que permitan cubrir la línea editorial de los medios más masivos y leídos, será un punto en la estrategia a realizar.

Del mismo modo, elegir qué tipo de comunicación será el más indicado es parte del análisis previo al envío de mensajes a la opinión pública. En Bolivia, dado que existe un déficit en materia educacional que permita masificar los medios escritos, así como los temas de carácter técnico creativo a través de

programas televisivos, la inmediatez y rápido acceso que ofrece la radio, sigue siendo un medio recurrente al momento de informarse.

Por ello, como se mencionó, elegir el mensaje y los medios de comunicación adaptando el lenguaje del mensaje al medio, es parte de la estrategia que no se debe dejar de lado, si la intención es de masificar el mensaje.

Cabe tomar en cuenta además algunas ventajas y desventajas de los medios en sí mismos, que se deberá tomar en cuenta:

Revistas:

Ventajas: Medio selectivo, especialización temática, alta calidad de impresión, alta permanencia de los lectores, entrega información adicional, alta probabilidad de lectores por ejemplar.

Desventajas: Muy baja cobertura, lenta propagación del mensaje, alto costo por contacto.

Prensa escrita:

Ventajas: Credibilidad, entorno noticioso, alta fidelidad, información adicional, calidad de impresión mediana.

Desventajas: Permanencia media o diaria, lectura rápida, alto costo por ubicación preferencial (publicitaria y propagandística)

Radio:

Ventajas: Rapidez de la comunicación, incentiva la imaginación, programación personalizada, fuerza noticiosa, medio amigable, medio frecuencial (durante el día), permite realizar otras actividades.

Desventajas: Alta movilidad (distracción), compromete un sólo sentido, fidelidad relativa, sólo sugiere, no muestra.

Internet:

Ventajas: Posibilidad de millones de contactos e información, disponible cuando el contacto lo desee; se puede entregar gran cantidad de información, a través de sistemas informáticos avanzados. Dependiendo de la página, se puede lograr gran interactividad usuario-empresa, a través de emails, chats y otros. Es el único medio que permite integrar imagen, sonido, fotografías, texto, video, imágenes virtuales en 3D, entre otros.

Desventajas: El usuario debe buscar la información que desee, a excepción de los banners, que son el equivalente de los comerciales televisivos. El usuario se pierde entre tanta información. No es fácil encontrar lo que uno busca en la red. Por la gran cantidad de páginas presentes en la red, la calidad de la propia página debe ser excelente.

Televisión:

Ventajas: La televisión posee un gran poder; además, hoy en día, prácticamente en todas las casas existe un televisor. La línea de productos es bastante variada. Los programas consisten en matinales, teleseries, programas infantiles, noticiarios, estelares, programas informativos y especiales, películas y series. La televisión por otro lado, otorga a sus televidentes buena información, de manera rápida. Al ser un medio masivo, abarca una gran frecuencia, la que permite recordar mejor los productos que se publiciten, generando un gran impacto entre los televidentes. Este medio es muy eficiente debido a la gran cobertura que abarca, ya que la mayoría de los canales transmite señales a lo largo de todo el país, en un horario continuado.

Desventajas: En la actualidad, la televisión por cable se podría llegar a nombrar como un tipo específico de competidor potencial. La producción televisiva es de costos muy altos, ya que la tecnología que ocupa es muy avanzada. En cuanto a la competencia en general, la televisión se ve afectada por la cantidad de sustitutos existentes en el mercado, desde radio hasta ver a los amigos.

De igual modo, además de analizar qué medios serán los más adecuados, uno de los items que no se debe descuidar es la relación con los profesionales de

la prensa, sean estos editores generales, editores de área, y también los generadores de la noticia como son los reporteros.

Es importante generar una relación fluida no sólo con los editores generales y editores de área a través de reuniones periódicas y visitas antes descritas, sino que apoyar la labor de los reporteros o periodistas que cubren la noticia directa.

La entrega de información adicional, datos y cifras numéricas, o una información de más fácil comprensión y retrasmisión puede enriquecer la relación con los reporteros y afianzarse. Por ende, la relación directa con la opinión pública puede ser más estrecha a través de la difusión.

Los reporteros, más aún aquellos que trabajan en programas televisivos como matinales y noticieros, tienen una relación más directa con la ciudadanía; ellos buscan el acercamiento ciudadano para retratarlo por los medios de comunicación. Por ello, el enlace y la relación con estos profesionales de la prensa no debe descuidarse en la estrategia propuesta de comunicación.

IV PARTE

Conclusiones

Conclusiones

La importancia de estrechar los lazos y construir relaciones basadas en la confianza ha sido parte de las intenciones expresadas durante el período estudiado - 2006 - 2007 - de los gobiernos de los Presidentes Michelle Bachelet de Chile y Evo Morales de Bolivia.

Estas intenciones se plasmaron en actos concretos tales como el acercamiento de las Fuerzas Armadas, como el homenaje hecho por el Ejército de Chile a Eduardo Abaroa (héroe boliviano de la Guerra del Pacífico) en Calama en abril de 2007, y el establecimiento de una agenda de trabajo conocida como la Agenda de 13 Puntos, la cual tuvo reuniones periódicas seguidas por la prensa, así como otros hitos histórico-comunicacionales escogidos en la presente investigación.

Esta identificación de hitos pudo ordenar el panorama de observación sobre los tradicionales temas históricos, y el tema marítimo planteado en la Agenda de 13 Puntos. A su vez, los medios de comunicación mostraron también disposición por cubrir otro tipo de noticias, tales como las visitas de estudiantes y ferias de libros. Temas que antes eran claramente desplazados por otros de corte histórico-nacionalistas (rivalidades en torno al tema marítimo), así como por la estabilidad política (sobre todo a partir de los cambios de gobierno en Bolivia desde 2003).

Pese a la variedad de temas en la cobertura mediática, hay que señalar que cuantitativamente aquellos relativos con las circunstancias histórico-marítimas tuvieron mayor relevancia en términos de extensión y aparición de relevancia (portada), en desmedro de otras noticias incluyendo las reuniones de la agenda de los 13 Puntos.

Frente a ello, respecto del impacto en términos de calidad de las noticias como positivas, negativas o neutras en su enfoque y tratamiento, en su mayoría

las noticias fueron de carácter neutro, mostrando así una cierta objetividad. Si bien hubo noticias de valoración negativa o positiva, en su mayoría tuvieron presentes opiniones valorativas.

Como aspecto positivo, en comparación con años anteriores, el esfuerzo por querer ampliar las relaciones y con ello los temas a abordar entre ambos países, la prensa reflejó en cierto modo la variedad de temas, acercamientos y saludos presidenciales e iniciativas de ambos países en cuanto a la construcción de confianzas

Pese a ello, una encuesta del diario boliviano La Razón a fines de 2006 (primer años estudiado), si bien valoró positivamente este acercamiento; siete meses después, un sondeo del diario La Tercera reflejó que si bien existe una mayoría que ve con buenos ojos el inicio de las relaciones diplomáticas, temas como el marítimo y la cesión de soberanía o soluciones en esa línea siguen teniendo un amplio rechazo. Se muestra así, que los temas históricos seguirán estando en primera línea en la opinión pública, y también en las divergencias entre ambas sociedades

Un punto importante además, ha sido conocer que tanto las autoridades bolivianas como las chilenas creen que existe una política comunicacional en el tratamiento de las relaciones. Esto se sigue a grandes líneas con un bajo perfil mediático (pasivo), mostrando informaciones o vocerías sólo frente a resultados alcanzados, y teniendo orden en cuanto a las vocerías (sólo los vicescancilleres actuaron como tales).

Sobre estas base, se puede concluir frente a los medios y las entrevistas a las autoridades consultadas en el presente trabajo que, si bien se cumplieron dichos lineamientos en la comunicación, a juicio del historiador Fernando Cajías, de parte de la construcción de historias conjuntas, al no mostrar los avances del proceso, y esperar resultados que pueden tardar mayor tiempo, repercute en una

percepción de que las oportunidades generadas por Michelle Bachelet y Evo Morales, son probablemente una nueva oportunidad perdida para un acercamiento y la solución a las diferencias entre los países.

El no abordar una estrategia complementaria de posicionamiento sobre casos de éxito, como la asociación de chilenos y bolivianos en áreas empresariales, como la industria maderera o la joyería, entre otros, ha influido, y probablemente seguirá influyendo en la imagen de las relaciones entre ambas naciones ante las opiniones públicas.

Este trabajo ha pretendido crear una agenda complementaria que contribuya a mejorar la imagen sobre las relaciones bilaterales, así como sobre aspectos del otro país, y las oportunidades que existen. Este es un punto importante a considerar, si se quiere que las relaciones comiencen a forjar un impacto en la opinión pública.

Tal como la Unión Europea forjó una estrategia similar para dar a conocer y posicionar entre los habitantes de los países miembros el valor y la imagen de la comunidad, así mismo debiese forjar una mirada de largo plazo en la opinión pública de Chile y Bolivia, para una mejor comprensión de ambas sociedades.

Lo anterior no será fácil. No obstante, aprovechar lo sembrado en el período de la construcción de confianzas de los gobiernos de Michelle Bachelet y Evo Morales, es una base para seguir. La continuidad será materia clave para desarrollar una construcción de relaciones a lo largo del tiempo.

Y, aunque el tema histórico estará innegablemente presente, el poder complementar esta materia con otros temas que puedan mostrar posibilidades de un mayor acercamiento (inversiones, acceso a recursos hídricos, negocios en el ámbito agropecuario, etc.), con miras a una relación gana-gana, contribuirán a que el acercamiento entre sus sociedades y ciudadanos, pueda generarse con miras a

un mayor y más constructivo conocimiento, aminorando el efecto de los mitos sobre rivalidades sembradas a lo largo de doscientos años de historia.

El rol de las autoridades de gobierno, instituciones, historiadores, y sobre todo de los comunicadores y los medios de comunicación es fundamental para influir en la base de las sociedades, en la opinión pública y los ciudadanos.

Entender que las relaciones se construyen a partir de un trabajo conjunto y cohesionado de todos los actores, y no sólo de una clase política o de un determinado presidente, será la base de la confianza y las relaciones entre ambas acciones a lo largo del tiempo.

BIBLIOGRAFÍA

DOCUMENTOS

- Acta De La II Reunión Del Grupo de Trabajo Sobre Asuntos Bilaterales Chile-Bolivia. Julio 2006
- Acta de la XVI Reunión del Mecanismo de Consultas Políticas Chile-Bolivia. Noviembre 2006
- Acta de la XVI Reunión del Mecanismo de Consultas Políticas Chile-Bolivia. Mayo 2007
- Acta de la XVII Reunión del Mecanismo de Consultas Políticas Chile-Bolivia. Octubre 2007
- Acuerdo de Complementación Económica N° 22, entre Bolivia y Chile. suscrito el 6 de abril de 1993 y en vigencia desde el 7 julio de 1993. Celebrado en el marco del Tratado de Montevideo de 1980 (ACE 22).

AUTORES

- Aguirre Avaria, Juan Carlos. “La interdependencia compleja y los procesos de integración subnacional” citando el texto de Jorge Mariño. 2006.
- Agencia de Boliviana de Información ABI 11 de abril de 2007.
- Aranibar. Antonio. “Una perspectiva boliviana para un renovado enfoque en las relaciones Bolivia, Chile, Perú”, En *Hacia un enfoque trinacional de las relaciones entre Chile, Bolivia y Perú*. Caracas, La Paz, Lima, Santiago: Centro de Estudios Estratégicos para la Integración Latinoamericana. Instituto Prisma, Universidad Andina Simón Bolívar, Corporación Tiempo 2000. FLACSO – Chile, Centro Peruano de estudios Internacionales CAF 2001
- Aranibar, Antonio. *Memoria corta de un antiguo diferendo*, Nueva Sociedad 190, marzo-abril 2004
- Artaza, Mario & Milet, Paz. Nuestros Vecinos. Ril editores. Santiago. 2007. Citando a Möller, Francisca. Iduya, Susana. Thauby, Fernando “Una estrategia nacional de Largo Plazo para Bolivia” pp. 283-302

- Axelrod, Robert. *La Evolución de la Cooperación* Alianza Editorial. Madrid. 1986
- Becerra de la Roca, Rodolfo. *El Tratado de 1904. La Gran Estafa*. 2da Ed. La Paz Bolivia. Plural. 2004
- Bulnes, Gonzalo. *La Guerra del Pacífico*, Tomo II, Valparaíso, 1914
- Bustos, Carlos. *Chile y Bolivia un Largo camino de la Independencia a Monterrey*. Santiago de Chile, Ril Editores
- Cajías, Fernando. *Los mitos históricos como obstáculos*”. En Raúl Barros.” *Bolivia Chile y Perú. Una opción cooperativa*. La Paz, 1997.
- Carrasco. Sergio. *Historia de las Relaciones Chileno Bolivianas*. Editorial Universitaria. 1991
- Convenio Andrés Bello “Siete cátedras para la integración” Convenio Andrés Bello 2005, Bogotá D.C., Colombia.
- Declaración de Ayacucho firmada en Lima, el 9 de diciembre de 1974, por los Presidentes de Perú, Bolivia, Panamá y Venezuela y representantes de Colombia, Argentina, Ecuador y Chile.
- Declaración de la Cancillería de Bolivia, hecha pública en diario boliviano *Presencia*, de La Paz, del día 6 de enero de 1976.
- Discurso oficial Oscar Izurieta, comandante del ejército chileno 10 de abril de 2007
- Ejes de Acción Sitio web CAB. <http://www.cab.int.co/>
- España, Sergio & Rothery, Charles “Chile-Bolivia: La representación discursiva de un conflicto en la prensa chilena”. Revista Fuerzas Armadas y Sociedad. Año 18 • N° 1-2, pp. 75-92
- Espinoza Moraga, Oscar. *Bolivia y el Mar*, Nacimiento Santiago 1965
- Francisco, Mila. “La Cuestión marítima en la política exterior de Chile y Bolivia”. Revista Diplomacia Número 118. Santiago de Chile. Marzo 2009, pp.47-69
- Forteza, Roxana & Devés, Eduardo. “Diálogos entre Bolivia y Chile. Intelectuales - sociedad civil y diplomacia”. Revista UNIVERSUM, Universidad de Talca, N° 21, Vol. 1, 2006 .

- Gaveglío, Silvia. "Consideraciones Sobre El Retorno al Mar de Bolivia". En revista Estudios Internacionales. Madrid volumen 5 n°3. julio – septiembre 1984. pp. 633- 649.
- Gutiérrez Veá Murguía, Guillermo. *Negociaciones Diplomáticas con Chile*, 1975. La Paz. 1979
- Inkeles, Alex. *The Emerging Social Structure of the World*. World Politics. 27 de Julio. 1975.
- Karan Tanius. Revista electrónica de comunicación "Razón y Palabra" N° 40. México
- Keohane, Robert y Nye, Joseph. *Poder e Interdependencia: La política mundial en transición*. Grupo Editor Latinoamericano (GEL). Buenos Aires, Argentina. 1988
- Keohane, Robert, *Neo-realism and its Critics*, New York: Columbia University Press. 1986
- Keohane, Robert y Nye, Joseph, *Power and Interdependence*. 3rd ed, Pearson Professional. 2001
- Kissinger, Henry. "A New National Partnership" Department of State Bulletin , 17 de febrero de 1975
- Libro Blanco, política de Comunicación de la Unión Europea. 2006 http://ec.europa.eu/communication_white_paper/index_es.htm
- Lippmann, Walter. *Public opinion*. Nueva York. Macmillan 1922, p. 29. Traducido "La opinión pública. San Lorenzo de El Escorial, Cuadernos de Langre. 2003
- Luján Ponce, Noemí. *La Construcción de la Confianza*. Instituto Federal Electoral. Serie Ensayos Núm. 6. México Distrito Federal. 1999
- Maira, Luis. Murillo de la Rocha, Javier. *El largo conflicto entre Chile y Bolivia. Dos visiones*". 1era edición. Santiago de Chile. Taurus. 2004
- McCombs, Maxwell. Shaw, Donald. "The agenda-setting function of mass media", en Public Opinion Quarterly, 36, 1972
- McCombs, Maxwell. Shaw, Donald. *The Emergence of American Political Issues*. St Paul Minnesota. West 1977

- MCombs, Maxwell. *Estableciendo la agenda , el impacto de los medios en la opinión pública y en el conocimiento*. Editorial Paidós, Madrid. 2006.
- Memoria dirigida a los Ciudadanos de la Nueva Granada por un Caraqueño. Cartagena de Indias, 15 de diciembre de 1812, en Pividal Padrón, Francisco (Comp.) Simón Bolívar: Vigencia de su Pensamiento. Colección Pensamiento de Nuestra América. Casa de las Américas, 1982.
- Milet, Paz & Fuentes, Claudio. *Chile-Bolivia-Perú: los nuevos desafíos de la integración*, Santiago, FLACSO, 1997
- Ministerio de Relaciones Exteriores de Chile. *Documentos y Discursos. 28 de Marzo de 1963*.
- Ministerio de RR.EE. de Chile, *Historia de las negociaciones chileno – bolivianas 1975-1978*, Santiago, 1979
- Montenegro, Walter. *Oportunidades Perdidas: Bolivia y el mar*. Cochabamba, Editorial los Amigos del Libro, 1987
- Montaruli, Silvana. “El concepto de integración en el discurso de Simón Bolívar. Perspectivas para el presente”. Las relaciones interamericanas: continuidades y cambios Suárez Salazar, Luis. García Lorenzo, Tania. 1a ed. Buenos Aires : Consejo Latinoamericano de Ciencias Sociales - CLACSO, 2008. pp.189 - 212
- Murillo de la Rocha y Maira Luis. *Chile y Bolivia El largo conflicto: dos visiones*. 1a ed. Santiago : Taurus : Aguilar Chilena de Ediciones, 2004.
- Niklas Luhmann Trust and Power. Londres, John Winley, 1979
- Nye Joseph. *La decadencia del Poder Blando*. Foreign Affairs en español. Septiembre- Octubre de 2004
- Nye, Joseph. “Soft Power” artículo extraído de su libro Bound to Lead: The Changing Nature of American Power. Basic Books. New York. 1990
- Otazú, Martha. “Investigadores chilenos y bolivianos miran a las relaciones bilaterales” PIEB.com.bo, Servicio Informativo especializado en investigación, ciencia y tecnología. 26 de agosto de 2008
- Pinochet de la Barra, Oscar. *Chile y Bolivia: Hasta cuando!*, Santiago : LOM Ediciones, 2004.

- Salazar Paredes, Fernando. *Hacia una nueva política exterior boliviana*, La Paz, 2000.
- Sanauja, José Antonio. “El desplome del dólar y la crisis de las finanzas globales: cambio estructural en el sistema internacional”. En *Escenarios de Crisis: fracturas y pugnas en el sistema internacional*. Mesa, Manuela. CEIPAZ- Fundación de Cultura de Paz. Madrid 2008.
- Sánchez, Walter. Echeverría, Gloria. “Cronología Política de las Negociaciones Chileno Bolivianas 1975-1978”. *Ciento cincuenta años de Política Exterior Chilena*, Santiago, Instituto de Relaciones Internacionales de la Universidad de Chile, 1977, pp. 318 -351
- Sexta Encuesta Nacional de Televisión 2008. Consejo Nacional de Televisión de Chile..
<http://www.cntv.cl/medios/Publicaciones/PresentacionPrensaSextaENTV2008.pdf>
- Shannon, C. Y Weaver, W. *The mathematical Theory of Communication, Urbana*, The University of Illinois Press, 1949.
- Schendler, Andreas. “Credibility. Exploring the Bases in the Institutional Reform in News Democracies” Trabajo presentado en el XIXth International Congress of the Latin American Studies Association. Washington DC. Septiembre de 1995
- Sigal, Leon. *Reporters and Officials: The Organizations and Politics of Newsmaking*. Lexington,D.C. Heath, 1973
- Strange, Susan. *The Retreat of the State: The Diffusion of power in the World Economy*. Cambridge University Press. Cambridge, 1996
- Tolosa, Mauricio. *Comunicología, de la Aldea Global a la Comunidad Global*, 2da edición. Dolmen, Santiago de Chile. 2006
- Truman, Harry S. 1950: *Public Papers of the Presidents of the United States*. U.S. Government Printing Office Washington, D.C., 1965
- Wolf, Mario. *La investigación de la comunicación de masas*. Paidós. Barcelona, 1987

MEDIOS DE COMUNICACIÓN

BOLPRESS

Bolivia y Chile reconstruyen la “confianza mutua”

<http://www.bolpress.com/art.php?Cod=2007051909>

El Deber

El Deber 6 de abril de 1993
El Deber 5 de julio de 2004
El Deber 26 de julio de 2005
El Deber 11 de abril de 2007
El Deber 4 de septiembre de 2007
El Deber 22 de septiembre de 2007
El Deber 2 febrero 2008

EL DIARIO

El Diario 14 de enero de 2004
El Diario 15 de enero de 2004

El Mercurio

El Mercurio 15 de octubre 1993
El Mercurio 2 de marzo de 2000, editorial
El Mercurio 7 de junio de 2000
El Mercurio 4 de septiembre de 2000.
El Mercurio 24 de abril de 2003
El Mercurio el 2 de abril de 2003
El Mercurio, 10 de abril de 2003
El Mercurio 22 de septiembre de 2003
El Mercurio en Internet 1 de julio de 2004
El Mercurio 18 de septiembre de 2004
El Mercurio 22 de enero de 2006
El Mercurio 28 de agosto de 2006
El Mercurio 11 de abril de 2007
El Mercurio 8 de agosto de 2007.
El Mercurio 12 de agosto de 2007.
El Mercurio 1 de abril 2007
El Mercurio 13 de mayo 2007
El Mercurio 23 septiembre 2007

El Mercurio de Valparaíso

Diario el Mercurio de Valparaíso 12 de Septiembre de 2000
Diario El Mercurio de Valparaíso 17 de diciembre de 2008

Emol

Emol 8 de Abril de 2010
Emol 23 de Marzo de 2001

La Nación

La Nación 8 de mayo de 2007

La Razón

La Razón 22 de julio de 1993.
La Razón 7 de agosto de 2000
La Razón 11 de agosto de 2005
La Razón 4 junio 2006
La Razón 14 de junio 2006
La Razón 9 de febrero de 2006
La Razón 11 de noviembre de 2006
La Razón 5 diciembre de 2006
La Razón 29 de diciembre de 2006
La Razón Agosto 2006
La Razón 11 de abril de 2007.
La Razón 12 de abril 2007
La Razón 2 de Agosto de 2007
La Razón 14 agosto de 2007
La Razón 27, marzo de 2007
La Razón 26 de junio de 2007
La Razón 4 de agosto de 2009
La Razón 9 de agosto de 2009
La Razón 29 de marzo 2010

La Segunda

La Segunda 16 de enero de 2003
La Segunda 26 de mayo de 2003
La Segunda 6 de enero de 2004

La Tercera

La Tercera 9 de septiembre de 2001
La Tercera domingo 26 de septiembre de 2004
La Tercera 25 de febrero de 2006.
La Tercera 25 junio 2007
La Tercera 1 de marzo de 2010

Radio Cooperativa de Chile

Radio Cooperativa 29 de Diciembre 2006
Radio Cooperativa 24 de Julio de 2007