



**SOFÁ MODULAR CON BAR INTERIOR PARA ACTIVIDADES
FESTIVAS EN VIVIENDAS DE ESPACIO REDUCIDO TIPO DEPARTAMENTO.**

Proyecto Para Optar Al Título De Diseñador Industrial
Ariel Morales Ubal
Profesor guía: Pablo Domínguez

**Escuela de diseño
Universidad de Chile
Santiago – Chile, 2015**

“Los espacios que nosotros estamos atravesando todos los días están aviadados por los lugares; la esencia de estos tiene su fundamento en cosas del tipo de las construcciones. Si prestamos atención a estas referencias entre lugares y espacios, entre espacio y espacio, obtendremos un punto de apoyo para considerar la relación entre hombre y espacio.

Cuando se habla de hombre y espacio oímos esto como si el hombre estuviera en un lado y el espacio en otro. Pero el espacio no es un enfrente del hombre, no es ni un objeto exterior ni una vivencia interior. No hay los hombres y además espacio; porque cuando digo <<un hombre>> y pienso en aquel que es al modo humano, es decir, que habita, entonces con la palabra <<un hombre>> estoy mostrando ya la residencia en la cuaternidad, cabe las cosas.”

Martin Heidegger, Construir, habitar, pensar.

En este proceso de título que llega a su fin, quiero dedicar este trabajo a mis padres Virginia y Lorenzo, a mis hermanos Cristopher y Valeska, por apoyarme en todo este tiempo. A Valeska por sus comentarios y críticas en el proceso de memoria del proyecto. Al profesor Pablo Dominguez por la destacada labor en la guía de este proyecto. Además Quiero agradecer el aporte y apoyo en este proyecto de Javier Norambuena, compañero y amigo de la facultad, sus comentarios y críticas en el proceso de diseño fueron valiosas para el resultado final del proyecto.

PRIMERA PARTE

En Búsqueda De Criterios De Habitabilidad Y Diseño Para La Generación De
Mobiliario Interior Acorde A Las Demandas De La Vivienda Social Definitiva
Tipo Departamento En Chile.

Índice

PRIMERA PARTE	7	psicológica según José Villagrán.	38
En Búsqueda De Criterios De Habitabilidad Y Diseño Para La Generación De Mobiliario Interior Acorde A Las Demandas De La Vivienda Social Definitiva Tipo Departamento En Chile.	7	2.3 La Habitabilidad y La Vivienda Social Definitiva: Un concepto en crisis.	40
I. INTRODUCCIÓN	14	2.4 La habitabilidad y el diseño centrado en el usuario: Una perspectiva que se debe integrar al proceso de diseño.	42
Fundamento del área de estudio	14	2.5 Variables de la problemática de la vivienda social económica tipo “Departamento”: Funcionalidad, Espacio, Identidad, Flujos y Mobiliario interior.	43
Tipo de investigación	15	2.6 Áreas de la Habitabilidad y variables de diseño: Encuentros e intersecciones entre ambas.	46
Hipótesis o problemática	15	3.- Mobiliario interior: Mobiliario en la vivienda social definitiva y consideraciones a tomar en cuenta.	47
Objetivos	16	3.1 Definición del mobiliario interior.	47
II. METODOLOGÍA	20	3.2 MINVU, regulador del mobiliario interior que debe tener la vivienda social definitiva.	48
III. MARCO TEÓRICO	25	3.3 Mobiliario Interior y sus áreas de acción: Usabilidad, ordenador espacial y gusto/ comunicación del habitante.	48
1.- La Vivienda Social Definitiva	25	3.4 Diseño y proyecciones actuales sobre el mobiliario interior: IKEA y otros ejemplos de mobiliario multifuncionales, customizado y modular.	49
1.1 La vivienda	25	3.5 MINIMO, un programa de un techo para Chile: Concurso nacional de diseño de mobiliario interior para la vivienda social definitiva.	51
1.2 La Vivienda Social Definitiva	26	IV. DESARROLLO DE LA INVESTIGACIÓN	58
1.3 La Vivienda Social En Chile Y La Política Habitacional Chilena: Historia Y Actualidad De La Problemática.	26	5.- Entrevista a Ricardo Tapia Zarricueta, arquitecto y miembro del INVI	60
1.4 Gobierno De Chile Y Minvu: Requerimientos Y Regulación De La Construcción De Viviendas Sociales En El País	29	6.- Los Habitantes y su experiencia de vivir en la vivienda social	
1.5 Vivienda Social: El Departamento Y Sus Problemática Particular.	37		
2.- Habitabilidad	37		
2.1 Qué es la habitabilidad: Definición del concepto habitabilidad	37		
2.2 Áreas de la Habitabilidad: física, sociocultural y biológica-			

definitiva	64	casas rodantes, Mobiliario modular multifuncional y sofá.	104
V. PRESENTACIÓN Y DISCUSIÓN DE RESULTADOS.	84	5.2 Análisis de consideración de Mecanismos referentes	106
7. Resultados	84	5.3 Living- Comedor	107
7.1 Entrevista Ricardo Tapia Zarricueta, Arquitecto y miembro del INVI	84	6. Bar	110
7.2 Etnografía visita viviendas tipo departamento y entrevista habitantes del hogar.	85	6.1 Qué es lo que debe tener un bar	110
8.- DISCUSIÓN DE LOS RESULTADOS	93	6.2 Qué objetos debe tener un bar	111
9.- CONCLUSIONES	94	6.3 Funciones: Sofá y Bar	114
SEGUNDA PARTE	97	7. Desarrollo Formal Sofa Modular Con Bar Interior	116
Sofá Modular Con Bar Interior Para Actividades Festivas En Viviendas De Espacio Reducido Tipo Departamento	97	7.1 Analisis Forma Sofá Living	117
1. ANALISIS DE LIVING-COMEDOR	98	7.1.1 Ideas Para Sofá Living	118
1.1 Actividades y flujos en el living-comedor	99	7.1.2 Dimensiones Volumen de Sofá	119
1.2 Reuniones y celebraciones de familiares u amistades	100	7.2 Desarrollo Sección Sofá Módulos Bancos	120
1.3 Living-Comedor y analisis del mobiliario base	101	7.3 Desarrollo Sección Vitrina Bar	122
1.4 El Sofá	101	7.3.1 Maqueta Módulo Sofá Y Ergonomo	123
1.5 Oportunidades de diseño	102	7.3.2 Maqueta vitrina bar ángulo	124
2.1 Requerimientos del proyecto	102	7.3.3 Propuesta Nueva Vitrina Bar	126
3. OBJETIVOS	103	7.3.4 Union Vitrina bar Pared	127
3.1 Objetivo general	103	7.4 Desarrollo Sección Sóna Bar	128
3.2 Objetivos específicos	103	7.4.1 Barra Bar – Respaldo Sofá	130
4. Alcances de proyecto y especificaciones generales	103	7.4.2 Propuesta Formal Sofá Modular Con Bar Interior	131
5. DESARROLLO PROPUESTA	104	7.4.4 Maqueta Formal Escala 1:1	133
5.1 Estado del arte referente: Embarcaciones pequeñas (Veleros),		7.4.5 Brazo Estabilidad y Unión Vitrina Bar Con Sofá Bar	135
		7.4.6 Soporte respaldo sofá: sujeción en función sofá	135
		7.4.7 Altura barra	137
		7.5 Croquis De Modo De Uso	138
		8. Propuesta Formal N° 2 Sofá Modular Con Bar Incluido Para	

Actividades FESTIVAS	139
8.1 Sección Sofá Módulos Asientos	140
8.2 Sección Sofá – Bar	141
8.3 Sección Vitrina Bar	142
9. MAQUETA DIGITAL SOFÁ MODULAR CON BAR INTERIOR	145
9.1 Sección Sofá Módulos Asientos	146
9.1.2 Módulos Asientos	147
9.2 Sección Sofá Bar	148
9.2.1 Brazo Para Barra A Soportes Abatibles Para Barra	149
9.2.2 Soportes Abatibles Para Barra	150
9.2.3 Tapicería Zonas Acolchadas	150
9.3 Sección Vitrina Bar	151
10. PROPUESTA FINAL SOFÁ MODULAR CON BAR INTERIOR	153
10.2 Sección Sofá Módulos Asientos	154
10.3 Sección Sofa Bar	155
10.4 Sección Vitrina Bar	157
10.5 Materiales De Construcción	158
11. RENDER	159
12. Canvas	161
13. Conclusión	163
14.- BIBLIOGRAFÍA Y FUENTES	164
15. ANEXOS	166

I

ABSTRACT

La vivienda, no se compone únicamente por el espacio en el que habitan los seres humanos, sino que también por el conjunto de artefactos que están en su interior y además por los espacios exteriores y las otras viviendas que interactúan entre sí. Entre los artefactos que están presentes en la vivienda, se encuentra el mobiliario interior que tiene como objetivo facilitar el vivir de los habitantes en sus viviendas, esta relación se produce tanto a nivel funcional, espacial como a nivel simbólico y cultural. La vivienda en la actualidad se presenta en varios formatos, los cuales dependen del estrato socioeconómico al que pertenezca el habitante, es por ello que para sujetos de alto estrato socio económico se presenta un tipo de vivienda diferente al que accede el sujeto con bajo estrato económico. A estos últimos, por sus bajos ingresos económicos solo pueden acceder a la vivienda social definitiva. En Chile esta vivienda y sus diferentes tipos, presentan una larga historia de conflictos y crisis en torno a que se entiende por bienestar habitacional y que de esto cumple la vivienda social entregada por el estado. Esta investigación se plantea proponer las problemáticas actuales en torno a la vivienda social definitiva tipo departamento y la relación que tiene el mobiliario interior en ella en el bienestar habitacional de sus habitantes. Con tal de definir y proyectar criterios de diseño y habitabilidad que deben considerarse para la generación de un mobiliario particular para esta vivienda y mejorar el bienestar habitacional de sus habitantes.

Palabras claves: Vivienda social definitiva, Mobiliario interior, Diseño, Habitabilidad, departamento.

I. INTRODUCCIÓN

La vivienda para el ser humano, se constituye desde sus inicios como un sueño propio en la búsqueda del bienestar y la felicidad. El “sueño de la casa propia” es un sueño transversal a todos los seres humanos, sea de una cultura diferente y/o de un estrato socio económico diferente unos de otros, el sueño emana desde todas las clases sociales existentes. En Chile, esto no es diferente, todos anhelan la casa propia, el espacio propio e intocable de cada persona en la cual podrá constituir su propia familia y su propio vivir. Sin embargo, esto se ve truncado, por el modo en cómo se adquiere la vivienda hoy en día, siendo el mercado económico que a través del juego de la oferta y la demanda, decide quién podrá acceder a una vivienda y quienes no podrán acceder, todo esto determinado por los ingresos económicos de las personas. Ante esto, el estado para ayudar a quienes no pueden acceder a la vivienda propia por temas económicos, les da un subsidio para postular a un tipo de vivienda que este dentro de su renta económica, estas son las denominadas “Viviendas Sociales Definitivas”.

La vivienda social definitiva debería cumplir el propósito de las personas de obtener su anhelado sueño del hogar propio, del bienestar que busca al tener su espacio propio e intocable, sin embargo eso es muy distante de que suceda. Las autoridades consideran que el sueño del hogar propio se logra con la obtención de la vivienda propia y, en ese instante, se termina el problema de la vivienda, sin embargo la vivienda en sí incluye un proceso que solo los seres humanos podemos hacer, el habitar el espacio. El habitar, es un proceso que transcurre en el tiempo y que es determinado por la experiencia de las personas que habitan un espacio y lo valoran de acuerdo a esas experiencias. Por tanto, tal como plantean algunos autores, se entiende que *“La habitabilidad está determinada por la relación y adecuación entre el hombre y su entorno y se refiere a como cada una de las escalas territoriales es evaluada según la capacidad de satisfacer las necesidades humanas.”* (Caquimbo y cols. 2004, p. 14). Desde esta perspectiva, la vivienda social definitiva y las políticas habitacionales del país, están sumergidas en una crisis desde hace años respecto a la calidad de la vivienda entregada y si logra cumplir con las satisfacciones de las necesidades de los habitantes. En los últimos años,

existen varios documentos e investigaciones que retratan esta problemática de la habitabilidad en la vivienda social definitiva en Chile y cómo repercute en sus habitantes.

Los problemas detectados en la vivienda social definitiva y el habitar en ellas, van desde la monotonía de los diseños de la vivienda, el espacio reducido en el cual se construyen y la calidad de construcción que afecta en el diario vivir a sus habitantes. La vivienda social definitiva se sitúa hoy en día en las periferias de la ciudad, este tipo de vivienda se ha implantado como solución a la demanda habitacional. Esta vivienda es tipo departamento, las que constituyen grandes conjuntos habitacionales en menor terreno, de esta forma se espera solucionar de mejor manera el déficit de viviendas. Sin embargo, estas presentan problemas de comunidad, inseguridad en sus intermediaciones y problemas en cuanto a la poca superficie habitable. Lo anterior genera que varias personas vivan en pocos metros cuadrados y es en este espacio reducido que deben acomodar sus pertenencias, las que incluyen: ropa, alimentos, artefactos y mobiliarios. En las pertenencias nombradas, el mobiliario interior tiene una función en particular en el hogar: facilitar las funciones de los habitantes para satisfacer sus necesidades. En el presente estudio se abordará el mobiliario interior que se ocupa en la vivienda social tipo departamento y su relación con el habitante en cuanto a uso (funcionalidad), a su desplazamiento en el hogar (ordenador espacial) y el significado para sus habitantes, esto con el fin de detectar los problemas y necesidades que emanan de esta relación.

Fundamento del área de estudio

Fundamentos del problema:

Esta investigación se centra en la problemática de la vivienda social definitiva (Blocks). En su interior y su consecuente relación con el mobiliario interior que se utiliza, mobiliario que traen los habitantes como los que vienen en con la vivienda. La investigación propone una revisión de qué entendemos por habitar una vivienda y desde cuándo la vivienda es en sí vivienda. Ante esto, esta investigación se plantea desde la perspectiva de que: una vivienda es en sí vivienda desde el momento en que empieza a ser habitada por un ser humano. Por ende, el mobiliario interior de una vivienda

es un aspecto importante a repensar, reflexionar y proyectar. Este funciona en tres niveles: Usabilidad, ordenador espacial y expresión/comunicación. Hacia el habitante como también el habitante comunica a través de este su vivir. Es por ello que esta investigación, tiene como objetivo plantear la importancia de generar un mobiliario interior con criterios de diseño y habitabilidad, que tomen en cuenta los requerimientos específicos de los espacios en los cuales se implementan, en este caso: la Vivienda social definitiva (departamento).

Es por esto, que se proyecta la importancia de la participación del diseño industrial, como disciplina y profesión en la inserción de esta problemática, ya que el diseño es uno de las disciplinas que más interactúa con el ser humano, por lo cual puede otorgar nuevas perspectivas para las solución(es) a las demandas que presenta la vivienda social definitiva (departamento). También a la reflexión sobre la pregunta ¿cuándo se entiende la habitabilidad de un espacio? ¿Partiendo solamente desde su proyección y construcción? o desde que los habitantes empiezan a vivir y ocupar la vivienda a través de sus objetos, este es el fundamento central de esta investigación,

Delimitación del problema:

Esta investigación abarca una problemática (la vivienda social definitiva en Chile) que es, sin duda alguna, una de las temáticas más abordadas tanto por diversos estudios, como también entidades posibles. Por ende diferentes disciplinas también se han ocupado de este tema, tales como: la arquitectura (principal objeto de estudio en esta disciplina), la sociológica, la antropología, los diferentes gobiernos de turno y diferentes organizaciones, tales como un techo para Chile. Se hace mención a esto, para enfatizar que la presente investigación se acota a un estudio de una parte en particular, y hasta ahora poco visible, del problema sistemático que encierra la vivienda social definitiva en Chile. Los diversos actores presentes en esta problemática abarcan desde: el estado Chileno, las inmobiliarias constructoras, la rentabilidad del suelo en Chile y también las necesidades de los habitantes por el sueño de la casa propia. Por ende, este estudio no se convertirá en una solución al problema total que afecta a la concepción de vivienda social en Chile y la calidad que esta debe tener. Por consiguiente, este estudio se propone ser un aporte a la reflexión y proyección del concepto de *habitar*

una vivienda. La cual no solo debe acotarse a la construcción y entrega de la vivienda social definitiva, en su estructura física y espacial, sino también ampliarse al pensar en cómo el habitante habita dicha vivienda. En esto resulta de vital importancia, la relación con el mobiliario interior, el cual actúa como un *ordenador del espacio, un objeto funcional* tanto en su uso físico como socio-cultural y también como un *objeto de sentido/comunicación*. A través de estos elementos el habitante plasma su vivir en un espacio en el que ha logrado el esperado sueño de “la casa propia”.

Tipo de investigación

La investigación que se llevará a cabo será tanto exploratoria como descriptiva. En una primera parte, la investigación se realizará de manera descriptiva, se presentará documentación bibliográfica sobre la actualidad de la vivienda social definitiva, así también con ejemplos con los cuales se ha tratado de dar una respuesta a la problemática de la vivienda tanto en Chile como en otros países. Por otra parte se describirá la situación del mobiliario interior de la vivienda social definitiva (departamento) en la actualidad, con visitas de carácter etnográficas a las viviendas sociales seleccionadas como muestras para esta investigación.

La segunda etapa (paralela a la anterior) es de carácter exploratoria ya que, no existe mucha información sobre las condiciones del mobiliario interior que ocupan los habitantes en las viviendas sociales definitivas (departamento), tanto a la relación del mobiliario con el espacio físico en el cual está inmerso, como la distribución de este en la vivienda. Además, se posee poca información sobre la relación significativa/comunicación del mobiliario con el habitante de la vivienda a investigar.

Hipótesis o problemática

La vivienda social definitiva (departamento) en Chile, se piensa como un problema para el habitante solo hasta el momento en el cual este ya ha adquirido el derecho a tener una, por lo cual lo que suceda desde el comienzo de la ocupación de la casa en el futuro queda como un tema que solo le concierne a los habitantes de estas. El estado como las constructoras inmobiliarias se desliga del asunto desde la entrega de la vivienda, no

concibiendo que la vivienda es, como diría Cesar Vallejos “*Una casa viene al mundo, no cuando la acaban de edificar, Sino cuando empiezan a habitarla*” (Vallejo, 1975, p. 155). La referencia a Vallejos y su idea de *casa* desde la vivencia de esta por parte de sus propios habitantes hace replantear la problemática real de la vivienda social definitiva. Esto significa replantearla no solo desde el acto de proyectar y definir la construcción de esta, sino que también proyectar las vivencias, relaciones y actividades que realizaran los habitantes en el espacio que han obtenido. Lo anterior nos demanda a traer, como en varios estudios de arquitectura, el concepto de la habitabilidad del ser humano con su entorno, entendiendo lo anterior como el ser humano se relaciona con su entorno.

Este concepto es de suma importancia para la Hipótesis, ya que llevando este concepto a la problemática de la relación: habitantes/vivienda social definitiva, vivienda que ha sido entregada por el estado de Chile, se presenta otra relación: habitantes/equipamiento interior, aquello que viene con la vivienda o que ellos proporcionarán más tarde a su vivienda. Es en este último punto, es donde se ancla esta investigación, tomando el Mobiliario interior de la vivienda social definitiva como una problemática para la habitabilidad de la vivienda social en Chile. La problemática se refiere a la no adecuación, proyección y/o generación de mobiliario interior que cumpla con los requerimientos específicos de espacios reducidos como los que presentan las viviendas sociales definitivas. Por lo cual, esta investigación se plantea desde la perspectiva de pensar y proyectar el mobiliario interior como objeto funcional en cuanto a un uso específico que debe adaptarse a las dimensiones físicas de estas viviendas. También como un ordenador espacial de la distribución de la vivienda y, un aspecto que se deja al margen, es el significado socio/ cultural que expresa el mobiliario para el habitante.

Objetivos

Objetivo general:

Mejorar la efectividad del mobiliario interior, en hogares de familias en riesgo social (la vivienda social definitiva tipo departamento) a través de la tipificación de los factores socioculturales, psicológicos y físicos que actúan como decidores de compra y uso.

La presente investigación se sumerge en la vivienda social definitiva en Chile, su mobiliario interior y sus respectivos habitantes. Con el fin de determinar variables cualitativas y cuantitativas (enfocada desde el concepto de habitabilidad y sus dimensiones tanto física, socio-cultural y biológico-psicológico) las cuales permitan establecer criterios de diseño para la proyección de un equipamiento de mobiliario interior que respondan a los requerimientos de los habitantes de estos conjuntos habitacionales. A la vez también, plantear la importancia de un sentido de expresividad/comunicación del mobiliario, entendiendo este como un objeto de significado para el habitante de la vivienda social definitiva (Departamento) en Chile.

Objetivos específicos:

- Dar cuenta del estado actual de la vivienda social definitiva y el equipamiento interior con el cual cuentan los habitantes de estos conjuntos habitacionales.
- Dar cuenta del estado actual de la construcción de viviendas sociales definitivas en Chile y las características económicas/culturales que enmarcan la problemática de la vivienda social definitiva.
- Determinar las dimensiones físicas del mobiliario interior que se encuentra en las viviendas visitadas.
- Determinar, desde la esfera de lo cultural y la ritualidad, elementos del mobiliario que son indispensables en la conformación de la vivienda por parte de los habitantes.
- Establecer condiciones mínimas de Habitabilidad que deben considerarse al proyectar Mobiliario interior para espacios reducidos como las viviendas sociales definitivas estudiadas en esta investigación.
- Establecer criterios de diseño que deben considerarse como primordiales al momento de proyectar mobiliario interior para la vivienda social definitiva.

- Determinar mobiliarios de primera y segunda importancia, en la conformación de la vivienda social definitiva, con tal de definir cuáles son prescindibles.
- Recopilar datos cualitativos de tendencias socio culturales de los habitantes de la vivienda social definitiva con tal de tener una variedad de datos para conformar un tipo de usuario objetivo que habita en estos conjuntos habitacionales.

II

II. METODOLOGÍA

A) Instrumentos y criterios de selección:

Objeto de estudio

La investigación se basará en familias que viven en una vivienda social definitiva (Departamento), las cuales están **en el grupo socioeconómico D. Los** conjuntos habitacionales a visitar están ubicados en la comuna de Estación Central.

Campo

El campo de estudio que servirá de muestra en esta investigación y el cual se utilizará para la aplicación del instrumento: la visita de etnografía y entrevistas a los habitantes, la cual será en la comuna de Estación Central. Para esto se han escogido la visita a dos conjuntos habitacionales:

1.- Conjunto Habitacional “Juana Weber 4710” ubicado en la calle Juana weber intersección con la Avenida Luis Infante Cerda.



2.- Conjunto Habitacional “Condominio El Roble”, ubicado en Avenida Pedro Aguirre cerda intersección con Autopista Central, perteneciente a la Comuna de Estación Central.



B) Estrategia de aplicación de instrumentos:

Primer instrumento: Mapa stakeholders.

- **Objetivo:** Realizar una visualización esquemática de los diferentes actores involucrados en la problemática de la vivienda social definitiva (Departamento).
- **Actividad:** Recopilación, estructuración y generación de un mapa esquemático con toda la información recopilada, para obtener una visualización global de todos los actores involucrados en la problemática investigada: La vivienda social definitiva y su mobiliario interior.
- **Resultado esperado:** Obtener una visualización esquemática y clara de los diferentes actores que participan en el problema investigado. Con tal de mostrar la realidad de una problemática que está inserta en un problema global en torno al tema de la vivienda hoy en Chile.

Segundo instrumento: Entrevista Semiestructurada a arquitecto(s) especialista en la problemática de la vivienda social en Chile.

- **Objetivo:** Obtener una opinión especializada sobre la situación actual de la vivienda social definitiva (Departamento) de hoy en Chile y que es lo que en la actualidad se ha realizado en torno a este problema de la vivienda social en Chile.
- **Actividad:** Entrevista al arquitecto Ricardo Tapia, académico de la Facultad de Arquitectura y Urbanismo de la Universidad de Chile y miembro del Instituto de la Vivienda (INVI), perteneciente a la misma casa de estudios. La entrevista es de carácter semiestructurada, abordada desde la situación global de la vivienda social en Chile para profundizar en la calidad de vida y la relación de esta con el mobiliario

interior en este tipo de viviendas.

Temas a conversar en la actividad:

- Situación actual de la vivienda social definitiva en Chile, en especial el tipo de vivienda departamento.
- Funciones del MINVU y del Gobierno de Chile en la construcción de viviendas sociales.
- Rol de las constructoras Inmobiliarias: Funciones cumplidas y no cumplidas.
- Acción de las comunidades de habitantes de las futuras viviendas en la toma de decisiones en la planificación de estas.
- Condiciones mínimas de habitabilidad, según el experto, que deberían estar siempre cuando se planifica la vivienda social definitiva.
- Importancia del mobiliario en la vivienda social definitiva tipo departamento
- Requerimientos que debe cumplir este mobiliario (requerimientos existentes o que debieran existir).

- **Resultado esperado:** Obtener información, desde un especialista en el tema, sobre lo que se proyecta en estos días sobre la vivienda social definitiva. A la vez, conocer directrices desde donde abordar el problema de la habitabilidad y el mobiliario interior desde los requerimientos que demanda la vivienda social definitiva.

Tercer Instrumento: Etnografía, visita a conjunto habitacional de vivienda social definitiva (Blocks).

- **Objetivo:** Levantamiento de información cualitativa y cuantitativa del estado actual del interior de la vivienda social definitiva (Departamento), la distribución del hogar, el tipo de habitantes que

habita en estas viviendas, el mobiliario interior que se encuentra en ellas y su relación. Lo anterior, en cuanto a uso físico como a su significado sociocultural con los habitantes.

- **Actividad:** Visita a dos conjuntos de viviendas sociales definitivas (Departamento) en la comuna de Estación Central. En las visitas la observación se centrará en las siguientes áreas.

Áreas a observar:

- Acceso al mobiliario
- Relación mobiliario y espacio
- Describir mobiliario interior de la vivienda.
- Flujos y Layout (distribución de la vivienda)
- Distribución del mobiliario interior
- Describir utilización que el usuario da al espacio de la vivienda.
- Describir la relevancia que el usuario le da intuitivamente a su mobiliario.

- **Resultado esperado:** Obtener información cualitativa y cuantitativa de las condiciones del interior de la vivienda social definitiva (Departamento) en estos dos casos seleccionados. A través de esto ser capaz de describir el habitar en estos espacios. La relación del mobiliario con el espacio tanto en su carácter físico como ordenador espacial dentro de la vivienda. Además la relación de los habitantes con el mobiliario interior tanto como modo de uso de este como de comunicación/ expresión del mobiliario.

Cuarto Instrumento: Entrevista semiestructurada a habitantes de las viviendas visitadas.

- **Objetivo:** Recopilar información, de carácter cualitativa, que

permita definir al usuario que habita en estas viviendas sociales (Usuario objetivo) y la importancia del mobiliario con el que convive en su cotidiano vivir.

- **Actividad:** Realizar una entrevista semiestructurada a los habitantes de las viviendas visitadas, la cual es guiada por un temario de áreas a conversar.

Temas a Conversar:

- Tipo de mobiliario que escoge(por qué uno y no otro)
- Estilo(s) y tendencias de mobiliario que le gusta
- Gustos y aspiraciones de los habitantes
- Mobiliarios imprescindibles y prescindibles dentro del Hogar.
- Zonas del Hogar imprescindibles para que el Hogar sea Hogar.
- Actividades que realizan dentro del hogar.
- Zonas del Hogar donde más ocupada durante el día: Definir zona que más tiempo se ocupa por gusto y zona que más se ocupa por uso del espacio.

- **Resultado esperado:** Definir un usuario objetivo de la vivienda social definitiva (Departamento). Con tal de determinar los gustos, aspiraciones y tendencias/estilos socioculturales, que permitan generar un perfil de cómo debe ser el mobiliario interior en cuanto a su estilo para generar una expresión recíproca entre el habitante y su mobiliario interior.

III

III. MARCOTEÓRICO

1.- La Vivienda Social Definitiva

1.1 La vivienda

La vivienda es, sin dudas, el anhelo de todo ser humano. Es un lugar de propiedad, protección, resguardo y especialmente, un lugar de identidad y apropiación por parte del humano. Así como menciona Le Corbusier la vivienda es la máquina de vivir en la cual el ser humano realiza sus tareas productivas, por tanto es el lugar donde los seres humanos habitamos. La vivienda, desde los inicios del hombre ha sido un tema central en su asentamiento, para definir qué se entiende por vivienda tomaremos la siguiente afirmación:

“La vivienda es el espacio privado, un interior construido, en el que se realizan principalmente las actividades y tareas de la reproducción, que son aquellas que hacen posible el desarrollo natural, físico y social de las personas, constituyendo la base de las tareas productivas.” (Martínez y Montaner, 2010)

A lo anterior, también deba agregarse los aspectos culturales y psicológicos que los habitantes otorgan al espacio construido al cual llamamos vivienda. El hogar en el cual transcurre gran parte de la vida cotidiana de los habitantes, hoy en día se transforma debido a los diversos cambios productivos, tecnológicos, económicos, sociales y culturales en los que está inserta la humanidad. Cambios que afectan de manera directa o indirecta la proyección y construcción de las viviendas en la actualidad. Pensando en las nuevas formas de vida de los seres humanos que demandan nuevos espacios, nuevas plataformas de interacción tanto en el exterior del hogar como en el interior de estos. A lo anterior, Martínez y Montaner, proponen la siguiente proyección que debe tener el diseño proyectual de las viviendas para este siglo XXI:

“Teniendo en cuenta lo dicho, proponemos que las viviendas

potencien la apropiación diferenciada e individualizada de los espacios por parte de quienes los habiten, asegurando siempre los mínimos de habitabilidad. Por ello, no buscamos definir las piezas con funciones determinadas ni asignarles nombres únicos. Los mínimos de habitabilidad garantizarán la apropiación de los espacios según los usos y funciones preestablecidos y aceptados de las viviendas (como salón, comedor, cocina, Dormitorio, baño, lavadero o cocina), sin por ello predeterminar ni condicionarlos unívocamente, ni por la superficie, ni por la fenestration, ni por la accesibilidad, ni por una única posibilidad de distribución y utilización.” (Martínez y Montaner, 2010).

La versatilidad que debe tener hoy en día la vivienda, según lo expuesto, hace referencia a la diversidad de funciones que desarrollan los humanos en su transcurrir cotidiano. Teniendo en cuenta que hoy en día se puede trabajar desde el hogar, también considerando el aumento de trabajadores independientes y emprendimientos personales para buscar ganancias económicas han llevado a otorgar a la vivienda nuevas funciones, como lugar de trabajo, almacenamiento, etc. Lo cual hace necesaria una nueva definición de qué es lo que debe proyectarse en la vivienda y cómo esta debe pensarse, recordando que la vivienda es vivienda cuando empieza a ser ocupada, tal como lo define Vallejos “Una casa viene al mundo, no cuando la acaban de edificar, sino cuando empiezan a habitarla”¹. (Vallejo, 1975, p. 155)

La vivienda hoy en día está lejos de lo planteado por los autores mencionados anteriormente, debido que en la actualidad se construyen cada vez más departamentos que casas, los cuales van desde los 45 a 65 metros cuadrados. La creciente construcción de edificaciones en altura es producto del creciente valor de los terrenos y más aún, de la demanda de la población por estar en zonas céntricas o cercanas al núcleo de las grandes urbes. Lo anterior acrecienta una de las grandes segregaciones que

¹ PENSAMIENTO Y OBRA DE JOSÉ VILLAGRÁN GARCÍA (1901-2001) , V Seminario Nacional de Teoría de la Arquitectura , Facultad de Arquitectura/Universidad Nacional Autónoma de México 15 y 16 de Noviembre del 2001.

trae consigo la demanda de viviendas: La segregación de la población de estratos socioeconómicos bajos a la periferia de las ciudades, dejando a este sector apartado de los beneficios de equipamiento y servicios que otorga la ciudad. La segregación de la población socioeconómica baja a la periferia es producida por el alto precio de las viviendas cercanas a los centros urbanos, lo cual tiene repercusiones no tan solo en la mencionada segregación a las periferias, sino que también en el tipo de viviendas que se construye para este estrato socioeconómico de la población.

En Chile, como en otras ciudades de Latinoamérica, las viviendas a las que postulan la población de estrato socioeconómico bajo son las *Viviendas sociales definitivas*, las cuales son otorgadas por el gobierno con un subsidio en conjunto con los habitantes que postulan a estas. La vivienda social definitiva ha sido abordada, desde hace décadas, desde varias disciplinas como por ejemplo, la arquitectura y la sociología entre otras, buscando retratar y proyectar el impacto global en la ciudadanía que ha tenido la vivienda social en Chile. Lo anterior, hace referencia a la cantidad de estudios que retratan una oleada de críticas a la ejecución y construcción de estas viviendas y como ha sido el manejo y dirección de los gobiernos de turno en la proyección de estas. Como consecuencia se puede apreciar: la producción de guetos urbanos en las periferias debido a las construcciones de viviendas sociales en estas zonas, el aumento de delincuencia, así como la poca seguridad que emana en estos conjuntos habitacionales a lo largo de las últimas décadas. Esto deja a la deriva las soluciones que se han entregado y hacen reflexionar y replantear el tipo de viviendas que se construyen para la población de bajos ingresos económicos. Además de la calidad de vida de los habitantes que viven en ellas, ya que se deben tomar en cuenta tanto los aspectos físicos como psicosociales que rodea la vida en las viviendas sociales en nuestro país.

1.2 La Vivienda Social Definitiva

La vivienda social definitiva en Chile se define, según la Ordenanza General de Urbanismo y Construcción, **como** “la vivienda económica de carácter definitivo, cuyas características técnicas se señalan en este título, cuyo valor de tasación no sea superior a 400 unidades de fomento, salvo que se trate de condominios de viviendas sociales en cuyo caso podrá

incrementarse dicho valor hasta en un 30%.”² La vivienda social económica u definitiva debe cumplir con un metraje mínimo de superficie habitable³ que deben cumplir todas las soluciones habitacionales, un precio promedio de 570 UF, debe ser de 42 metros cuadrados como mínimo (ampliables), mientras que los departamentos deben poseer 55 metros cuadrados como base (Decreto 49 del MINVU de 2012).

La definición de la vivienda social en Chile y los estándares que debe cumplir datan de un proceso largo y los diferentes matices por los que ha pasado tienen una larga historia en nuestro país. Desde principios del siglo XX se instala en la política habitacional la construcción de este tipo de viviendas y recién en los años 90 se inicia una oleada de críticas, reflexiones y discusiones en torno a este tema y su proyección a la actual política habitacional. Para entender la política habitacional actual y sus proyecciones se hace necesaria una pequeña revisión de la historia de la política habitacional chilena que rige la ordenanza y construcción de las viviendas sociales económicas en nuestro país.

1.3 La Vivienda Social En Chile Y La Política Habitacional Chilena: Historia Y Actualidad De La Problemática.

La política habitacional en Chile⁴ tiene sus inicios a principios del siglo XX y se divide en 3 etapas, que marcan su rumbo hasta la actualidad. Estas 3 etapas o, más bien como se conocen, 3 generaciones de políticas habitacionales, con una gran cantidad de documentación al respecto, se pueden describir a grandes rasgos de la siguiente manera:

Primera Generación: Se inicia en el año 1906 hasta el año 1952, aunque se mantuvo parte de ella hasta el gobierno de Eduardo Frei (1964- 1970) y

2 Léase más en http://www.kreando.cl/oguc_titulo_6_capitulo_1.htm, donde se encuentran los artículos y decretos sobre la construcción de viviendas sociales económicas en Chile.

3 “Superficie Habitable: Este parámetro permite la adecuación de la superficie habitable al número de usuarios de la vivienda, o sea es definido por la fórmula “metros cuadrados útiles/número de habitantes”. También se caracteriza por la capacidad de crecimiento o de adaptación de la vivienda al cambio del número de habitantes.” Cardoso, Sara. Definidores del hábitat. Desde el usuario hacia una arquitectura sostenible.

4 “Análisis de la actual política habitacional Chilena: su origen, Manutención e influencia en la producción del suelo urbano.” Investigación en sistema de pasantía enero a junio de 2007, Vanessa Prado Barroso. Universidad de Chile, Instituto de la Vivienda.

define la vivienda y su adjudicación en los siguientes parámetros:

- 1) La vivienda más como un bien que un derecho.
- 2) Cuestionamiento de la entrega del subsidio integral argumentándose que era un “Regalo”.

La vivienda es tratada como un bien, algo que se adquiere por parte de los habitantes con su esfuerzo y ahorro, en el cual el Estado no toma partido por la facilitación y ayuda a las familias para la obtención de la vivienda. El estado se margina del proceso de obtención de la vivienda y solo regula la construcción de estas.

Segunda Generación: Esta abarca desde el año 1952 hasta el año 1973, pero los grandes cambios en la visión que se toma en cuanto al concepto de vivienda son realizados en el periodo de 1970 a 1973, que corresponde al mandato del gobierno de Salvador Allende. Los cambios que enmarcan esta segunda generación se resumen en dos visiones:

1. La vivienda: Un derecho irrenunciable.
2. El estado pasa a tener plena responsabilidad en proporcionarla a su pueblo, cambiando su concepción de bien capital hacia un derecho social.

Con el cambio de pensamiento de la vivienda, como un derecho irrenunciable del ser humano, el Estado toma responsabilidad en la planificación, diseño, licitación y construcción de las viviendas sociales. Lo anterior, es debido a que el MINVU en esa época está a cargo de planificar y diseñar las viviendas sociales. Respecto a lo mencionado, hay otro cambio importante que también se realizó en este periodo, en el cual se definió que los pobres debían vivir en el centro de la ciudad y no en las periferias, con esto se trataba de integrar a la población pobre a la ciudad y sus beneficios. Además, las viviendas sociales en esta época se diseñaron con dimensiones entre 60 a 65 metros cuadrados de superficie habitable.

Tercera Generación: Esta abarca desde la implantación de la dictadura militar de Augusto Pinochet en el año 1973 hasta el año 1989, sin embargo gran parte de las modificaciones que se hicieron en este periodo siguen vigentes en la actual política habitacional chilena. Se puede resumir los

cambios llevados en esta etapa en los siguientes puntos:

- 1) Actual política habitacional es resultado de las modificaciones que se realizaron en este periodo.
- 2) El programa de vivienda social definitiva modifica totalmente su carácter, y **la economía neoliberal** de privatizaciones y de estímulo **al libre mercado** pasa a ser el principal mecanismo de asignación de recursos.
- 3) Política habitacional responde a una lógica de apertura hacia el mercado, orientándose por tanto a la **liberación y desregulación**.
- 4) La vivienda se define “como un bien que se adquiere con el esfuerzo y ahorro de la familia a diferencia de lo que hasta el momento se había entendido como un derecho.”
- 5) El estado solo se reservaría para las funciones de normas, planificar y controlar ese proceso.
- 6) El modelo de Pinochet abarco tres elementos que eran fuertemente aprobados en el nuevo medio del desarrollo: la **focalización** explícita en los pobres, **Transparencia** y provisión por parte del **mercado privado**.

El estado desde esta etapa hasta hoy, cambia nuevamente la concepción de la vivienda entendida en el gobierno de Salvador Allende como un derecho irrenunciable del ser humano a ser entendida, nuevamente, como un bien que adquiere la familia con ahorro y esfuerzo. El estado solo ayudará a las familias más pobres con un subsidio habitacional para la adquisición de la vivienda, de acuerdo a una evaluación de pobreza. En esta época nace el sistema de subsidio habitacional:

“de este modo nació el **sistema de subsidio habitacional**, que continua hasta hoy y que significa un cambio transcendental en cuanto dirigía hacia el mercado, la demanda de aquellos que necesitaban subsidio. Este subsidio, sumado además al soporte financiero de **créditos y ahorro**, parece haber sido uno de los principales factores para la efectiva producción de vivienda en Chile.” (Barroso, 2007)

De esta época en adelante, el mercado de las empresas inmobiliarias y constructoras se hace cargo del proceso total de planificación, diseño, gestión y construcción de las viviendas sociales. Esto tiene diversas implicancias en la vivienda social y su problemática actual. En primer lugar, las inmobiliarias al estar a cargo de todo el proceso de la vivienda social (desde gestión a construcción), guían el proceso en cuanto a la oferta y la demanda de los terrenos en las ciudades, con lo cual las viviendas, al ser de bajo costo, son destinadas nuevamente a las periferias de las ciudades donde el terreno es más barato. En segundo lugar, las inmobiliarias al tener control del diseño de los conjuntos habitacionales, diseñan a las medidas mínimas que exige el MINVU, con lo cual las viviendas sociales no superan más allá de los 45 metros cuadrados hasta los 90. Es cierto, que con este nuevo modelo de política habitacional hubo un incremento notable en la construcción, disminuyendo el déficit habitacional que existía en el país⁵. Por lo cual se puede decir que esta nueva política habitacional desde el año 1973 apunta a la disminución del déficit habitacional en términos cuantitativos.

No obstante, desde la llegada de la concertación a comienzos de los 90 hasta el 2002 sigue con la misma política habitacional apuntando a la disminución del déficit habitacional ⁶ logrando disminuir hasta el año 2000 el déficit a unas 700 mil viviendas faltantes. Es sin dudas, a nivel latinoamericano, una exitosa política habitacional que disminuyo, de manera notable, el déficit ya que era y es regido por el mercado. Con lo cual se aceleró el proceso de licitación y construcción de los conjuntos habitacionales. Sin embargo, a partir del año 2000 hasta ahora, la política habitacional suma críticas y se empieza a discutir en torno a ella. Estas críticas se dan principalmente debido al caso de las “Casas COPEVAS”, esto marca un antes y un después en cuanto a la eficiencia que tenía la política habitacional. Esto se produce debido a la deficiencia de las construcciones de las viviendas entregadas, las cuales mostraron enormes fallas respecto a las lluvias. Con esto la política habitacional toma un giro drástico y se vuelca la atención ahora no a la cantidad de viviendas construidas, sino que se empieza hablar de la calidad

5 “Al término de la dictadura, según estudios, solo había un déficit de 1 millón 20° mil viviendas” Ricardo Tapia Zarricueta, entrevista realizada por el investigador el mes de junio del 2014. Anexo N°2

6 Ricardo Tapia Zarricueta, entrevista realizada por el investigador el mes de junio del 2014. Anexo N°2

de la vivienda entrega. Existe bastante documentación⁷ que hace referencia a estas discusiones y reflexiones en torno a la vivienda social que emana desde el 2000 en adelante, las cuales se centran en algunos de estos factores:

- La oferta y demanda de suelos, regido por el mercado, genera segregación socio-espacial de los más pobres de la ciudad.
- La política habitacional está enfocada a la construcción masiva a bajo costo de viviendas sociales.
- Existe una dimensión social en la obtención y ocupación de la vivienda que está trayendo costos en la calidad de vida de las personas.
- La política habitacional no se ocupa del post venta de la vivienda, dejando la mantención y mejora de estos a cargo de los habitantes.
- La política habitacional está enfocada al ahorro, crédito y subsidio de los usuarios, lo cual se convierte en un factor clave a la hora de postular a un programa habitacional promoviendo la discriminación y segregación de los más pobres.
- Diseño de viviendas que no toman en cuenta la diversidad de familias que acogerán. Existe una monotonía en los diseños de la vivienda social.

Estas críticas a la política habitacional, junto a los casos de viviendas sociales con fallas de construcción y sumado a que a principios del 2010 el déficit de viviendas es tan solo de 400 mil, han llevado a que el estado, a través del MINVU, haga un replanteamiento del enfoque actual que debe tener la política habitacional chilena y centre la atención en la calidad de la vivienda social. De esta manera se da énfasis a los estándares mínimos que debe cumplir y al emplazamiento cercano a la ciudad donde deben ubicarse. La política habitacional actual se basa en el siguiente enunciado promulgado en el año 2006 por la presidenta de Bachelet:

7 Vease III Jornadas de vivienda social, Santiago 29, 30 y 31 de mayo de 2000. Instituto de la vivienda, Facultad de Arquitectura y Urbanismo - Universidad de Chile.

“Se trata de una política de mejoramiento de la calidad e integración social, que permitirá alcanzar en 4 años disminuir el déficit habitacional del 20% más pobre de la población, aumentar la superficie de las viviendas sociales y asegurar su calidad; revertir la segregación social en la ciudad, mejorar el stock de casas y barrios existentes y seguir ayudando a los sectores medios que necesitan del apoyo del estado para obtener su casa propia.” (Barroso, 2007)

Para el planteamiento actual de la política habitacional en Chile, se tomaron en consideración las siguientes directrices, que deben encauzar las futuras decisiones en cuanto a la construcción de las ciudades que se quieren en nuestro país, afectando estas a las futuras viviendas sociales. Las consideraciones⁸ que se tomaron, previas de la realidad urbana, son las siguientes:

- 1.- “El desarrollo urbano juega un rol clave en el sistema democrático.”
- 2.- “El desarrollo urbano es dinámico y adverso.”
- 3.- “Las políticas urbanas tienen significativos efectos económicos y sociales.”
- 4.- “La integración entre ciudad y territorio constituye uno de los cambios paradigmáticos del desarrollo urbano contemporáneo.”
- 5.- “El estado juega un rol central en el desarrollo urbano.”
- 6.- “El mercado y la iniciativa privada le cabe una alta responsabilidad en el desarrollo urbano.”
- 7.- “El estado carece hoy de una adecuada estructura para enfrentar la gestión del desarrollo urbano.”

Las consideraciones, si bien están orientadas a la planificación de la ciudad, toman en cuenta la responsabilidad del Estado en materias de construcción de la ciudad, al igual que su responsabilidad en la construcción de las viviendas sociales en nuestro país. El llamado al mercado y la iniciativa privada, si bien está mencionado, en la realidad queda bastante a la deriva ya que estos dos componentes de la problemática que engloba a la vivienda social, siguen planificando su oferta de acuerdo a la demanda y a criterios económicos con lo cual no aporta mucho a la calidad e integración a la ciudad de las nuevas

⁸ Vease Documento de trabajo N°4: Análisis de la política habitacional chilena y sus futuras orientaciones. Paola Jirón Martínez y Alejandra Cortés Fuentes. Páginas 45 y 46, donde se explica en extenso estas 7 consideraciones.

viviendas sociales. Con lo anterior, se deja presentada una problemática en torno a la política habitacional chilena que sigue sin resolverse y sin dar señales claras de cambiar su función, la cual es la de fiscalizar y estar presente en esta problemática dando garantía y comprometiéndose con la calidad de vida que debe otorgarse en las viviendas sociales.

1.4 Gobierno De Chile Y Minvu: Requerimientos Y Regulación De La Construcción De Viviendas Sociales En El País

La vivienda social económica/definitiva, que es otorgada por el gobierno a los personas de los estratos socioeconómicos bajos del país, tiene un proceso de obtención el cual está dado por programas de fondos para la vivienda. Las personas postulan en grupos, mediante los llamados comités, o de manera personal al subsidio que otorga el gobierno. Este subsidio les exige un ahorro de dinero previo a la postulación de este, lo anterior lo mencionamos breve y de manera superficial, ya que no es el tema de interés de esta investigación, pero si es necesario saber a grandes rasgos cómo funciona el sistema de obtención de la vivienda económica y como la regulariza el gobierno a través del MINVU y SERVIU.

En lo que si nos detendremos es la regularización que realiza el gobierno, a través del MINVU y SERVIU, sobre la construcción de las viviendas sociales y cuáles son los estándares/ condiciones que son exigida. Tales como normas, las cuales si o si deben considerar las constructoras/ inmobiliarias para realizar el proyecto y diseño de la vivienda.

En la normalización de la vivienda social económica otorgada por el gobierno, existe una serie de criterios que deben cumplirse a la hora de diseñar y construir una vivienda. Los criterios van desde la superficie en la que deben estar emplazadas las viviendas, así como también: la techumbre, aislación, pisos, tabiques, calefacción, luz, cañerías, espacios públicos, espacios inmediatos, espacios secundarios a la vivienda, espacios comunitarios (en el caso de departamentos), etc. Se hace referencia a lo anterior con tal de describir que existe una normalización de todos estos aspectos que engloban la construcción de la vivienda social y que para esta investigación, se hace poco posible describir todas estas normas. Por ello nos centraremos en las referidas a las normativas establecidas en cuanto

al **espacio y usos mínimos para el mobiliario en la vivienda**. Las disposiciones generales que se exigen para estos, están contenidas en las siguientes indicaciones en la resolución exenta n°3.563. (V. y U.) En la fecha de mayo del 2012⁹:

⁹ Modifica resolución exenta N°3.563, (V. y U.), de fecha 10 de mayo de 2012, que aprueba cuadro normativo y tabla de espacios y usos mínimos para el mobiliario, para proyectos del programa fondo solidario de elección de vivienda, D.S. N°49,(V. y U.). de 2011. http://www.minvu.cl/incjs/download.aspx?gls_cod_nodo=20070213091430&hdd_nom_archivo=Res%20Ex%209013%2008%2011%2012%20Modifica%20Res%20Ex%203583%20Nuevo%20Cuadro%20Normativo.pdf

Cuadro normativo y tabla de espacios y usos mínimos para el mobiliario

Para proyectos fondo solidario de elección de vivienda regulado por el d.s.n°49, (V. y U.). 2011

Requerimientos generales

- Las dimensiones establecidas en el “Cuadro normativo y tabla de espacios y usos mínimos para el mobiliario” Son libres y útiles, por lo que no podrán ser disminuidas o interrumpidas por elementos asociados a soluciones constructivas utilizadas.
- Las dimensiones están expresadas en centímetros.
- El mobiliario incluido en el presente documento tiene solo carácter referencial.
- La “superficie mínima útil interior”, el “ancho mínimo útil” y las dimensiones graficadas para cada componente de los distintos recintos de la vivienda (habitables o no habitables) deberán estar dentro de la altura mínima para recinto habitable establecida en el artículo 4.1.1 de la OGUC. Lo que se grafique fuera de esta altura habitable no será considerado para efectos de superficie o cumplimiento de dimensiones mínimas, salvo bajo techumbres inclinadas, donde se considerará lo señalado por el artículo 5.1.11. de la misma ordenanza.
- Las áreas de uso se grafican con línea segmentada y las áreas de mobiliario con línea continua.
- En estar y comedor, las áreas de uso podrán superponerse con la circulaciones exigidas en el presente documento. Solo para el caso de recintos de baño y cocina se podrán superponer las áreas de uso, respetando siempre el requerimiento mayor.
- Para el caso de dormitorios, las circulaciones o distanciamientos definidos solo podrán superponerse a áreas de uso de closet y zona de apertura de puertas.
- No se podrá acceder a un recinto de dormitorio, baño o cocina a través de otro recinto dormitorio, baño y cocina.

- No se podrá acceder a la vivienda por baños o dormitorios, sean estos últimos contruidos o proyectados. Además la puerta principal de la vivienda no podrá estar, total o parcialmente, en el área que define el recinto cocina.
- El mobiliario no podrá interponerse o interrumpir circulaciones, otro mobiliario, áreas de uso, tabiques u hojas de puerta, salvo que se indique expresamente en los requerimientos del recinto.
- En caso que la vivienda considere la instalación de artefactos adicionales a los establecidos por el “Cuadro normativo y tabla de espacios y usos mínimos para el mobiliario” (ej.: calefactores, etc.), siempre se deberá respetar el ancho mínimo de circulaciones, mobiliario y áreas de uso definidos para el recinto a donde se ubique el artefacto.
- Para quienes postulen a la modalidad construcción en sitio propio, de acuerdo a la excepción del impedimento para postular, señalado en la letra k) del art. 16 del D.S N°49, (V. y U.), 2011, las disposiciones contenidas en este documento no serán exigibles para la caseta sanitaria, debiendo cumplirse para todos los recintos restantes.

Este cuadro normativo hace referencias a una serie de condiciones que debe cumplirse como condiciones mínimas que debe considerar una vivienda social, dentro de estas consideraciones pasaremos enumerar por ambientes del hogar los requerimientos¹⁰ que deben haber:

¹⁰ Véase Anexo I para más detalles sobre la normativa de espacios y usos mínimos para mobiliario.

Las normativas señaladas, contemplan un mínimo de mobiliario que estará en la vivienda definitiva, a lo anterior cabe señalar que en las ofertas

Tabla Requerimientos de espacios y usos mínimos para el mobiliario de la vivienda social definitiva

Ambiente	Superficie mínima útil interior	Ancho mínimo útil	Requerimientos
Dormitorio principal 1 cama de 2 plazas 2 áreas de veladores	7.3 m2		<ul style="list-style-type: none"> •Deberá considerar el espacio disponible para 1 cama de 2 plazas, de 150 cm por 200 cm. •Deberá considerar espacio de circulación en 3 de sus lados, de ancho mínimo 60 cm. •Deberá considerar área para 2 veladores de acuerdo a lo graneado. •Las circulaciones sólo podrán superponerse a áreas de puerta y uso de Closet. •El área del velador no podrá superponerse con áreas de circulación, uso de closet y puerta.
Segundo dormitorio y dormitorio proyectado 2 módulos “ cama dormitorio”(con áreas de velador y circulación relacionadas)	7,0 m2(para segundo dormitorio) 8,0 m2(para dormitorio proyectado)		<ul style="list-style-type: none"> •Tanto el Segundo Dormitorio, como el Dormitorio Proyectado, deberán considerar la cabida de 2 módulos tipo “Cama Dormitorio” con su respectiva área de circulación y de velador. Además, debe considerar 1 área de puerta. •La ampliación proyectada puede constituir un nuevo “Dormitorio Principal” de acuerdo a los requerimientos del presente documento, en la medida que los otros dos dormitorios resultantes, cumplan con los requerimientos del Segundo Dormitorio. •Las circulaciones sólo podrán superponerse a áreas de puerta y uso de closet. •Las áreas de circulación definidas para ambos módulos “cama dormitorio” podrán superponerse. De igual forma podrán hacerlo las áreas de velador. •El área del velador no podrá superponerse con áreas de circulación, uso de closet y puerta.
Dormitorio construido adicional 1 modulo “ cama dormitorio” (con áreas de velador y circulación relacionada)	4,5 m2		<ul style="list-style-type: none"> •Estos requerimientos serán exigibles únicamente cuando se ejecute inicialmente un “Dormitorio Construido Adicionar’. •Deberá considerar la cabida de 1 módulo tipo “Cama Dormitorio” con su respectiva área de circulación y de velador. Además, debe considerar 1 área de puerta. •Las circulaciones sólo podrán superponerse al área de puerta y uso de dosel-. •El área del velador no podrá superponerse con áreas de circulación, uso de closet y puerta.
Estar – comedor 1 cama de 1 plaza 1 mesa de comedor			Aun cuando el recinto de estar y comedor se puede integrar al recinto cocina, cada uno debe cumplir en sí mismo con el requerimiento de mobiliario y áreas de uso definidos para cada caso, graficado para cada recinto.

Logia 1 lavadero	1,3 m ² 2,0 m ² (si incluye lavadora)		<ul style="list-style-type: none"> •Este recinto rige únicamente para viviendas en que se aplique el subsidio complementario señalado en la letra b) del artículo 7 del D.S. N°49, IV. y U.), 2011. Para estos casos, la lavadora sólo podrá estar ubicada en la logia o cocina. •Debe incluir un artefacto lavadero y éste debe considerar un área de uso mínima de acuerdo a lo graficado, donde la dimensión variable deberá coincidir con el ancho del artefacto instalado. Su capacidad no podrá ser inferior a lo que señale el Itemizado Técnico de Construcción. •La logia deberá estar contigua a la cocina y deberá separarse de ésta mediante una puerta-ventana. •La envolvente deberá quedar conformada en todo su perímetro, hasta una altura min. de 180cm medido desde el NPT. •El cerramiento deberá permitir el paso de luz y aire en un 50% de su superficie. •En viviendas unifamiliares y condominios Tipo “B”, acogidos a la Ley N° 19.537, (V. y U.), no será exigible este recinto, aun así, la vivienda debe contar con un lavadero exterior y espacio para la Lavadora en Cocina o Baño “
Circulaciones	70 cm 80 cm (entre parámetros verticales)		<ul style="list-style-type: none"> •Toda circulación de la vivienda deberá tener un ancho mínimo libre de 70 cm. No obstante, cuando se encuentre confinada entre dos paramentos verticales, éstos no podrán estar a menos de 80 cm. •Las circulaciones sólo podrán superponerse a áreas de uso en línea segmentada, respetándose siempre el área mayor a superponer. •Deberán contemplarse circulaciones que conecten el acceso principal de la vivienda con el acceso a los recintos: <ul style="list-style-type: none"> •• Comedor, cocina, escalera (si corresponde), baño, y dormitorios. •El área que define al recinto Cocina no puede constituirse como una circulación obligada dentro de la vivienda. •Las circulaciones no podrán ser interrumpidas por mobiliarios, tabiques, puertas o artefactos de ningún tipo. •Los requerimientos de circulaciones no rigen para el elemento escalera.
Baño 1 inodoro 1 lavamanos 1 Tina 1 lavadora	2,4 m ² 3,1 m ² (si incluye la lavadora)		<ul style="list-style-type: none"> •En departamentos la lavadora sólo podrá ubicarse en logia o cocina. •La instalación de los artefactos deberá hacerse centrada al eje indicado en el dibujo. •No podrá accederse a dormitorios, cocina ni escalera interior de la vivienda a través del baño. •Se consulta instalación de Tina, salvo en las alternativas señaladas en el punto 4.1.7 del Itemizado Técnico de Construcción, donde se permitirá la instalación de receptáculo para ducha in situ, respetando en cualquiera de los casos, el área de uso especificado para la tina.

Ambiente	Superficie mínima útil interior	Ancho mínimo útil	Requerimientos
Cocina 1 Lavaplatos 1 Mesa Cocina 1 Artefacto Cocina 1 Refrigerador 1 Despensa			<ul style="list-style-type: none"> •Aun cuando el recinto de cocina se puede integrar al recinto de estar y comedor, cada uno debe cumplir en sí mismo con el requerimiento de mobiliario y áreas de uso graficados para cada recinto. •En Cocinas Integradas. los artefactos y mobiliario deberán disponerse como una agrupación, lo que permita reconocer el recinto cocina como una unidad, la que se entenderá como el rectángulo (o cuadrado) donde se inscribe el mobiliario requerido y sus respectivas áreas de uso. •El artefacto cocina no podrá ubicarse contiguo al artefacto refrigerador. •No podrá accederse a dormitorios, baño ni escalera interior de la vivienda a través de la cocina. •La cocina deberá contemplar una puerta de salida al exterior, distinta de la puerta de acceso principal de la vivienda. Cuando esta puerta converja al mismo espacio que la puerta principal, podrá ubicarse en estar, comedor o pasillo. En edificación en altura, la cocina deberá tener salida a la logia a través de una puerta-ventana. •La despensa debe considerar dimensiones libres útiles interiores de 60 cm de fondo y 50 cm de ancho, con altura libre útil interior mínima de 140 cm y puede ubicarse en los recintos Cocina, Estar-Comedor o Pasillo. •La despensa no requiere quedar conformada.
Closet 4 módulos de closets		50 cm(1 modulo)	<p>Se deben considerar al menos cuatro módulos de closet en la vivienda, dos de ellos en el dormitorio principal y dos en el o los dormitorios que se ejecuten en primera etapa.</p> <ul style="list-style-type: none"> •Cuando la vivienda considere la ejecución del tercer dormitorio construido adicional, este último debe considerar 1 módulo de closet. •Únicamente cuando la vivienda considere sólo un dormitorio conformado inicialmente, ésta debe considerar 2 módulos de closet en el dormitorio principal, un tercer módulo de closet dentro de la vivienda, que no podrá ubicarse en los recintos de baño, estar, comedor, cocina ni logia, y dejar proyectado el cuarto módulo de dosel dentro de alguno de los dormitorios de la ampliación proyectada. •El área de uso del closet sólo puede superponerse al área de circulación de dormitorios o pasillos, respetándose siempre el ancho de la circulación. •Cada módulo de closet debe considerar dimensiones libres útiles interiores de 60 cm de fondo y 50 cm de ancho, con una altura libre útil mínima de 140 cm. •La superficie en planta de cada módulo de closet no se considerará para el cálculo de la superficie mínima interior que deben cumplir los dormitorios. •Todos los closets deberán quedar conformados en fondo, altura y divisiones laterales. Se podrán fusionar hasta 2 _...) <p>módulos de closet sin necesidad de ejecutar la división entre ambos módulos</p>

Escaleras		70 cm (escalera interior) 80 cm (escalera exterior)	<p>•El ancho libre útil del peldaño debe respetar el graficado para cada escalera. Limones, pasamanos o cualquier otro elemento deberá considerarse fuera de dicho ancho.</p> <p>Escalera interior</p> <p>•Se podrán incluir hasta 2 abanicos, compuestos por un máximo de 3 peldaños cada uno. Cada peldaño del abanico deberá tener un ancho mínimo de 20 cm, medido en el punto medio del peldaño.</p> <ul style="list-style-type: none"> •Bajo la escalera de la vivienda sólo se podrá ubicar mobiliario de dosel o despensa, los que deberán igualmente cumplir con todas las características y dimensiones definidas para dicho mobiliario. <p>Escalera exterior</p> <p>•Aplicable a proyectos acogidos a la Ley N° 19.537, (V. y U.), de 1997, sobre copropiedad inmobiliaria, que consideren vías de acceso a viviendas mediante escaleras que hayan sido cedidas en uso y goce exclusivo a la vivienda que sirve.</p> <p>•Las escaleras comunes y vías de evacuación deberán cumplir con lo indicado en Art. 4.2.10 a 4.2.16 de la OGUC.</p>																															
Puertas			<table border="1"> <thead> <tr> <th data-bbox="900 748 1161 932">Ubicación</th> <th data-bbox="1161 748 1358 932">Tipo cuando NO se aplique Subsidio Discapacidad</th> <th data-bbox="1358 748 1556 932">Tipo cuando se aplique Subsidio Discapacidad (20 u 80 UF)</th> <th data-bbox="1556 748 1948 932">Comentario</th> </tr> </thead> <tbody> <tr> <td data-bbox="900 932 1161 1040">Acceso</td> <td data-bbox="1161 932 1358 1040">P1</td> <td data-bbox="1358 932 1556 1040">P1</td> <td data-bbox="1556 932 1948 1040">Debe considerar un ancho de paso libre de a lo menos 80 cm. Apertura hacia el interior de la vivienda.</td> </tr> <tr> <td data-bbox="900 1040 1161 1117">Salida de servicio a patio</td> <td data-bbox="1161 1040 1358 1117">P3</td> <td data-bbox="1358 1040 1556 1117">P2</td> <td data-bbox="1556 1040 1948 1117">Debe considerar rejilla o celosía</td> </tr> <tr> <td data-bbox="900 1117 1161 1193">Salida a Logia</td> <td data-bbox="1161 1117 1358 1193">P3</td> <td data-bbox="1358 1117 1556 1193">P2</td> <td data-bbox="1556 1117 1948 1193">Debe considerar ventanilla y rejilla o celosía.</td> </tr> <tr> <td data-bbox="900 1193 1161 1302">Baño</td> <td data-bbox="1161 1193 1358 1302">P3</td> <td data-bbox="1358 1193 1556 1302">P2</td> <td data-bbox="1556 1193 1948 1302">Con ventilación. Debe abrir hacia afuera en viviendas para personas con discapacidad.</td> </tr> <tr> <td data-bbox="900 1302 1161 1411">Cocina</td> <td data-bbox="1161 1302 1358 1411">P3</td> <td data-bbox="1358 1302 1556 1411">P2</td> <td data-bbox="1556 1302 1948 1411">Sólo aplica cuando se conforma recinto Cocina. Debe considerar rejilla o celosía.</td> </tr> <tr> <td data-bbox="900 1411 1161 1502">Dormitorio</td> <td data-bbox="1161 1411 1358 1502">P3</td> <td data-bbox="1358 1411 1556 1502">P2</td> <td data-bbox="1556 1411 1948 1502">Debe abrir hacia el interior del dormitorio.</td> </tr> </tbody> </table>	Ubicación	Tipo cuando NO se aplique Subsidio Discapacidad	Tipo cuando se aplique Subsidio Discapacidad (20 u 80 UF)	Comentario	Acceso	P1	P1	Debe considerar un ancho de paso libre de a lo menos 80 cm. Apertura hacia el interior de la vivienda.	Salida de servicio a patio	P3	P2	Debe considerar rejilla o celosía	Salida a Logia	P3	P2	Debe considerar ventanilla y rejilla o celosía.	Baño	P3	P2	Con ventilación. Debe abrir hacia afuera en viviendas para personas con discapacidad.	Cocina	P3	P2	Sólo aplica cuando se conforma recinto Cocina. Debe considerar rejilla o celosía.	Dormitorio	P3	P2	Debe abrir hacia el interior del dormitorio.			
Ubicación	Tipo cuando NO se aplique Subsidio Discapacidad	Tipo cuando se aplique Subsidio Discapacidad (20 u 80 UF)	Comentario																															
Acceso	P1	P1	Debe considerar un ancho de paso libre de a lo menos 80 cm. Apertura hacia el interior de la vivienda.																															
Salida de servicio a patio	P3	P2	Debe considerar rejilla o celosía																															
Salida a Logia	P3	P2	Debe considerar ventanilla y rejilla o celosía.																															
Baño	P3	P2	Con ventilación. Debe abrir hacia afuera en viviendas para personas con discapacidad.																															
Cocina	P3	P2	Sólo aplica cuando se conforma recinto Cocina. Debe considerar rejilla o celosía.																															
Dormitorio	P3	P2	Debe abrir hacia el interior del dormitorio.																															

de las inmobiliarias cuando se presentan los diseños de los proyectos de viviendas sociales que se construirán, vienen incluidos en la oferta el baño, el lavatorio, la ducha y el lavaplatos. Además de incluir el espacio destinado para muebles en el dormitorio principal que deben caber dos muebles de 50 cm de ancho y el mismo espacio en el dormitorio segundo dormitorio o repartido este espacio en dos para las el segundo dormitorio y el dormitorio adicional¹¹. Lo anterior manifiesta las disposición que deben tener los espacios en estas viviendas que, por una parte deja impuesto estándares mínimos que deben estar y ser respetados por las inmobiliarias a la hora de proyectar la vivienda, pero también pone límites ha alternativas de propuestas a los espacios y usos mínimos que pueden plantearse en nuevos diseño de viviendas. Sin embargo, es claro que desde la lógica de por cuales criterios debe velar el gobierno para asegurar el bienestar y calidad de vida de los personas que postulan a estas viviendas, se opta por pensar que estos mínimos estándares en la normativa sirven para controlar y regular la propuesta de las inmobiliaria. Sin embargo, las inmobiliarias siempre van a preferir realizar propuestas con el mínimo costo de producción y que tengan mayor capacidad de viviendas por sitio. No obstante, las inmobiliarias actúan en estricto rigor de lo pedido, sin proponer nuevas mejoras en estos aspectos, con lo cual se hacen necesarias estas exigencias que imponen el MINVU en las viviendas sociales.

11 Vease “bases técnicas generales para viviendas sociales (mayo 2003), programa vivienda social dinámica sin deuda.”

1.5 Vivienda Social: El Departamento Y Sus Problemática Particular.

Las viviendas sociales, como se ha referido anteriormente, se ha definido en cuanto a su costo económico que deben cumplir y a la superficie habitable mínima que debe tener de espacio construido. Sin embargo, hay que definir los tipos de viviendas sociales que se construyen tanto en el pasado como en la actualidad, los cuales se pueden clasificar en 3 tipos:

- **Vivienda tipo A:** Vivienda tipo casa de un piso de 45 metros cuadrados que cuenta con un antejardín y un patio.
- **Vivienda tipo B:** Vivienda de dos pisos, pareadas que forman una columna de casas de hasta diez viviendas. Estas tienen 18 metros cuadrados en el primer piso (3 m. x 6 m.) y las mismas dimensiones en el segundo piso, con un patio trasero y un ante jardín.
- **Vivienda tipo C:** vivienda tipo departamento, que están bloques de departamentos de 3 u 4 pisos en altura, que deben tener de superficie habitable mínima 55 metros cuadrados.

Las dos primeras eran construidas en regiones del país donde había o hay amplios terrenos para construir y a un costo económico, a lo anterior se excluyen las regiones de Valparaíso, Concepción y la región metropolitana, ya que en estas los terrenos son escasos y la demanda por ellas es alta con lo cual el costo del suelo es elevado. Las regiones de mayor población en Chile: Valparaíso, Concepción y Santiago, se utilizó y se utilizan la construcción del tipo C, por lo condiciones que cumple de construcción en altura y por el alto precio del suelo en estas regiones¹².

Este tipo de viviendas tipo “C”, se encuentra en varios lugares de la capital de Chile siendo un retrato visible de la gran cantidad de personas que alberga la ciudad, que cada día crece más en población y debe ampliarse hacia las periferias con tal de dar cabida a las personas que buscan los beneficios de estar cerca de los centros urbanos. El departamento como tipo de solución a la problemática de la vivienda en Chile ha traído más problemas que soluciones

12 Ricardo Tapia Zarricueta, entrevista realizada por el investigador el mes de junio del 2014. Anexo N° 2.

ya que ha generado guetos urbanos en ellos, aumentando la delincuencia en estos sectores y aumento de segregación y discriminación a las personas que habitan en estos hogares.

El departamento tiene cualidades particulares que lo hacen diferente a la casa, ya que este exige el habitar en comunidad a las personas que viven en él. Un aspecto muy importante, ya que el convivir en comunidad trae consigo la organización entre los habitantes, el respeto para vivir en armonía en estos y el sentido de pertenencia a un recinto en particular. Esto último es de gran importancia, ya que genera el concepto de barrio, de sentido de ser de un lugar en específico. Además de la exigencia del vivir, y aprender, a convivir en comunidad con los otros habitantes, los departamentos tienen otros problemas en cuanto al ingreso, subida y bajada de los pisos que se habitan, como los espacios comunes que existen en ellos y, es donde se pone énfasis en la investigación, en el ingreso, adecuación y funcionamiento de las objetos tangibles que conviven en el interior del hogar con los habitantes. Lo expuesto, tiene el propósito de declarar el tipo de vivienda social en el cual se guiara y abordara la investigación, adentrándonos en los próximos capítulos en los conceptos de habitabilidad y calidad de vida que se debe tener presente al momento de pensar en el habitar de este tipo de vivienda y el mobiliario como punto importante en este convivir de los habitantes con su vivienda.

2.- Habitabilidad

2.1 Qué es la habitabilidad: Definición del concepto habitabilidad

El vivir en una casa, al igual que en departamento, se transforma más en un acto de ocupar un espacio en el sentido físico. La vivienda, en este caso departamento, adquiere la atribución de hogar, de resguardo y protección que es dada por sus propios habitantes. Esta asignación nace no solo desde la ocupación del espacio físicamente, sino que además desde el tiempo en que se empieza a vivir y estar en ella. Lo anterior incluye en la concepción de hogar, ámbitos más allá de lo físico, también abarca los ámbitos psicosocial, emocional y cultural que engloban la concepción de la vivienda como hogar por los habitantes. Esto es tanto desde el interior de la vivienda como el exterior, donde la vivienda se relaciona con otras viviendas y la ciudad. Es

por ello que el hogar se concibe como hogar desde que el humano lo habita, el habitar es sin dudas una cualidad inherente y propia de los humanos, el otorgar significado y construcción del vivir es una característica que desde los inicios el ser humano lo ha practicado. El habitar, lo expresa el filósofo Alemán Martin Heidegger como algo que va más allá de la vivienda, como la conexión de todos los elementos que conforman el acto de habitar:

“En la actual falta de viviendas, tener donde alojarse es ciertamente algo tranquilizador y reconfortante; las construcciones destinadas a servir de vivienda proporcionan ciertamente alojamiento; hoy en día pueden incluso tener una buena distribución, facilitar la vida práctica, tener precios asequibles, estar abiertas al aire, la luz y el sol; pero: ¿albergan ya en si la garantía de que acontezca un habitar? Por otra parte, sin embargo, aquellas construcciones que no son viviendas no dejan de estar determinadas a partir en la medida en que sirven al habitar de los hombres. Así pues, el habitar será en cada caso el fin que preside todo construir. Habitar y construir están el uno con respecto al otro en la relación de fin a medio.”(Heidegger, 1951)

El habitar, por lo tanto, incluye no solo la vivienda en si como espacio construido sino que incluye todos los elementos que entrelazan el vivir cotidiano del ser humano en su realidad. Por lo cual el concepto de la habitabilidad toma un carácter importante en cómo se valora e califica el bienestar de los habitantes en un lugar. Esta valoración y calificación que se realiza sobre la vivienda en la cual se está viviendo es cuando se está en ella y existe una apropiación en el tiempo de la vivienda. A lo anterior, se agrega que toda habitabilidad, entendido el concepto como el asentamiento del ser humano en un espacio construido determinado, no solo debe incluir esto, sino que también su entorno:

“La ‘habitabilidad básica’, más allá del propio ‘asentamiento’, concierne incluso a todo el entorno externo como ‘sistema de asentamientos’ en el territorio. Es pues el paso de la geografía natural (siempre inadecuada al morar humano, por

muy de moda que esté ahora la sostenibilidad) al territorio construido como ‘lugar habitable’ y ‘nutricio’ en el que satisfacer de manera saludable las urgencias materiales del vivir humano, para poder seguir así progresando hacia la ‘vida buena’. Los demás animales se adaptan al medio pero nosotros, contrariamente, adaptamos el medio a nuestros propios intereses, en cuanto sujetos que estamos más allá de lo biológico y, en cierta medida, ejercemos de protagonistas de nuestro propio destino.” (Colavidas, 2009).

Por tanto, entenderemos para esta investigación el concepto de habitabilidad como: el acto de pensar y construir un espacio en un lugar de sentido y pertenencia, que se transforma en propio de los habitantes. Existe una apropiación tanto física, psicosocial y cultural por parte de los estos a un lugar, entendiendo que el lugar es conformado por la vivienda como espacio construido con los objetos que están en el interior de ella. Objetos que se relacionan con los habitantes y el entorno exterior inmediato/ secundario, que engloba esta relación del ser humano con el espacio en su acto inherente y propio de habitarlo.

2.2 Áreas de la Habitabilidad: física, sociocultural y biológica-psicológica según José Villagrán.

La habitabilidad, más bien, el habitar del ser humano en su asentamiento ha sido una constante búsqueda de principios y reflexiones en torno a cuál es el habitar ideal del humano, el que le proporciona la satisfacción a sus necesidades y le da sentido a su existir. La arquitectura es la disciplina y profesión que se hace cargo en cuanto al habitar del ser humano en su vivienda, desde ella han nacido diversos enfoques de cómo enfrentar esta constatación problemática en las viviendas actuales y del futuro.

En esta línea, el Arquitecto y pensador de la teoría de la Arquitectura José Villagrán García, plantea la revisión del ser humano y lo habitable, desde la arquitectura, en el cual todo objeto construido no tiene fin en sí mismo sino que tiene el fin de satisfacer las necesidades del Hombre integral¹³. El hombre integral es planteado desde las dimensiones de lo

físico, socio-cultural, biológico y psicológico, que son las partes principales que conforman la habitabilidad como concepto y es lo que se debe tomar como aspectos para trabajar que es lo habitable para el ser humano. A continuación se explica brevemente las dimensiones:

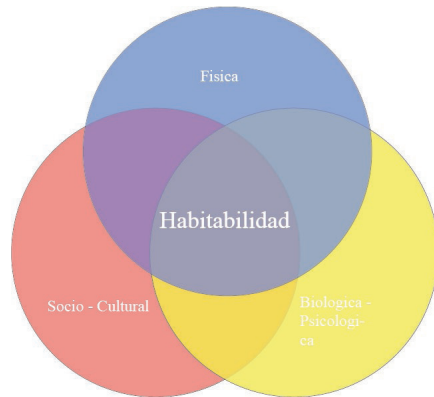

La dimensión física hace referencia a lo que puede ser medido (cuantitativo), ya que lo construido está en volúmenes y en el uso de estos. En esta dimensión debe tomarse en cuenta el espacio en el cual se mueven los habitantes (la distribución interna), el espacio para relacionarse y utilizar el mobiliario de la vivienda y las dimensiones/volúmenes propios del mobiliario.

La dimensión socio cultural hace referencia a las formas o modos de habitar los espacios por los seres humanos. Tomando para esto las costumbres, tradiciones, creencias y relaciones entre los humanos (comunidad, diversidad, desigualdad). Con lo cual hace referencia a aspectos cualitativos que emanan del proceso de habitar del ser humano y que deben tomarse en cuenta para la proyección del o los objeto(s) construido.

La dimensión biológica es referida a los niveles de comodidad, iluminación y ventilación de los espacios, en este caso la comodidad en el mobiliario, necesarios para el funcionamiento fisiológico del ser humano.

GARCÍA .En este documento se analiza el concepto de la Habitabilidad, citado en el subtema "Determinantes fácticos. Categorías".

La dimensión psicológica es referida a la percepción que genera la utilidad, firmeza y belleza que debe tener lo construido (objetos y espacio) con tal de procurar la satisfacción de comodidad, seguridad y belleza en el habitar de los seres humanos.

Además, Villagrán, agrega que la habitabilidad además de contemplar estos aspectos necesarios para la satisfacción de las necesidades de los habitantes, debe sin lugar a dudas procurar un **sentido de pertenencia** de los habitantes al espacio habitado. Entendiendo el espacio habitado como el conjunto de objetos construidos que lo componen. Este sentido de pertenencia esta creado por un **tiempo histórico determinado** (contemporáneo al periodo que viven los habitantes), un **lugar geográfico** en el cual se encuentran habitando los seres humanos y a **una cultura determinada** a la cual pertenecen los seres humanos.

De acuerdo a las dimensiones definidas por Villagrán, se tomaran en cuenta para la investigación las dimensiones: socio-cultural, física y psicológica. Excluyendo así la dimensión biológica, ya que esta se puede incluir en la dimensión física, con esto la dimensión física aborda también la comodidad, utilidad y seguridad que debe proveer los objetos construidos, en el caso de esta investigación el mobiliario interior. Quedando el esquema de la habitabilidad y sus áreas a ser usado para esta investigación en lo siguiente:

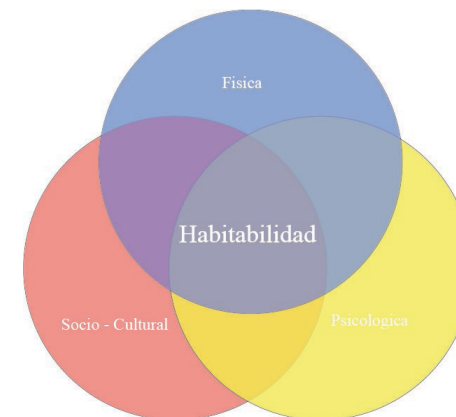

Teniendo los ámbitos que construyen la habitabilidad como concepto y los criterios que se deben tener en cuenta para considerar los objetos

u espacios construidos como habitables por los habitantes, es posible relacionar esta reflexión en torno a la habitabilidad y lo que es habitable con la vivienda social económica (departamento) y su problemática particular.

2.3 La Habitabilidad y La Vivienda Social Definitiva: Un concepto en crisis.

La vivienda social económica en Chile es concebida y planificada por las autoridades, las que están cargo desde su diseño, construcción y entrega de la vivienda. Es por esto que las autoridades ven como logrado el sueño de la vivienda propia desde que los habitantes se trasladan a vivir en ella, no obstante la pregunta que ahonda en las diversas críticas en torno a la vivienda social es ¿Qué pasa después que las personas viven un tiempo en estas viviendas y empiezan aparecer diversos problemas en torno a la calidad de vida en estas? La pregunta, es sin duda referida al momento desde que la vivienda es apropiada por los habitantes, en el tiempo post entrega de la vivienda, tal como menciona Jirón y otros autores, al referirse al proceso de la habitabilidad como un *“proceso que no termina con la adjudicación de la vivienda, o con la construcción de la casa, sino que, al ser dinámico, se transforma a medida que los habitantes interfieren en ella.”*(Jirón et al, 2004).

Entonces, la vivienda y su valoración como habitable responde a la temporalidad, al tiempo vivido y experimentado en ella, como dicen los autores mencionados anteriormente, la vivienda y la habitabilidad es un proceso que incluye una temporalidad en el espacio y las experiencias en esta temporalidad:

“Esto implica que la temporalidad es importante en el proceso habitacional, ya que se relaciona con la experiencia de habitar o habitación de sus residentes, experiencia que es asociada a los eventos que se llevan a cabo tanto previo a la obtención de la vivienda (el pasado), como a la situación dinámica que ocurre una vez que esta es adquirida u obtenida (el presente) y los sucesos que ocurrirán en el tiempo (el futuro). Esta experiencia de habitar permite a los habitantes transformar el espacio construido en lugar, es decir se apropian de él y se establece la relación indisoluble que existe entre el habitante y el hábitat. Es por esto que la comprensión del

proceso habitacional requiere de la percepción que tienen los habitantes de él, puesto que son de los principales actores.” (Jirón et Al, 2004).

La vivienda para ser definida y construida como vivienda debe considerarse más que un espacio construido. La vivienda y el proceso de habitar en ella incluyen la vivencia interior en ella y, a la vez, la vivencia exterior a ella. Ya que la vivienda pertenece a un conjunto más amplio de demandas para la plena vida de las personas, lo cual es manifestado en la sociedad a la cual pertenece. En efecto, como lo definen los autores mencionados, el bienestar de los habitantes en la vivienda incluye considerarla más allá de un objeto y además considerar lo siguiente *“dentro del hábitat residencial sustentable, la vivienda, además de ser un objeto físico que acoge a una determinada familia, es por sobre todo un sistema en el cual las diversas escalas, tanto territoriales como socioculturales, se relacionan entre sí.”* (Jirón et Al, 2004).

La vivienda es en sí un sistema complejo de interacciones en la convivencia de los habitantes en su interior. También es parte de un sistema que incluye el exterior de ella, nos referimos a la comunidad a la cual pertenece (en el caso de la vivienda tipo departamento, al conjunto de departamentos) como también a la sociedad a la cual pertenece. Esta visión sistemática de la vivienda los autores Cortes y Jirón (2004) la han esquematizado según los niveles en los cuales participa la vivienda social: desde un nivel microsistema en el cual interactúa la familia con la vivienda que habita; al cual le sigue un nivel meso sistema, en el cual la vivienda interactúa con el entorno inmediato a esta, el vecindario; para terminar en un nivel macro sistema en el cual la comunidad interactúa con el conjunto habitacional, considerado este como Barrio.

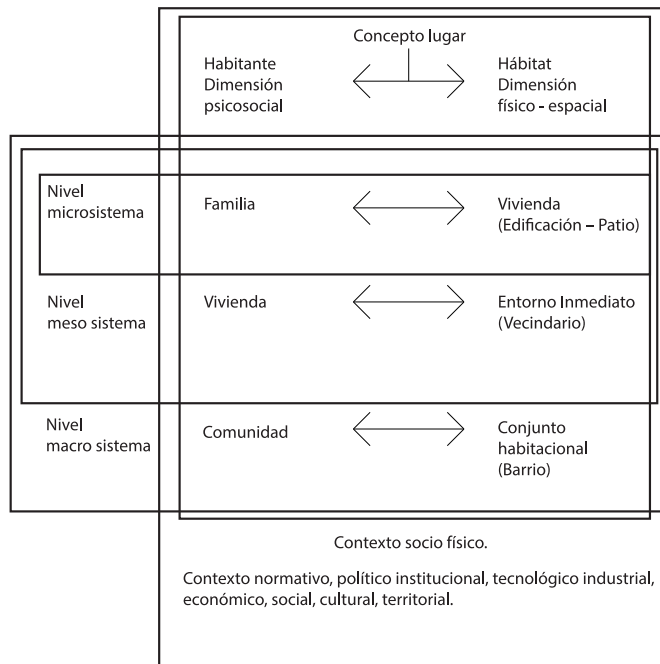

El enfoque integral de la vivienda planteado por estos autores considera, contexto socio físico, el cual como se muestra en el cuadro de superior, es conformado por los ámbitos de la sociedad actual en el cual está inserta la vivienda. La mirada es enfocada desde dos dimensiones que conviven y se entrelazan en la vivienda habitada: El habitante y el Hábitat. El primero referido a una dimensión psicosocial y el segundo a la dimensión físico espacial. Las dimensiones son definidas de la siguiente manera:

“Físico espacial: Condiciones de diseño relativas a la estructura física de las escalas territoriales del hábitat residencial, evaluadas según variables de dimensionamiento, distribución y uso. Psicosocial: Comportamiento individual y colectivo de los habitantes asociados a sus características socioeconómicas y culturales, evaluada según condiciones de privacidad, identidad y seguridad ciudadana.” (Jirón, P. et al, 2004)

Las dimensiones que establecen estos autores tienen cercanía a lo planteado por Villagrán para entender los aspectos que se abarcan al

hablar de habitabilidad y su relación con la vivienda social, en este caso el departamento. Sin embargo se ha dejado de lado un aspecto fundamental que considera el habitar del ser humano al momento de apropiarse de la vivienda, de convertirla en su hogar, que es el paso de la vivienda como un **espacio** construido a la vivienda como un **lugar** construido.

Este cambio, es relevante para entender la vivienda en su enfoque integral y abordar las problemáticas que la aquejan, en este caso el mobiliario interior y su relación con los habitantes. El espacio y el lugar tienen una larga data de reflexiones y discusiones desde las distintas disciplinas que lo han abordado, tanto la sociología, antropología y la arquitectura hablan de las diferencias de estos dos conceptos en cuanto a lo que abarca cada uno de ellos, Cortez y Jirón, hacen referencia a estos conceptos definiéndolos a continuación:

“Se puede concluir que el concepto de lugar es diferente al de espacio, y que al mismo tiempo es de una apreciación **subjetiva**, dependiendo de cada individuo que lo percibe. El espacio, en su interpretación solo muestra una de las dimensiones del lugar que se resume en los atributos del objeto, dejando aparte al sujeto que lo percibe. En la noción de lugar aparece una correspondencia de relación entre un sujeto (ser humano) y un objeto (espacio).” (Cortez y Jirón, 2004).

El espacio es atribuido solamente a la dimensión física, medible, del lugar al cual se refiere, tomando este una apreciación objetiva al ser representado, sin embargo el lugar en su concepción, incluye al espacio en su dimensión física e incluye las otras dimensiones de lo psicológico y lo sociocultural. El espacio se transforma en Lugar cuando es percibido desde la experiencia de los habitantes y se le es otorgada una valoración cualitativa y cuantitativa. Es por ello que el espacio tiene una doble significación al constituirse como lugar:

“En este contexto, el espacio tiene una doble significación (Iñiguez y Pol, 1994). Por una parte, el espacio aparece como escenario o contenedor físico de la acción humana, y por otra, el espacio aparece como un elemento de la interacción social, al constituirse, a través de la comunicación, como un lugar

con un contenido valórico y significativo. El lugar es el espacio que, cuando se les atribuye un significado, se constituye en un espacio social que expresa una realidad a la vez física y humana.”(Cortez y Jirón, 2004).

En este sentido, la vivienda es lugar en cuanto se le atribuya un sentido a través de la comunicación, de las experiencias, de la estadía en ella (Historia) y apropiación e intervención de la ella por parte de los habitantes, los cuales otorgan un sentido de pertenencia e identidad a ese espacio que toma posesión de lugar. Por tanto, si el lugar no solo concierne la dimensión física del espacio, sino que también la percepción del habitante y su apreciación cualitativa de este, es posible postular, que el mobiliario interior de la vivienda, es también un generador de esta percepción y apreciación de la vivienda, entendiendo que el mobiliario se relaciona espacial, funcional y simbólicamente con los habitantes. Siendo lo anterior posible, no cabe duda en declarar el mobiliario interior como un componente importante en la configuración de la vivienda como la imagen y reflejo que quieren observar y ser observado en su diario vivir. En efecto, el mobiliario interior traduce aspectos socioculturales y psicológicos, a través del gusto del mobiliario y percepción del material del mobiliario, que aportan a esta concepción de la vivienda como un lugar de sentido y pertenencia, tal como menciona Cortez y Jirón, “*como la relación inseparable del habitante y su hábitat*” (Cortez y Jirón, 2004).

2.4 La habitabilidad y el diseño centrado en el usuario: Una perspectiva que se debe integrar al proceso de diseño.

La habitabilidad, como se ha abordado en esta investigación, plantea la consideración de la dimensión física, socio-cultural y psicológica que se inscriben en el habitante al habitar la vivienda como lugar. Entendiendo que el lugar, se plantea desde la percepción y apreciación cuantitativa y cualitativa de los habitantes sobre el espacio habitado, el mobiliario es un componente importante, como se ha declarado anteriormente, en la configuración del sentido y pertenencia de los habitantes a la vivienda en la que habitan, en este caso la vivienda social tipo departamento. El proceso de considerar las dimensiones particulares de los habitantes en un espacio determinado,

plantea como necesario la proyección de las soluciones acordes a estas dimensiones particulares de los habitantes. Es por ello que se hace necesario para la proyección de estas soluciones, abordar la habitabilidad en conjunto con la disciplina del Diseño industrial.

El diseño posee distintas metodologías de trabajo para abordar problemas particulares y dar respuestas acordes a estas particularidades. Una metodología que toma en consideración las características específicas del habitante es la metodología llamada “Diseño centrado en el usuario”.

El diseño centrado en el usuario, tal como lo define la asociación de profesional de especialistas en información (AEPI) es “una filosofía de diseño, que engloba o se relaciona con un heterogéneo conjunto de metodologías y técnicas que comparten un objetivo común: conocer y comprender las necesidades, limitaciones, comportamientos y características del usuario final del producto.”¹⁴

Este enfoque para el proceso y creación en el diseño industrial tiene como objetivo principal la integración del usuario en el proceso. El usuario es pieza fundamental en el proceso de diseño con tal de concebir el producto acorde a las necesidades específicas del usuario. El diseño centrado en el usuario tiene como principales características¹⁵ las siguientes:

- Hay participación activa de los usuarios.
- Se considera con igual importancia las características tecnológicas, los aspectos humanos, sociales y del contexto de uso.
- Hay un claro conocimiento de los requerimientos de los usuarios para desarrollar sus actividades.
- Se ha considerado la diversidad física de usuarios, permitiendo que todos ellos lleven a cabo de manera eficiente y eficaz sus tareas.

14 Vease documento PDF Enfoques del diseño: Diseño centrado en el usuario. <http://es-slideshare.net/juanchot25/diseo-centrado-en-el-usuario-diseo-industrial-conoce-lo-nuevo>

15 Vease Camargo, Enrique. El usuario como centro del proceso de diseño, Consideraciones metodológicas. El diseño, ¿ciencia o disciplina? Teoría y Análisis. Universidad Autónoma Metropolitana

- Hay una apropiada asignación de funciones entre el usuario y el objeto.

El diseño centrado en el usuario posee fases metodológicas con las cuales poder llevar a cabo el proceso de análisis y formulación de soluciones al problema que se debe abordar:

- 1).- Definición del usuario.
- 2).- Análisis de las necesidades de los usuarios.
- 3).- Diseño y evaluación del artefacto.
- 4).- Evaluación del proceso llevado a cabo

Es sin dudas, un enfoque usado frecuentemente en el proceso de diseño, ya que permite la calidad y especialidad de los productos creados para la satisfacción de las necesidades de los usuarios. En efecto, el diseño centrado en el usuario permite que las respuestas generadas sean acordes a las particularidades demandas por los usuarios para los que se diseñan uno u otro objeto.

Definida la habitabilidad, su enfoque y dimensiones, desde los diversos autores mencionados, sea hace necesaria y pretendemos en esta investigación, que la habitabilidad es un enfoque compatible y necesario de integrar a la metodología del diseño centrado en el usuario, con tal de concebir al usuario como un habitante que deambula en tres dimensiones: la dimensión física, la dimensión socio-cultural y la dimensión psicológica. En especial, al considerar la habitabilidad como eje fundamental en la problemática que afecta a la vivienda social económica, en este caso la vivienda tipo departamento.

2.5 Variables de la problemática de la vivienda social económica tipo “Departamento”: Funcionalidad, Espacio, Identidad, Flujos y Mobiliario interior.

Hasta el momento, las problemáticas de la vivienda social económica/ definitiva han sido abarcadas de manera global con tal de mostrar el conjunto de actores e instituciones que son partícipes y responsables de uno u otro modo, de la serie de problemas y demandas que emanan tanto desde los habitantes como desde otros focos, por ejemplo, las instituciones académicas entre otras. Como ya hemos mencionado la habitabilidad es vista

como eje central de la vivienda. Cómo se produce el cambio de concepción de espacio a lugar en la vivienda y como el mobiliario es un componente que debe ser abordado desde estos planteamientos. Sin embargo, se necesita hacer pie en otro concepto que incorpora a los mencionados anteriormente y que se relaciona directamente con la vivencia de los habitantes en sus hogares, en este caso la vivienda tipo departamento, esto es: el bienestar habitacional.

El bienestar habitacional, tal como lo define Cortez y Jirón en su publicación “bienestar *habitacional: Guía de Diseño para un Hábitat Residencial Sustentable*”. Parten desde este concepto para explicar y ahondar en los problemas específicos que afectan la vivienda social económica/definitiva en Chile. En esta publicación, se aborda el bienestar habitacional en los siguientes términos:

“... El concepto de bienestar habitacional forma parte del concepto más amplio de calidad de vida, es el modo más específico para enfrentar lo distintivo de la vivienda (familia), su entorno (vecinos) y su agrupación (comunidad), pudiendo entenderse como la percepción y valoración que diversos observadores y participantes, entre ellos los habitantes, le asignan a los atributos y propiedades de los componentes de un conjunto habitacional (factores de habitabilidad) en sus interacciones mutuas y con el contexto donde se insertan”(Cortez y Jirón, 2004).

Tal como expresan en esta definición, enfrentar el problema de la vivienda social definitiva requiere ver los diferentes niveles que se encierran en el análisis y reflexiones en torno a la vivienda social económica en Chile –tal como se mencionó en el cuadro del enfoque integral que encierra a la vivienda como sistema-. Además los factores de habitabilidad que son manifestados por los habitantes y observadores de esta realidad son evaluados desde la **calidad de vida** y lo que se entiende por esta definición. La calidad de vida tiene, sin lugar a dudas, variables de satisfactores que pueden ser medidos en cuanto a una visión cualitativa: en cuanto a los volúmenes y dimensiones que pueden ser respondidos por los habitantes de ellas. Sin embargo, el aspecto esencial de cómo se evalúa y percibe la calidad de vida

está en las experiencias que han tenido los habitantes en su estadía en la vivienda. Por lo cual, la visión cualitativa para evaluar la calidad de vida se hace imprescindible para la comprensión y análisis de la vivienda social económica:

“Así comprendido, el concepto de **calidad de vida** es un constructor, es decir, una construcción social o un objeto construido por un vobservador colectivo. En rigor, la calidad de vida no existe sino por medio del observador y su experiencia. No es un conjunto de condiciones materiales, ni la mera satisfacción experimentada por el sujeto, sino la dialéctica de lo observado y lo observable por un observador doble: el que observa las observaciones del que observa su experiencia” (Fadda y Jirón, 1999)

Esta forma de plantear el concepto de calidad de vida abarca la experiencia del habitante como imprescindible, pero a la vez incluye a otro sujeto en la interacción de cómo se evalúa la calidad de vida, que es la mirada de un sujeto externo (académicos, profesionales, autoridades del SERVIU y otras). Estos son los que en si definen los criterios y dan las evaluaciones, después de recolectar y levantar información, sobre cuáles son los índices de satisfacción de los habitantes en la vivienda que habita. Lo expuesto hace pensar, que la calidad de vida y los criterios que abarca dependerán del experto que observa y exhibe lo que el habitante le expresa, por lo cual, si se sigue esta lógica, es necesaria e importante la previa opinión de los habitantes. En el caso del mobiliario interior de la vivienda social económica tipo departamento, que es el foco de esta investigación, está lejos de este planteamiento ya que, el mobiliario suele ser un tema que desde la planificación solo se piensa en los espacios que se deben considerar para estos y los mobiliarios mínimos que tendrían los habitantes al ocupar. De esta forma, se dejan fuera las consideraciones que se deben tener en cuenta tanto en el aspecto funcional, espacial y simbólico que estos tiene para los habitantes. Este punto es de importancia, ya que es lo que se pretende corroborar y postular como importante al cabo de este trabajo.

Siguiendo lo planteado en torno a la calidad de vida y cómo debe abordarse en los factores habitacionales que afectan a los habitantes de

las viviendas sociales económicas en Chile y de qué manera los enfrentan, en el año 2004 se publicó una guía de bienestar habitacional.¹⁶ Esta guía entregó un análisis específico en el cual se abordan las diferentes áreas que conforman el bienestar residencial en la vivienda social económica en Chile y una síntesis de diagnóstico a cada uno de estas áreas. El recuadro a continuación muestra los factores habitacionales que fueron contemplados y el diagnóstico de cada uno de ellos:

Cada uno de los factores mencionados expone además del diagnóstico, una serie de problemas que aborda cada área y que hace referencia a un factor particular del área. De acuerdo al interés de la investigación (el mobiliario interior y los requerimientos particulares que debe cumplir) haremos referencia a los problemas mencionados en este estudio que son acordes a lo investigado en este trabajo. La serie de problemas de interés a este trabajo son los siguientes:

“Problemas¹⁷

“4.1 La vivienda como sistema: las propuestas arquitectónicas, no reconocen la necesaria vinculación integral que deberían tener las escalas habitacionales. Dan respuestas parciales a las necesidades de los habitantes, intentando resolver dichos requerimientos solo en una escala. Sin obtener beneficios intencionados de la integración de las escalas vivienda, entorno y conjunto”

“4.2.1 Identidad: los habitantes de los conjuntos residenciales tienen dificultad para identificarse con ellos, lo que puede ser motivado por la monotonía formal, espacial y funcional de dichos conjuntos”.

16 Bienestar Habitacional. Guía de Diseño para un Hábitat Residencial Sustentable, Fue elaborada como resultado del Proyecto de investigación FONDEF – CONICYT No. D0011039 “Determinación de los Estándares de Bienestar Habitacional para Mejorar la Calidad de la Construcción de Viviendas en Chile”.

17 Para mayor profundización del tema véase el capítulo 4: Recomendaciones de diseño según cualidades del espacio. Del libro Bienestar habitacional: guía de diseño para un hábitat residencial sustentable. en el cual se aborda cada ítem y sus problemas particulares que se presentan en la vivienda social económica en Chile.

“4.2.3 Tamaño y funcionalidad: El tamaño de los **conjuntos** habitacionales no es considerado como un factor que genere criterios de diseño respecto a su equipamiento, inserción en la trama urbana, conformación del espacio público y tipo de agrupación”

“4.3.1 Conformación: Los **entornos inmediatos** son generados sin un diseño que responda a una funcionalidad explícita”

“4.3.3 Definición de límites secundarios: El diseño de los **entornos inmediatos** a la vivienda no considera espacios de transición, afectando la privacidad al interior de la vivienda, la seguridad, control y mantenimiento de los mismos.”

“4.4.2 Flexibilidad, uso y conformación espacial: las múltiples necesidades al habitar la vivienda generan una demanda por espacio que habitualmente queda insatisfecha en esta escala, lo que obliga al habitante a intervenir intuitivamente la vivienda y el entorno generando conflictos sociales, técnicos, legales y de acondicionamiento físico ambiental”.

“4.4.3 Elementos de identidad: El diseño arquitectónico de la vivienda no propicia la manifestación de la identidad y apropiación por parte de los habitantes.”

Los problemas expuestos hacen referencia por una parte a la identidad propia e identificación, por parte del habitante del conjunto, como un lugar de propiedad y pertenencia de los habitantes. Esto no es logrado en la actualidad por la regulación de la vivienda desde el mercado, el que define el diseño con los criterios requeridos por el MINVU y luego hace réplicas de este en todas las comunas que se van a construir las viviendas sociales económicas, con lo cual no hay diferenciación entre unos y otros. Esto tiene como resultados el deterioro de los conjuntos, la poca mantención de estos en el espacio exterior (espacios comunes en la mayor parte), ya que no hay apropiación e identificación de los habitantes con estos y no se genera participación y responsabilidad por estos espacios. Lo anterior, para esta investigación, lo relacionamos con la experiencia del vivir en la vivienda, la cual está determinada por la identidad generada desde estas experiencias, por lo cual en adelante nos referimos al: **problema de la identidad y su relación con el mobiliario interior**, como componente que aporta a esta identificación y a la apropiación del habitante con su habitar en la

vivienda social económica tipo departamento.

Como segundo factor, se hace referencia a los problemas en cuanto al tamaño y funcionalidad de los espacios con los cuales se diseña la vivienda, problemas tanto en el equipamiento interior de la vivienda como el acceso de este a ella, además de los entornos inmediatos a ella (pasillos y escaleras) como los secundarios (espacios comunitarios como plazas en el conjunto habitacional). En esta investigación relacionamos lo anterior con el **problema de la funcionalidad y la relación con el mobiliario interior** en tanto estos requieren de flexibilidad en su uso, lo cual se entiende que deben tener más funciones de lo que exponen en la actualidad.

Un tercer factor al cual se hace referencia en los problemas expuestos está relacionado con la flexibilidad, uso y conformación del espacio en la vivienda. Ya que no se consideran todas las actividades que realizan los habitantes en el interior de la vivienda, siendo una conformación estática, que impide o pone trabas para realizar actividades fuera de las contempladas en la distribución interior de la vivienda concebida en el diseño original. Lo anterior, para este trabajo, lo relacionamos con el **problema de espacio/ flujo y su relación el mobiliario interior** en tanto que el mobiliario interior debería ser pensado en su adaptación a las diversas actividades de la vivienda, esto quiere decir que cuando sea requerido funcione para lo que está planificado y cuando no sea requerido pueda ser flexible y adaptable a la actividad que se está llevando a cabo en el hogar.

Por último, un factor de importancia es el que hace referencia al diseño y conformación arquitectónica del conjunto. El que a la vez se refiere a la jerarquía de volúmenes, texturas y comunicación de estos en la interacción: familia, vivienda y comunidad en conjunto como un sistema integral de la vivienda y la característica especial del ser humano de habitar los espacios, no está en la actualidad bien definido. Esto conlleva a que los mismos habitantes intervengan la comunidad de manera intuitiva y sin ser asistidos por profesionales en el tema, generando así problemas al corto y mediano plazo. Lo anterior, para este trabajo, se relaciona con el **problema del mobiliario interior y su relación con un mobiliario interior particular** para la vivienda social económica tipo departamento, donde el diseño del mobiliario interior actual es estándar para cualquier vivienda

y no pensado para responder a requerimientos específicos de las diferentes maneras de habitar en las diferentes tipos de viviendas. Además, que el diseño del mobiliario debe integrar desde su concepción, que este objeto no está de manera aislada en la vivienda sino que interactúa y es parte de un conjunto de artefactos que conforman y delimitan la distribución y funcionalidades de los ambientes que son parte del habitar de los habitantes en sus viviendas.

Estos 4 problemas serán los componentes de las variables de diseño que deberán tomarse en cuenta para la reflexión y proyección de soluciones en cuanto al mobiliario interior de la vivienda social definitiva tipo departamento. Las problemáticas quedan definidas en los siguientes enunciados:

- Problema de la identidad y su relación con el mobiliario interior.
- Problema de la funcionalidad y la relación con el mobiliario interior.
- Problema de espacio/flujo y su relación el mobiliario interior.
- Problema del mobiliario interior y su relación con un mobiliario interior particular.

2.6 Áreas de la Habitabilidad y variables de diseño: Encuentros e intersecciones entre ambas.

Las variables de diseño, definidas para este trabajo, son en sí parte de las variables que engloban el habitar del ser humano y su relación con los objetos que facilitan y/o intermedian su relación con la vivienda y su entorno permitiendo la experiencia y apropiación de la vivienda como un lugar propio y anhelado. Para efectos de lo planteado, se requiere exponer los posibles encuentros e intersecciones entre las variables mencionadas con las esferas que abarca la habitabilidad. Esto con tal de observar y proponer en qué esferas están o comparten las variables características a tener en cuenta para su observación y posterior análisis.

El problema de la identidad y su relación con el mobiliario interior. Esta variable se encuentra determinada en las esferas de lo socio-

cultural y psicológico. Ya que comprende atributos de color, formas y texturas, las cuales deben ser emanadas de las pretensiones y gustos de los habitantes, en tanto estos gustos sean propios de ellos, así como también cómo estos muestran su mobiliario como parte de su hogar, que pertenece, retrata su identidad y que afirma su propiedad sobre la vivienda.

El problema de la funcionalidad y la relación con el mobiliario interior. Esta variable se encuentra determinada en la esfera de lo físico de la habitabilidad, al comprender tanto las características de uso, volúmenes y armado del mobiliario. Lo anterior tomado en cuenta desde cómo se ingresa el mobiliario a la vivienda, como se ensambla y como se trasladaría en caso de cambio de vivienda. La funcionalidad, es sin dudas, una de las variables más importantes, ya que si el mobiliario posee más de una funcionalidad y, más aun es adaptable, afectaría positivamente a liberar espacios en la vivienda, aumentando la liberación de espacios en la vivienda tanto para ser usados por otros artefactos y/o para mejorar el flujo interior en ella.

El problema del espacio/flujo y la relación con el mobiliario interior. Esta variable se encuentra determinada en las esferas de lo físico y socio-cultural de la habitabilidad, al comprender tanto las dimensiones físicas de la vivienda como la distribución interior de la vivienda, la cual tiene áreas de mayor y menor estadia. Las áreas de mayor y/o menor estadia están determinadas por aspectos socio-culturales de los habitantes y organización propia de ellos sobre el espacio, esto pensando en espacios que agrupan a la familia a comunicarse y compartir entre ellos en el transcurso del día como es el living-comedor, lugar de reunión de la familia, así también sectores que tienen poco uso en la vivienda como es el caso de la logia, sector de lavandería del hogar.

El problema del mobiliario interior y la relación con un mobiliario interior particular. Esta variable está determinada por las 3 áreas que abarca la habitabilidad: socio-cultural, física y psicológica. Ya que, comprende el eje central de esta investigación y, por otra parte, el cambio de un mobiliario interior estándar a un mobiliario interior particular y necesario para el habitar en la vivienda social definitiva tipo departamento. Esto implica el considerar aspectos en cuanto a las dimensiones físicas-volúmenes, armado y desarmado (área física); a la flexibilidad, nuevos

usos y adecuación a estos usos (área sociocultural); además los gustos y pretensiones de los habitantes tanto para su propia satisfacción como para mostrar su hogar a los demás como su propiedad (área psicológica).

Por lo cual, el esquema de los encuentros e intersecciones de la habitabilidad y las variables de diseño determinadas para esta investigación quedan ilustradas en el siguiente esquema:

Áreas de Habitabilidad y variables de diseño:
Encuentros e intersecciones entre ambas

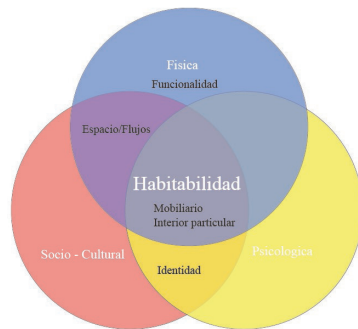

El esquema propone el mobiliario interior como objeto que se compone de las 3 áreas de la habitabilidad, por tanto se debe exponer que se entenderá por mobiliario interior y sus diferentes características en el caso particular de la vivienda social definitiva/económica tipo departamento en Chile.

3.- Mobiliario interior: Mobiliario en la vivienda social definitiva y consideraciones a tomar en cuenta.

3.1 Definición del mobiliario interior.

El mobiliario interior se concibe como el mobiliario interior de la vivienda, el que pueden ser: closet, escritorios, mesas de centro, muebles de cocina, cocinas americanas, etc. Cumpliendo estos algo en particular: **Todos son para el**

interior de los hogares. A lo anterior el mobiliario interior además de cumplir funciones específicas a las que están destinadas, son parte de la decoración y ambientación del hogar. Tal como lo plantea el arquitecto Flavio Bevilacqua, el mobiliario interior como objeto de decoración interior de la vivienda está definido dentro del área del diseño de interiores y mobiliario:

“El Diseño de Interiores y Mobiliario, entonces, es una disciplina que se ocupa del estudio teórico, crítico e histórico del espacio habitable, como así también de la práctica de los procedimientos de prefiguración formal cuyo fin es el de confeccionar un proyecto que guíe la construcción de ese espacio interior habitable.” (Bevilacqua, F. 2012)

Por lo tanto, el mobiliario interior quedará definido como: todo mobiliario que sea pensado para el interior del Hogar, excluyendo los artefactos del Baño (ducha, inodoro, tina y lavamanos) y la lavadora, que tienen un uso determinado y no son parte de la decoración del hogar. Sin embargo, se excluye en esta definición la pertenencia del mobiliario interior al diseño de interiores, debido a que la investigación se dirige a criterios de diseño y habitabilidad de un mobiliario particular y no a la ambientación de los sectores del hogar.

Respecto al mobiliario interior de la vivienda, el arquitecto José Luis Moia define los muebles y espacios en lo siguiente:

“La superficie de los ambientes tiene el siguiente destino:

- Muebles e instalaciones fijas: Placards- equipos y artefactos de cocina y sanitarios.
- Muebles sueltos: Camas – Mesas – Sillas.
- Espacios destinados a la circulación y a la utilización de las instalaciones y de los muebles fijos o móviles.
- Espacios sobrantes, pero inevitables, cuya reducción depende, exclusivamente, de la habilidad del proyectista.” (Moia, J. 1985).

De acuerdo a esta clasificación, el mobiliario interior de esta investigación concierne a muebles sueltos (camas-mesas-sillas) y muebles fijos (closet, mueble cocina, lavaplatos, etc.).

3.2 MINVU, regulador del mobiliario interior que debe tener la vivienda social definitiva.

La vivienda social definitiva debe cumplir con ciertos estándares, pedidos por el MINVU y SERVIU, entre los cuales está incluido un apartado para el mobiliario interior con el que debe contar la vivienda. Este apartado hace referencia a los usos y espacios mínimos para el mobiliario que debe contemplarse para la vivienda. Las normas de este apartado fueron mencionadas en el capítulo “Gobierno de Chile y MINVU: requerimientos y regulación de la construcción de viviendas sociales en el país.” De esta investigación, para efectos de no repetir lo mismo, mencionaremos los artefactos que el MINVU menciona como mínimos a considerar para el diseño de las viviendas sociales definitivas:

- Se considera en la oferta de la vivienda, que viene incluida desde la planificación: el inodoro, la ducha, la tina, el lavamanos y los espacios para 2 closet en el dormitorio principal de 60 cm de fondo y 50 cm de ancho y espacios para 2 en el dormitorio secundario o en los dos dormitorios (secundario y adicional).

Las consideraciones mencionadas, se excluyen lo referente al baño y lo que viene en él, por tanto el MINVU para el mobiliario interior solo destinada espacios para los closet que deberían instalar los habitantes de las viviendas. No obstante, el MINVU, como expone la tabla¹⁸ del capítulo mencionado, si considera los muebles mínimos que van a ir en la vivienda y deja definido espacios mínimos obligatorios tanto para la circulación y el uso de estos en la vivienda. Respecto a la sola consideración de los usos y espacios mínimos para el mobiliario interior de la vivienda y los espacios destinados a closet, el MINVU deja abierta la posibilidad de elección del mobiliario por parte de los habitantes, no imponiendo muebles que venga en la planificación de la vivienda. Por una parte, es comprensible esta

18 Ver Tabla Requerimientos de espacios y usos mínimos para el mobiliario de la vivienda social definitiva. capítulo “Gobierno de Chile y MINVU: requerimientos y regulación de la construcción de viviendas sociales en el país.” De este trabajo.

decisión de dejar a libre elección, en el caso de los closet el uso o no de este espacio para el closet, para la decisión de que mobiliario tendrá el hogar, sin embargo hace falta una guía desde esta entidad que oriente a los habitantes de criterios que debe tomar en cuenta en la elección del mobiliario, con tal de que estos pueden escoger bien lo que adquirirán.

3.3 Mobiliario Interior y sus áreas de acción: Usabilidad, ordenador espacial y gusto/ comunicación del habitante.

El mobiliario interior está comprendido en tres dimensiones en cuanto este se usa para: realizar una acción/tarea en particular (usabilidad); define con otros artefactos los ambientes y los flujos que se llevan a cabo en la vivienda (Ordenador espacial) y es la expresión de las características cualitativas de los habitantes tanto para estos como para los observadores de la vivienda (gusto/comunicación del habitante). Estas 3 componentes del mobiliario interior son primordiales para la investigación, ya que desde estos componentes se analizará y observará la actualidad de los mobiliarios de interiores que existen en el mercado. Tales como los que están presentes en la actualidad en las viviendas sociales definitivas tipo departamentos en Chile, en particular la región metropolitana.

Las 3 componentes del mobiliario interior tienen relación directa y abordable por las variables de diseño propuestas anteriormente, expresándose esta relación a continuación:

El problema de la identidad y su relación con el mobiliario interior está determinada por la componente del **gusto/ comunicación**

El problema de la funcionalidad y la relación con el mobiliario interior está determinado por el componente de la **usabilidad**.

El problema del espacio/flujo y la relación con el mobiliario interior está determinado por el componente de ser **un ordenador espacial**.

El problema del mobiliario interior y la relación con un mobiliario interior particular está determinado por la **relación de este objeto con el habitar particular de los seres humanos en una vivienda específica, por lo tanto para abordar esta**

problemática es imprescindible tener en cuenta los criterios de las 3 primeras relaciones con el concepto de la habitabilidad como eje central que cruza estas 3 relaciones.

En la actualidad, el mobiliario interior existente muestra tendencias que van en dirección de acercarse a los conceptos de multifuncionales y modularidad. A continuación se enuncian algunos casos de cómo se han manejado estos ámbitos y como sirven de antecedentes para la presente investigación.

3.4 Diseño y proyecciones actuales sobre el mobiliario interior: IKEA y otros ejemplos de mobiliario multifuncionales, customizado y modular.

El mobiliario interior en la actualidad tiene, como se ha mencionado, tendencias a las cuales se está dirigiendo tanto en proporcionar más de una función a los mobiliarios (multifuncionalidad), la modularidad para armar y desarmar los muebles según las diferentes requerimientos (adaptabilidad) y la customización de los productos por parte de los propios usuarios (personificación). Estas características nombradas las comparte una empresa pionera en estas cualidades: IKEA.

Ikea es una empresa sueca, que está presente en los continentes de: Europa, medio oriente, Asia Pacifico y El Caribe, tiene una larga trayectoria en el mercado mundial desde sus inicios en el año 1943 cuando fue fundada¹⁹. El grupo IKEA trabaja el concepto de que la casa es más que un conjunto de muebles, tal como ellos lo expresan como “*Un hogar no es un conjunto de muebles. Es la sensación de sentirse en casa, rodeado de las personas y las cosas que quieres. Esos pequeños momentos del día a día suelen pasar desapercibidos.*” (Grupo Ikea, 2014) en su sitio web, transformando los muebles en el armado y personificación por los propios compradores. A lo anterior se suma que tiene como visión el diseño democrático basado en la calidad de todos sus productos a un costo accesible para las personas.

Para referirnos a las cualidades de su oferta se exponen dos productos que están en su sitio web hoy en día y que muestran estas cualidades con las

¹⁹ Ver historia de la empresa Ikea en su página web http://www.ikea.com/ms/es_ES/about_ikea/the_ikea_way/history/

que trabajan.

1.- NORNÄS²⁰

Banco + compartimentos, pino, gris



Imágenes extraídas de sitio oficial de Ikea

Este es un banco con compartimentos que tiene la característica que se puede completar con los cajones a elección del comprador. Los cajones que ponen a disposición del comprador incluyen variedad para la elección.



Por lo tanto, IKEA vende la estructura del mueble y los cajones de este por separados dando elección libre del diseño final del mueble por parte de los compradores.

2. - NORDLI²¹

Es una cómoda que viene en diferentes modelos dependiendo de los cajones que desee el consumidor.



Imágenes extraídas de sitio web de Ikea

La modularidad expresada en el diseño y los diferentes variantes al mismo mobiliario, en este caso una cómoda, deja en manifiesto la variedad de capacidad que puede tener la cómoda dependerá de la elección del comprador.

Las cualidades de modularidad, customización y adaptabilidad a los requerimientos de los usuarios, que hemos mencionado de IKEA y sus productos responden a las características particulares del continente Europeo. En este la mayoría de las viviendas son de pocos metros cuadrados y, un aspecto importante de estos productos, es el traslado del mobiliario en caso de cambio de vivienda, con lo cual IKEA contemplo este aspecto y lo llevo a cabo a través de la modularidad y armado y desarmado fácil de sus productos por parte de las personas.

En Chile, una propuesta similar a la de Ikea es la empresa HOMY²², una nueva línea de SODIMAC, en la cual se ofrecen productos nuevos y modernos en cuanto al mobiliario interior y exterior del hogar vinculados a la decoración de los ambientes del hogar. HOMY se define como más que una tienda, sino que una experiencia. Promoviendo las texturas, colores y formas para generar nuevos espacios en los hogares.²³

Ambos ejemplos sirven como referentes sobre lo que propone el mercado actual en cuanto al mobiliario interior y sus tendencias en cuanto a los nuevos usos implementados en los mobiliarios, la modularidad en ellos y tendencias de estilos en ellos. Sin embargo, para el primer caso de IKEA, esta no se encuentra en nuestro país como oferta en mobiliario por lo cual sus cualidades, que quizás serian un solución para personas que viven en espacios reducidos, es el caso de la vivienda social tipo departamento, no se puede corroborar esta posible solución. En tanto, que en el caso de HOMY, está destinada al sector socioeconómico medio y bajo, con lo cual sus precios son accesibles para algunos pero la oferta de sus productos no está pensado para viviendas de espacio reducido, sino que para un público general, con lo cual las personas escogen el mobiliario por estética y por precio.

22 Ver sitio web de HOMY http://www.sodimac.cl/sodimac-homy?stop_mobi=yes

23 Vease el link <http://www.sodimac.cl/sodimac-homy/static/staticContent1.jsp?active=2&id=cat750082>

3.5 MINIMO, un programa de un techo para Chile: Concurso nacional de diseño de mobiliario interior para la vivienda social definitiva.

Mínimo, fue un proyecto de realizado por “un techo para chile” sobre la vivienda social definitiva en Chile, que fue desarrollado en paralelo con un concurso de diseño sobre mobiliario específico para los requerimientos de la vivienda social definitiva en Chile. Para el concurso, el objetivo que planteo el grupo a cargo del programa, planteo la necesidad de no crear pensando en los mínimos costos de producción para las personas de escasos recursos sino que pensar en reivindicar la dignidad de los pobladores. Además de considerar ciertos criterios para las propuestas:

“Luego de investigaciones y experiencias estudiadas por el Programa MÍNIMO de Un Techo para Chile, se demostró que las viviendas entregadas por subsidios presentan graves problemas en su habitabilidad, debido principalmente a la falta de equipamiento en su interior. El desarrollo de muebles siempre aparece como el primer nicho de investigación para mejorar dicha situación, es por eso que el Programa MINIMO en el año 2005, propuso desarrollar prototipos de mobiliario industrializables y multifuncionales que, construidos bajo una lógica de “Hágalo usted mismo”, permitan equipar y ampliar las viviendas sociales definitivas.” (Troncoso, M. Salfate, M. y Ugarte, J. 2010).

El concurso se dividió en tres categorías, de las cuales se generaron las siguientes propuestas que fueron premiadas en el concurso.²⁴

1-Categoría Universidades e instituto

Bodega Colgante



Tabique Modular



Sistema modular



Tabique Multifuncional

24 Vease el libro “Mínimo, un programa de un techo para Chile”. Con tal de ver en detalle los proyectos premiados y los foros de reflexión en torno a la vivienda social definitiva y sus demandas actuales.

2- Categoría Estudiantes



Mueble CEC



Multicapas

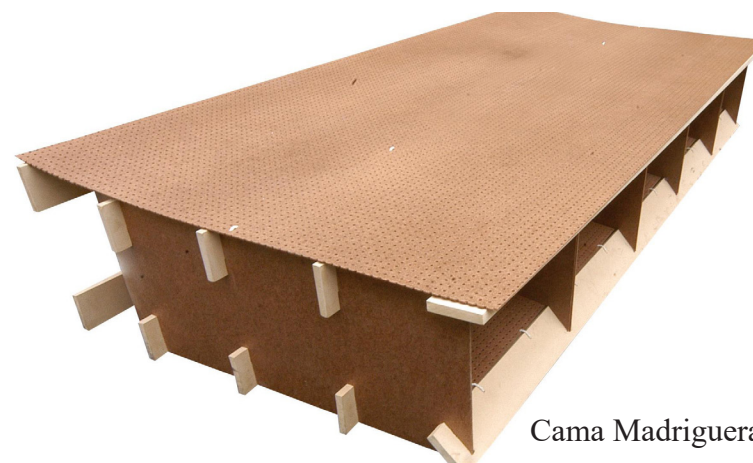

Cama Madriguera

a

3- Categoría Profesional

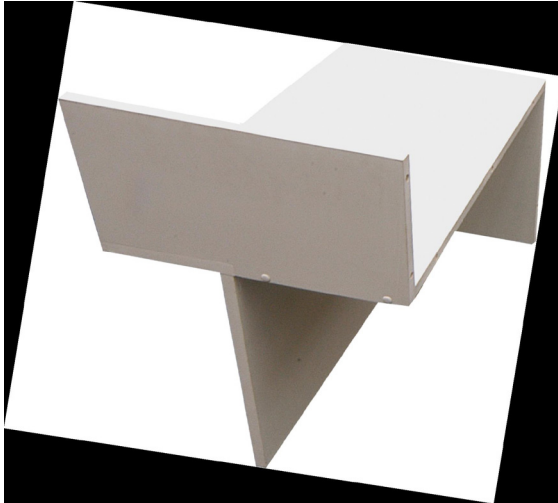

Vestidor



Modulo Multifuncional

15 cm



Puerta Repisa

Imágenes extraídas de "MINIMO"

En las propuestas generadas en este concurso, una parte de ellas están pensadas en la integración de ellas en el diseño de las viviendas. Son los casos de los tabiques multifuncionales y el caso de la escalera cajonera, otros contemplan integrar nuevas funciones a partes del hogar que contemplan una sola función como es el caso de la puerta repisa que se integra una función secundaria que no tiene. Siendo de las propuestas solo algunas que están pensadas en la adquisición por parte de los habitantes de estos mobiliarios, es el caso de la cama madriguera y el sistema modular. Lo anterior es mencionado, tomando en cuenta que el concurso tiene una característica de “Hágalo usted mismo”, ya que en si varios de estos incluyen una intervención de los habitantes en el hogar como es el caso de los tabiques. No obstante, son un antecedente importante para la investigación sobre nuevas propuestas en torno al mobiliario interior de la vivienda social definitiva en Chile y la búsqueda de mejoras en el habitar de ellas.

En lo que ha transcurrido la investigación, la vivienda social definitiva tipo departamento y su mobiliario interior incluyen un problemática global de la cual pertenecen ambos, que es el habitar del ser humano y la calidad de vida que se espera obtener para la vida plena. Sin dudas es un problema amplio y con diversos actores que están involucrados, lo que hace pensar que su solución necesita de la voluntad de todos para solucionar las demandas que exige los habitantes de la vivienda social definitiva en Chile. Sin embargo, desde esta investigación se propone al abordar el mobiliario interior y su relación con los habitantes en las áreas de la habitabilidad descritas anteriormente, sea posible avanzar y mejorar en las soluciones habitacionales de la vivienda social definitiva tipo departamento, para lo cual es necesario la observación en directo y comprensión de los requerimientos emanados por sus propios habitantes, porque ellos son los que experimenta su habitar cotidiano buscando la vida plena en su propias viviendas.

IV

IV. DESARROLLO DE LA INVESTIGACIÓN

4. Mapa SkateHolders: Visualización de los actores Involucrados en la vivienda social definitiva y su mobiliario interior

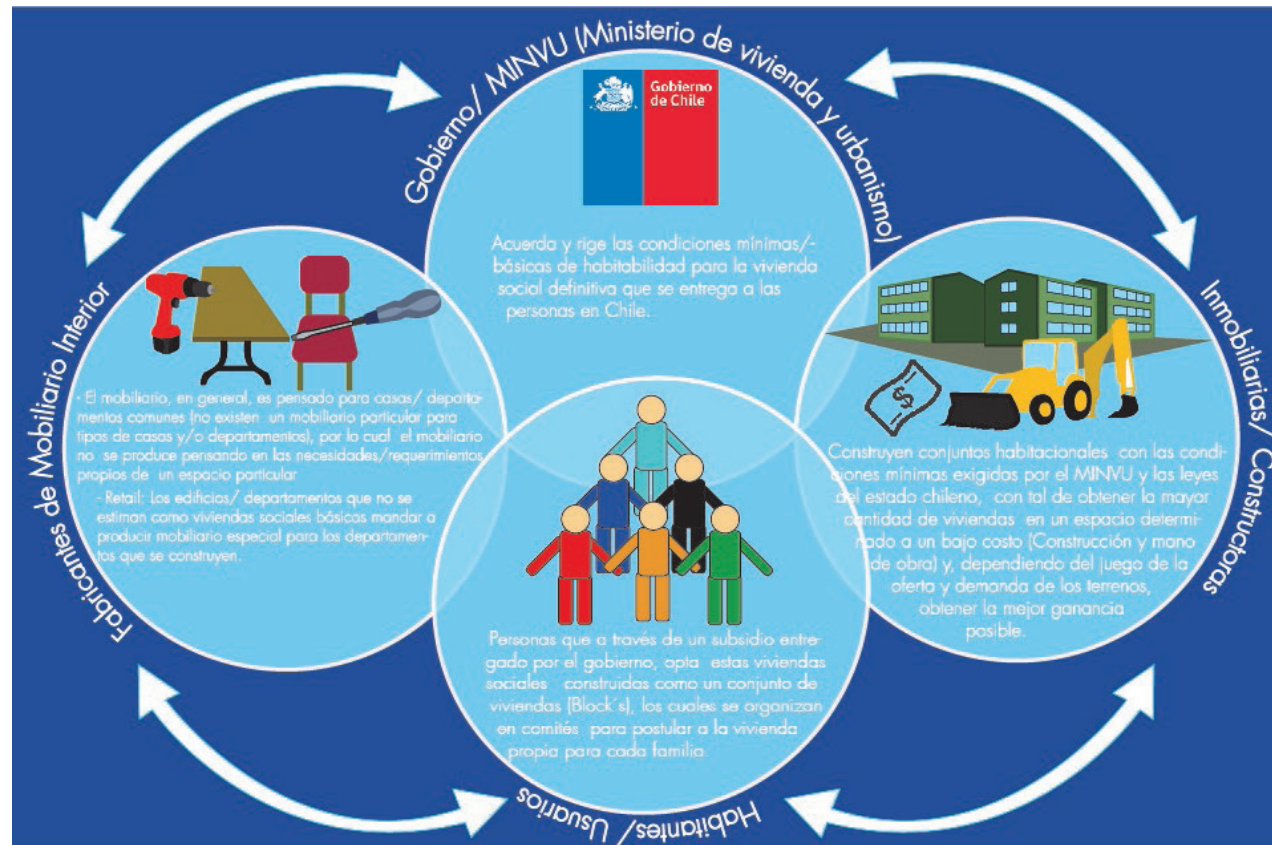

El mapa de los actores involucrados en la vivienda social definitiva y el mobiliario interior está definido por 4 actores: el Gobierno y el ministerio de vivienda y urbanismo; los habitantes de las viviendas sociales; las inmobiliarias y constructoras que están a cargo del diseño y construcción de los conjuntos habitacionales; por último, los fabricantes de mobiliario actuales y su oferta en el mercado.

La visualización de los actores permite ver la problemática como un sistema integrado de variables que interactúan entre sí y que tienen roles definidos en la problemática abordada. Lo anterior sirve para definir dos puntos importantes en esta investigación:

- El problema que afecta a la vivienda social definitiva implica a políticas de estado en cuanto a políticas habitacionales, al mercado económico que regula la oferta y la demanda y a los habitantes que viven estos hogares y efectúan sus demandas en torno al bienestar habitacional en el cual residen. Por tanto, queda claro que el problema en torno a la calidad de vida en la vivienda social definitiva, no será solucionado completamente con solo abarcar la problemáticas referidas al mobiliario interior en ella
- No obstante, al abordar la problemática del mobiliario interior en la vivienda social definitiva, tipo departamento, puede generar efectos positivos en el bienestar residencial de los habitantes de estas viviendas, con lo cual se haría un aporte a la mejoras de la calidad de vida en estos conjuntos habitacionales.

Con los puntos definidos, se tiene un claro marco delimitado en el cual se mueve y efectúa la investigación de campo de este estudio.

5.- Entrevista a Ricardo Tapia Zarricueta, arquitecto y miembro del INVI

Para comprender a fondo la historia y actualidad de la vivienda social definitiva en Chile, su problemática y como abordar los requerimientos en torno al mobiliario interior particular que podría generarse para las demandas de los habitantes de la vivienda social en Chile. Se entrevistó al arquitecto Ricardo Tapia Zarricueta, que posee un larga trayectoria en el tema relacionado con la vivienda social en Chile.

Presentación de Ricardo Tapia Zarricueta

- Arquitecto, Profesor asistente en la Facultad de Arquitectura y Urbanismo de la Universidad de Chile. Miembro del instituto de la Vivienda (INVI), con estudios en especialización en la Vivienda Social. Con diploma en estudios avanzados en la Universidad Politécnica de Madrid y con una tesis para optar a grado de doctorado en la Universidad Politécnica de Madrid, con el tema “Terremoto y Vivienda social”.
- Editor de la revista INVI, revista de la Facultad de Arquitectura y Urbanismo de la Universidad de Chile.
- Profesor en cursos de pre-grado de vivienda y postgrado en Magister.
- Investigador de un núcleo que se llama “Centro de investigación en vulnerabilidad y desastre natural” donde hay gente de las ciencias sociales, geografía, antropología, la sociología desde hace 3 años.
- En la actualidad, Trabaja en una investigación para un FONDART sobre “Cuales son los estándares mínimos que debe cumplir una vivienda de emergencia hoy en Chile ante la cualquier amenaza que puede provenir de la naturaleza.”

En la entrevista, de carácter semiestructura, se abordaron las

siguientes temáticas:

- Situación actual de la vivienda social definitiva en Chile, en especial el tipo de vivienda departamento.
- Funciones del MINVU y del Gobierno de Chile en la construcción de viviendas sociales.
- Rol de las constructoras Inmobiliarias: Funciones cumplidas y no cumplidas.
- Acción de las comunidades de habitantes de las futuras viviendas en la toma de decisiones en la planificación de estas.
- Condiciones mínimas de habitabilidad, según el experto, que deberían estar siempre cuando se planifica la vivienda social definitiva.
- Importancia del mobiliario en la vivienda social definitiva tipo departamento.
- Requerimientos que debe cumplir este mobiliario (requerimientos existentes o que debieran existir).

Las cuales fueron abordadas siguiendo una pauta de preguntas que guiaron la entrevista.¹ A continuación se presentaran por temas algunos análisis de la entrevista, apoyados por explicaciones propias del arquitecto Ricardo Tapia que son relevantes para este estudio.

Desarrollo de temas

Situación actual de la vivienda social en Chile, en especial el tipo de vivienda departamento.

Ricardo comenta que hoy en día la vivienda social definitiva es por decreto aquella que no supera las 400 UF de valor y que esto está determinado en la ley de ordenanza de urbanismo y construcción. Pero hace referencia que este precio de las viviendas consideradas sociales, no se ve en la actualidad:

¹ Ver entrevista completa en el anexo N°2.

“A lo cual, hoy en día, no se encuentran viviendas sociales a ese precio, incluso las viviendas sociales están costando 18 millones, lo cual es el doble del precio que se estima y que esta acuñado en la definición de la vivienda social como “aquella vivienda que no supera las 400 UF”. Hoy en día hablamos de vivienda social para referirnos a las viviendas que son destinadas a los sectores económicamente más pobres.”

Sobre la historia de la vivienda tipo departamento y su origen, Ricardo expone que este tipo de vivienda es el tipo C de las viviendas sociales económicas en Chile (Existen el tipo A y B) y que nace debido en las ciudades más pobladas del país: Santiago, Valparaíso y Concepción, debido a la falta de suelo y su costo alto, entonces para construir en estas regiones se utilizó la vivienda tipo departamento y fueron construidas, en su gran mayoría, en las periferias de la ciudad.

Funciones del MINVU y del Gobierno de Chile en la construcción de viviendas sociales.

Sobre las funciones del Estado y el MINVU, Ricardo nos habla de la actualidad de la política habitacional en Chile y su reciente giro a apuntar en la calidad de las viviendas en vez de la cantidad. Esto se debió al caso de las casas Copeva y su mala construcción, ya que antes de este caso, la política habitacional era un éxito en cuanto disminuía el déficit habitacional, por ello no hacía críticas. Pero con el caso de las casas Copeva, la crítica se centra en la calidad de las viviendas construidas, además de que el déficit de viviendas en los últimos años ha disminuido lo que ha permitido poner el foco de atención en la calidad hoy en día. Sin embargo, el estado, a través del MINVU, solo ejerce las funciones de fiscalización y regulación de los estándares mínimos de la vivienda social económica que se debe construir, no tomando participación en el diseño de las viviendas.

Rol de las constructoras Inmobiliarias: Funciones cumplidas y no cumplidas.

Las inmobiliarias y su actual rol en la problemática de la vivienda social definitiva en Chile. Ricardo menciona que comienza en la época de la dictadura militar, ya que antes con Allende, el estado era garante del diseño, planificación y construcción de la vivienda:

“Hasta el año 79, la dictadura militar se demoró 5 años en instalar el subsidio a la demanda. Algo muy importante, hasta Allende el estado, a través del ministerio de la vivienda, diseñaba las viviendas y el sector privado las construía. Entonces, el sector privado era mandado y participaba en las licitaciones, pero el diseño lo hacía el ministerio de la vivienda. Con Pinochet, el terreno lo pone el privado, el diseño lo pone el privado, la construcción y el financiamiento lo pone el privado. Entonces la vivienda para los más pobres, como no tenían como pagarlo, el gobierno le otorga un subsidio, entonces el privado, desde el 79 hasta hoy, pone los estándares por lo tanto, si tú me dices cuán monótono es el diseño, todo lo mide el mercado. Porque el diseño, incluso, lo pone el mercado, por lo tanto una inmobiliaria y una constructora, cumpliendo las normas, hace viviendas de 50 metros cuadrados.”

La referencia al mercado como regulador de la oferta y demanda de la vivienda social en Chile, hace que la monotonía y la construcción de la vivienda en la periferia se mantengan hasta la actualidad.

Acción de las comunidades de habitantes de las futuras viviendas en la toma de decisiones en la planificación de estas.

La creación de comités para postular a la viviendas sociales ha mejorado la calidad de las viviendas entregadas, menciona Ricardo, ya que las personas pueden ahora elegir y negociar con las constructoras que va a contemplar la vivienda. Esto comienza desde el año 94 hacia adelante, además de estar asesorados por entidades de gestión inmobiliaria (EGIS) que ayudan a buscar la inmobiliaria, el terreno donde se construirán y los asesora técnicamente. En la actualidad, el SERVIU cuenta con una página para simular que tipo de casa y en qué lugar estaría para los postulantes según el subsidio que posean, no obstante como está regulada desde la oferta y la demanda solo se efectúa

este simulacro por temas netamente económicos dejando al margen otros factores de decisión como aspiraciones y gustos de las personas.

Condiciones mínimas que debe cumplir una vivienda social definitiva tipo departamento.

Este tema, para Ricardo es muy importante, ya que desde su opinión y tomando al economista Max Neef y su definición de los tipos de necesidades del ser humano, nos plantea la vivienda no como una necesidad, sino como un satisfactor de necesidades:

“El valor de cada uno es diferente, bueno esas son las necesidades axiológicas que plantea Max Neef, pero también plantea las necesidades existenciales, que son las primeras necesidades y son siete, que son ser, pertenecer, estar, libertad y otras, también protección. **El ser humano y su identidad están en función de donde habita, entonces la vivienda en este caso no sería una necesidad, sino un satisfactor de necesidades existenciales.** Entonces si tú me preguntas a mí que debiera ser la vivienda, debiera ser un satisfactor de necesidades existenciales del ser, pertenecer, Estar.”

Hace hincapié en estas necesidades, ya que es diferente vivir a orillas del mar a cómo vivir en el campo o en el norte de Chile cerca de la producción minera. Por tanto, las necesidades son diferentes dependiendo de quien las habita, por lo tanto la vivienda debiera responder a satisfacer estas necesidades particulares. Lo anterior, lamentablemente no ocurre en Chile, ya que la vivienda es declarada, constitucionalmente como un bien de consumo adquirido por el esfuerzo de las personas. Sobre esto, Ricardo menciona que en otros países como México, Brasil y Ecuador, la vivienda es un derecho humano irrenunciable declarado en la constitución de estos países, en Chile se está luchando por hacer de la vivienda un derecho de todo ser humano. Además, menciona que la vivienda al ser un bien de mercado, solo responde al puedo o no puedo adquirirla por los habitantes, refiriéndose de esta manera:

“La vivienda hoy en día se considera es un bien de consumo, que puede ser adquirida en el mercado, entonces se adquiere la vivienda que puedo y no la que yo quiero. Entonces eso ocurre porque esta al arbitrio del mercado, es un producto de consumo, la vivienda es también un producto de consumo, pero la vivienda para la gente más pobre, que es para donde está destinado tu producto, es mucho más que eso, es un satisfactor de necesidades existenciales.”

Es categórico, al referirse a la importancia que debería darse a la vivienda como un satisfactor de necesidades existenciales, ya que en el habitar de las personas se cubren estas necesidades que dan el sentido de identidad a cada ser humano, lamentablemente, las autoridades no le dan el mismo valor a la vivienda y solo la contemplan como un bien de consumo para las personas.

La vivienda es en sí un lugar, Ricardo al concepto de lugar le da importancia ya que es el espacio valorado en el tiempo un por un sistema social de connotaciones otorgadas por los humanos que habitan este espacio. Definiendo el lugar, apoyándose en otros autores, como:

“Entonces el simbolismo y la connotación que tiene un espacio dependen de quienes lo habitan. En ese caso, un espacio se transforma en lugar en la medida que es habitado por sistemas sociales que el dan una connotación pero esa connotación es dada en el tiempo.”

Importancia del mobiliario en la vivienda social definitiva tipo departamento.

Sobre el mobiliario interior en la vivienda social, hace hincapié en abordarlo sin discriminar a los pobres por ser pobres, volviendo hacer referencia a la vivienda como un derecho humano, por lo cual hace mención a un dilema que implica la vivienda como derecho:

“Entonces si la vivienda es asignada como un derecho humano, debería estar por estándar adecuada a las expectativas de la gente, entonces para los pobres no debiera haber vivienda más chica porque si son humanos como cualquier otro, entonces

en ese dilema del mobiliario interior, no debiera ser que como son más chicas hacemos un mobiliario más chico. Entonces entender que no se merecen un mobiliario más grande porque su vivienda es más chica es una equivocación para este dilema, para su comprensión.”

Lo anterior es trascendental ya que, según él, este problema planteado en esta investigación debiera no ser abordado hacia la vivienda social sino que *“plantearlo más allá de la vivienda social, es plantear cual es el mobiliario que requerimos hoy para el actual modo de vida del ser humano en una economía de mercado.”* Abordando en los modos de vida actual lo dinámica, rápida y flexible que se ha convertido el modo de vida actual exige nuevos espacios que sean adaptables y flexibles a las diferentes actividades que realizan sus habitantes en las diferentes horas del día. Tanto desde actividades laborales hasta los nuevos medios de comunicación que son imprescindibles para la vida actual, en este contexto, plantea que el mobiliario debe adaptarse, transformarse a los nuevos espacios que exige la vida moderna.

Requerimientos que debe cumplir este mobiliario (requerimientos existentes o que debieran existir).

Sobre los requerimientos que debe cumplir el mobiliario interior para la vivienda social definitiva, como se mencionó en el tema anterior, debe ser planteado para los requerimientos de la vida moderna y en esa línea plantea las siguientes características que debiera cumplir este mobiliario:

“Entonces, yo opino que hoy en día el mobiliario debería ser más flexible, dinámico, transformable y adaptable tal que los espacios deben cumplir diversas funciones, en el día en la mañana, en la noche, en los trabajos, los días laborales, los espacios son más pequeños, está la tercera edad, entonces los espacios deben ser más adaptables y transformables como criterio general, más allá que sea vivienda social o no.”

Además plantea que este mobiliario debiera ser innovador pero a bajo costo de producción y ojala sea de buena calidad. A lo anterior, agrega como algo muy importante, el entender el modo de habitar de los habitantes de la vivienda social desde sus necesidades existenciales de ser, pertenecer, estar

y otras:

“las necesidades existenciales de como es, de cómo se identifica, en este caso los habitantes de las viviendas sociales , que es lo que hacen, como trabajan, como están constituidos los hogares, no es lo mismo como ocupan los espacios los jóvenes, los de la tercera edad, los que trabajan, hoy en día los adultos trabajan y los niños van a la escuela, entonces tienes que reconstruir el modo de vida cotidiano que tiene la gente de la vivienda social, de modo tal que el mobiliario este en función de ese modo de vida.”

Por lo tanto, se tendría que reconstruir el modo de vida particular de los habitantes de la vivienda social en Chile, con tal de definir sus gustos y generar propuestas que sean adaptables a las actividades de los habitantes y a la vez sean satisfactorios de cómo estos se perciben a ellos y como se muestran a los demás. Agregando que lo que si se tiene claro en la actualidad es que no existe un mobiliario para la vivienda social en Chile. Y finalizando, en tomar como importante, la forma de adquisición del mobiliario, como las formas de pago, como el pago de cuotas, para que la propuesta de un mobiliario interior específico pueda ser sostenible en el tiempo en materia económica y pueda ser más accesible a los habitantes de las viviendas sociales.

6.-Los Habitantes y su experiencia de vivir en la vivienda social definitiva

Para conocer la vivienda social definitiva tipo departamento, su interior, el mobiliario interior que presentan y la experiencia de habitar de sus habitantes, se visitan dos conjuntos habitacionales, ambos pertenecientes a la comuna de Estación Central

1.- Conjunto Habitacional “Condominio El Roble”, Ubicado en Avenida Pedro Aguirre cerda Intersección con Autopista Central, perteneciente a la Comuna de Estación Central.

2.- Conjunto Habitacional “Juana Weber 4710” ubicado en la calle Juana weber intersección con la Avenida Luis Infante Cerda.

La visita se realiza con una pauta de criterios a observar que guiarán la visita y otro que guiará la entrevista a los habitantes del hogar, en su mayoría dueñas de hogar.

Pauta criterios a observar en la visita:

- Acceso al mobiliario
- Relación mobiliario y espacio
- Describir el mobiliario interior de la vivienda.
- Flujos y Layout (distribución de la vivienda)
- Distribución del mobiliario interior
- Describir utilización que el usuario da al espacio de la vivienda.
- Describir la relevancia que el usuario le da intuitivamente a su mobiliario.

Pauta guía para entrevista a los habitantes:

- Tipo de mobiliario que escoge(porque uno y no otro)

- Estilo(s) y tendencias de mobiliario que le gusta
- Gustos y aspiraciones de los habitantes
- Mobiliarios imprescindibles y prescindibles dentro del Hogar.
- Zonas del Hogar Imprescindibles para que el Hogar sea Hogar.
- Actividades que realizan dentro del hogar.
- Zonas del Hogar donde más se está en el día: Definir zona que más tiempo se ocupa por gusto y zona que más se ocupa por uso del espacio.

A continuación se presentan las visitas a los condominios seleccionados.

Desarrollo visita Condominio “El Roble

En el condominio “El Roble” se pudieron visitar 2 viviendas, las cuales se presentarán por separado y cada uno con sus layout que definen los siguientes aspectos: Dimensión total del departamento, Dimensiones de los espacios del departamento, Distribución interna del departamento, Flujos en el interior del departamento y Distribución del mobiliario interior del departamento.

MOODBOARD CONJUNTO DE VIVIENDA SOCIAL DEFINITIVA “CONDOMINIO EL ROBLE”



-Conjunto habitacional “Condominio el Roble”Ubicado en Avenida Pedro Aguirre Cerda Interseccion con Autopisya Central, pertenecietne a la comuna de Estacion Central

-Conformado por 5 blocks de departamentos cada uno tiene 3 pisos

Departamento 1.- perteneciente a la señora Gloria Vidal



- Familia constituida por 4 personas
- Vive la señora Gloria Vidal con su hija y dos nietos: Un niño de 9 años y una niña de 1 año -8 meses.
- Una dueña de hogar
- Dos miembros de la Familia trabajan fuera del hogar
- No tienen mascotas
- Todas las habitaciones designadas como dormitorios son ocupadas con este fin

Moodboard Vivienda visitada

Dimension total del Departamento

Layout: Dimension total vivienda.

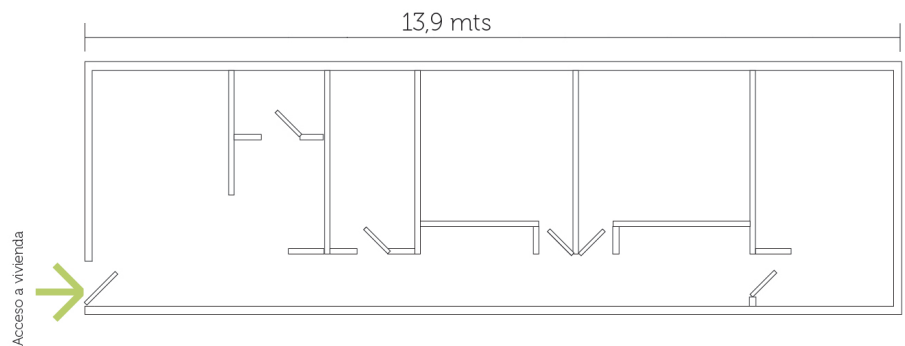

56 mts cuadrados de superficie

Dimensiones de los espacios del departamento

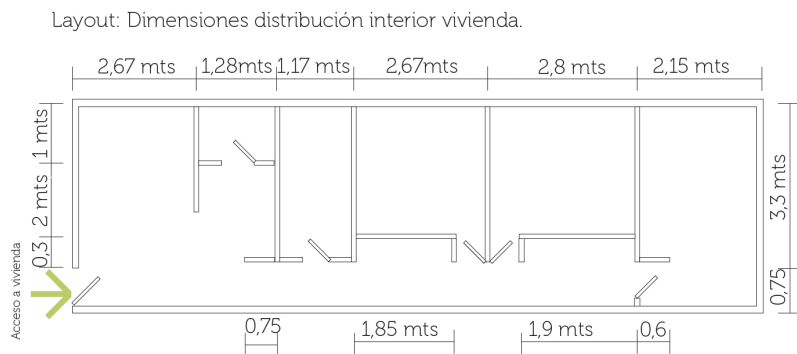

Flujos en el interior del departamento

Layout: Flujos y tiempo de estadias en los espacios de la vivienda.

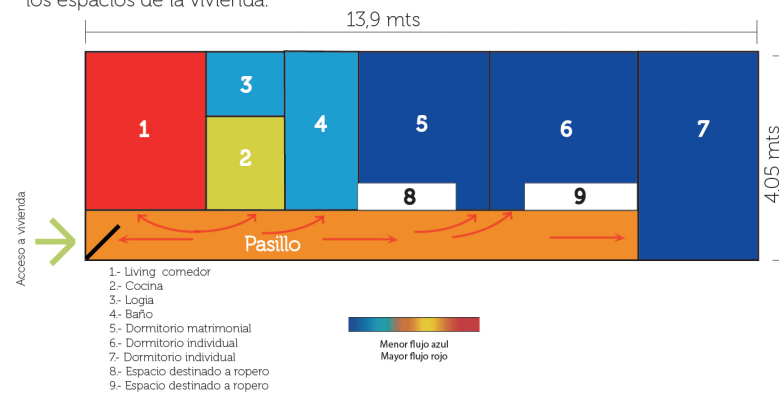

Distribución interna del departamento

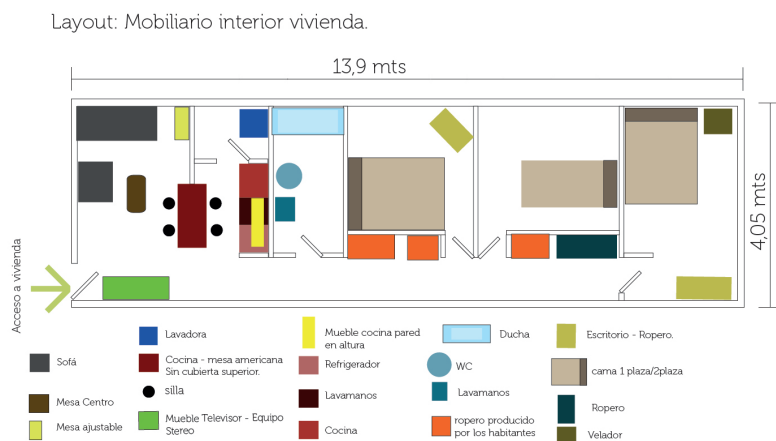

Distribución del mobiliario interior del departamento

Layout: Distribución interior vivienda.

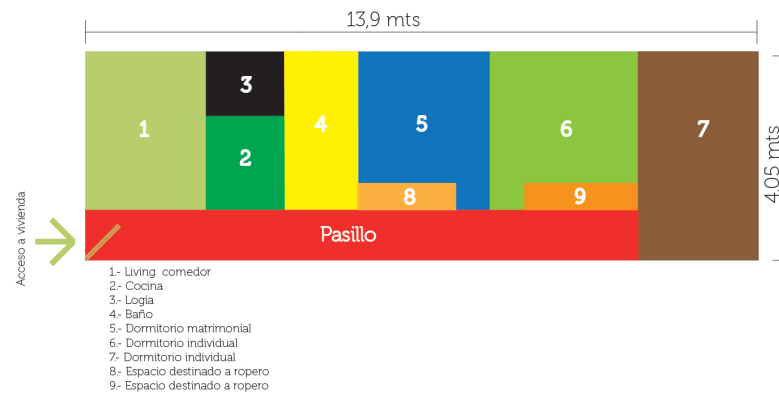

Departamento 2.- perteneciente a Joan Ortiz.



- Familia constituida por 4 personas
- Un matrimonio y dos hijos. Una niña de 9 años y un niño de 14 años.
- Una dueña de hogar
- Viven en el 1er piso del conjunto habitacional
- Los miembros de la familia trabajan dentro del hogar
- Tienen un almacén en su casa. No loving comedor, por optar por un negocio propio
- Tienen mascotas, un perro
- Todas las habitaciones designadas como dormitorios son ocupadas con este fin

Moodboard Vivienda visitada

Dimensión total del departamento

Layout: Dimension total vivienda.

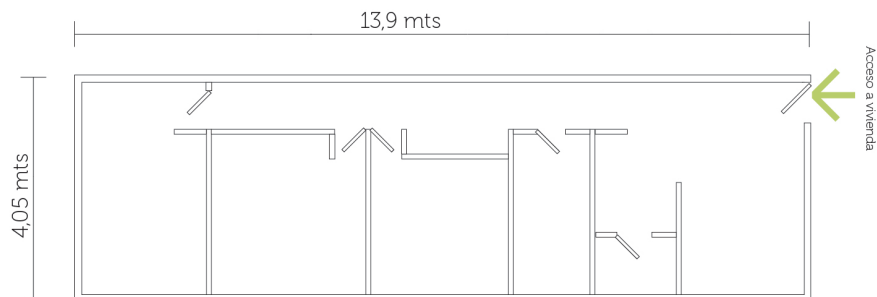

56 mts cuadrados de superficie

Dimensiones de los espacios del departamento

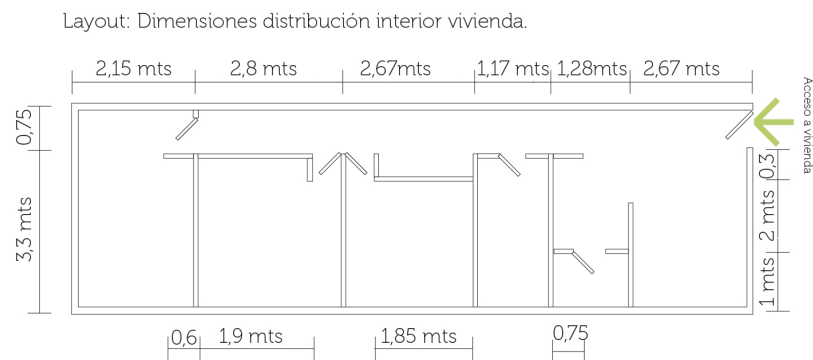

Flujos en el interior del departamento

Layout: Flujos y tiempo de estadias en los espacios de la vivienda.

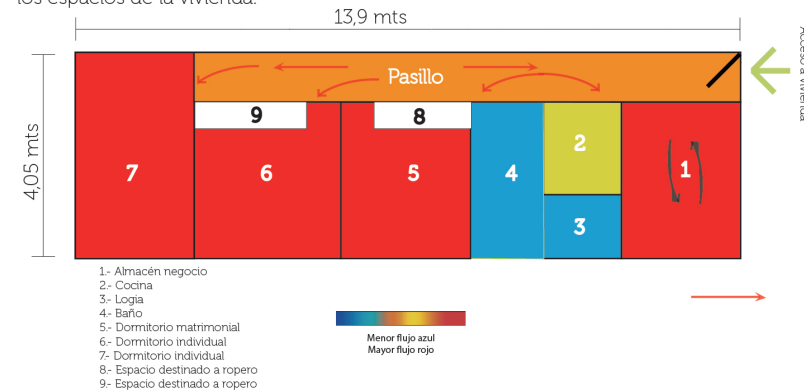

Distribución interna del departamento

Layout: Distribución interior vivienda.



Distribución del mobiliario interior del departamento.

Layout: Mobiliario interior vivienda.

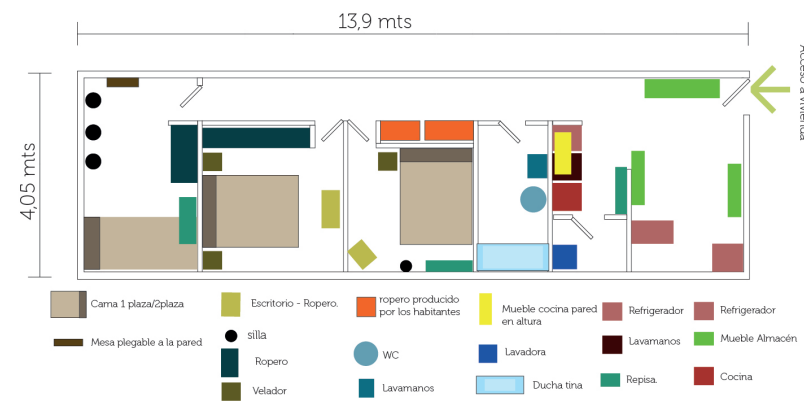

Desarrollo visita Condominio “Juana Weber 4710”

En el condominio Juana Weber 4710, se pudieron visitar 4 viviendas, las cuales se presentarán por separado cada uno con sus layout que definen los siguientes aspectos: Dimensión total del departamento, Dimensiones de los espacios del departamento, Distribución interna del departamento, Flujos en el interior del departamento y Distribución del mobiliario interior del departamento.



- Conjunto de viviendas ubicadas en la intersección de las calles Luis Infante Cerda con Juana Weber, Comuna de Estación Central perteneciente a la región Metropolitana de Chile
- Conformado por 6 blocks de departamentos, cada uno tiene 4 pisos.

Departamento 1. Perteneciente a la señora Mercedes.



- Familia constituida por 4 personas
- Todos mayores de edad
- Un miembro de la Familia cursa estudios superiores
- Una dueña de hogar
- Viven en el 4to piso del conjunto habitacional
- Dos miembros de la familia trabajan fuera del hogar
- No tienen mascotas
- De las habitaciones, sobra una habitación que es usada por la nieta de la dueña del hogar cuando viene de visita.

Moodboard Vivienda visitada

Dimensión total del departamento

Layout: Dimensiones distribución interior vivienda.

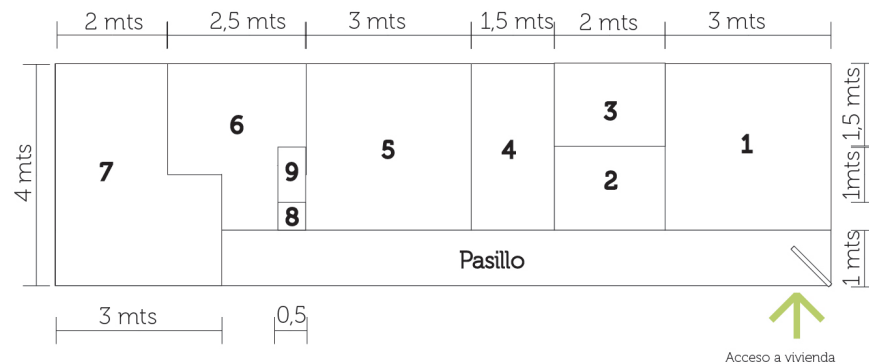

Dimensiones de los espacios del departamento

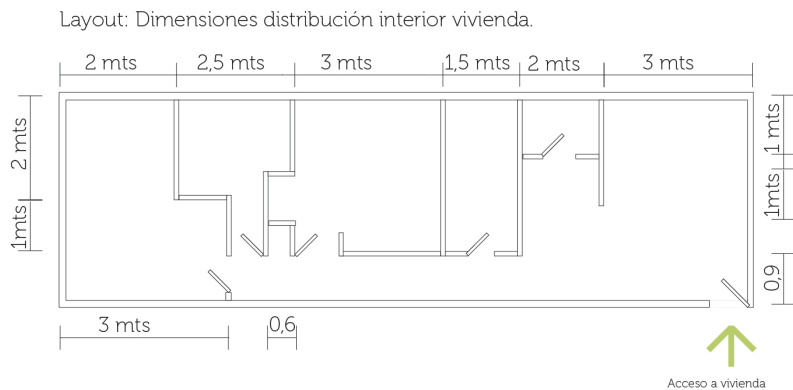

Flujos en el interior del departamento

Layout: Flujos y tiempo de estadias en los espacios de la vivienda.

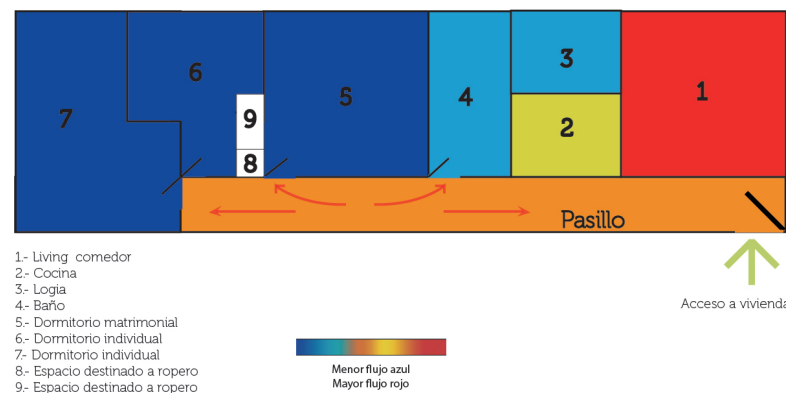

- 1- Living comedor
- 2- Cocina
- 3- Loggia
- 4- Baño
- 5- Dormitorio matrimonial
- 6- Dormitorio individual
- 7- Dormitorio individual
- 8- Espacio destinado a ropero
- 9- Espacio destinado a ropero

Distribución interna del departamento

Layout: Distribución interior vivienda.



- 1- Living comedor
- 2- Cocina
- 3- Loggia
- 4- Baño
- 5- Dormitorio matrimonial
- 6- Dormitorio individual
- 7- Dormitorio individual
- 8- Espacio destinado a ropero
- 9- Espacio destinado a ropero

Distribución del mobiliario interior del departamento.

Layout: Mobiliario interior vivienda.

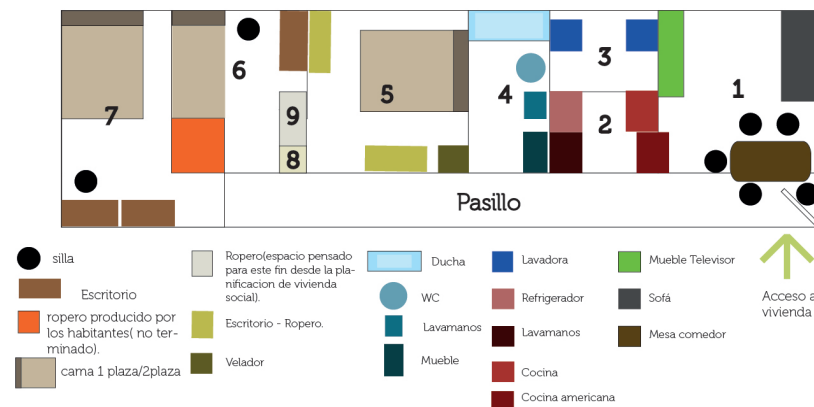

- silla
- Escritorio
- ropero producido por los habitantes(no terminado).
- carra 1 plaza/2plaza
- Ropero(espacio pensado para este fin desde la planificación de vivienda social).
- Escritorio - Ropero.
- Velador
- Ducha
- WC
- Lavamanos
- Mueble
- Lavadora
- Refrigerador
- Lavamanos
- Cocina
- Cocina americana
- Mueble Televisor
- Sofá
- Mesa comedor

Departamento 2.- Perteneciente a Eduardo Collao.



- Familia constituida por 3 personas
- Todos mayores de edad
- Vive un matrimonio y su hijo
- Una dueña de hogar
- Dos miembros de la familia trabajan fuera del hogar
- No tienen mascotas
- De las habitaciones una es usada para planchar y guardar ropa

Moodboard vivienda visitada

Dimensión total del departamento

Layout: Dimensiones espacio interior vivienda.

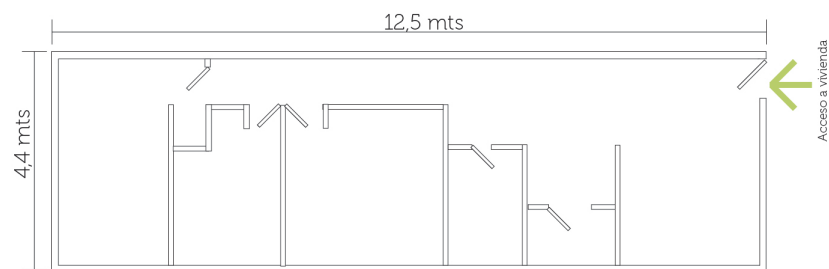

55 mts cuadrados de superficie

Dimensiones de los espacios del departamento

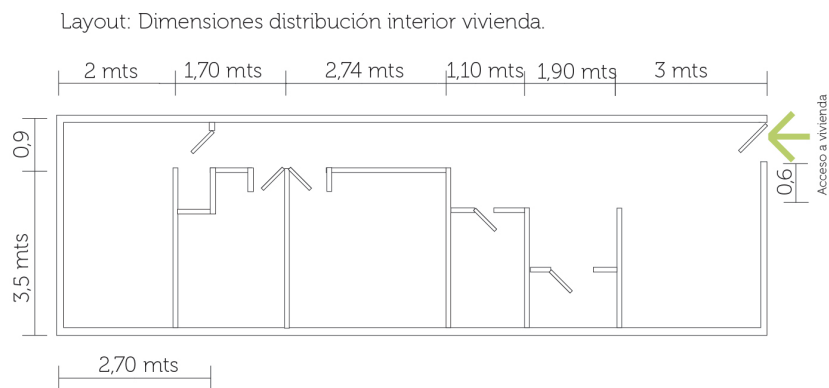

Flujos en el interior del departamento

Layout: Flujos y tiempo de estadias en los espacios de la vivienda.

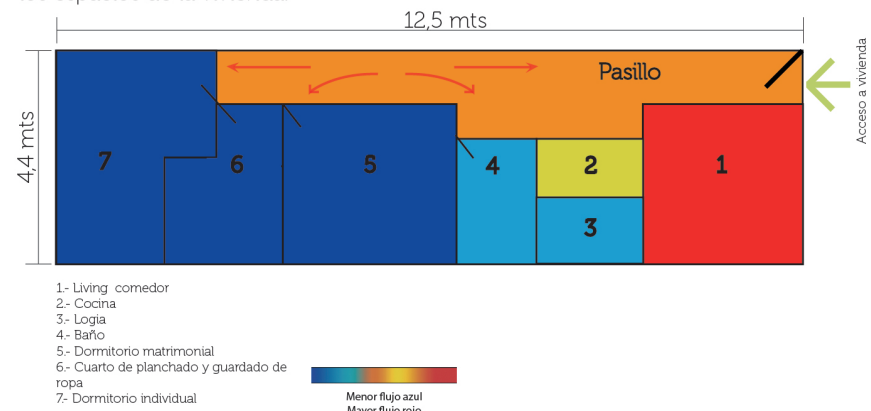

Distribución interna del departamento

Layout: Distribución interior vivienda.



Distribución del mobiliario interior del departamento.

Layout: Mobiliario interior vivienda.

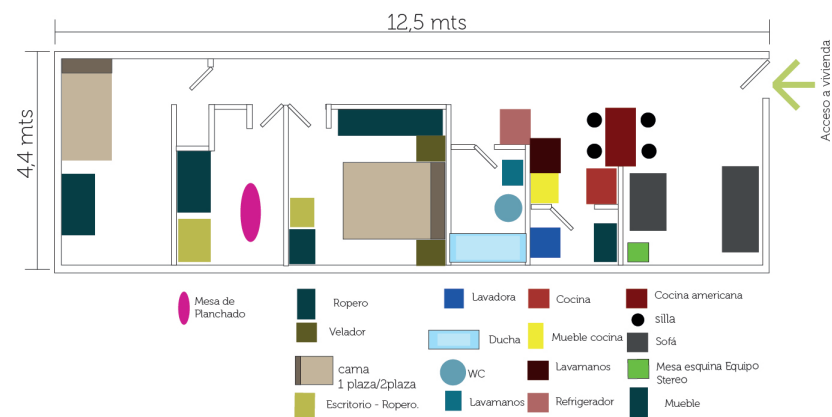

Departamento 3.- Perteneciente a Sandra Ponce



- Familia constituida por 4 personas
- Un matrimonio y dos niñas, 13 años y 3 años
- Viven en el 4to piso del conjunto habitacional
- Un miembro de la familia trabaja fuera del hogar
- Tienen una mascota: Un gato
- De las habitaciones todas son ocupadas con ese fin.

Moodboard vivienda visitada

Dimensión total del departamento

Layout: Dimensiones distribución interior vivienda.

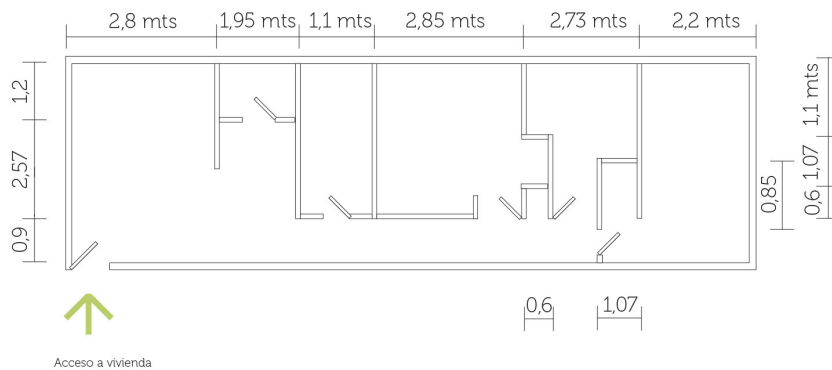

Dimensiones de los espacios del departamento

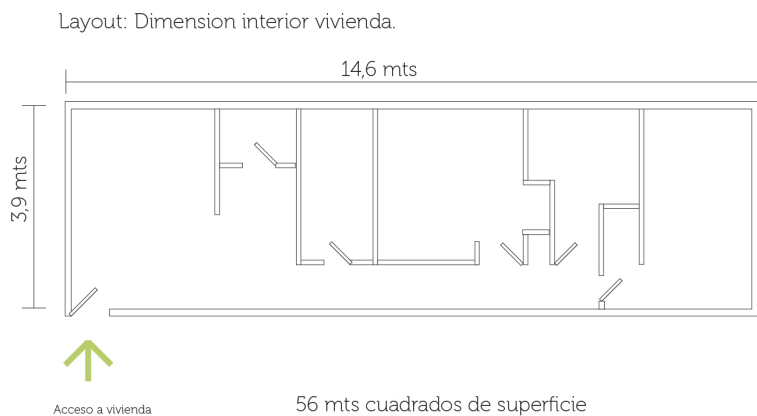

Flujos en el interior del departamento



Distribución interna del departamento



Distribución del mobiliario interior del departamento.



Departamento 4.- Perteneciente a Gabriela More



- Familia constituida por 4 personas
- Un matrimonio y dos niñas, 12 años y 17 años
- Viven en el 1er piso del conjunto habitacional
- Una dueña del hogar, trabajadora independiente en un carro de completos a las afueras del condominio.
- Un miembro de la familia trabaja fuera del hogar.
- No tienen mascota
- De las habitaciones todas, todas son ocupadas con ese fin.

Moodboard vivienda visitada

Dimensión total del departament

Layout: Dimension interior vivienda.

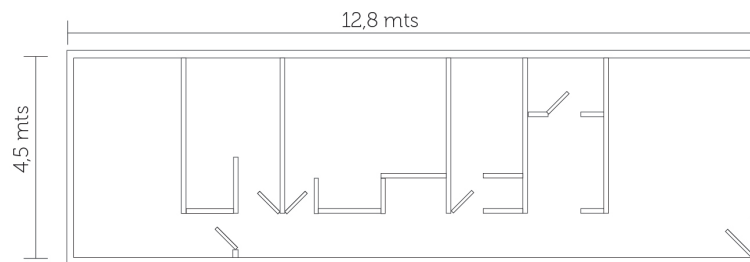

Acceso a vivienda

58 mts cuadrados de superficie

Dimensiones de los espacios del departamento

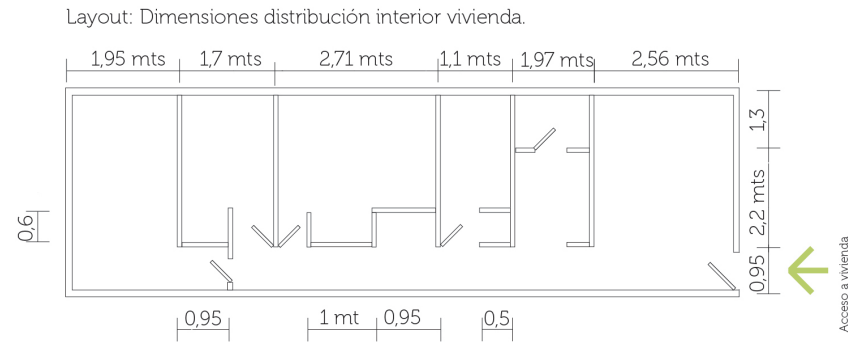

Flujos en el interior del departamento

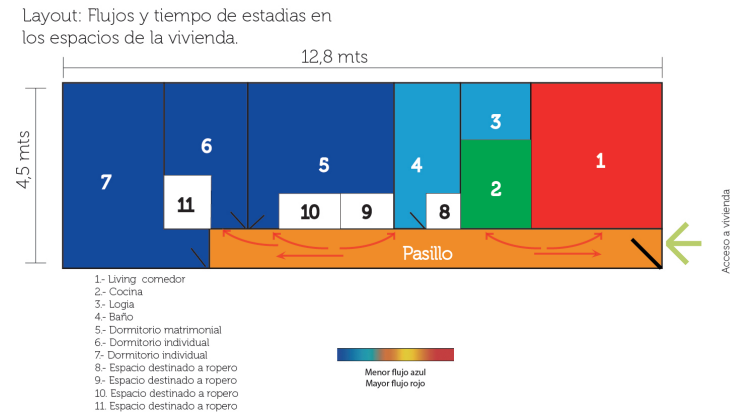

Distribución interna del departamento



Distribución del mobiliario interior del departamento.

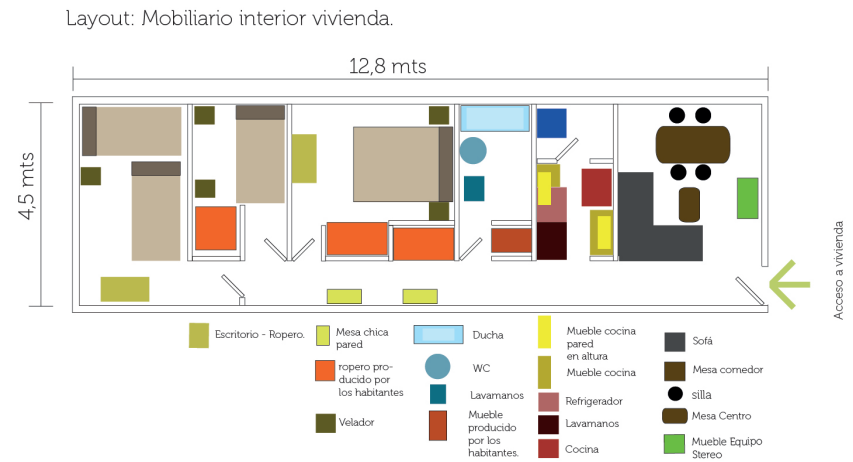

Observaciones de la visita

En los dos condominios, las personas viven desde hace dos años, por lo que son recientes en el sector. En la comunidad en la que participan ahora, la mayoría, salvo Eduardo Collao, muestra una visión positiva de la comunidad y hacen referencia al tiempo en que se adaptaron al lugar y entendiendo las formas de convivir y respetarse entre los miembros de la comunidad.

En gran parte de los casos, las personas vivían anteriormente de allegados en casas de familiares, teniendo que compartir áreas del hogar como el living comedor, la cocina y el baño. La mayoría asume el cambio a la vivienda actual como un cambio positivo, pese a que algunos vienen de casas con mayor superficie, ya que al tener una vivienda propia obtienen el derecho de hacer todos sus anhelos, gustos de cómo quieren tener su vivienda. Además de tener todos los ambientes del hogar a disposición propia, ya que ahora no deben compartirlos con otras personas exteriores a su núcleo familiar.

En todas las familias visitadas, se componen de 4 personas, salvo una que es de 3, en las cuales las personas adultas pasan fuera del hogar por razones laborales, salvo el caso de Joan que tiene almacén en su vivienda. Los niños pasan el día en las escuelas respectivas, estando solo la dueña de casa sola en la vivienda en la mañana y tarde, hasta las 5 o 6 de la tarde cuando llegan los niños de la escuela. Por lo cual el núcleo familiar se reúne pasado las 6 u 7 de la tarde, en el living comedor del hogar, donde en general está la televisión, sillones y mesa comedor, teniendo el mayor flujo dentro del hogar entre las horas de las 7 de la tarde hasta las 11 u 12 de la noche.

Respecto al condominio “El roble”, las dimensiones de las viviendas son iguales en todos los casos, no hay diferencias entre los del tercer piso con los del primer piso. En cambio, en el condominio “Juana Weber 4710” los habitantes tenían 4 opciones de departamento, que se diferenciaban por optar o por mayor espacio en los dormitorios disminuyendo el espacio de la cocina living (estos casos son los departamentos llamados “Largos” por los habitantes del condominio) o elegir por mayor espacio en el living comedor y cocina disminuyendo el espacio de los dormitorios (estos casos son los departamentos llamados “Anchos” por los habitantes). Al departamento “Largo”, pertenecen los departamentos 1,2 y 3. Para el departamento

“Ancho” pertenece el departamento 4.

En 4 de los 6 departamentos visitados, las personas al llegar al departamento tuvieron que deshacerse de mobiliarios que tenían del anterior hogar. Lo que género que tuvieran que comprar nuevos muebles y/o mandar hacer algunos o todos.

El caso de Don Eduardo Collao, el mando hacer todos los muebles de su hogar a un carpintero. Porque tenía los recursos para hacer esa inversión en su mobiliario interior.

En el caso de la señora Mercedes, ella mando a construir los closet de la pieza matrimonial y la cocina tipo americana.

El caso de Gloria Vidal, ella compro la mayoría de sus muebles. Porque vivía en la casa de su mama, ella hace referencia a que vivían amontonados, en la cual no le pertenecía ningún mueble.

El caso de Joan Ortiz es una particularidad dentro de esta muestra, ya que su vivienda fue ambientada, por decisión e intervención del propio habitante, para que tuviera un almacén en lugar del living comedor. Por lo cual su casa no contempla el living comedor como ambiente teniendo construida una mesa plegable a la pared en el último dormitorio (dormitorio adicional) que es usada de comedor. Además, todos sus muebles son confeccionador por el mismo, mediante la reutilización y/o reciclaje de muebles u piezas de estos para implementar muebles en su hogar.

El caso de Sandra Ponce, al ser una pareja joven de alrededor de los 30 años de edad, ellos no tenían ninguna pertenencia en su poder, salvo una cama y un sofá cama que se trajeron de donde vivían anteriormente. Por lo cual, tuvieron que comprar paulatinamente los muebles que componen su hogar.

El caso de Gabriela moreno, ellos vivían anteriormente en un cite. Ellos describen la anterior vivienda como una especie de casa con muchas habitaciones de las cuales ellos arrendaban algunas. Por lo cual también tuvieron que comprar todos sus muebles al cambiarse a la vivienda tipo departamento.

4 de los 6 departamentos optaron por quitar el tabique que separa la cocina del living comedor e instalaron una cocina americana completa en 3 de los casos y en el otro la cocina americana es solo la parte de inferior dejando libre la parte superior.

En uno de los casos, de Gabriela Moreno, ella no quito el tabique que separa el living comedor de la cocina, porque tiene la convicción de que los espacios deben estar separados unos de otros y ordenados al mostrarse al exterior.

En relación a los espacios destinados a closet, los habitantes hacen uso de estos espacios para esa función, cambiando solamente la ubicación del espacio hacia el pasillo o hacia el interior de la pieza. El dormitorio adicional, que es el último de la vivienda, contempla un espacio destinado para closet, que es utilizado o pensado a futuro para ese uso por todos los habitantes de las viviendas visitadas.

Entrevistas a habitantes del Hogar.

La entrevistas llevadas a cabo a los habitantes y habitantes de las viviendas, 5 de 6 fueron dueñas de casas, fue realizada con una pauta de temas que guían el transcurso de la conversación.*

**la preguntas realizadas son en consideración a esta pauta, realizándose preguntas similares en todas las visitas y algunas surgen de acuerdo a las respuestas y temas que abordan los habitantes que no estaban contemplados en la pauta.*

Pauta guía para entrevista a los habitantes:

- Tipo de mobiliario que escoge(porque uno y no otro)
- Estilo(s) y tendencias de mobiliario que le gusta
- Gustos y aspiraciones de los habitantes
- Mobiliarios imprescindibles y prescindibles dentro del Hogar.
- Zonas del Hogar Imprescindibles para que el Hogar sea Hogar.

- Actividades que realizan dentro del hogar.
- Zonas del Hogar donde más se está en el día: Definir zona que más tiempo se ocupa por gusto y zona que más se ocupa por uso del espacio.

La exposición de las respuestas de los habitantes se agrupará en temas relevantes para la investigación. Los cuales se enumeran a continuación:

1. Gustos de mobiliario
2. Espacio y adaptabilidad en la vivienda
3. Funcionalidad
4. Acceso del mobiliario
5. Ambientación del hogar (imagen del hogar)
6. Estadía en los sectores del hogar
7. Comunidad y pertenencia
8. Zonas imprescindibles del Hogar
9. Zonas prescindibles del Hogar
10. Factores en la decisión del mobiliario
11. Colores
12. Materialidad

Las frases se exponen sin manipulación alguna, por tanto serán tal cual la han expresado las personas en la conversación. Estas se encuentran en el anexo N°3 de este documento.

V

V. PRESENTACIÓN Y DISCUSIÓN DE RESULTADOS.

7. Resultados

7.1 Entrevista Ricardo Tapia Zarricueta, Arquitecto y miembro del INVI

Política Habitacional Chilena

El problema global de la vivienda social definitiva en Chile es un ciclo vicioso que queda retratado en el siguiente esquema:



Vivienda social definitiva

La vivienda debe ser entendida como un lugar de generación de identidad para los seres humanos, por lo cual no es una necesidad en si misma la vivienda sino que un satisfactor para las necesidades del ser humano, para lo cual es necesario entender los modos de vida actual de los seres humanos.

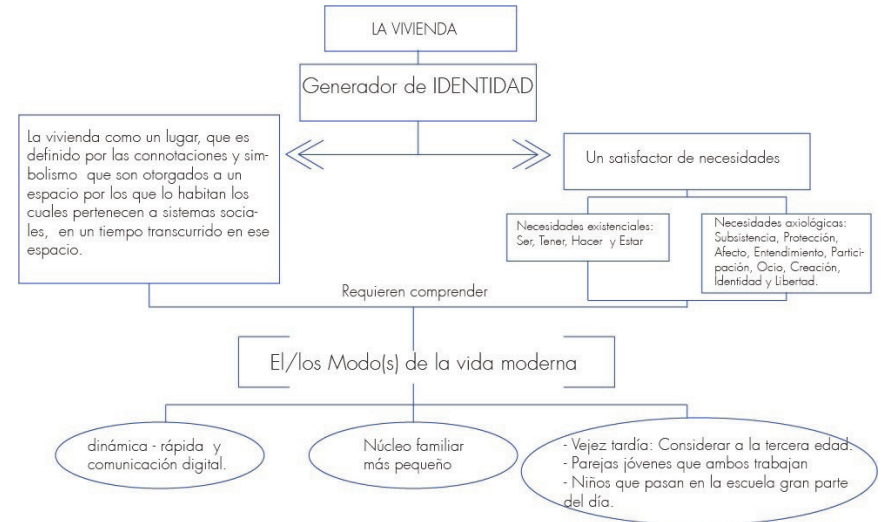

Mobiliario interior y su relación con la vivienda social

Debe ser pensado, más allá de la vivienda social definitiva, sino que pensado para los requerimientos que plantea el actual modo de vida de los habitantes insertos en una economía de mercado que ha hecho dinámica, flexible y acelerada la vida de los seres humanos junto con los actuales medios de comunicación digital.

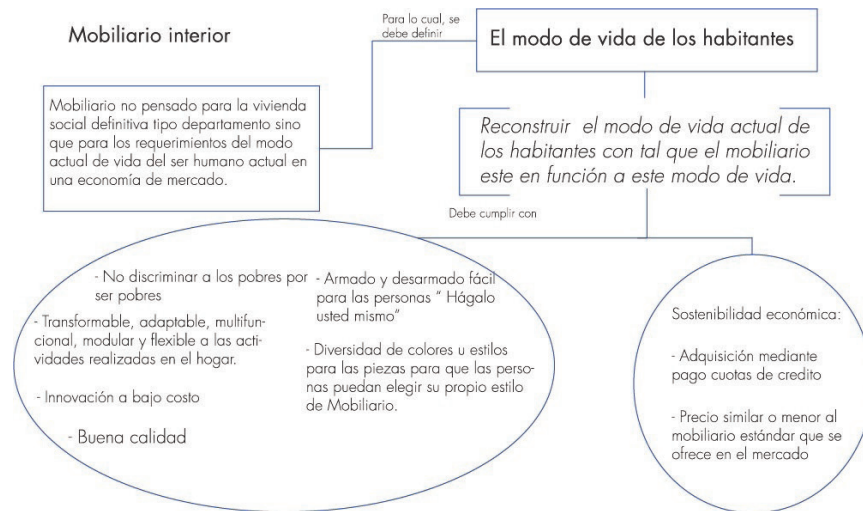

7.2 Etnografía visita viviendas tipo departamento y entrevista habitantes del hogar.

Los resultados de la visita y entrevista, modo conversación, son presentados mediante temas y una enumeración de consideraciones, decisiones y/o criterios que los habitantes efectúan en su experiencia a diario en el habitar de su vivienda. Además de esquemas y fotografías* para enlazar los resultados con lo observado en los hogares

*las fotografías fueron realizadas por propia fuente y no se hace referencia a que departamento corresponden

Conjunto habitacional y comunidad

Hay una visión y experiencia positiva sobre la convivencia en los conjuntos, referida al tiempo de aprendizaje que les llevo a vivir en comunidad, habiendo avances en este aspecto en la construcción de espacios comunes como quinchos, juegos en plazas y ayuda en la seguridad interior del conjunto habitacional.

Zonas imprescindibles del hogar

El living es la zona del hogar en que los habitantes se encuentran en todo el día.

Los dormitorios son lugares que se utilizan para descansar y dormir por las personas.

El baño propio en el hogar es imprescindible que este y que sea propio de ese hogar.

La cocina es ocupada mayormente por la dueña de casa de la vivienda

Zonas prescindibles del hogar

La logia es el lugar que menos uso tiene por parte de los habitantes y es la que más se modifica por parte de ellos, siendo en algunos casos reemplazada por otra función.

Los dormitorios secundario y adicional, son en algunos casos, ocupados para la función de bodega de ropa y otros muebles u artefactos.

Intervención del hogar

1- La pared tabique que separa la cocina del living-comedor es retirada y reemplazada por una cocina americana, en la mayor parte de los casos.

2- En algunos casos, por tener menos personas en el hogar, reemplazan un dormitorio por la cocina, integrando el espacio destinado a la cocina al living comedor con tal de ampliar este ambiente del hogar, al ser considerado como el de mayor uso cotidiano por ellos.

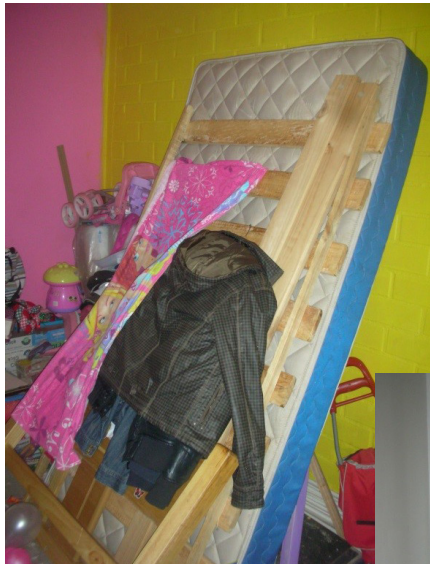

Espacio de la vivienda y adaptabilidad de los habitantes

1- En los hogares, como viven 4 personas en la mayoría, las dimensiones espaciales del hogar se hacen cómodas.

2- La adaptabilidad a la vivienda en el tiempo, adecuarse al espacio y aprender a vivir en este, es una referencia en todos los casos.

3- La opinión general respecto a la vivienda es positiva en términos espaciales.



Mobiliario interior y uso de los espacios.

1- El mobiliario interior ideal para los habitantes debiera ser modular, adaptable, flexible y que tenga más funciones a las que tienen en la actualidad.

2- Si el mobiliario cumple con lo anterior, ellos podrían quitar mobiliarios actuales con tal de liberar espacios para otras actividades o ampliar los ambientes.

3- La idea general de los habitantes es no sobrecargar la vivienda de muebles, sino que tener lo necesario para las necesidades requeridas.

Living comedor

Es el lugar del hogar donde se concentran la mayoría de las actividades que realizan los habitantes el hogar.





Además tiene las siguientes consideraciones:

1. El sofá del living es preferido por la mayoría de los habitantes del material cuero por no ser transpirable, por ser cómodo y tener un prejuicio positivo en cuanto a la calidad e imagen sociocultural y económica del hogar que se muestra hacia las personas externas.
2. El cuero como material de confección del living, no es preferido cuando hay animales en el hogar porque estos lo rasgan (lo destrozan).
3. Para caso de la tenencia de mascotas, compran un living de género con estructura de madera, que es parte de la estética del objeto.
4. El sofá living en forma de L es preferido por las personas y además que sea formado por cuerpos modulares. Así se puede armar y desarmar a gusto propio.
5. La mesa comedor está ubicada en general en este espacio y es un problema para el desplazamiento, la ocupación de espacio y la entrada y salida del hogar (a veces choca con la puerta de acceso a la vivienda).
6. Los muebles en este sector, al tener que estar a la vista de todas las personas (miembros del hogar, familiares y/o externos) tienen una valoración estética y simbólica de gran valor para los habitantes del hogar por ser la primera imagen que se presenta del hogar.
7. La mesa comedor es en la mayoría de los casos es estática y no extensible (adaptable) a los requerimientos de los habitantes.



Mueble televisor living comedor, el mobiliario más importante del hogar.

1. Este mueble contiene en su uso al televisor, equipo de sonido y objetos como cuadros, botellas de vino, objetos decorativos los cuales le dan una función a este mueble de exhibidor de gustos e imagen del hogar.
2. Es el mueble que presenta mayores problemas de acceso al hogar por sus dimensiones espaciales, además de ser fijo y en no desarmable.
3. Es un mueble con alto valor estético y alto valor de calidad para los habitantes, dejando en un segundo plano a la funcionalidad que debe tener.
4. Es la imagen del hogar junto con el espacio en el que se encuentra: El living-comedor.
5. Contiene todos los artefactos que permiten llevar a cabo las actividades que reúnen a los miembros del hogar en el living comedor: Ver televisión y escuchar música (recreación y ocio), compartir en el sofá y las actividades alimenticias en el comedor (subsistencia, afecto, participación y entendimiento) y reuniones familiares en torno a este mobiliario (Identidad y protección).

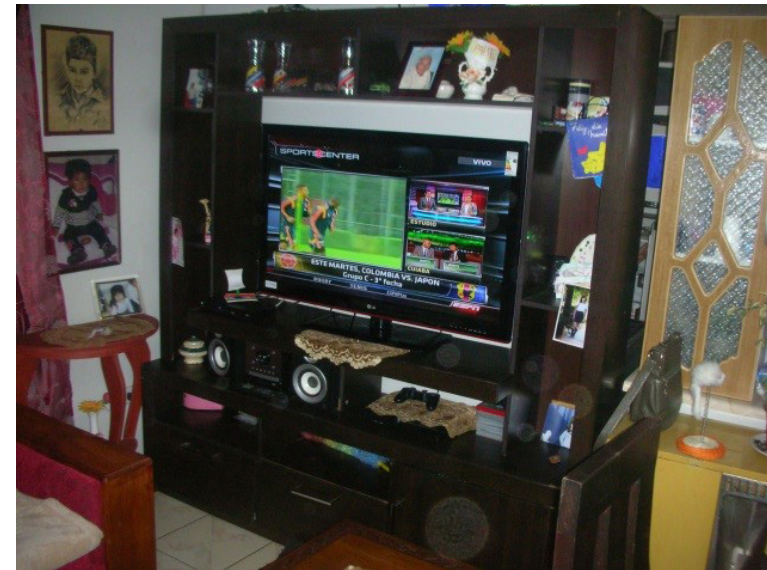

Los pasillos del hogar suelen estar libres, sin ningún objeto contenido en ellos. Salvo, en una vivienda que presenta el pasillo más amplio por lo cual se coloraron mesas pequeñas para adornar este espacio de paso a los otros sectores del hogar.



Caso sin objetos (estándar)



Caso con mobiliario (pasillo ancho)

Espacios destinados a closet

1. Son ocupados para este fin y son mandados a construir por los habitantes o son hechos por cuenta propia.
2. Algunos ocupan estos espacios como closet con apertura hacia el pasillo y otros con apertura hacia el interior de la pieza.



Apertura hacia el pasillo



Apertura hacia el interior del dormitorio.

Colores y estética

1. Los muebles deben combinar con los sectores del hogar en los cuales están.
2. Para escoger muebles se buscan muebles de referencia en revistas y estilos de decoración de interiores de hogares.
3. La estética es un criterio secundario a la hora de elegir un mobiliario, pero si es importante que sea bien estético y que sea llamativo en el espacio en que sea colocado.
4. Los muebles deben combinar con los otros muebles del mismo ambiente.
5. Eligen en la mayoría colores cálidos o el blanco para las paredes con tal de que puede combinar cualquier mueble en ellos.
6. En algunos casos, la temática de cada ambiente tiene un alto valor y pretenden que cada espacio tenga una temática particular y, en el caso de los dormitorios, elegidos por los que están en ellos.

Calidad y comodidad del mobiliario

1. Es el criterio, junto a la funcionalidad, decisivo para evaluar la inversión o no en la compra de un mobiliario, ya que se pretende comprar una sola vez y no dos o más veces.

Funcionalidad y volumen del mobiliario

1. La funcionalidad es requisito fundamental para el mobiliario interior que se compra y si incluye otra función, es más valorado por las personas.
2. El mobiliario existente es estándar a cualquier tipo de vivienda, siendo estático, con funciones determinadas para una sola actividad y presenta problemas en el ingreso al hogar ya que son volúmenes completos, no desarmables y no modulares.

Factores y riesgos en la decisión de compra de un mobiliario

En la compra del mobiliario existen factores decisivos que son 6:

Factores Decisivos	Criterio en cada factor
Funcionalidad	Que funcione de manera óptima en el uso que cumplirá en la vivienda
Espacio	Que ocupe el menor espacio posible y que esté acorde a las dimensiones espaciales del sector en el cual se ubicara.
Calidad	Que sea de buen material, buena construcción para no comprarlo nuevamente.
Estético	Que sea bonito, llamativo y combine con el ambiente en el cual se utilizará.
Costo	Precio accesible al bolsillo de los habitantes.
Acceso a la vivienda	Que pueda ser ingresado completo o por partes por la puerta de la vivienda.

Existe un “Riesgo” en la decisión para la compra del mobiliario que son 3:

1. Que no pueda ser ingresado a la vivienda por que tiene dimensiones espaciales mayores a la del ancho de la puerta.
2. Que tenga dimensiones espaciales mayores a las dimensiones espaciales de donde es pensado ubicar.
3. Perder dinero por uno u ambos riesgos mencionados anteriormente.

8.- DISCUSIÓN DE LOS RESULTADOS

Los resultados obtenidos en este trabajo presentan en los temas de política habitacional en Chile y la vivienda social definitiva están muy cercanos a lo que han presentado en anterioridad otros investigación respecto a estos temas, afirmando aún más la problemática que existe a nivel de país en torno a cómo está concebida la vivienda social como un bien de consumo y no como un derecho humano irrenunciable por el que el estado debe velar.

A lo anterior se suma lo corroborado en cuanto al diseño de la vivienda social y sus cumplimientos mínimos que deben respetar las constructoras, las cuales hacen todo en base a ese estándar, lo respetan pero, no hay una propuesta más allá de estos estándares. Confirmando que la concepción, diseño y construcción de la vivienda está determinada por la oferta y la demanda de mercado en las cuales se transa el tipo de vivienda y en qué sector estará, lo que determina dos aspectos:

- la superficie habitable de 55 metros cuadrados de los departamentos construidos, que, desde la perspectiva de esta investigación, es un espacio pequeño y con problemas en su habitabilidad para sus habitantes.
- Los sectores de la ciudad en la que se construyen las viviendas sociales son en las zonas periféricas, lo cual aleja a los habitantes de los beneficios de la ciudad y genera focos de marginalidad en estos sectores.

Respecto al mobiliario interior y su relación los habitantes y la vivienda social definitiva tipo departamento, esta investigación aporta nuevos análisis y reflexiones en cuanto a los modos nuevos modos de vida de los habitantes de este tipo en específico de vivienda social. Este aporte permite relacionar el mobiliario interior como un aspecto fundamental en el cotidiano vivir de los habitantes, ya que surgen factores decisivos que los habitantes toman en la adquisición y/o reemplazo de un mobiliario por otro. Además, de plantear la necesidad de un mobiliario interior particular para este tipo de viviendas de espacio pequeño tomando en cuenta las siguientes características:

- Modularidad: Adaptabilidad del mobiliario al espacio.
- Flexibilidad: Pueda adaptarse a las distintas actividades que realizan los habitantes en el hogar.
- Multifuncionalidad: El mobiliario integre más tipos de usos, con tal de poder sacar otro mobiliario del hogar y reemplazarlo por otro mobiliario con otra función que servirá a los habitantes o libere espacio para los flujos de los habitantes en su hogar.
- Armado y desarmado: El Mobiliario debe tener en cuenta el armado y desarmado de este, con tal de facilitar su acceso y montaje en el hogar, además del traslado del mobiliario en caso de cambio de hogar.
- Calidad: Proveer un mobiliario de calidad en cuanto a su material y duración en el tiempo a un precio bajo o accesible a los habitantes.
- Estética: El mobiliario debe considerarse como parte de la imagen que impregnan los habitantes en su hogar, tomando el mobiliario como parte de la decoración de los ambientes que componen el hogar y como muestran a los externos su hogar como algo propio, digno y bello.

Por otra parte, al definir el modo de vida de los habitantes en el hogar, las actividades que realizan y donde pasan más tiempo en el interior de este, permite poner mayor atención en unas zonas del hogar más que en otras en cuanto a las actividades. Exponiendo que en hay zonas del hogar con poco uso como la logia el cual no exhibe problemas de uso e incluso es reemplazo y poner el foco en zonas de gran actividad diaria como es el living comedor, que es la imagen del hogar, de todos sus habitantes y, es donde, el mobiliario presentan mayores problemas pero a la vez, mayores oportunidades de diseño e innovación en cuanto a su uso, dimensiones, calidad y, los más importante, a su aporte a la actividades del hogar y la imagen de este.

9.- CONCLUSIONES

La investigación y sus resultados expuestos sobre el mobiliario interior y su relación con los habitantes y su habitar en la vivienda social definitiva tipo departamento en Chile, deja en manifiesto las problemáticas expuesta en el inicio de este estudio, en cuanto a los requerimientos funcionales, espaciales y de identidad que demanda sus habitantes con la oferta de mobiliario que es estándar a cualquier tipo de vivienda y no responde a estos requerimientos específicos del habitar en la vivienda social tipo departamento. Manifestando la necesidad de una oferta de mobiliario interior que responda a los requerimientos de los habitantes que viven en viviendas de espacio reducido.

Además, los resultados de este estudio aportan a comprender y reconstruir los nuevos modos de vida de los habitantes en la vivienda social tipo departamento en Chile, dejando propuesto los sectores del hogar donde hay menos problemas, que por lo cual se pueden prescindir en la indagación de soluciones para estos y, queda como propuesta a seguir, tomar en cuenta los sectores del hogar donde hay más flujo y actividad de los habitantes del hogar. En este sentido el living comedor es el lugar más importante e imprescindible en la constitución del hogar, ya que es donde las personas se comunican, se agrupan, comparten, invitan a sus familias y amigos y, es el lugar donde retratan su imagen como habitantes, como familia tanto para su propia identidad como para la sociedad. Es en este lugar, donde el mobiliario interior requiere de mayor atención tanto en su funcionamiento, uso y construcción, como también es el lugar donde los mobiliarios adquieren un valor adicional, más apreciado que la funcionalidad, espacialidad y calidad, sino que es el valor de imagen y exposición de los gustos y aspiraciones que se exhibe a través de los mobiliarios que pertenecen a este lugar.

Esta investigación, por una parte deja en evidencia y declara que el problema de la habitabilidad de la vivienda social es un problema sistemático y que incluye una gran cantidad de actores, que en la actualidad todavía no han entregado respuestas óptimas a la demanda habitacional que existe en Chile y que por lo acontecido hasta el momento, queda bastante tiempo para que haya un pronunciamiento claro y en favor de la calidad de vida en estas viviendas. Sin embargo, esta investigación pretende ser un aporte a

próximas soluciones y formas de abordar la problemática de la habitabilidad de la vivienda social definitiva en Chile, desde un foco particular en el interior de estas que es su mobiliario interior y que, sin dudas, puede contribuir a una mejora en el bienestar habitacional de los habitantes de estas viviendas.

SEGUNDA PARTE

Sofá Modular Con Bar Interior Para Actividades Festivas En Viviendas De Espacio
Reducido Tipo Departamento

1. ANALISIS DE LIVING-COMEDOR

El Living-comedor es el lugar en la vivienda, en este caso de un departamento. Esta es el área en la se centra este proyecto y donde los habitantes realizan la mayoría de las actividades del hogar. En esta zona imprescindible del hogar se concentran las necesidades existenciales de ser, estar, hacer y tener de los habitantes con su vivienda. La pertenencia y apropiación de la vivienda por los habitantes es reflejada en este sector al ser un lugar de reunión y convivencia tanto entre los habitantes como con las personas del exterior.

Esta zona de la vivienda concentra además actividades que responden a necesidades axiológicas que se nombran a continuación:

- Ver televisión, escuchar música y jugar video juegos (Recreación y Ocio)
- Conversaciones y actividades alimenticias en el comedor (Subsistencia, Afecto, Participación y Entendimiento)
- Reuniones familiares (Identidad y Protección)
- Apropiación e Imagen del hogar (Identidad y Libertad)

El Mobiliario interior en esta zona tiene un componente estético y simbólico muy importante para los habitantes de la vivienda, los que otorgan a estos objetos dos cualidades que deben cumplir al estar en esta zona:

- Imagen del hogar para los propios habitantes
- Presentación del hogar a los visitantes (miembros del hogar, familiares y/o externos).



Los objetos que se encuentran en esta zona tienen una característica importante la que consiste en ser símbolos culturales que definen y delimitan la zona que llamamos living-comedor. Lo anterior, responde a que en las viviendas visitadas para este proyecto y, la experiencia propia como habitantes de una vivienda y de visitar viviendas de otros habitantes como amigos y/o familiares, definen que en el living-comedor habrán objetos inamovibles e imprescindibles que debe tener todo living-comedor en las viviendas del grupo sociocultural en el cual se lleva a cabo este proyecto. Los objetos primordiales que componen esta la zona de la vivienda son 5:

- Mueble living televisor
- Sofá
- Mesa comedor
- Sillas
- Mesa de centro

Cada uno de estos objetos en las viviendas visitadas para este proyecto, son iconos inamovibles e imprescindibles del hogar, por tanto se ha definido para este proyecto conservar y respetar estos objetos en la propuesta que se realice, teniendo así dos criterios importantes que se tomarán en cuenta:

- No reemplazar uno por otro entre estos objetos, ya que se definen estos 5 objetos como la base esencial del living-comedor
- No fusionar estos objetos entre ellos

Estos dos criterios se definen con el tal de proponer que en Chile y el grupo social de habitantes que reside en las viviendas sociales tipo departamento considera primordiales estos objetos en el vivir cotidiano en sus viviendas. Esto sin importar si ocupan estos objetos mucho o poco, ya que estos son la base esencial que compone la zona de mayor actividad de los habitantes en las viviendas, en este caso tipo departamento de viviendas sociales entregadas por el gobierno de Chile.

1.1 Actividades y flujos en el living-comedor

El living-comedor, como el resto de las zonas de la vivienda, tiene horas de alto flujo y bajo flujo. La vivienda por lo general en el día se encuentra sin sus habitantes o se encuentra en ella en varios casos solamente la dueña del hogar, desde horas de la mañana hasta aproximadamente las 17 h es el lapso en el cual el hogar está sin la mayoría de sus habitantes. Desde las 17 o 18 h hasta las 23 h o las 00 h, se encuentran ya todos los habitantes en su hogar y es en este periodo de tiempo del día en donde los habitantes se reúnen en la zona del living-comedor.

En este periodo de tiempo, con mayor frecuencia que en el resto del día en el hogar, es cuando se realizan la mayoría de las actividades que se llevan a cabo en el hogar. Las actividades que se realizan en el living-comedor se enumeran a continuación:

- Ver televisión: Teleseries/ Noticias/ series animadas
- Almorzar
- Cena u Once
- Jugar PlayStation
- Escuchar música
- Jugar cartas/ Juegos de mesa
- Hacer tareas
- Desayuno
- Conversar
- Ver partidos de futbol y tomar: Refresco, Bebida alcohólica, comer algún picadillo (Papas fritas, nachos, galletas, Snacks, etc.)



Dentro de las actividades anteriormente nombradas, realizadas por los miembros del hogar, que en gran mayoría son 4 personas: Un matrimonio/ Pareja de convivientes y dos hijos. Los cuales al estar en el hogar no manifiestan inconvenientes para realizar sus actividades. No obstante, ocurren problemas e inconvenientes cuando se amplía este número de habitantes, lo cual ocurre en visitas al hogar de familiares en reuniones y celebraciones de familiares o amistades.

1.2 Reuniones y celebraciones de familiares u amistades

Las reuniones familiares que se llevan a cabo en Chile y, en lo expuesto en la investigación por los habitantes de las viviendas sociales tipo departamento, se pueden definir en las siguientes:

- Cumpleaños : Asado, Torta, picadillo, completada, baile, karaoke
- Graduaciones: Enseñanza media y/o Enseñanza técnico/ superior universitaria
- Trabajo y ascenso laboral
- Primera comunión
- Confirmación
- Partidos de futbol: Selección chilena y clubes nacionales e internacionales.

En las reuniones familiares o de amistades incrementa el número de personas hasta 15/20, lo cual genera un problema importante en la vivienda:

- Falta de espacio
- Atochamiento en los flujos en el hogar
- Congestión
- Falta de asientos para visitantes

No obstante, también al realizar este tipo de reuniones no existen los siguientes espacios de interacción necesarios para llevar a cabo estas actividades:

- No existe lugar para realizar un asado y/o eventos: No existe quinchos en estos momentos.
- No hay bar o soporte para licorería en living-comedor

En este tipo de actividades los habitantes ordenan y adornan su hogar de tal forma que puedan brindar la mejor estadía y comodidad a sus visitantes. En las ceremonias importantes tanto las nombradas como en navidad, año nuevo y celebraciones patrias, los habitantes ambientan y decoran el sector de living-comedor a modo de dar un valor especial y simbólico a estas actividades, por tanto importante llevarlo a cabo de la manera más especial y autentica que lo normal. Esto lleva a que los habitantes gasten tiempo prolongado en la preparación de estas ceremonias, realizando tipos de comidas especiales, manteles para la mesa comedor distinto al que usan en la normalidad, cortinas especiales y comprar alimentos/ bebidas especiales para la actividad que realizarán.

Este tipo de ritualidad que se da para reuniones y celebraciones familiares u de amistades en las viviendas es muy importante para este proyecto, ya que en este tipo de situaciones particulares en el sector del living-comedor se pueden prescindir, guardar y/o cambiar los objetos definidos como base por otros objetos que sean especiales para aquellas situaciones.

1.3 Living-Comedor y análisis del mobiliario base

En la zona del living-comedor de la vivienda, el mobiliario que se definió anteriormente como objetos base del living-comedor, se define en cada uno los objetos que ellos contienen en su uso diario en las viviendas.

- Mueble living televisor: Televisor, Equipo de sonido, Floreros, Recuadros, Frutero, Objetos de decoración, Cajoneras, Vasos, PlayStation / DVD, Jarros, Teléfono fijo, Revistas y Vinos.
- Mesa de centro: Mantel, Cenicero, Velas chicas, potes y Revistas.
- Sofá: Es en L y generalmente es una sola pieza, no conteniendo ningún objeto en él.
- Mesa comedor: Florero, Mantel, Cenicero, Tazas, Platos con o sin comida, Café, Azúcar, Sal, Té y Mantequilla.
- Sillas: 4 sillas

De los mobiliarios definidos, 3 de ellos (Mueble living televisor, Mesa comedor y mesa de centro) contienen varios objetos en ellos, por lo cual hace muy poco versátil mover estos objetos para que ser guardados u ordenados de forma distinta a lo cotidiano para las reuniones familiares.

El mueble living televisor es el que presenta mayores problemas en cuanto a que es Fijo, no desarmable y a la vez, al ser un exhibidor de la imagen del hogar (Función de vitrina) lo convierte en el mobiliario más importante del living-comedor, y de la vivienda, por 3 factores:

- Alta valoración estética
- Alta valoración de calidad: Baja a segundo plano la función que debe tener y cumplir.
- Imagen del hogar para sus habitantes como para los visitantes del hogar

Los 3 factores mencionados definen para este proyecto dejar al margen la intervención de este mobiliario por ser importante en el hogar tanto en el vivir cotidiano como en las reuniones y celebraciones con familiares u amistades. En tanto, mesa de centro y mesa comedor se dejan al margen para este proyecto al considerarse importantes en este tipo de actividades familiares u amistades del hogar para la convivencia y reunión de ellos. Lo anterior se debe a que en ellos se realizan las actividades alimenticias de este tipo de actividades especiales.

Los mobiliarios restantes: Sofá Living y Sillas. Ambos no tienen objetos adicionales en ellos, ambos podrían ser reemplazados por otros objetos de forma fácil, no obstante las sillas para este tipo de actividades familiares u amistades son necesarias para que personas se puedan sentar en ellas al igual que el sofá. Debido a este análisis las sillas no serán utilizadas para lo que sigue en el transcurso de este proyecto.

1.4 El Sofá

El sofá a diferencia de los demás mobiliarios no se cambia o guarda por su volumen y peso más que su función de soporte corporal, además de ocupar un espacio no menor en el living-comedor. El sofá presenta ciertas

particularidades en las viviendas visitadas que presentan oportunidades de diseño:

- El sofá es modular, en L, por lo cual se puede desarmar.
- Arriba del espacio en el cual se encuentra el sofá no se dispone de ningún objeto.
- El espacio superior del sofá es amplio, al igual que las dimensiones del sofá, y queda sin completamente sin uso.

1.5 Oportunidades de diseño

Lo expuesto anteriormente tanto en el análisis del sector del living comedor como de los objetos base de esta zona de la vivienda pueden resumirse en los siguientes puntos:

- Reuniones familiares o amistades: Se necesitan espacios para realizar estas actividades de carácter especial para los habitantes.
- Reuniones familiares o amistades: Se necesita Mobiliario acorde a los requerimientos que se exigen para estas actividades especiales.
- Los mobiliarios base del living-comedor deben conservar su condición simbólica en las actividades cotidianas y solo pueden cambiarse o prescindir de ellos en las reuniones familiares o de amistades.
- Faltan mobiliarios/ artefactos que cumplan los requerimientos para llevar a cabo estas actividades especiales.
- De los mobiliarios base, a excepción del sofá, los demás son importantes y usados tanto en las actividades cotidianas como en las especiales.

De las actividades que se realizan en estas reuniones familiares o de amistades, existe una actividad recreativa transversal que se realiza en la mayoría de las actividades, la cual consiste en acompañar las celebraciones o

comidas con la ingesta de bebidas alcohólicas.

Con lo expuesto anteriormente existe la oportunidad de diseño de generar un bar que responda a las necesidades de recreación de las actividades familiares o amistades que se llevan a al cabo en las viviendas.

2. PROYECTO

Tras la investigación presentada en la primera parte, el análisis de la zona del Living-comedor, las actividades del living-comedor y el análisis de los mobiliarios base de esta zona, se propone generar un sofá modular con bar incluido que responda a los requerimientos que se exigen en actividades de reuniones familiares o amistades, que se realizan en la zona del living comedor de las viviendas, en este caso las viviendas sociales tipo departamento (BLOCK).

2.1 Requerimientos del proyecto

El sofá modular con bar incluido debe responder a los siguientes criterios:

- Modularidad: Debe ser constituido por varios cuerpos para poder acomodarse de diferentes maneras.
- Flexibilidad: debe ser adaptable tanto a las actividades especiales (Reuniones familiares o amistades) como a las actividades cotidianas llevadas a cabo en la vivienda.
- Multifuncionalidad: Debe funcionar como sofá living en actividades normales y en actividades especiales poder responder en su función de bar para estas actividades recreativas.
- Armado y desarmado: Debe ser desarmable para poder ingresarlo de manera fácil al hogar, armado simple para su colocación en la vivienda y un desarmado simple para ser trasladado en caso de cambio de vivienda.
- Calidad: debe ser constituido este producto con materiales que tenga un buen comportamiento mecánico y que están considerados

socialmente como materiales adecuados de un mobiliario. Esto teniendo en cuenta los tiempos de producción del producto y el costo del producto sea accesible para los habitantes.

- Estética: El mobiliario debe aportar a la decoración e imagen del living comedor, la zona de la vivienda que es la imagen del hogar tanto para sus propios habitantes como la imagen del hogar para los visitantes.

3. OBJETIVOS

3.1 Objetivo general

Generar un mobiliario sofá modular que contenga un bar en su interior para actividades festivas que se llevan a cabo en hogares con limitaciones de espacio físico en ellos, en particular viviendas tipo departamento.

3.2 Objetivos específicos

- Optimizar el espacio del living-comedor en actividades festivas de manera que pueda acoger más personas que en el uso habitual, de forma más cómoda en estas actividades.
- Simplificar el armado y desarmado del mobiliario en módulos para el traslado dentro y fuera del hogar.
- Proporcionar mobiliario bar que contengan las consideraciones mínimas con tal de responder a los requerimientos que demandan las actividades festivas que llevan a cabo.
- Desarrollar propuesta que propicie un ambiente coherente con cada actividad que se genera en el living comedor.

4. Alcances de proyecto y especificaciones generales

El proyecto de generar un sofá living bar para viviendas de espacios reducidos, caso departamentos y en especial de viviendas sociales definitivas

tipo departamento BLOCK'S, tiene como propósito ser una alternativa de mobiliario para estos habitantes tanto en su uso cotidiano como ser una respuesta a sus actividades de recreación en reuniones familiares o amistades. Lo anterior, se define como alternativa ya que no es la primera ni será la última propuesta para estas situaciones en este tipo de viviendas. El sofá living bar pretende otorgar flexibilidad, comodidad y decoración al interior del hogar, no obstante, este no soluciona los problemas de espacio en la vivienda ni otras índoles de problemas en cuanto al vivir en las viviendas sociales tipo departamento en Chile.

5. DESARROLLO PROPUESTA

5.1 Estado del arte referente: Embarcaciones pequeñas (Veleros), casas rodantes, Mobiliario modular multifuncional y sofá.



El realizar una pequeña revisión de soluciones de mobiliarios para otros contextos en que la limitación es el de espacios reducidos, se encuentran los casos de embarcaciones marítimas pequeñas como son los veleros, Viviendas móviles como son las casas rodantes y lo actual en mobiliario modular y multifuncional que se exhibe en el mercado.

En el caso de los veleros hay ocupación de las paredes como repisas, cajoneras y mobiliario en altura obtener mayor optimización del espacio y poder tener más objetos en estas embarcaciones. Los pilares son usados como soportes para anclar mesas y generar un comedor en torno a él.

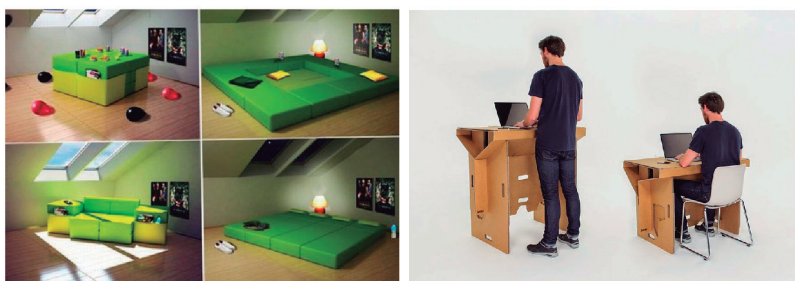

En el caso del mobiliario actual existen variadas soluciones para optimizar el espacio en viviendas de espacio reducido desde la aplicación de doble soporte con ejes de rotación para extender soporte en situaciones particulares como son el caso de mesas. Además aplicaciones de bisagras para extender y esconder camas en paredes del hogar como para soluciones en sofás camas tanto para extender estos para camas como para agregar cajones en su interior.

En la actualidad en los sofás que se ofrecen en el mercado, estos han agregado algunas soluciones para poder acoplarse y extenderse en su uso de sofá como de cama, como además poder guardar objetos en el interior de ellos. Además tienen algunos en sus partes laterales espacios disponibles para dejar objetos en ellos, lo cual hace que tengan una pequeña vitrina en su estructura



En el caso de las casas rodantes, al igual que el de los veleros, existe ocupación de las paredes, esquinas del vehículo para anclar objetos de mobiliario en estos. Una aplicación en estos, que es aplicada en las embarcaciones pequeñas, son los dobles soportes de colchones en camas que sirven tanto de sofá para sentarse en ello en el día como para extender soporte de colchón y genera cama completa para dormir en las horas de descanso.



5.2 Análisis de consideración de Mecanismos referentes



Plegable con Bisagras



Acoplar en UNICO volumen

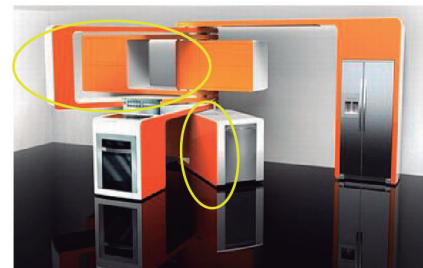

Ejes en esquinas que permitan girar Piezas



Dobles Cubiertas



Cajoneras para guardar objetos

Los mecanismos que se encontraron en el estado del arte en estos contextos similares al contexto en el cual se inserta este proyecto



Puertas con bisagras y correderas para guardarlas

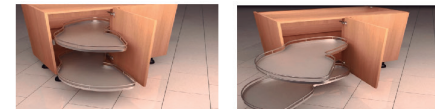

Ejes que permitan girar Piezas

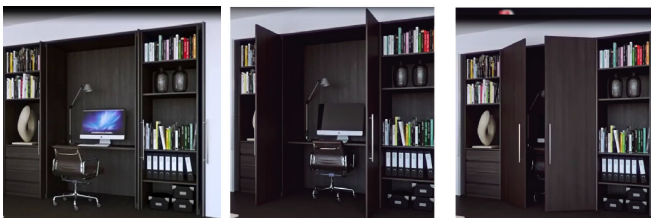

Puertas Plegables con bisagras y correderas para guardarlas

-viviendas de espacios reducido tipo departamento- son referentes importantes para el mobiliario a proponer. De los mecanismos que se han utilizado gran parte responde a bisagras y ejes que permiten la flexibilidad de los productos para otorgar diversas funciones a los usuarios.

Por tanto, el mobiliario a proponer considerada estos mecanismos como principios funcionales para los requerimientos que deba responder.

5.3 Living- Comedor

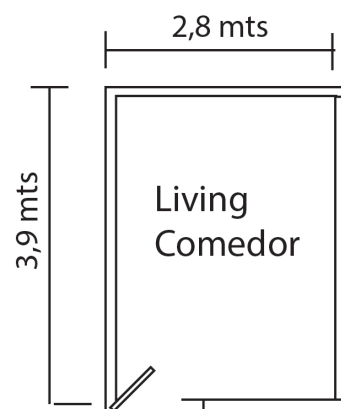

El living comedor en las viviendas sociales tipo departamento, que es donde se realizó la investigación de este proyecto, presenta las siguientes dimensiones espaciales:

Por tanto las dimensiones del mobiliario sofá no deberán sobrepasar las medidas de un mobiliario sofá común para 3 personas, el cual tiene las siguientes medidas:

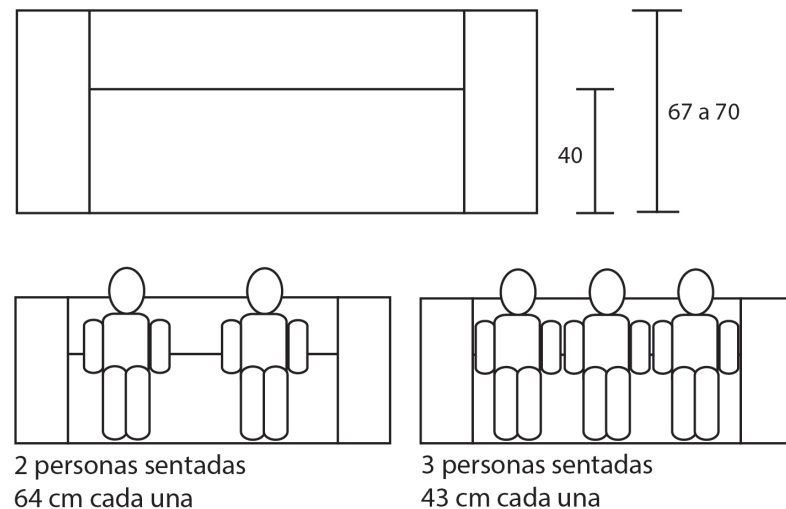
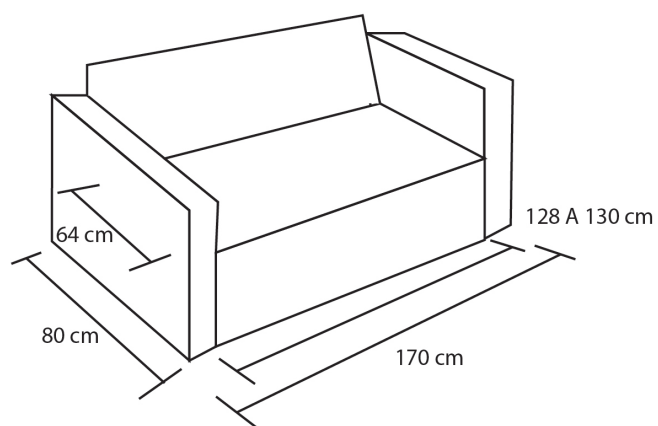

Se define volumen base para ubicar las dimensiones físicas que tendrá el proyecto.

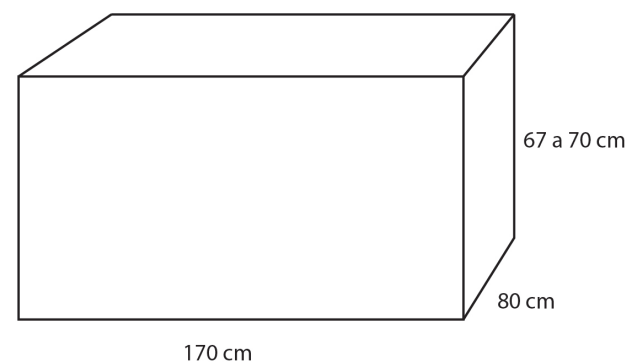

Las dimensiones del living-comedor y el volumen definido del mobiliario a construir permiten visualizar posibles opciones de ubicación en el living comedor tomando en cuenta la planta de la vivienda.

Son posible 3 ubicaciones dentro del sector del living-comedor del futuro mobiliario, en estas opciones existen ventajas y desventajas en cada una de ellas.

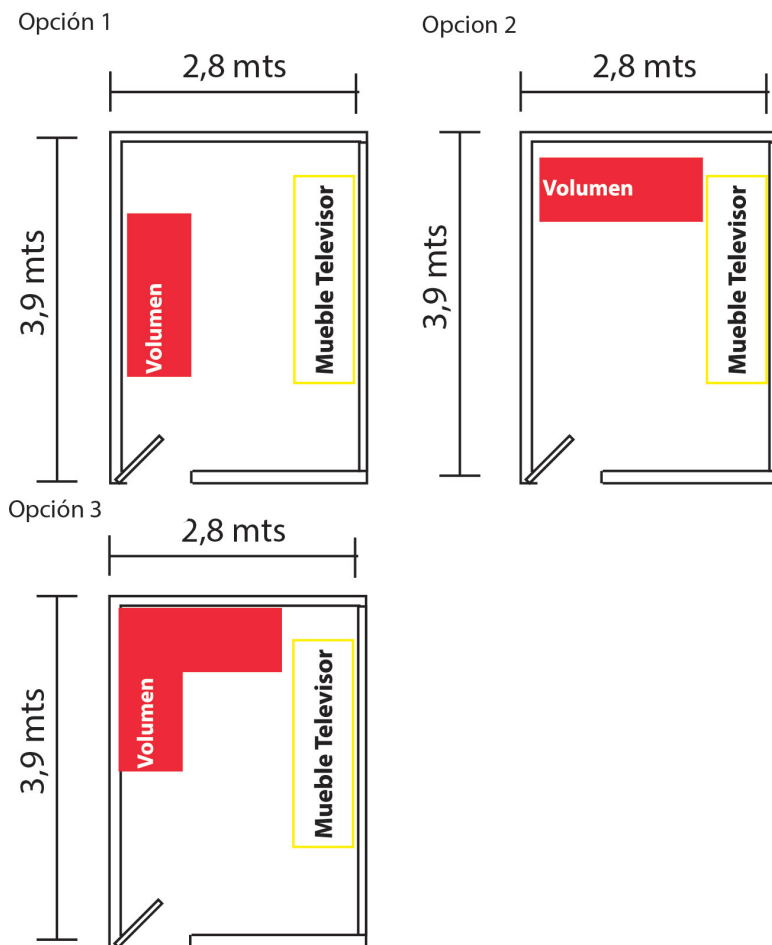

Opción 1: El mobiliario está pegado a la pared de hormigón del hogar por lo cual permitiría la fijación de otros objetos. Además es una pared con poco uso en estos hogares.

Opción 2: El mobiliario está pegado a la pared que tiene ventana, con cual hay ventilación al estar allí pero no hay posibilidades de anclar algún objeto en parte superior. Solo quedaría la opción de ocupar la esquina de esta zona.

Opción 3: El mobiliario es en forma de L con lo cual tendría características de ocupar ambas paredes y ocupar una esquina que esta poco utilizada.

En las viviendas visitadas se detecta un orden común del living-comedor, el cual define que en varios hogares el sofá está pegado a la pared de hormigón y el mueble televisor está pegado a la pared que divide el living-comedor de la cocina.



Por tanto a continuación se define un orden común en el cual está ordenado el living-comedor en las viviendas sociales definitivas tipo departamento.

Definido el orden común en el living-comedor de este tipo de viviendas, se determina dejar afuera la pared de tabique que divide esta zona con la cocina, ya que está ocupada por el mueble televisor y además es de baja resistencia si se debiera anclar algún objeto en ella. Quedando las 3 opciones mencionadas como posibles lugares de montaje de mobiliario propuesto.

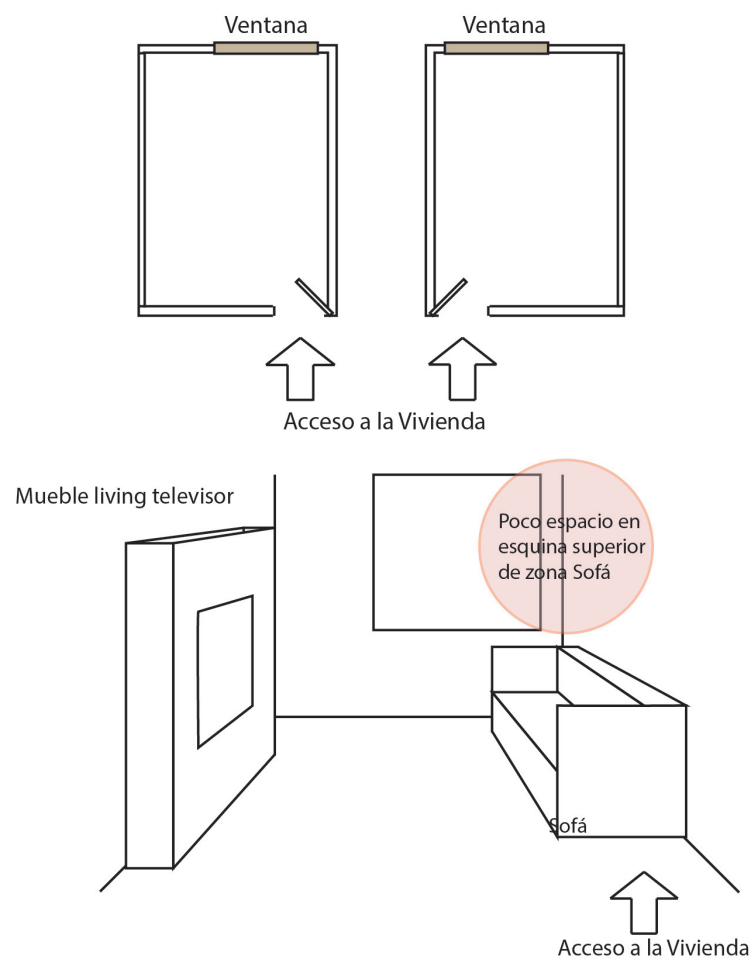

6. Bar



Orificios para colocar Botellas



Iluminación

6.1 Qué es lo que debe tener un bar

Se realiza un estado del arte de lo que existe en la actualidad de bares tanto para el hogar como bares en locales de diversión. En esta revisión, expuesta en el cuadro a continuación se determina que los bares deben tener los siguientes requerimientos mínimos que son comunes tanto a bares de hogar como a bares de locales de diversión:

- Vitrina
- Puertas de vidrio en vitrinas
- Mesón donde servirse tragos
- Esquinero
- Iluminación
- Posadores para Botellas
- Posadores para vinos
- Espejos
- Posadores de copas



Barra para servirse tragos



Asientos



Espejos



Puertas de vidrio:
Vitrinas

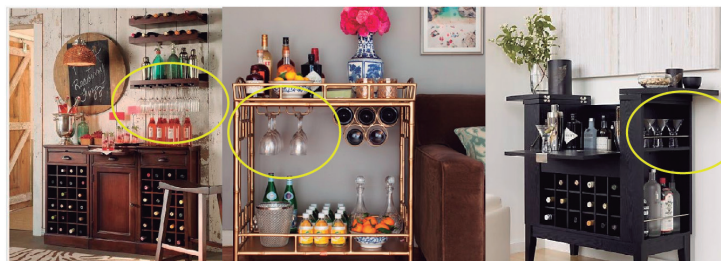

Colocador de Copas



Ocupar esquina del espacio living comedor

Tipos de vasos



Old Fashioned: Vasos Bajos Whisky



Highball: Vasos Altos



Copas Coctel: Copas para vinos



Vaso Shopero

Herramientas para un BAR



Coctelera



Medidor Coctelera



Hielera



Champagñera



Posa Vasos



Cenicero



Vasos Tequila



Jarra Pitcher



Tenazas



Saca Corchos



Tapones de Vino



Termometro de Vino

6.2 Qué objetos debe tener un bar

La conformación de un bar debe considerar de acuerdo a diferentes páginas web sobre lo mínimo que debe tener un bar de casa (pie de pagina), se considera lo expuesto en el siguiente recuadro, que se enumeran a continuación:

- Vasos: Old Fashioned (Vasos Whisky), Copas Coctel (Vinos), Highball (Vasos Altos)

- Vinos tintos y Blanco

- Licores: Cachaza, Whisky, Fernet, Curazao, Gin, Granadina, Pisco, Vodka, Soda, Ron, Crema de leche, Menta, Agua tónica, Lima Limón, Tequila, Cervezas.

- Vasos Schop, Bombillas, Cubiertos de cumpleaños (Tenedor, cucharas, cuchillos, Vasos plásticos.)

- Utensilios de Bar: Coctelera, Medidor, Hielera, Saca corcho, posa vasos, Vasos, Tapón de vino, Tenazas, Termómetro de vino, Medidor para tragos, Champagñera de acero, Cortos tequila, Ceniceros.

1.- Véase en la bibliografía las direcciones de páginas web referentes al tema.

Bebidas Fermentados



Vino Tinto
Botella 750 cc



Vino tinto en Caja de
1 Lt a 2 Lt



Vino Blanco
Botella 750 cc



Vino Blanco Caja de
1 Lt a 2Lt



Fernet



Cachaza

Bebidas Destilados



Ron



Pisco



Vodka



Tequila



Whisky



Gin

Licores



Granadina



Curacao



Licor de Menta



Bebidas gaseosas



Agua tónica



Bebida Nectar



Agua de Soda

Bebidas de fantasía

Otros



Cerveza Botella 1 LT



Cerveza en Lata



Cerveza botella 355 cc Six pack



Cerveza botella 355 cc 12 pack



Barril cerveza 5 Lts.

Art. De Cumpleaños



Servicio de cubiertos plásticos



Vasos plásticos

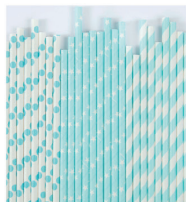

Bombillas



Herramientas para pastelería



Platos



Manteles de Mesa

Artículos de Asado



Herramientas para cortar y servir carnes



Pocillos papas fritas, Maní, snacks, etc.

En lo expuesto de los objetos que debe tener un bar de hogar, se realiza un análisis de que es lo que debe estar en exposición en un bar y que es lo que puede estar guardado. Esto se realiza a través de la búsqueda de referentes de diseño de bares que existen en el mercado (expuesto en la gráfica de consideraciones de que es lo que debe tener un bar) teniendo en cuenta que una bar tiene un sector que funciona como vitrina y otro en el cual existen cajoneras para el guardado de otros objetos del bar.

El análisis de lo que puede estar explicable en el sector de la vitrina del bar y lo que puede estar guardado en el bar, se determina lo importante que se debe exponer y lo que puede ser prescindible de exponer:

Parte Bar explicable: Que es lo importante que se debe exponer

- Copas
- Vasos
- Vino/Licor
- Destapador
- Hielo

Parte bar escondida: Que es lo menos importante que puede estar escondido, para solamente aparecer en su función de bar.

- Licores/ Vinos
- Vasos
- Copas
- Bancos
- Barra
- Compartimientos
- Gavetas
- Jarros
- Asientos
- Utensilios de servicios de mesa y cocina.

6.3 Funciones: Sofá y Bar

Teniendo en cuenta estas categorías, los objetos que debe tener un bar en su sector de exposición- Vitrina- y en su sector no exponible se dividen los objetos en estas dos categorías quedando definidos a continuación:

Qué es lo que se debe ver en el Bar (Vitrina)

- Vinos, Destilados, Copas, Shoperos, Vasos Highball y Old fashioned.
- Tenazas, Hielera, Jarra Pitcher, saca corchos, posa vasos.

Licores que se pueden ver

- Vino botella Tinto y Blanco
- -Ron, Pisco, Vodka, Tequila, Whisky, Gin

Qué es lo que puede estar guardado

- Medidor Coctelera
- Champagñera
- Termómetro de vino
- Coctelera
- Copas extras, soperos, posa vasos, saca corchos, Jarra pitcher.

Licores que pueden estar guardados

- Granadina, Curazao, Licor de menta
- Artículos de cumpleaños
- Bebidas de fantasía
- Cervezas en Lata, Pack's y Botellas. Vinos en caja, Fernet, Cachaza.

Con las clasificaciones realizadas de: lo que debe tener un bar y los objetos que debe tener un bar. Se puede resumir la construcción del mobiliario sofá con bar interior que debe tener las siguientes consideraciones:

Funciones que abran en sofá

- Sentarse
- Apoyarse
- Descanso

Requerimientos

- Confortable: Textil, Acolchado, Angulo de inclinación de respaldo + asiento
- Amplio
- Resistencia: peso que debe soportar
- Acceso a la vivienda: Modular

Funciones en Bar

- Bancos de apoyo
- Barra para servirse tragos
- Vitrina de licores
- Gabetas y bandejas para guardar objetos no importantes a exhibir
- Iluminación

Requerimientos:

- Resistencia: peso de licores
- Almacenaje
- Cómodo
- Altura adecuada de barra

7. Desarrollo Formal Sofa Modular Con Bar Interior

Las consideraciones definidas en lo que debe tener un bar determinan que el mobiliario a construir deberá tener una vitrina exponible del bar permanente en el mobiliario. La vitrina tiene la función de contribuir a las actividades de uso habitual en la vivienda como aportar a la decoración de la zona del living comedor.

SOFÁ SE DIVIDE EN DOS PARTES

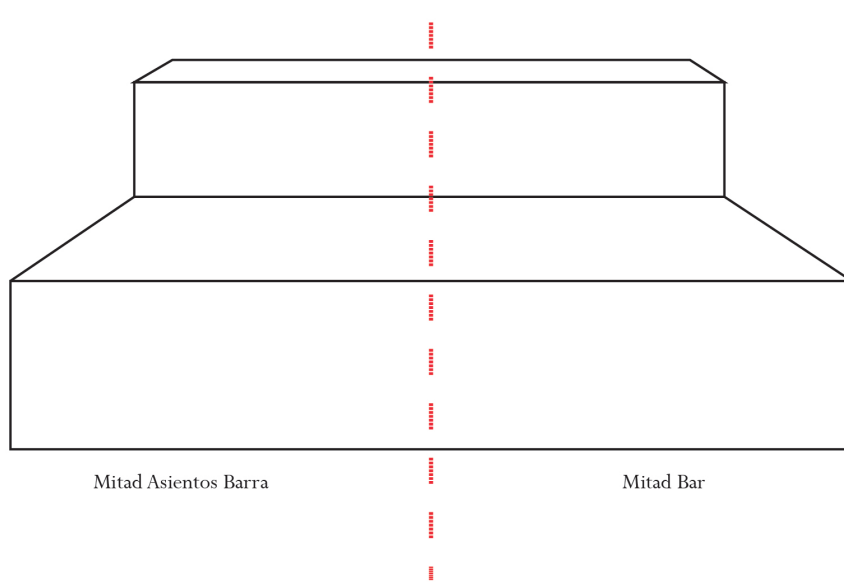

POSICIONES VITRINA BAR

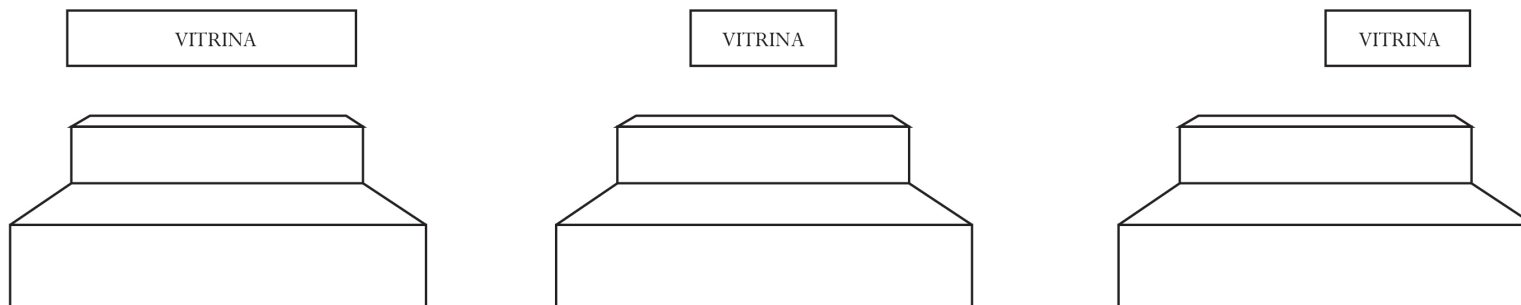

El volumen del mobiliario definido en las páginas anteriores se dividirá en dos con tal partes: Sofá módulos bancos y Sofá Bar. Lo anterior es con tal de responder a las consideraciones definidas que debe tener un bar: Asientos, barra, cavas, bandejas de guardados, posadores de copas, vasos y contener utensilios para actividades festivas.

Se definen 3 posiciones posibles de la vitrina en la conformación del mobiliario. La vitrina se define posicionar sobre el sofá para ocupar espacio de pared sin uso.

Esta sección del mobiliario debe cumplir con una condición: al momento de actividades festivas conformar una sola unidad funcional y formal con parte sofá bar. La unidad formal y funcional del bar en su uso permite ambientar estas actividades en festivas, es por ello que el mobiliario debe dejar de ser un sofá para ser un Bar.

Determinado lo anterior, la vitrina debe completarse con sección sofá bar para ser un bar completo se determina que estará posicionada en posición derecha o izquierda sobre sofá por lo cual se desecha posición intermedia sobre sofá.

7.1 Analisis Forma Sofá Living

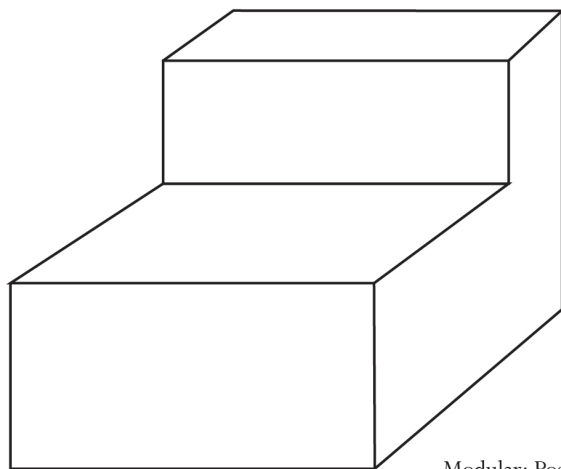

Modular: Posibilidad de posición

Las posiciones derecha e izquierda de vitrina, determinan que sección sofá completo debe no contar con apoya brazos en su conformación, ya que esto condicionaría posición de vitrina. Al no contar con apoya brazos, la sección de sofá bar se puede posicionar en derecha o izquierda del sofá completo permitiendo libre elección de usuario en la decisión de montaje de mobiliario sofá modular con bar incluido.

Opción 1

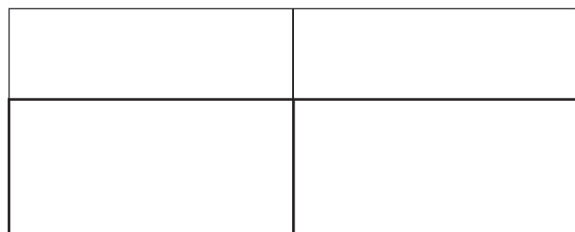

Izquierdo

Opción 2



Derecho

7.1.1 Ideas Para Sofá Living

Idea 1: Acoplar sofá, liberar espacio en el living comedor

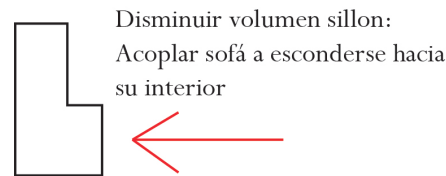
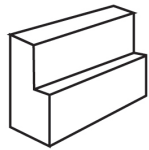
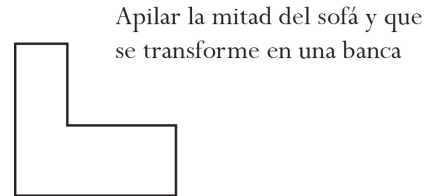
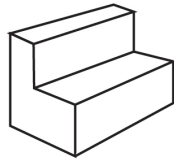

Idea 2: Separar sofá en bancos, mayor cantidad de soportes corporales

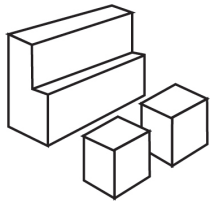
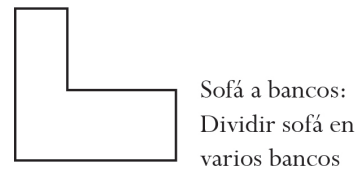
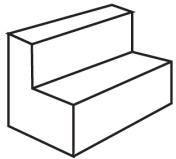

Idea 3: Sofá en un guardador

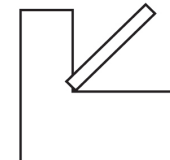
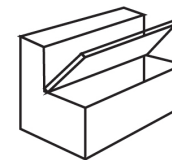
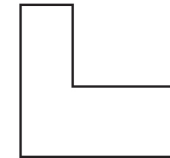
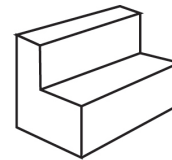

Sofá gabeteta guardador

En las consideraciones definidas quede tener un bar, una es tener bancos u asientos para servirse tragos en la barra de bar, a lo cual se propone como primera idea dividir sección sofá módulos en bancos extraíbles para generar soportes corporales extras para estas actividades festivas. Además de esta idea, en las actividades festivas se produce un problema de congestión en la zona de living comedor al haber más personas de lo habitual (pasa de 4 a 15 o 20 personas) lo cual hace necesario la liberación de espacios. Es por esto, se propone como idea que la sección sofá módulos bancos pueda ser acoplada en un volumen menor al habitual.

A lo anterior, se propone como tercera idea ocupar el espacio interior del sofá módulos bancos con tal de proporcionar una pequeña zona de guardado extra para el hogar con el objetivo de guardar objetos en desuso y liberar espacio en la vivienda.

7.1.2 Dimensiones Volumen de Sofá

la sección sofá Bar. Los módulos tendrán como dimensiones generales 85 cm de largo, 70 cm de alto y 80 cm de ancho.

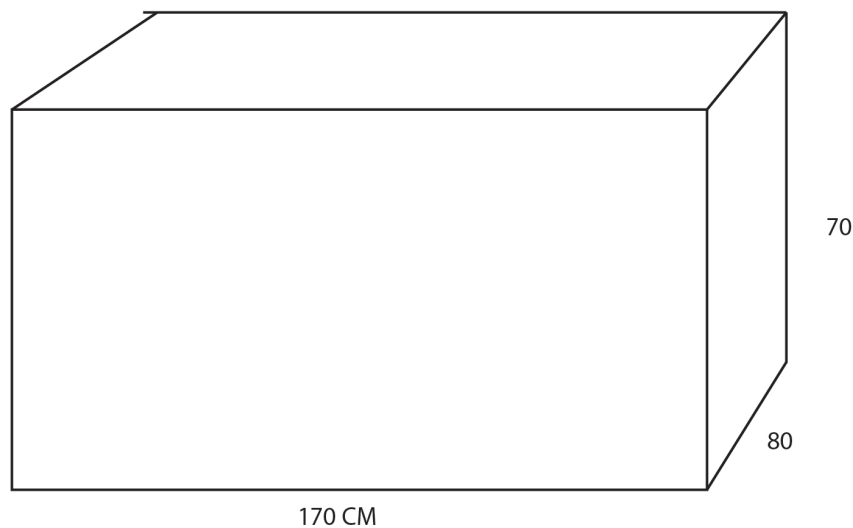

Volumen dividido en 2

Vista lateral

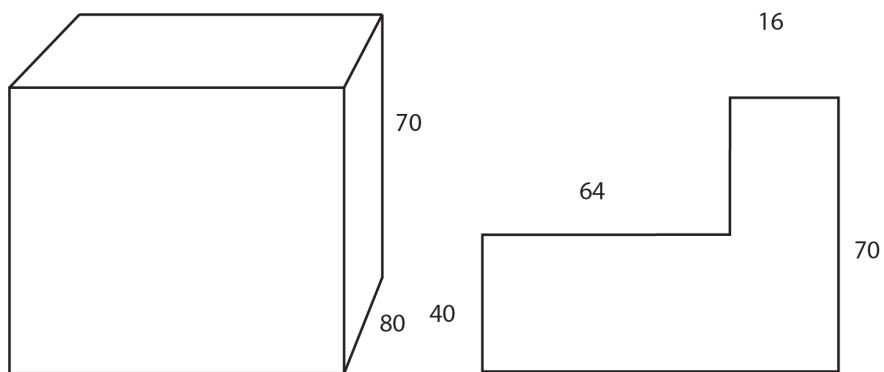

El volumen definido para sofá es de 170 cm de largo, 70 cm de alto y 80 cm de ancho. Definida estas dimensiones se divide en 2 módulos de igual tamaño de los cuales uno será la sección sofá módulos bancos y el otro será

7.2 Desarrollo Sección Sofá Módulos Bancos

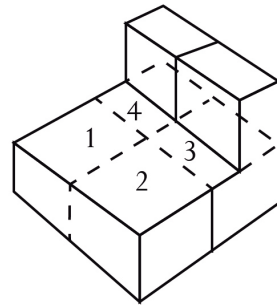

Sofá desarmable en 4 módulos de asientos

Modulo 1 y 2

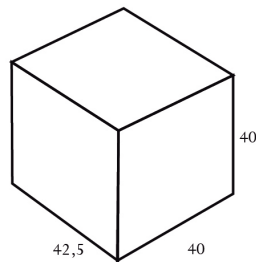

Modulo 3 y 4

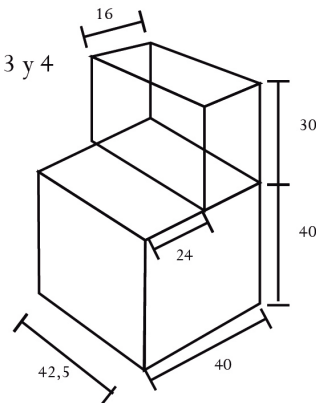

①

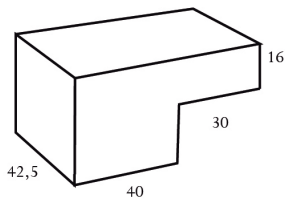

②

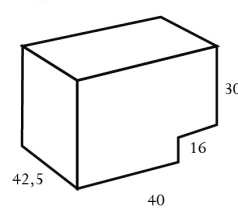

③

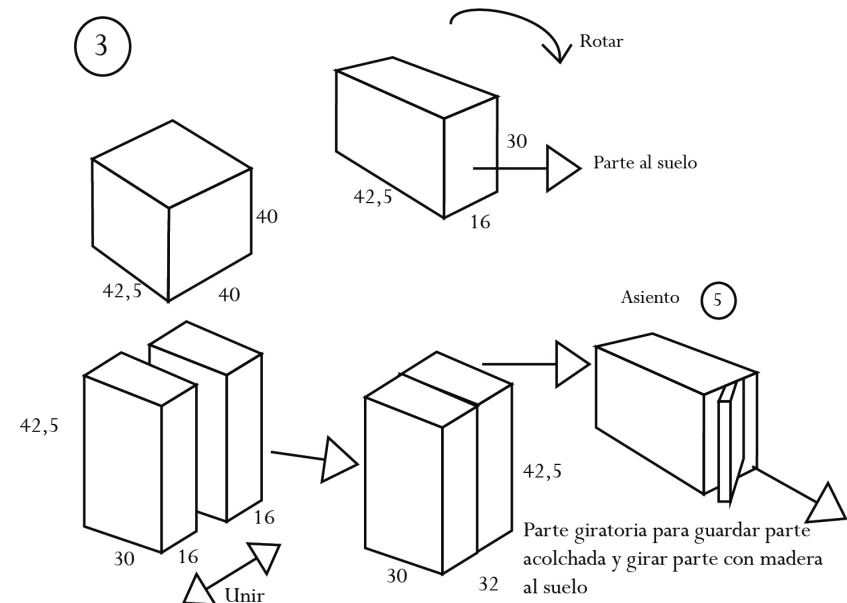
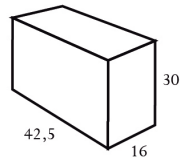
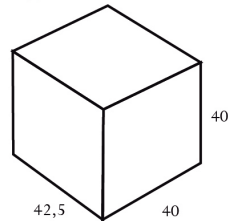

La sección sofá módulos bancos determinada en dimensiones de 85 cm de largo, 70 cm de alto y 80 cm de ancho. Se divide en su parte base del soporte corporal en 4 módulos de 42,5 cm de largo, 40 de alto y 40 cm de ancho. Los cuales son definidos como soportes corporales unitarios para su uso en actividades festivas, las dimensiones de cada módulo cumplen con las dimensiones estándar de una silla, por tanto serán cómodas en su uso.

Determinada la separación de la base del sofá en 4 módulos, queda libre la parte superior del sofá que corresponde al soporte de respaldo el cual debe tener una función en estas actividades festivas para no quedar en desuso. Es por ello, que se propone genera un módulo extra de banco con este soporte a través de acoplar respaldo y convertirlo en un solo cuerpo.

Piso Bancos 40 cm de Profundidad

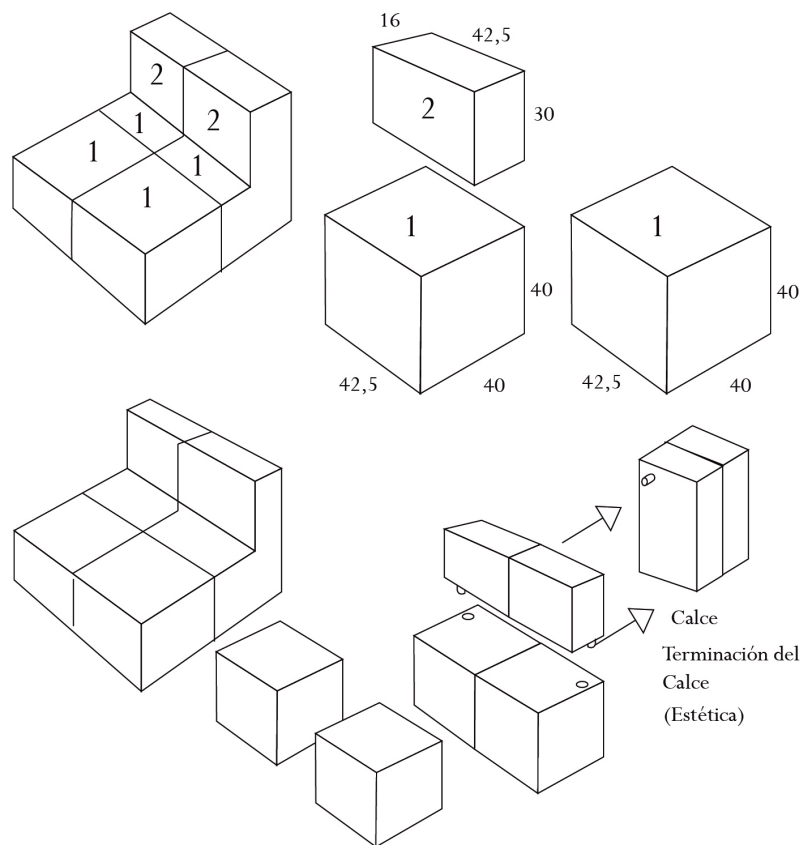

Las dimensiones del respaldo en cuerpo completo son de 85 cm de largo, 30 cm de alto y 16 cm de ancho. Al acoplar respaldo en un solo cuerpo este tendrá las dimensiones de 30 cm de largo, 42,5 de cm de alto y 32 cm de ancho. Lo cual genera un módulo de dimensiones similares a los otros 4 ya definidos.

El modulo generado al acoplar respaldo en único cuerpo, debe considerar dos mecanismos: sujeción al acoplarse para no desarmarse al sentarse en él y mecanismo para montar como respaldo en su uso de sofá. A lo cual, se propone sujeción por medio de imán, acoplado por medio de bisagra en parte media de respaldo, el cual se divide en dos piezas unidas por estas

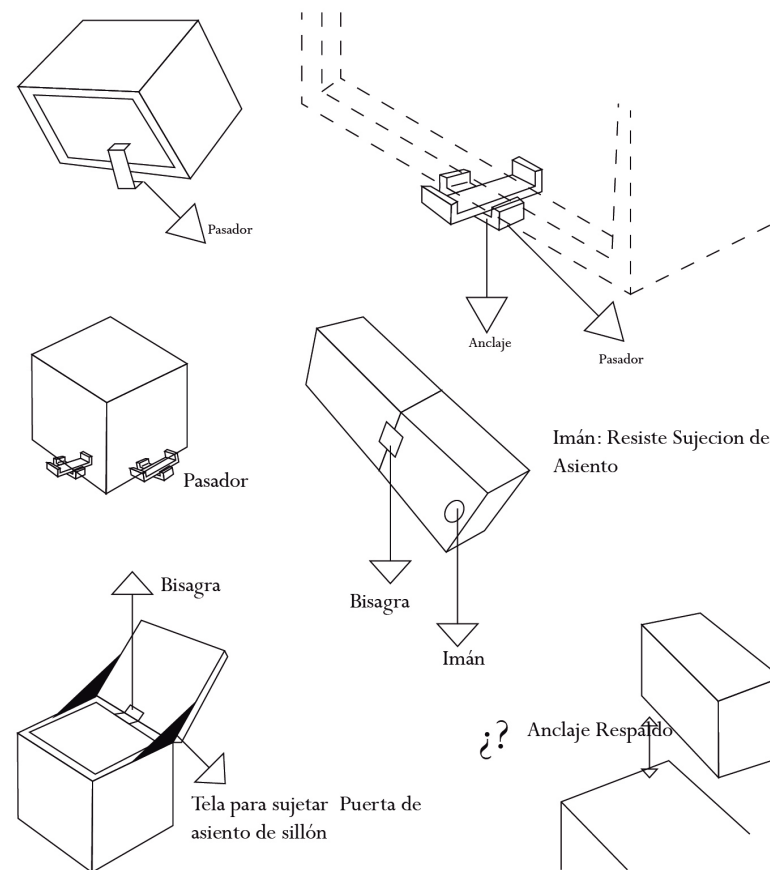

bisagras y el montaje por medio de unos piezas rectangulares sobresalientes en parte inferior de soporte respaldo que calcen en módulos inferiores.

A lo anterior, como se mencionó en las primeras ideas de para las secciones del sofá, se propone dejar 2 de los 4 módulos de esta sección con guardador interior para permitir dejar cosas en desuso en la vivienda.

No obstante, al dividir sección del sofá en módulos de soporte corporal unitario, debe considerar la función de volver a unirse en un solo cuerpo y poder ser estable en ese uso. Para lo cual se propone la fijación de anclajes a modo de pasadores en parte inferior de cada módulo, que permita armar sección del sofá completo e impedir su desarmado.

7.3 Desarrollo Sección Vitrina Bar

DESARROLLO SECCIÓN VITRINA BAR

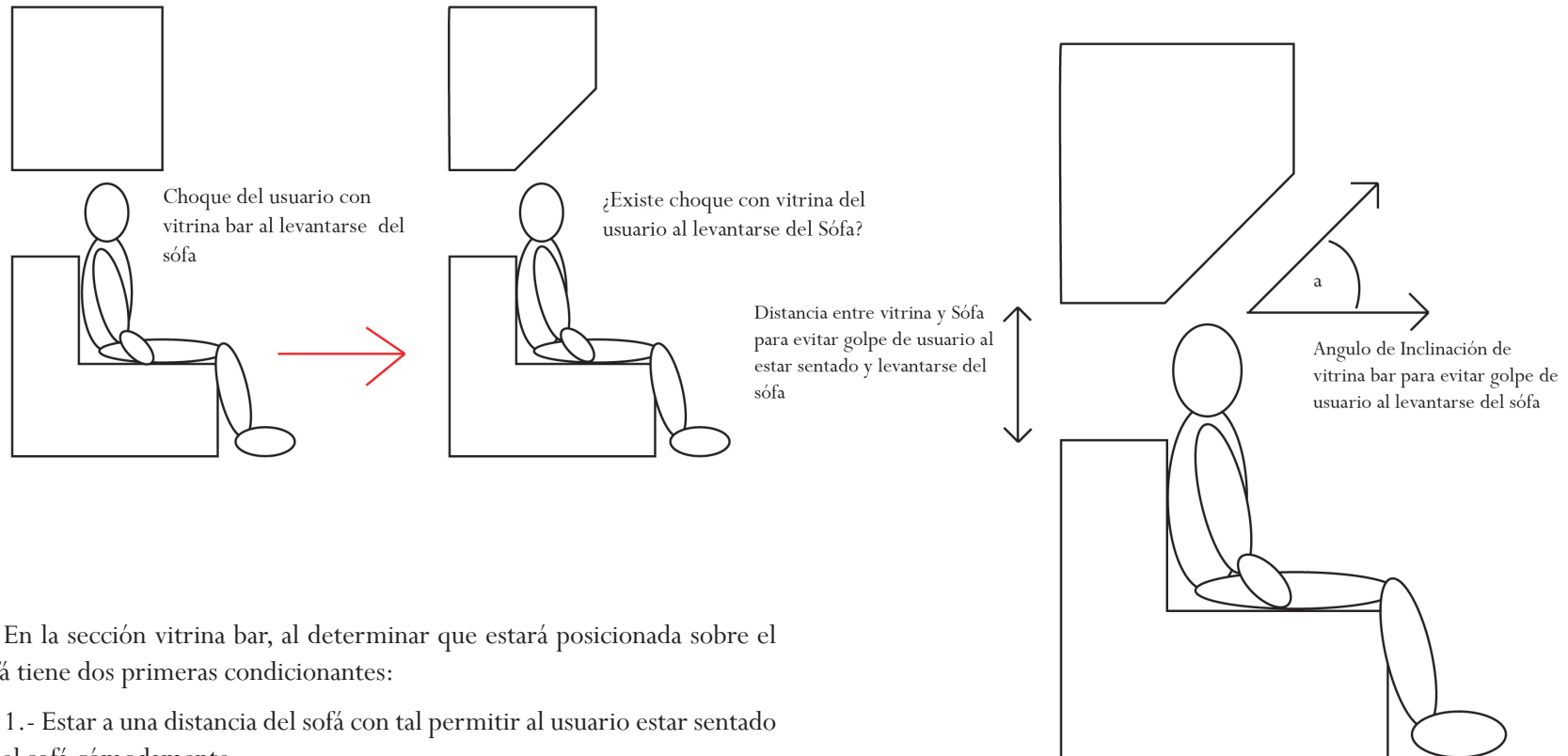

En la sección vitrina bar, al determinar que estará posicionada sobre el sofá tiene dos primeras condicionantes:

- 1.- Estar a una distancia del sofá con tal permitir al usuario estar sentado en el sofá cómodamente
- 2.- Permitir que usuario se levante de sofá sin riesgo de sufrir algún golpe en su cabeza.

Ante lo anterior se define que la forma de vitrina deberá tener un Angulo de inclinación que permita levantarse y sentarse al usuario. Este Angulo de inclinación es resultante del análisis del movimiento del usuario al levantarse de un sofá, para este análisis se hace uso de un muñeco ergónomo pequeño y una maqueta a escala de volumen de modulo sofá.

Definir distancia entre vitrina Bar y sofá a través de: algún objeto que obliga distancia al instalar Vitrina o manual con indicaciones de instalación

Se define una escala de proporción entre una persona y el muñeco ergónomo para determinar la distancia a la cual deberá estar vitrina bar del sofá. La escala de referencia es tomada de la siguiente proporción:

180 cm persona común y 21.8 cm muñeco ergónomo.

La división de 180 por 21.8 da como resultante la variable que se usara a escala que es de 8.27, con esta escala definida se presentan en los esquemas el desarrollo del análisis para determinar dos dimensiones necesarias para la vitrina:

1. Distancia mínima entre vitrina y sofá.
2. Angulo de inclinación mínimo de vitrina.

Al realizar análisis de muñeco ergónomo da como resultado los siguientes dimensiones: Altura desde parte superior de sofá a cabeza de muñeco de 5.8 cm y distancia de ergónomo sentado a levantado de 5.8 cm. Con estas dos dimensiones resultantes se deduce lo siguiente:

- 1.- 5,8 multiplicado por la variable 8,27 da como resultado 48 cm, distancia mínima a la cual puede estar vitrina bar del sofá.
- 2.- el Angulo resultante del triángulo que se produce al levantar ergónomo es de 32 grados.

Determinado estas dos dimensiones se prueba maqueta de perfil de forma vitrina bar para verificar si los resultados son válidos.

La maqueta tendrá un Angulo de inclinación mayor a 32 grados debido a la realización de esta tomando en cuenta medidas de licores y botellas de vino que irán en esta sección del mobiliario. N obstante, el Angulo de 32 grados es el mínimo a cumplir para impedir golpes del usuario con vitrina.

7.3.1 Maqueta Módulo Sofá Y Ergonomo

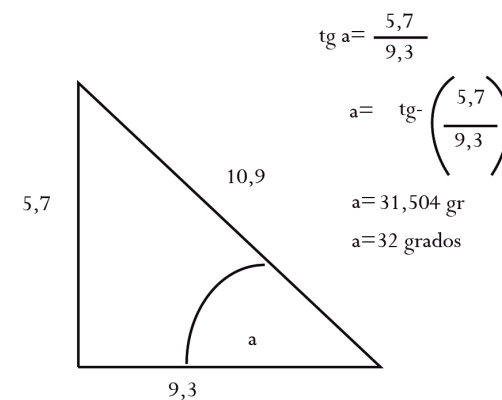
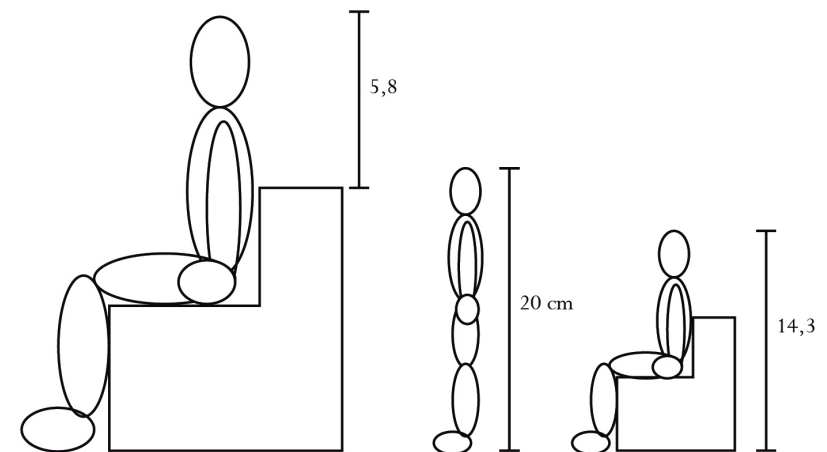



La vitrina debe contener en ella la parte explicable que debe ir en un bar, lo cual fue definido como los siguientes objetos:

- Licores
- Vinos tintos y blancos
- Vasos High ball y Old Fashioned
- Copas
- Hielera,
- Coctelera
- Medidor coctelera
- Jarra pitcher

Definidos estos objetos se propone utilizar la parte inclinada de la vitrina como un expositor de vinos tintos y blancos. En la parte superior derecha se propone dejar los licores recostados y la parte superior izquierda utilizada para bandejas movibles de copas, hielera, vasos, coctelera y jarras.

7.3.2 Maqueta vitrina bar ángulo

La secuencia de fotos tomadas en la verificación del ángulo de inclinación y distancia de vitrina son corroboradas con esta maqueta, con lo cual son los mínimos que se usaran en el curso del proyecto.

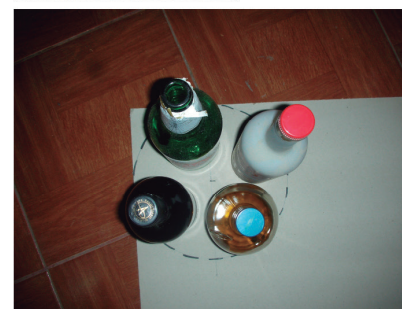
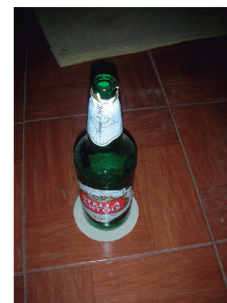
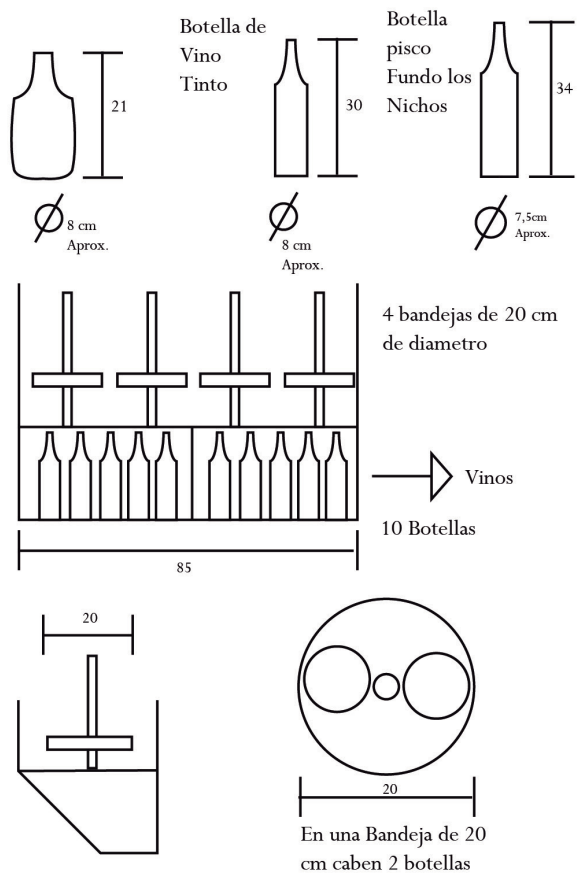

Las dimensiones de vitrina bar de 85 cm de largo, determinaran el número de licores y vinos que podrán ser guardados en ella. En la parte inferior se propone guardar la cantidad de 10 botellas de vino que tiene un diámetro de 8 cm aproximadamente, para licores se determina usar bandejas giratorias de 20 cm de diámetro. Estas son tomadas de la medición de licores estándar que existen en el mercado actual.

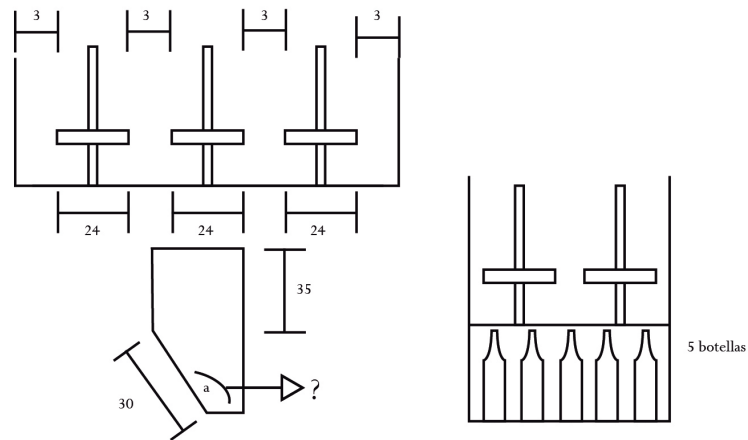
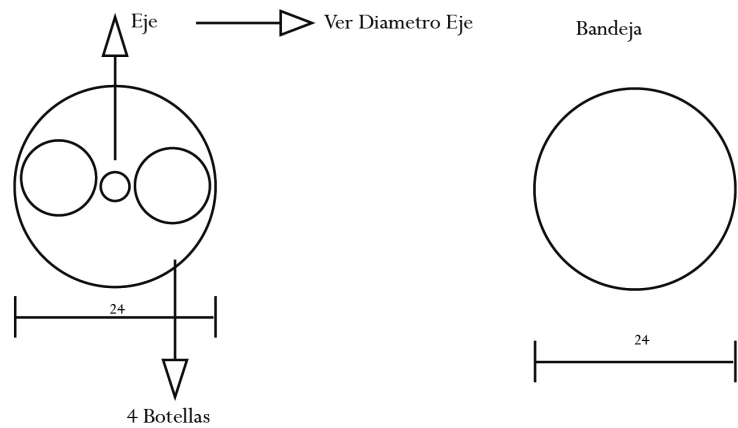

El Vino tinto para no perder su calidad y permitir su conserva, debe ser guardado en en forma recostada con un ángulo de declinación de 5 grados para permitir que el líquido mantenga el corcho siempre mojado. El guardado vertical del vino o en otra posición en la cual no esté en contacto el líquido con el corcho no es propicio para su conserva, esto conlleva a evaluar posición de vinos en vitrina bar.

7.3.3 Propuesta Nueva Vitrina Bar

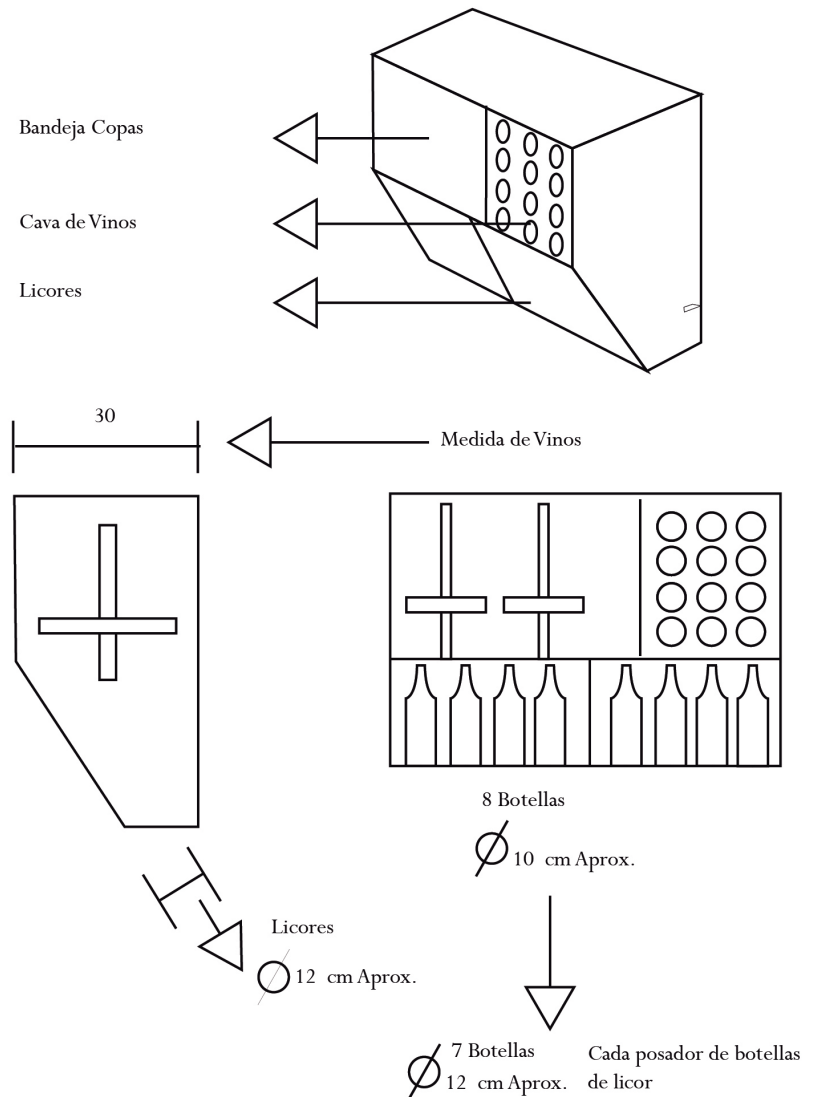

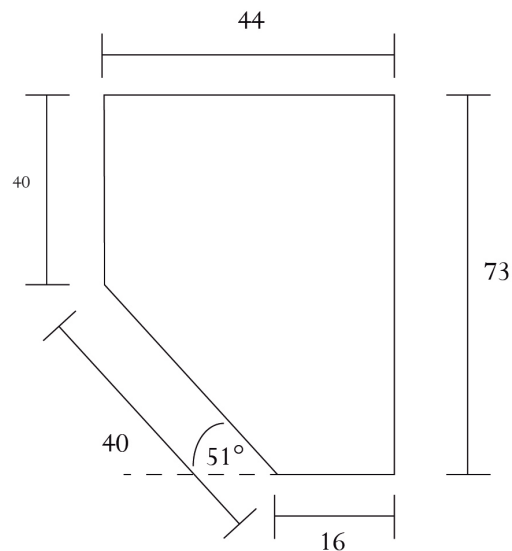

Los vinos se reubican en vitrina en parte superior derecha en una cava que tendrá esta declinación de 5 grados para guardado recostado. Los licores destilados en caso de ron, pisco, vodka entre otros, no necesitan un guardado especial, solo es necesario que estén bien cerradas las botellas, es por ello que estos se reubican en la vitrina bar en la parte inferior inclinada de vitrina bar.

Las bandejas en las cuales estaban ubicadas las botellas de licor, ahora serán destinadas para copas, vasos, jarras, hielera, coctelera entre otros. En este caso las bandejas siguen siendo giratorias con un eje central, pasando de 4 bandejas a dos bandejas de 24 cm cada una.

La reubicaciones de vinos, licores y bandejas, determinan nuevas dimensiones de estructura de vitrina bar. La dimensión general de 85 cm se mantiene pero cambia la distancia de la puerta de la vitrina que pasa de 30 cm (altura vino) a 40 cm (Altura licores).

7.3.4 Union Vitrina bar Pared

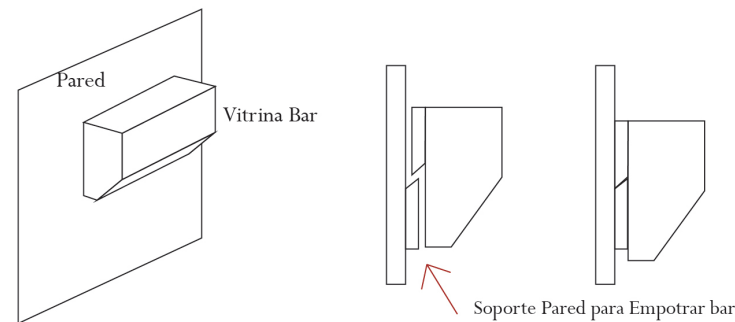

El largo de la vitrina tendrá un largo máximo de 44 cm para determinar rango de tolerancia para cava de vinos, además de considerar puertas para esta zona que serán con correderas lo cual implica considerar un espacio para montaje de puertas.

La distancia de las bandejas al techo de vitrina tendrá un máximo de 40 cm, Determinado por las dimensiones de hielera, jarra pitcher, coctelera que son desde 20 a 25 cm de alto. Las dimensiones de copas y vasos (21 cm y 14 cm respectivamente) las primeras se posaran en una estructura fijada en el techo de vitrina, quedando colgadas boca abajo y en la bandeja inferior a esta los vasos.

Fijación vitrina bar a pared

La unión de vitrina bar a pared de vivienda debe ser de simple fijación para los usuarios y a la vez resistente al peso que tendrá la vitrina en su uso. Es por ello que se propone fijar vitrina por medio de un soporte aparte que se fija a pared por medio de tornillos, el cual tiene una ranura en su parte inferior que permite anclar soporte anclado parte trasera de vitrina en él. Tal como muestra la figura superior.

7.4 Desarrollo Sección Sóna Bar

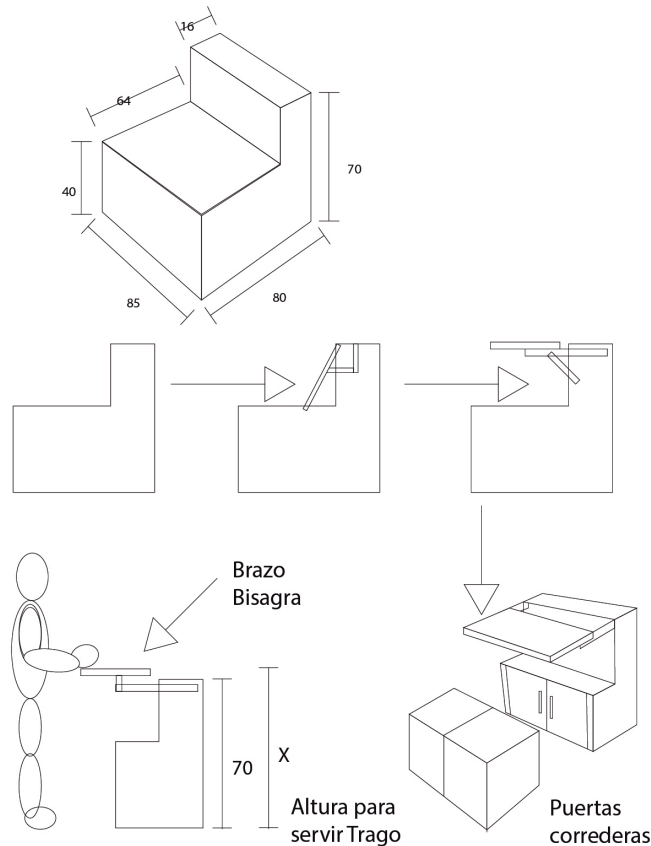

La sección sofá bar de dimensiones de 85 cm de largo, 70 cm de alto y 80 de ancho debe tener las siguientes consideraciones mínimas a cumplir:

- - Barra para servir tragos
- - Altura adecuada de barra con respecto a suelo.
- - Cajoneras para guardado de objetos de bar y utensilios para actividades festivas.
- - Iluminación

- - Bandejas para servicios de comida y herramientas de carnicería (asados).
- - Posadero para licores y vinos no expuestos en vitrina.

Con estas consideraciones mínimas que debe cumplir, se determina en principio desmontar zona delantera de esta sección que es de 85 de largo, 40 cm de alto y 40 cm de largo, y dividirlos en dos módulos de asientos desmontables de 42,5 cm de largo, 40 cm de alto y 40 cm de ancho. Lo anterior es resultado de la cercanía que debe tener el usuario a la vitrina y la barra del bar que estará en esta zona, ya que con estos módulos en conjunto de sofá la vitrina queda cerca de 35 cm aprox. lejos de parte delantera de sofá. Además de generar dos asientos extras para usarse en las actividades festivas.

La barra que debe tener el bar debe tener una altura de 86 cm como mínimo desde el suelo de la vivienda y cumplir los siguientes requisitos:

- - Poder ser desmontada de simple manera de algún sector del sofá
- - El mecanismo que permitirá desmontar y dar altura necesaria de barra, debe estar guardado cuando esta sección sea parte del sofá en su uso, con tal de no generar incomodidad en el usuario al sentarse en esta sección del sofá.

De las partes del sofá que se pueden desmontar y que puede tener el mecanismo que permita la función de barra, el respaldo del sofá cumple con estos requisitos al tener una ancho de 30 cm para ser barra y su distancia a la parte trasera de sofá de 16 cm permite montar el mecanismo en esta zona. Para lograr esta barra se propone utilizar un brazo compuesto por dos partes unidas por un eje entre ellas y unida a parte superior de sofá por medio de una pieza con eje que permita mover brazo.

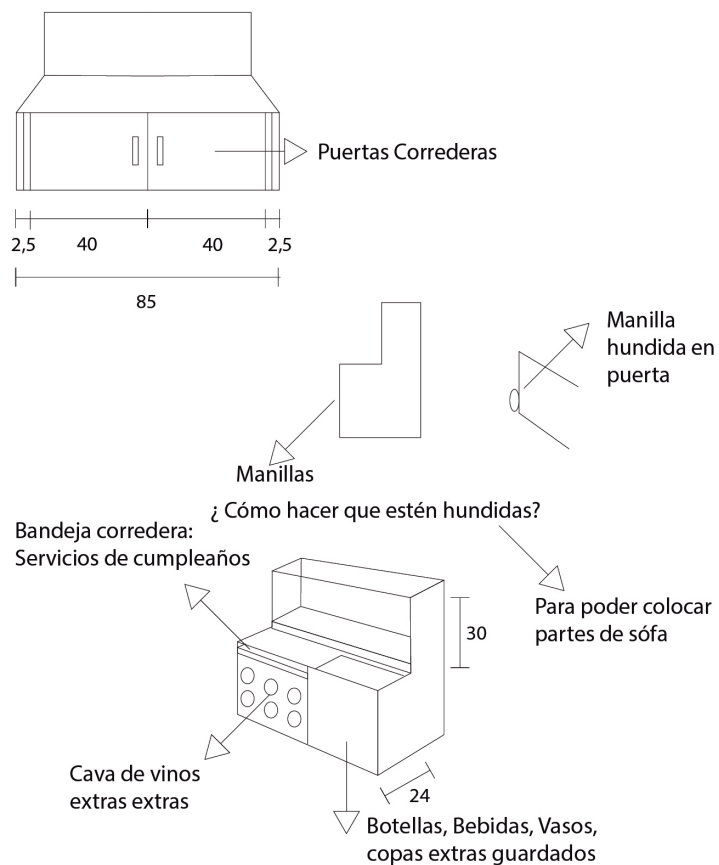

En la parte inferior de la sección sofá bar se determina incluir dos bandejas para el guardado de utensilios y herramientas para actividades festivas en parte superior de esta zona. En parte inferior se determinar incluir en la parte izquierda una cava para dejar vinos y/o licores extras que no se exponen en vitrina bar, en parte derecha cajonera deslizante mediante correderas metálicas para guardado de objetos, bebidas de fantasías y otros que necesite guardar el usuario.

Además, al tener el soporte respaldo en función barra queda al descubierta zona de respaldo de sofá, el cual al tener una profundidad de 16 cm se opta por incluir dos soportes para dejar licores extras en posición

vertical, con lo cual se descarta para esta el guardado de vino.

La posición de cava inferior para guardar licores y vinos no expuestos en vitrina se reposiciona en parte derecha para continuar línea formal de la vitrina que contempla cava en su costado derecho.

Las bandejas y la cajonera deslizante para poder ser usadas por los usuarios y no entorpecer el armado de sofá completo, debe tener manilla hacia interior de sus tapas o incluir un tipo de manilla que no impida armado de sofá completo.

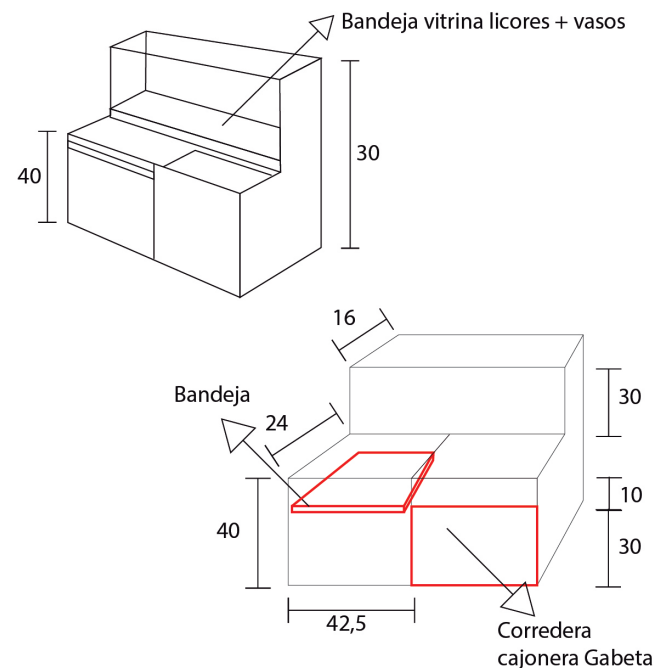

7.4.1 Barra Bar – Respaldo Sofá

La pieza de la sección sofá bar: barra bar – respaldo sofá, en su diseño y mecanismo debe cumplir los siguientes requerimientos:

- En su función de respaldo sofá ser cómoda para el usuario (acolchada)
- En su función de barra bar permitir apoyar brazos en ella (estabilidad y resistencia)
- En su función de barra bar ser de material limpiable (no mancharse por caída de líquido de botellas)

Para cumplir con estos requisitos, el brazo propuesto anteriormente logra la altura que debe tener la barra pero presenta los siguientes inconvenientes:

- La parte acolchada de respaldo queda en función de parte de barra en cual se apoyaran licores, vasos y utensilios de bar.
- El brazo no tiene pieza para asegurar estabilidad de barra.

Para resolver los inconvenientes que presenta barra se propone agregar pieza extra a brazo, generando un brazo de 3 piezas, cuya pieza extra permita girar respaldo dejando parte acolchada en dirección al suelo y parte no acolchada para barra. Además, se debe incluir una pieza extra para estructura brazo con parte interior de respaldo, así obtener resistencia y estabilidad de barra.

El brazo de 3 partes presenta los siguientes inconvenientes:

- Al girar soporte barra bar – respaldo sofá el brazo queda sobre parte sin acolchado, en exposición de barra.
- Al soporte para dejar parte sin acolchado como barra, esta queda más cerca de la pared ocasionando problemas de longitud para su uso y el uso de la vitrina en conjunto con ella.

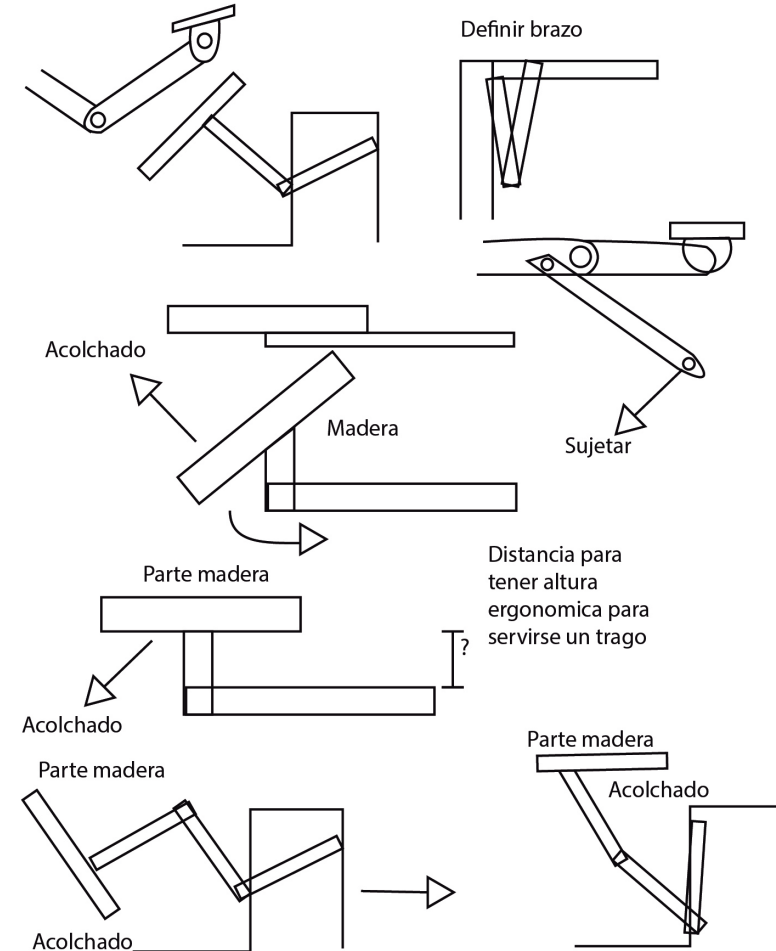

De acuerdo a esto, se prescinde seguir con el diseño de este brazo compuesto de 3 piezas, optando por el brazo compuesto de dos piezas que tendrá la parte acolchada como barra, con un material que permita ser limpiable, este puede ser cuero o cuero sintético. El cuero o cuero sintético será solo usado en esta zona del mobiliario debido a los requerimientos que exige esta pieza, se menciona

lo anterior por la condicionante del valor económico que tiene en cuero sobre otros materiales de tapicería que se usa para sofás, en este caso que va para un usuario de condición socioeconómica media baja se considera el factor económico de los materiales a usar como importante.

7.4.2 Propuesta Formal Sofá Modular Con Bar Interior

En el capítulo anterior se definió las 3 secciones que conforman el sofá modular con bar interior, definidas en su conformación superficial cada sección se muestra a continuación las 3 posibilidades de armado que tendrá la propuesta:

Opción 1: Sofá completo con vitrina bar superior.

Opción 2: Sofá mitad completo con barra bar abierta, 2 módulos de asientos y vitrina bar superior.

Opción 3: Sofá desarmado en 7 módulos de asiento (2 de ellos con guardador en su interior) , barra bar abierto y vitrina bar superior.

Opción 1

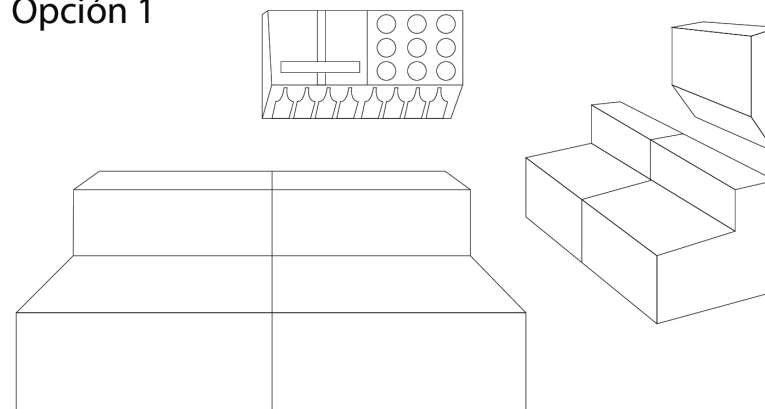

Opción 2

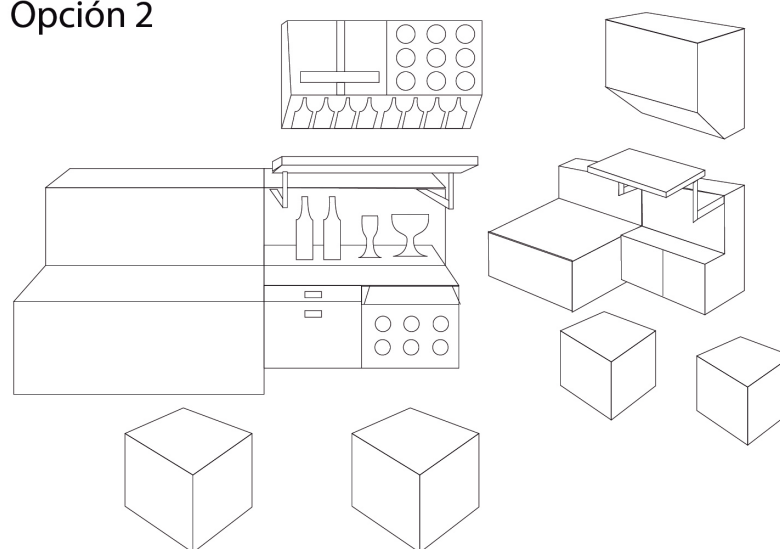

Opción 3

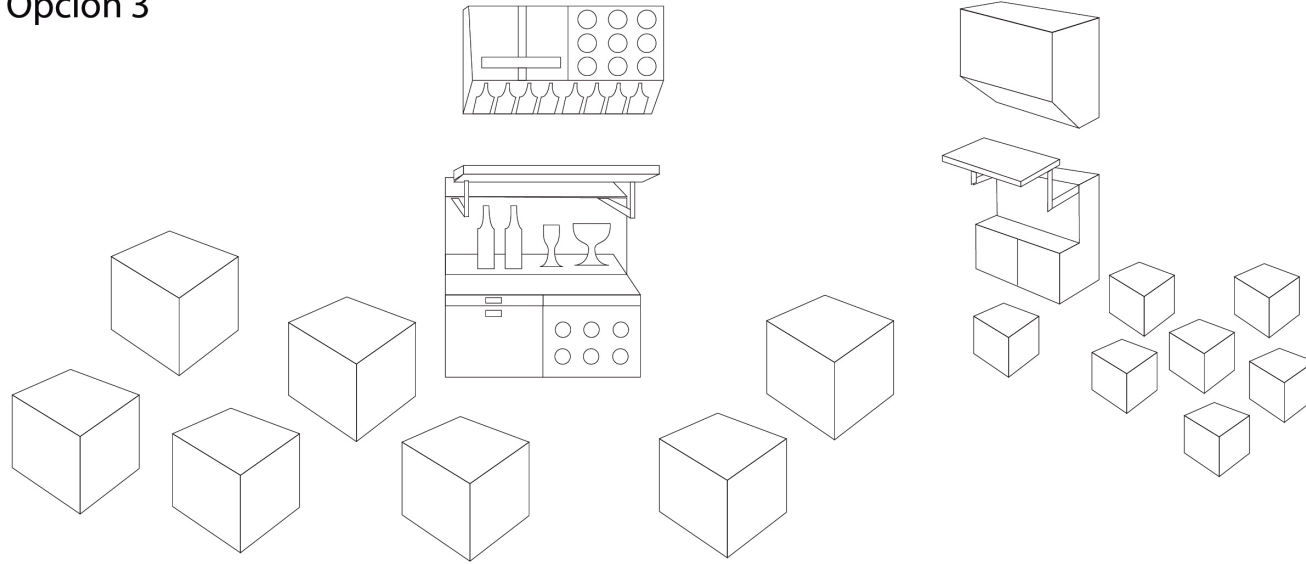

7.4.4 Maqueta Formal Escala 1:1

Se realiza maqueta escala 1:1 de mobiliario para tener volumen físico de mobiliario completo, dimensiones de alturas de vitrina, módulos, cajoneras y bandejas, altura de bajada de puerta de vitrina con cava de licores, altura de cava y bandeja de vitrina, distancia entre puerta de vitrina abierta y barra de bar. Con esta maqueta se verifica la distancia entre sofá y vitrina, mostrada anteriormente, la altura de la barra de 86 cm desde el suelo como la distancia que queda afuera la

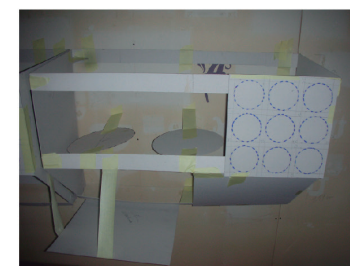

barra de sofá, la cual es de 16 cm aprox. Lo cual impide el choque de los pies el usuario con parte inferior de sofá bar al momento de estar en uso la barra del bar.

La realización de esta maqueta permite detectar inconvenientes en la propuesta, los cuales están en:

- Abertura de puerta vitrina con barra abierta impide el ocupar la barra cuando esté abierta la puerta, es por ello que se debe dividir puerta en dos puertas para poder realizar esta acción.

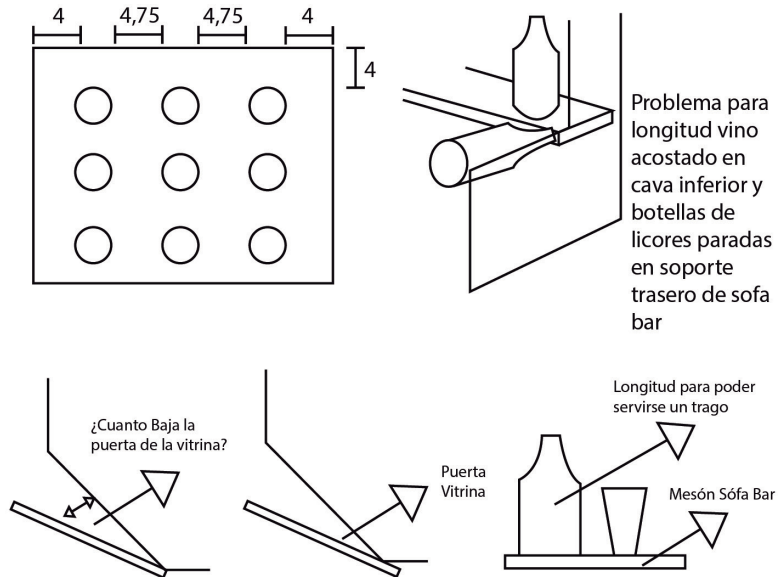
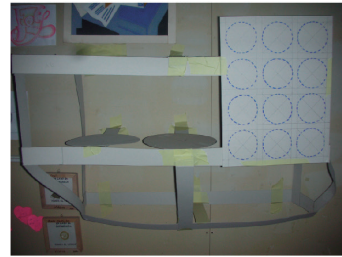
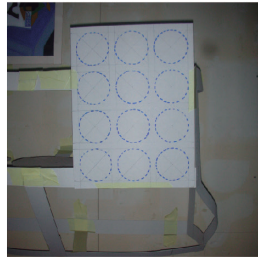

- Al dejar guardado los licores y vinos en parte inferiores de sofá bar, estos chocarían con licores y vinos dejados en barras traseras de respaldo. Para esto se propone dividir barra en dos, la barra derecha con distancia de 40 desde el suelo y barra izquierda con distancia de 30 cm desde el suelo, con esta distancia se logra guardar licores y vinos en cava sin entorpecer el guardado de licores y vinos en barra.

La abertura de la puerta de vitrina bajada hasta quedar horizontal, para ser accesible para los usuarios y además impedir que licores se desprendan al momento de abrir puerta. Para lograr esta abertura restringida de la puerta se hace necesario encontrar un mecanismo que limite la abertura de la puerta y debe tener resistencia la peso que debe soportar al estar puerta recostada.

Se define además las dimensiones de las cavas tanto de la vitrina como de sofá bar, con lo que se determina el número de botellas de vino que tendrá cada una: Cava superior vitrina contendrá un máximo de 12 botellas de vino y cava inferior sofá bar contendrá un máximo de 9 botellas de vino.

7.4.5 Brazo Estabilidad y Unión Vitrina Bar Con Sofá Bar

El problema presentado por La inestabilidad del soporte respaldo sofá en su función de barra bar, tanto en su sujeción para mantener un altura determinada (86 cm de altura, desde el suelo) y la resistencia si a los golpes y movimientos que esta proclive la barra, generan la necesidad de aportar con un mecanismo o brazo extra que permita la estabilidad y resistencia de la barra. La solución a este problema se propone desde la generación de dos brazos de madera anclados cada uno a los costados de la vitrina bar, que por medio de un eje permita girar brazo y anclarlo a barra, con lo cual permite fijar posición de barra, impidiendo su declinación y permite resistencia de barra a los choques o movimientos al estar anclado a estos dos brazos.

Estos dos brazos para responder a los requerimientos de estabilidad y resistencia de la barra en su uso, debe considerar en su diseño los siguientes requisitos:

- Tener un mecanismo de seguridad que impida ser desarmado al ser tocado por el usuario.
- El giro de brazo debe estar limitado para determinar posición exacta de barra.

Las dos condiciones determinan dos aspectos del brazo, por una parte la forma del brazo tendrá un corte vertical a pared con tal de impedir movimiento hacia ese sentido, determinando altura posición final de brazo y posición en la cual será anclado a barra. Por otra parte, determina definir un sistema de anclaje de este brazo a barra, el cual se determina usar una pieza cilíndrica con un cabezal mayor al cuerpo, de madera que permita anclar brazo a barra.

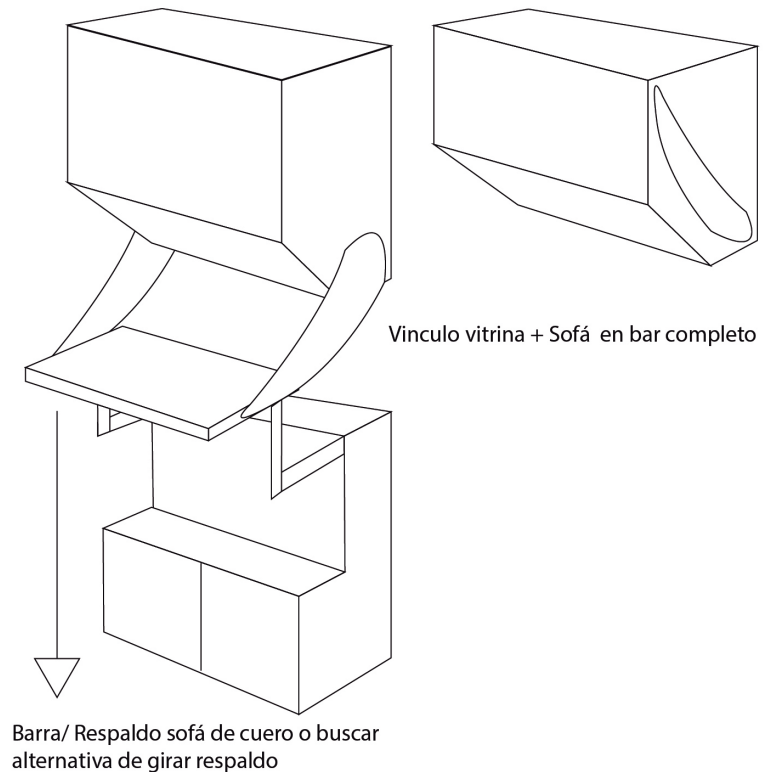

La barra en su parte no acolchada tendrá un pasador metálico por el cual se anclada esta pieza cilíndrica. La pieza cilíndrica también debe guardarse cuando no esté en función de anclaje barra – brazo, para lo anterior se decide realizar perforación en costados de vitrina para guardar brazos a costados de vitrina cuando no estén en uso con esta pieza como sostenedor de brazo a vitrina.

7.4.6 Soporte respaldo sofá: sujeción en función sofá

El soporte respaldo sofá al ser posicionado como respaldo en sofá debe considerar ser anclado en sofá con tal de impedir que se

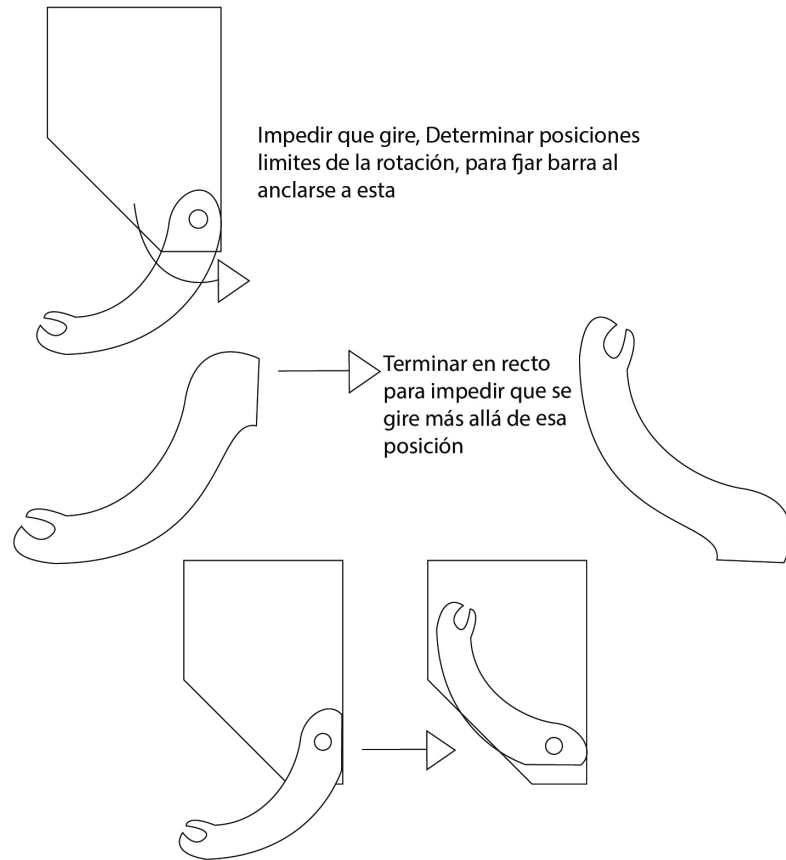

mueva en función de respaldo, es por ello que se ocupa otra pieza cilíndrica de igual diseño que la pieza de anclaje barra-brazo para posicionar y sujetar este soporte a sofá. El pasador que tiene este soporte respaldo-barra para ser anclado a brazo es usado también para ser anclado a respaldo de sofá, la estructura de sofá considerara una perforación a cada costado del sofá para ingresar pieza cilíndrica y anclarla a pasador de soporte respaldo-barra.

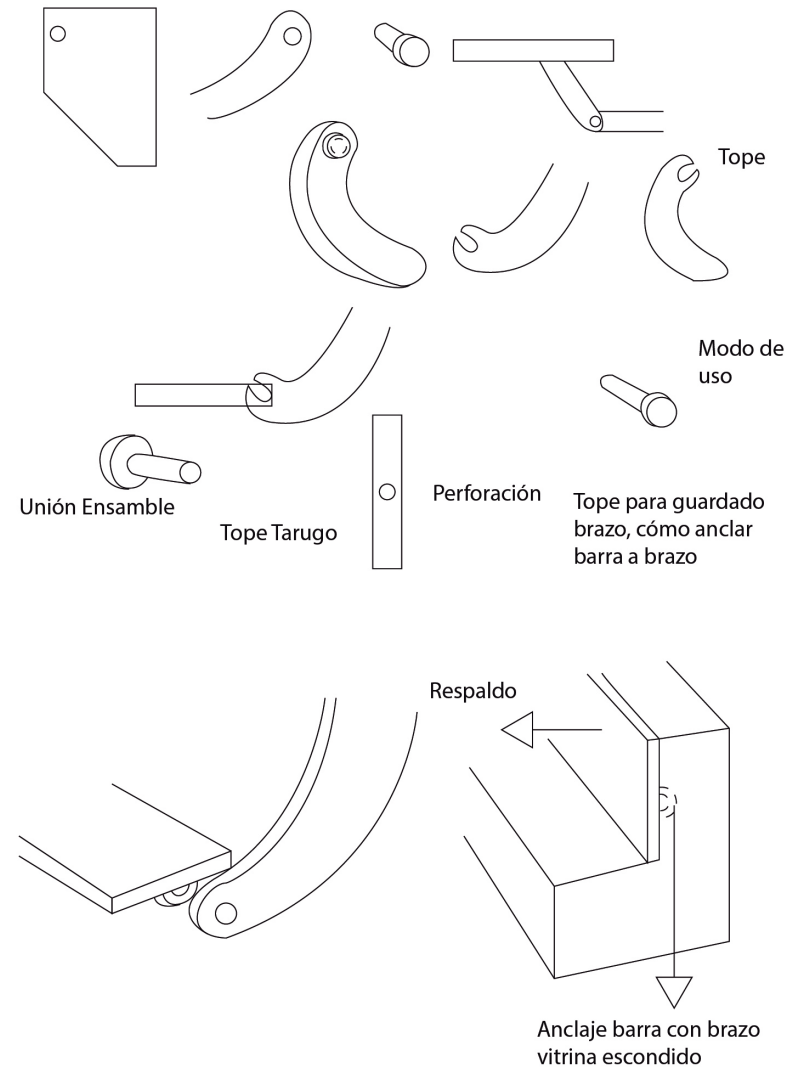

7.4.7 Altura barra

La distancia de la barra tiene un máximo entre 86 cm a 90 cm, determinado por la longitud de las partes que componen el brazo, estas pueden tener un máximo de 30 cm largo lo cual permite al tener el brazo extendido y ubicado en posición ideal para altura de barra, dejar esta con una distancia de 62 cm desde parte posterior de sofá bar hasta parte frontal de barra.

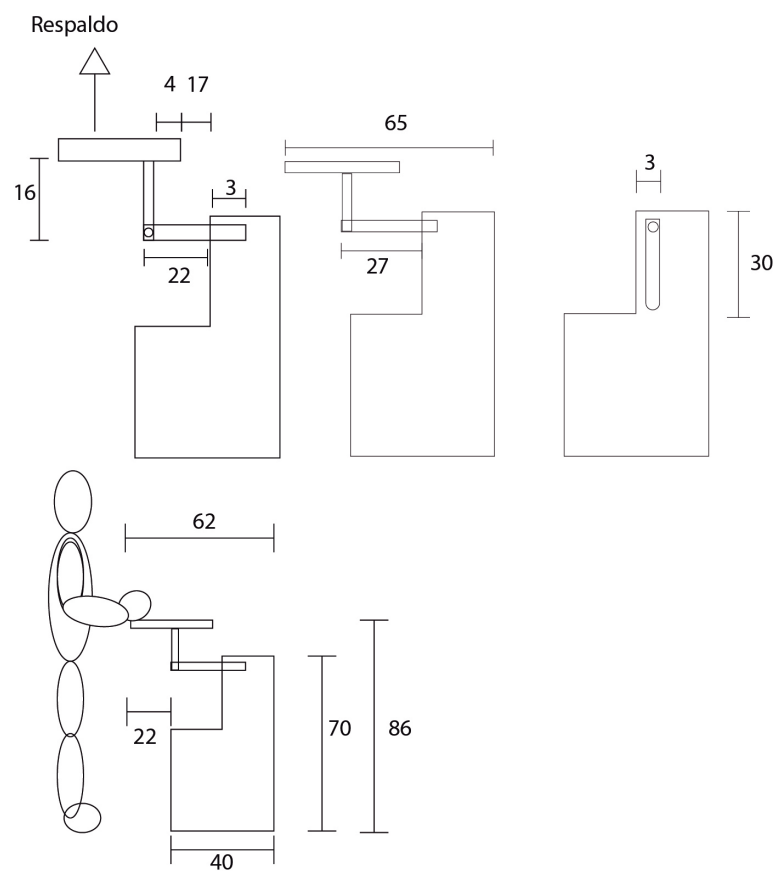

7.5 Croquis De Modo De Uso



Usuario recostado en sofá

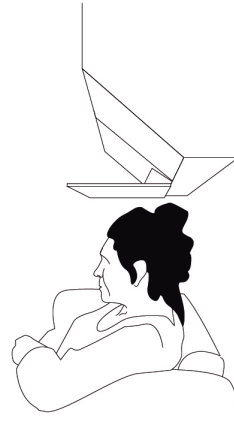

Usuario sentado en sofá

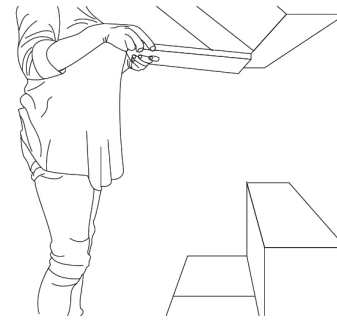

Usuario sosteniendo puerta cava vitrina

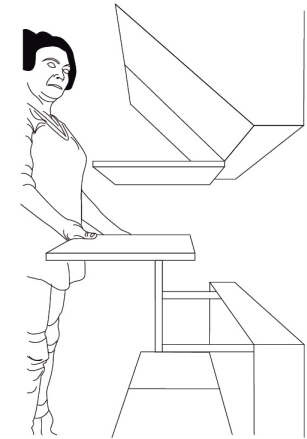

Usuario sosteniendo soporte respaldo-barra bar

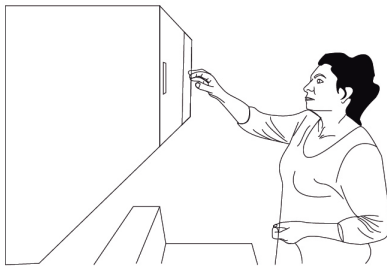

Usuario abriendo puertas superiores vitrina

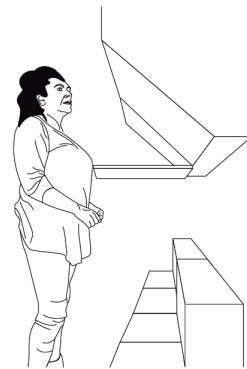

Usuario abriendo puerta cava vitrina

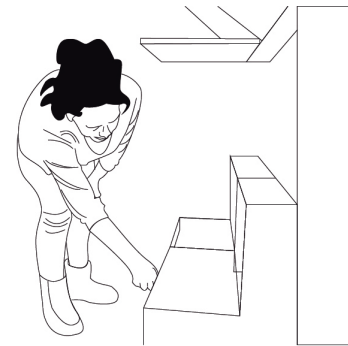

Usuario abriendo guardadores

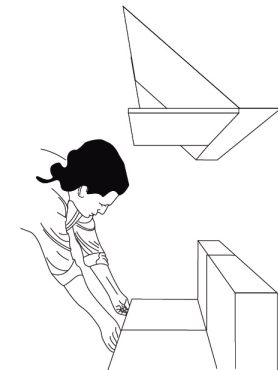

Usuario abriendo bandejas

8. Propuesta Formal N° 2 Sofá Modular Con Bar Incluido Para Actividades FESTIVAS

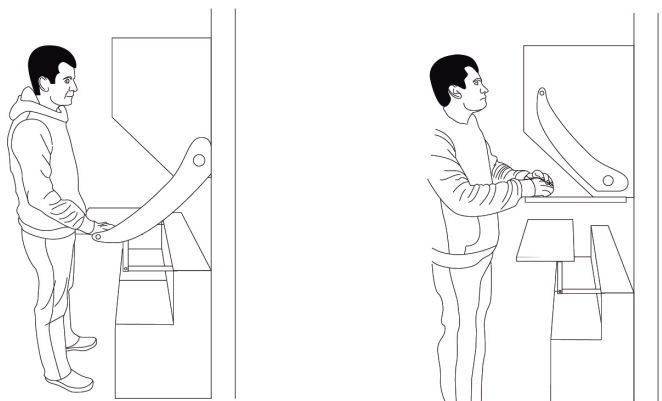

Usuario con barra anclada a brazo vitrina

Usuario apoyado en puerta cava vitrina y barra abierta con brazo vitrina

8.1 Sección Sofá Módulos Asientos

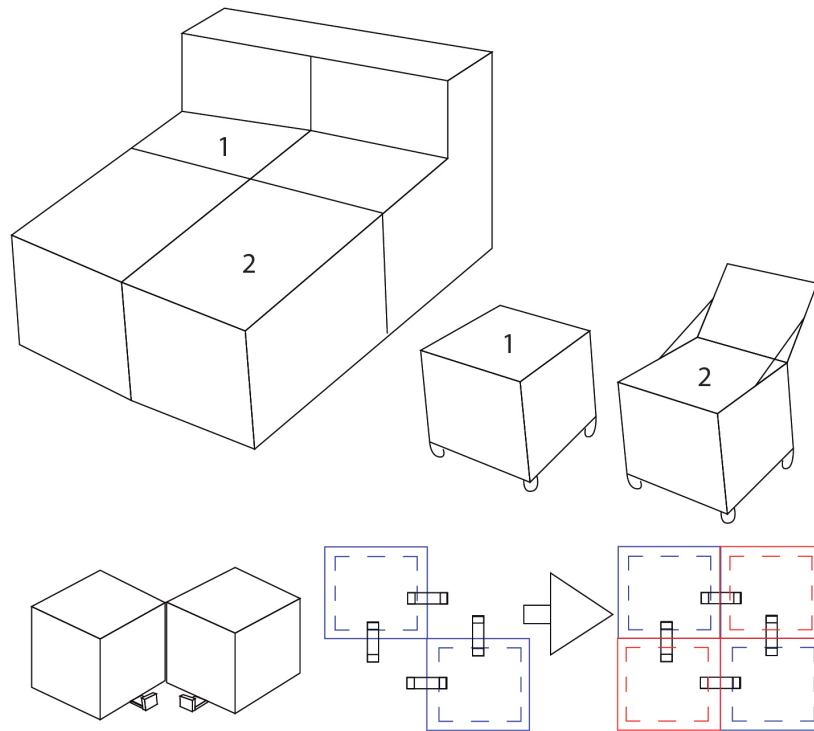

- Módulos delanteros (2) con soporte corporal que se puede abrir su tapa superior con tal de poder ser usado como guardador su interior para objetos del hogar.

- Módulos traseros (1) son soporte corporal con tapa superior fija sin opción de ser usados como guardadores de objetos del hogar.

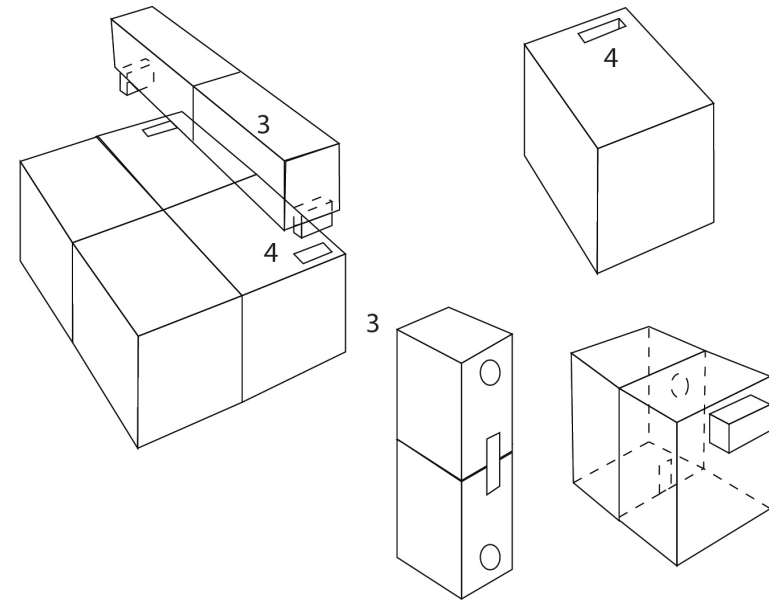

- Modulo respaldo sofá (3) es desmontable y plegable a través de bisagras para que pueda transformarse en un banco extra para actividades festivas en el hogar.

- Modulo respaldo sofá es plegable con imanes en su parte trasera con tal de mantener estructura de banco en actividades festivas.

- Anclaje a través de pasadores metálicos en la base de módulos para fijar posición de módulos e impedir movimiento de estos en su conformación de sofá.

8.2 Sección Sofá – Bar

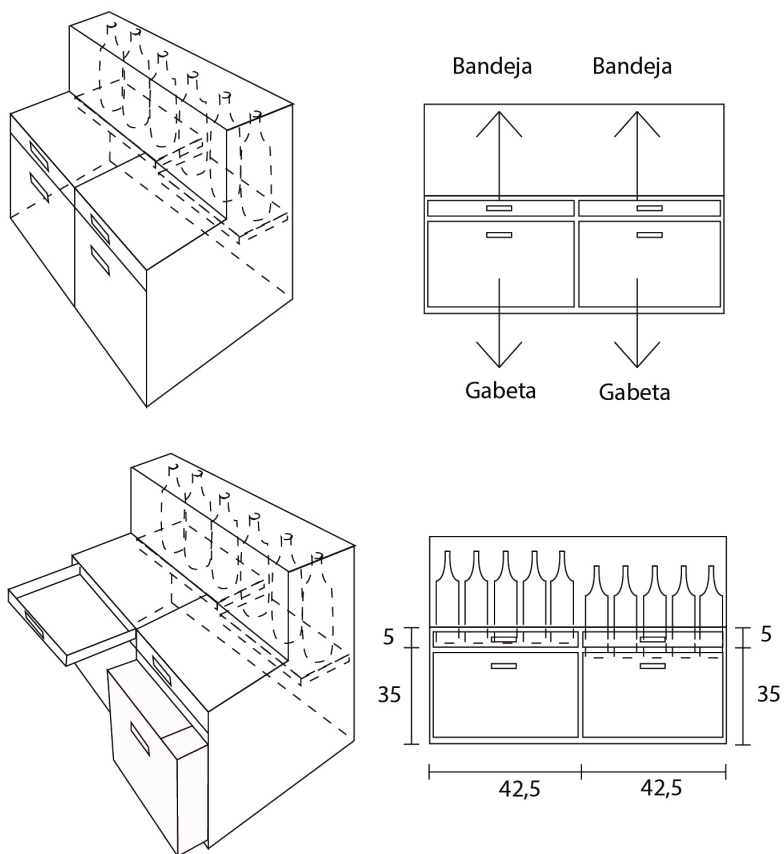

- Soporte respaldo sofá es desmontable y usado como barra en su función de bar a través de dos brazos metálicos de movimiento compuesto a través de ejes en su parte posterior que permiten altura de barra de 86 cm desde el suelo.

- Soporte de botellas en parte trasera de sofá permiten guardar botellas en parte izquierda hasta de 30 cm de altura y en parte derecha hasta de 40 cm de altura.

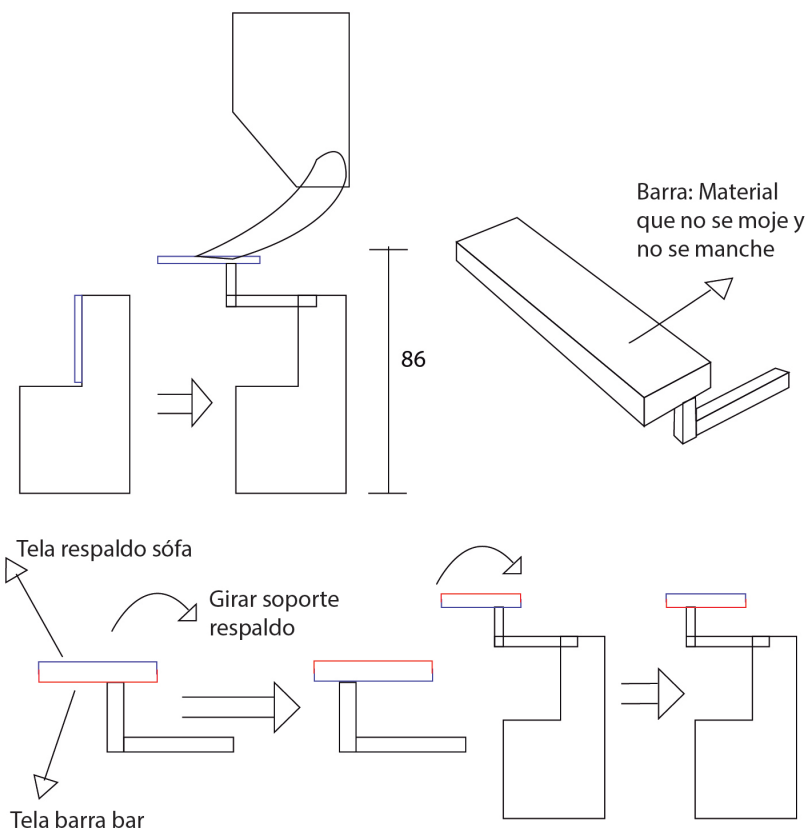

- 2 Bandejas correderas de 5 cm x 24cm x 40cm en sofá bar para guardar objetos de celebraciones que van desde servicios para comer, bombillas, platillos de plásticos hasta utensilio para realizar asados parrilleros.

- 2 cajoneras de 35cm x 40cm x 35cm en parte inferior de sofá bar para el guardado de objetos que no se puedan tener en las otras partes del bar y/o otros objetos que desee guardar el usuario.

8.3 Sección Vitrina Bar

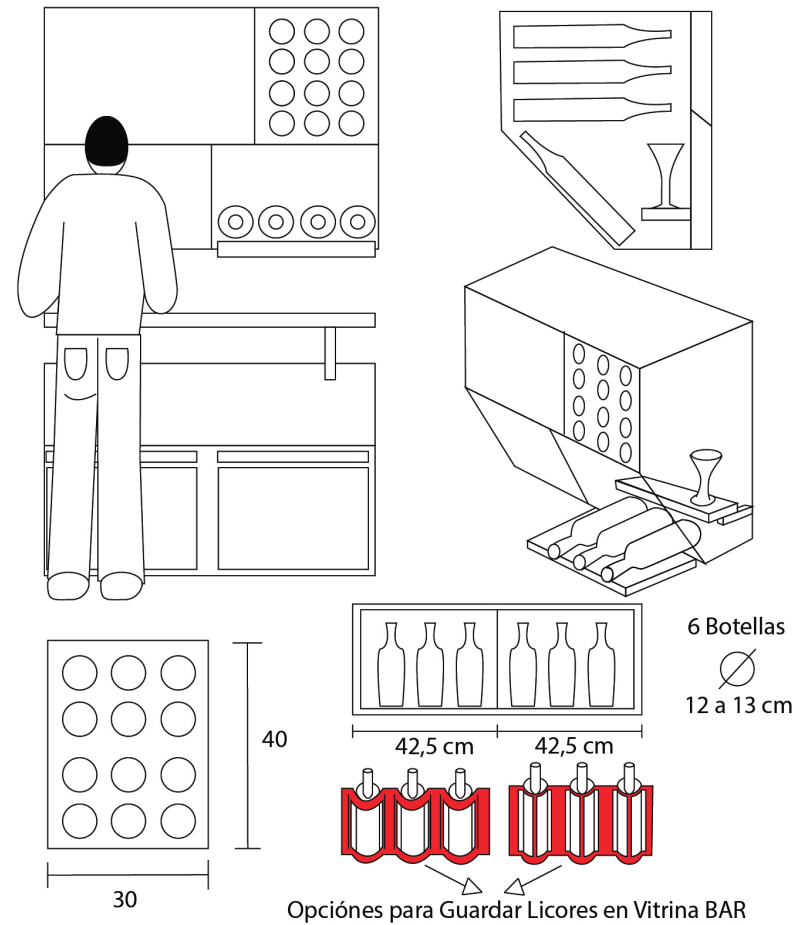
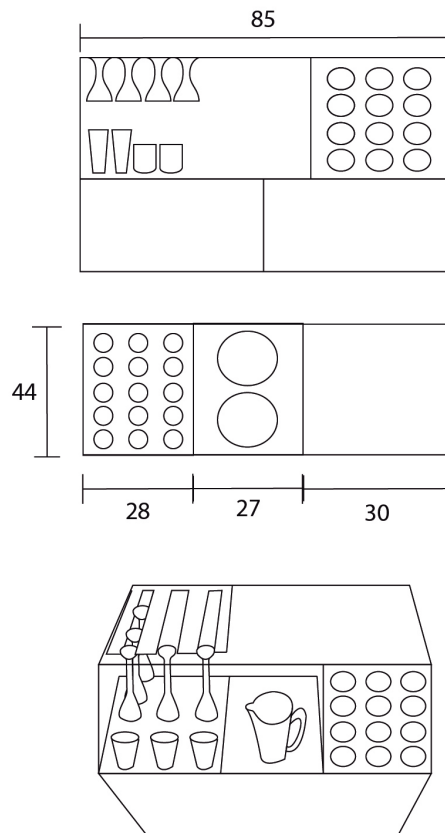

- Puertas de vidrio con cava para licores hasta de 11 cm de diámetro y 30 cm de alto.
- Bandeja inferior vitrina posterior a puertas de vidrio para copas, vasos high ball y Old Fashioned.
- Cava superior derecha para vinos de conserva.

- 2 bandejas superiores, Bandeja izquierda para vasos High Ball y Old Fashioned y bandeja central para jarra pitcher, hielera y/o coctelera.
- Soporte superior para copas en lado izquierdo de vitrina Bar.
- Puertas de vidrio correderas en sector superior de vitrina bar.

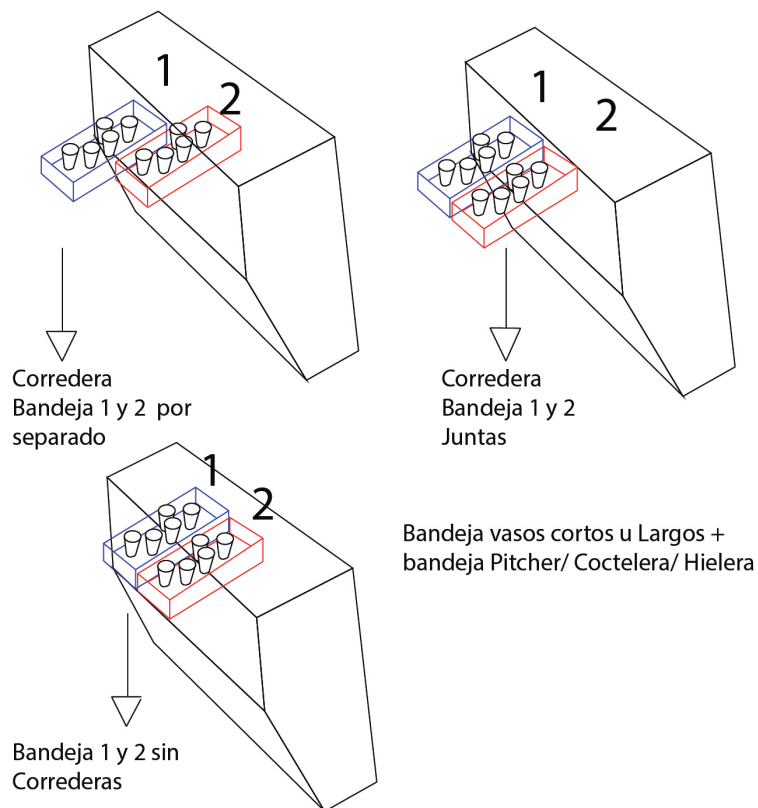

- 2 Luces para iluminación de vitrina bar, una para sector superior de vitrina bar y otra para sector inferior vitrina bar.

Observaciones:

Las bandejas superiores vitrina cambian de forma circular con eje a bandejas rectangulares no desplazables por consideraciones específicas de los objetos que estarán ubicados en esta zona:

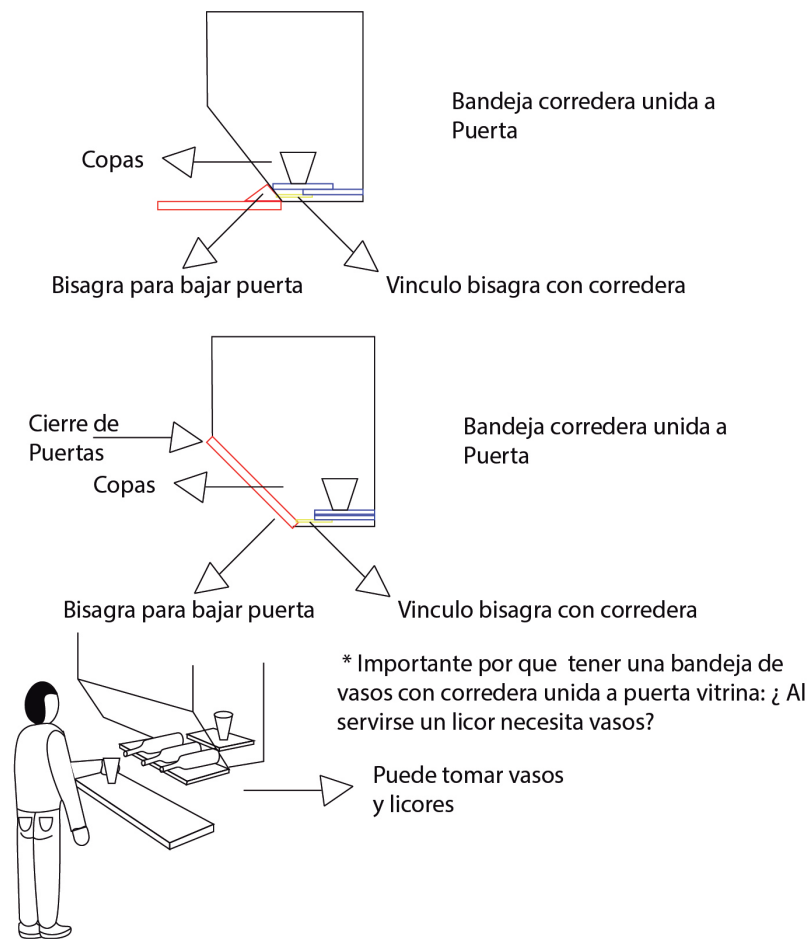

- Vasos, copas y objetos de vidrio al desplazarse bruscamente pueden desestabilizarse y romperse al momento de mover bandejas.

- Bandejas rectangulares dan mayor espacio para guardado de objetos de bar en esta zona.

- Bandejas circulares no siguen la línea formal de vitrina bar, que es de diseño de líneas ortogonales, diagonales y rectas.

La parte inferior de Sofá bar anteriormente contemplaba una cava inferior para licores y vinos no expuestos en vitrina, esta cava es desechada de esta zona y reemplazada por otro guardador de objetos de bar por las siguientes condiciones que debe cumplir esta sección del bar:

- 1 solo guardador era muy limitado para todos los objetos y herramientas de bar que se han contemplado para este proyecto.

- La barra de parte trasera de respaldo sofá más la puerta cava de vitrina y la cava de vinos en parte superior vitrina, ya cumplen la cantidad de almacenaje de 20 botellas de vinos y licores, lo cual es una cifra suficiente para un bar de hogar.

9. MAQUETA DIGITAL SOFÁ MODULAR CON BAR INTERIOR

Realización de primera maqueta digital de mobiliario, se presenta en un tapizado de color negro, el cual es género en toda su zona a excepción de respaldos de sofá en el cual debe ser un material lavable para función de barra bar. El material lavable será cuero, cuero sintético u otro material que pueda limpiarse fácilmente y no sea proclive a manchas por derrame de algún licor o vino.

En esta primera maqueta digital se determina estructura interior en la cual estaría construido el mobiliario. Además, con esta maqueta se verificara y redefinirá dimensiones de las partes de mobiliario y de sus mecanismos.

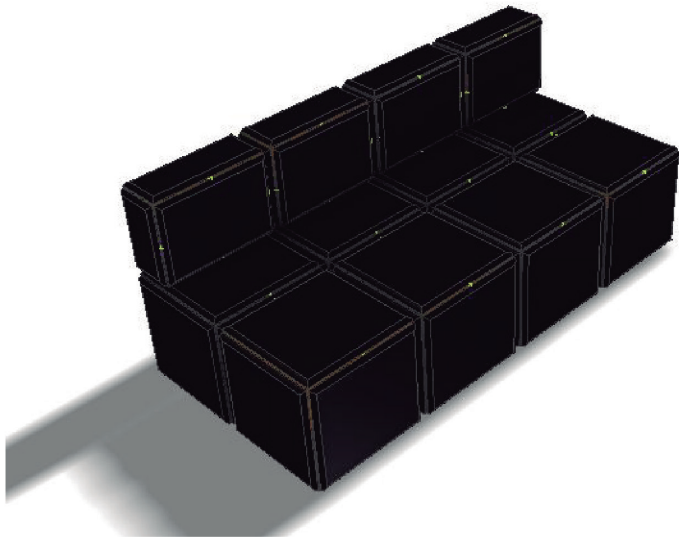

9.1 Sección Sofá Módulos Asientos

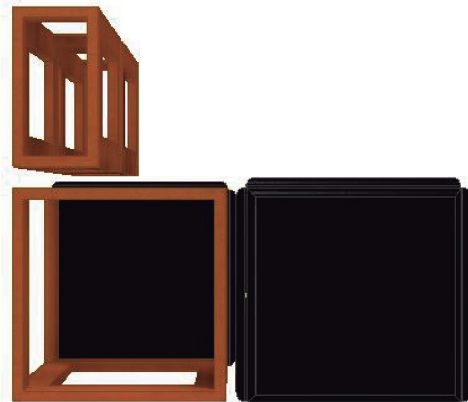
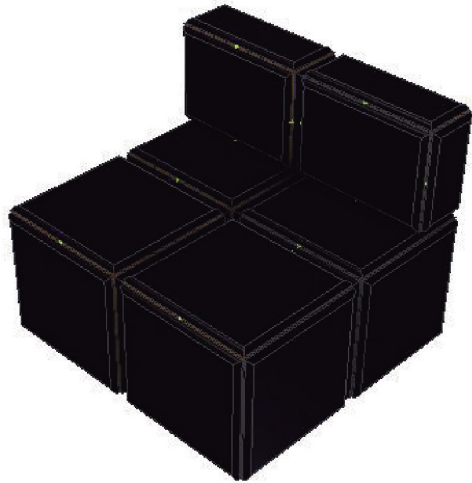

- Estructura de sofá bancos, se determina construir en listones de madera de pino cepillado 1 x 2" x 3.20 mts.
- Tapizado en todas sus caras, a excepción de su base, tiene tacos plásticos en su base para evitar deterioro de mobiliario en su uso.

9.1.2 Módulos Asientos



Módulo 1 y 2

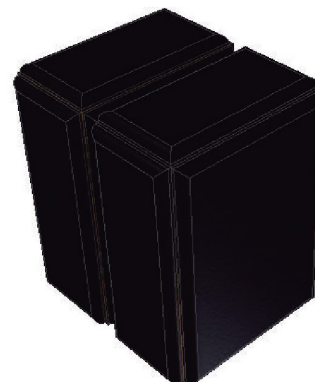
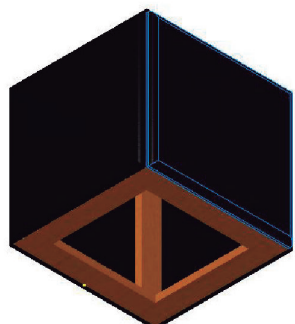

Módulo 3 posición vertical



Módulo 3 posición horizontal

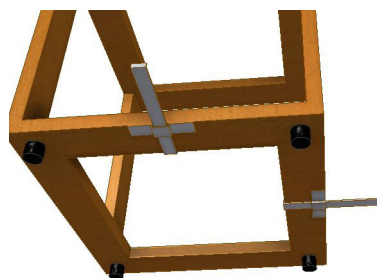
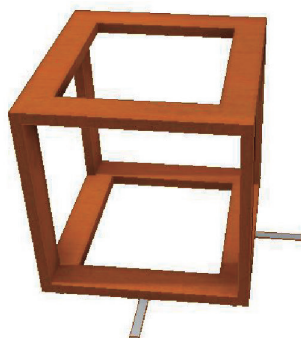
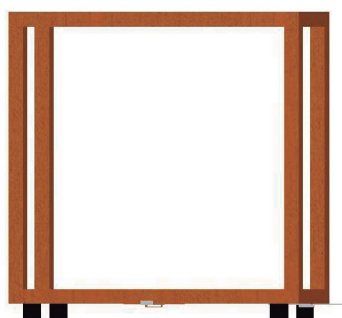

Anclaje metálico a través de pasador

- Módulo 1 y 2 de dimensiones de 42,5 cm de largo, 40 cm de ancho y 40 cm de alto.

- Módulo 3 de dimensiones de 30 de largo, 32 cm de ancho y 42,5 cm de alto.

- Módulo 3 tiene la posibilidad de dos posiciones a utilizarse, en posición vertical y posición horizontal, las dimensiones de este módulo en su posición horizontal de 42,5 cm de largo, 32 cm de ancho y 30 de alto. Es adecuada para las actividades festivas, ya que su uso es momentáneo, si fuera su uso habitual se requiere usar en posición vertical para alcanzar altura adecuada de 42,5 cm.

9.2 Sección Sofá Bar

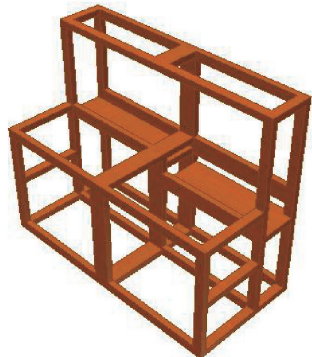

Estructura interior sofá bar



Vitrina bar unida con sofá bar por dos brazos de madera móviles

Soporte respaldo-Barra abierta

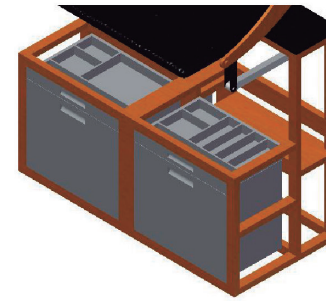

2 bandejas y 2 cajoneras

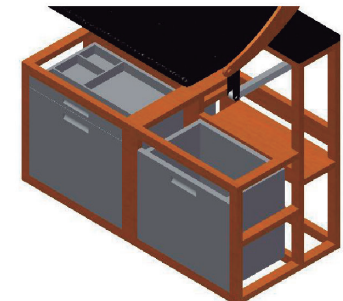

Cajonera inferior interior



Tipo de manillas para bandejas y cajoneras

- Estructura constructiva de sección en listones de madera de pino cepillado 1 x2" x 3.20 m
- Bandejas inferiores deslizantes a través de correderas de cajón de 35 cm en sus costados.
- Cajoneras inferiores deslizantes a través de correderas de cajón de 35 cm en sus caras costados.
- Manilla interior para bandejas y cajoneras se fijan en tapas respectivas realizando un devaste de estas zonas.

9.2.1 Brazo Para Barra A Soportes Abatibles Para Barra

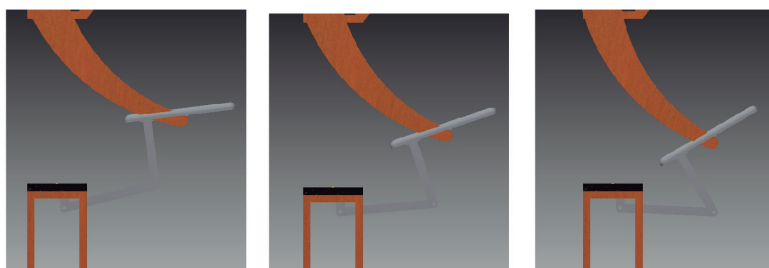
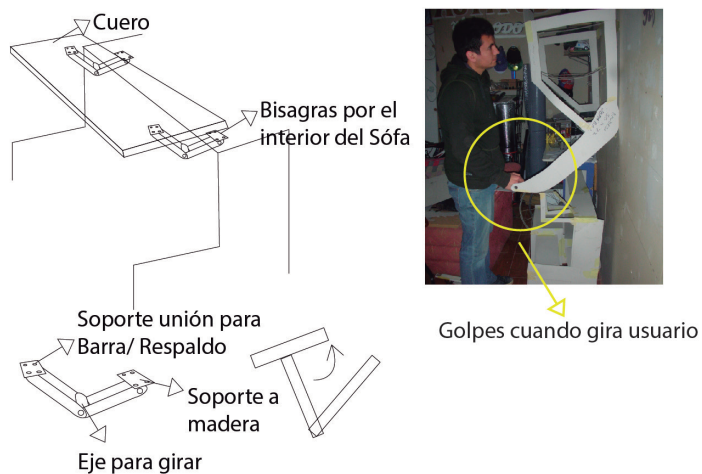

El brazo metálico de movimiento compuesto para desmontar soporte respaldo sofá y cambiar su uso a barra de bar, presenta inconvenientes al realizar maqueta digital y animaciones de mecanismo:

- Se necesita agregar otro eje en conexión de barra a brazo para lograr posición óptima de barra: Horizontal.
- Brazos no otorgan resistencia necesaria a barra, por lo que sea hace necesario resolver brazo vitrina para dar estabilidad a barra.

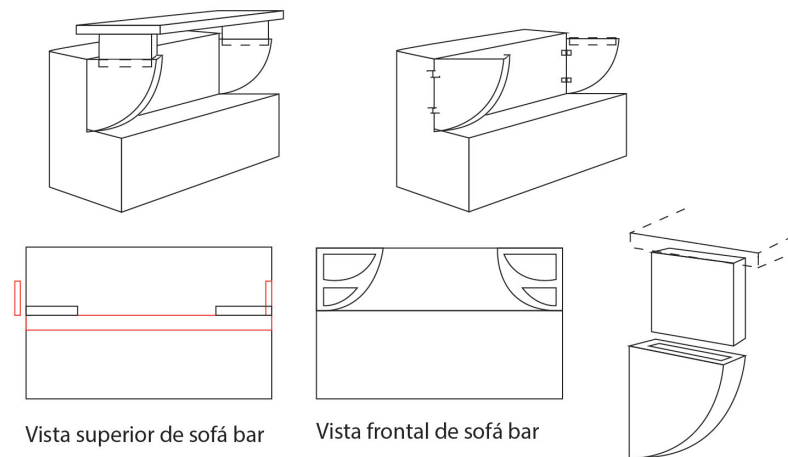

- Brazo vitrina que permitirá estabilidad y resistencia barra, impide libre uso de barra, ya que el usuario es proclive a golpearse al girar en barra al servirse un trago

Las dificultades de este mecanismo y el brazo de vitrina hacen necesario el replanteamiento del mecanismo que permitirá usar el soporte respaldo de sofá como barra.

Al buscar otras soluciones para la barra y su funcionamiento se presenta la siguiente propuesta:

Soportes abatibles por medio de bisagras de cazoletas que permiten anclar barra a esta y lograr altura óptima para su uso.

El soporte respaldo barra tendrá patas en su parte interior de 16 cm que se anclaran a hendiduras que tendrán los soportes abatibles.

Bisagras de cazoleta dan resistencia y estabilidad a barra, ya que al tener un movimiento restringido de 90 grados no permiten mover la barra al estar anclada.

9.2.2 Soportes Abatibles Para Barra

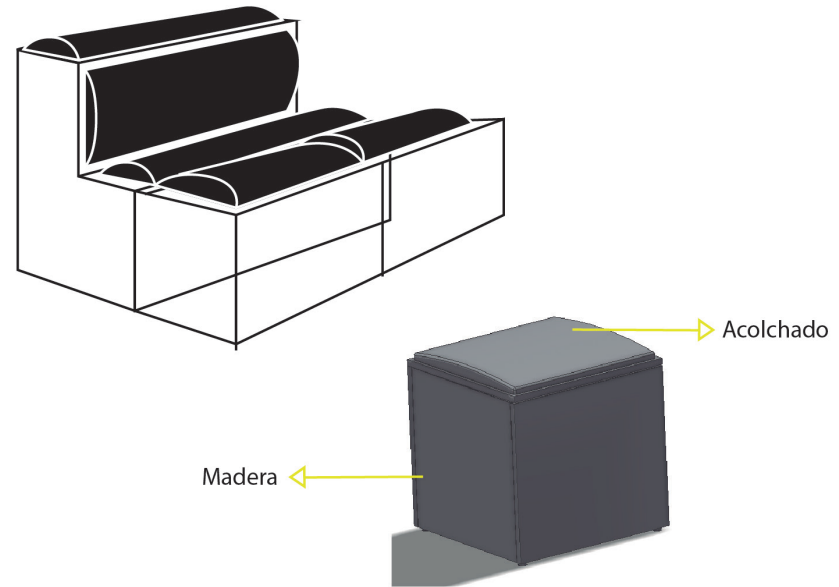
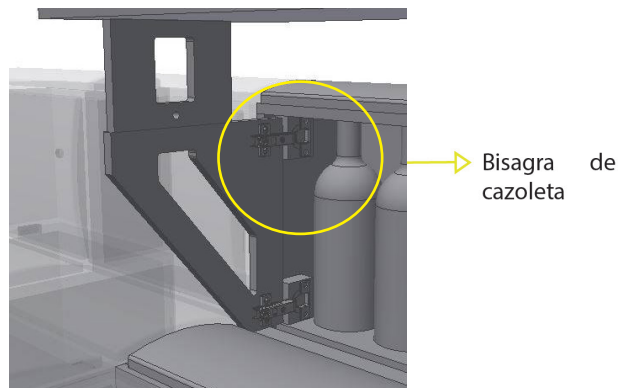
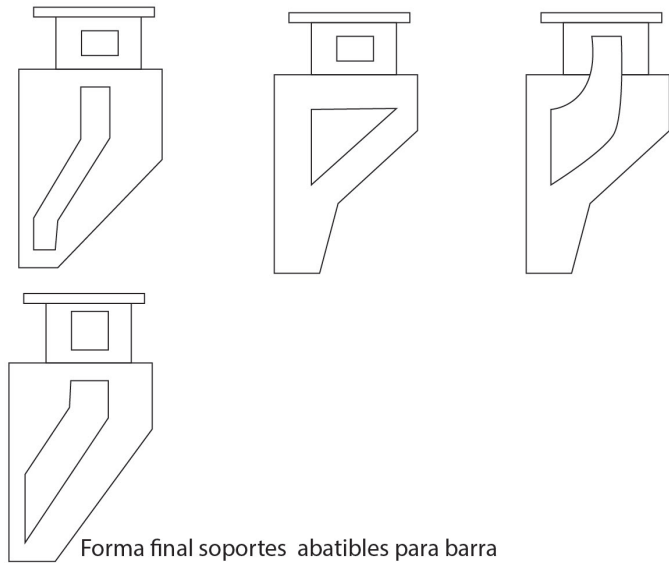

9.2.3 Tapicería Zonas Acolchadas

El sofá completo en su función de soporte corporal debe estar cubierto por tela con acolchado para la comodidad del usuario, en la maqueta se ha propuesto en un comienzo el tapizado del sofá completo a excepción de la base de sus partes. No obstante, al considerar la barra que será de madera con un acolchado puesto sobre esta y la funcionalidad que tiene cada pieza en particular hace un más complicado la tapicería completa del mobiliario, es por ende que se propone acolchar las partes de apoyo en las cuales se sienta el usuario en el sofá.

Lo anterior, además se propone ya que estas piezas pueden ser del mismo material que el de la barra (cuero o cuero sintético) ya que serán menos partes que acolchar y las partes que quedarán sin acolchado serán de perfiles de madera de 15 mm.

9.3 Sección Vitrina Bar

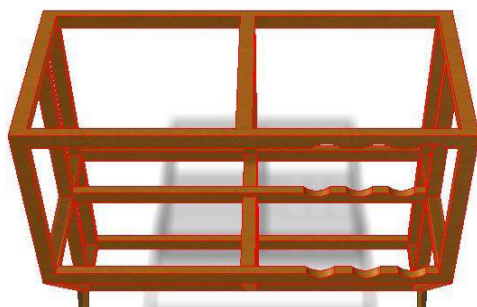

Estructura interior vitrina



Al realizar maqueta digital con las dimensiones correspondientes que tendrá la cava para vinos, se propone en un comienzo el número de 12 botellas a contener. Al determinar 12 orificios de 8 cm de diámetro cada uno, se tiene que devastar parte frontal de estructura de vitrina para orificios inferiores y superiores. Esta consideración extra a realizar en la estructura de la vitrina, determina proponer una nueva cava para 9 botellas, con tal de hacer más simple el armado y fijación de la cava en la vitrina bar y además considerar que 9 botellas facilita que el usuario puede tener completa esta zona, ya que la vitrina al estar expuesta, se proyecta que deba estar en su mayor tiempo completa con los objetos en ella.

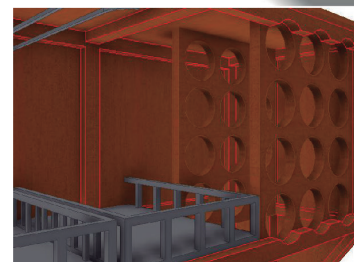
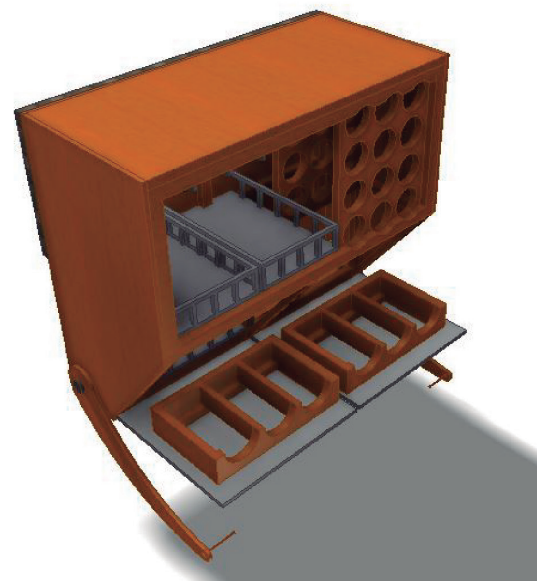

Cava de vinos y devaste en estructura vitrina

La estructura de la vitrina y las tapas de madera que conforman la vitrina en la maqueta evidencian un exceso de material para su construcción, ya que solo con las tapas fijadas unas a otras de manera correcta puede soportar el peso de los objetos y botellas. Por tanto, se desecha estructura interior de vitrina, construyéndose vitrina con perfiles de madera de 15 mm fijados unos con otros.

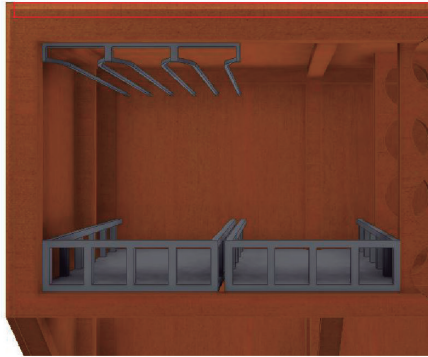

Colgador de copas

Bandejas de vasos y herramientas bar (Coctelera, hielera, etc.)

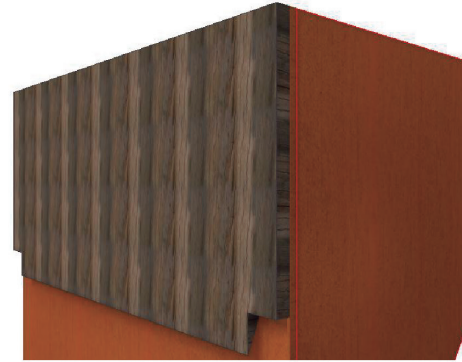

Soporte trasero de anclaje vitrina a pared de vivienda



Bandeja de vasos inferior posterior a puerta vitrina con cava



Puerta vitrina con cava para licores

10. PROPUESTA FINAL SOFÁ MODULAR CON BAR INTERIOR

MODELO FINAL 3D



Sofá modular completo con vitrina superior

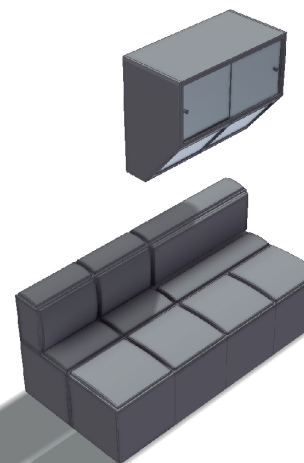

Sofá modular completo vitrina cerrada

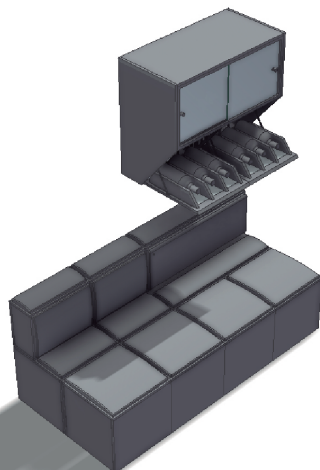

Sofá modular completo vitrina abierta

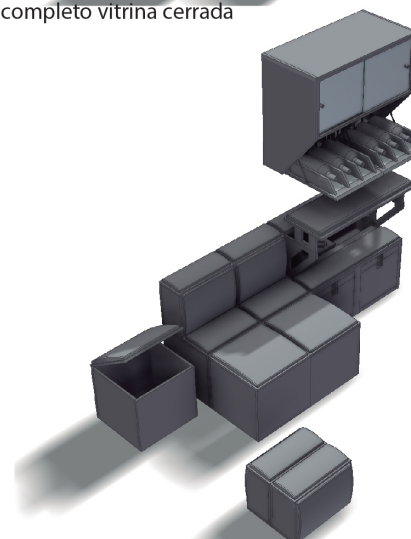

Sofá modular con bar abierto y módulos asientos

10.2 Sección Sofá Módulos Asientos

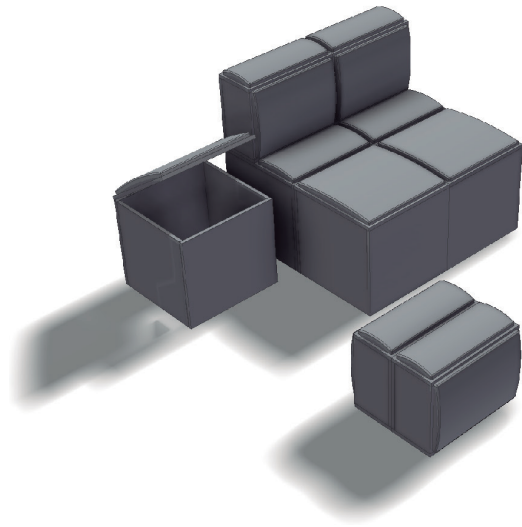

- Módulos delanteros con soporte corporal que se puede abrir su tapa superior con tal de poder ser usado como guardador su interior para objetos del hogar.

- Módulos traseros son soporte corporal con tapa superior fija sin opción de ser usados como guardadores de objetos del hogar.

- Modulo respaldo sofá es desmontable y plegable a través de bisagras para que pueda transformarse en un banco extra para actividades festivas en el hogar.

- Modulo respaldo sofá es plegable con imanes en su parte trasera con tal de mantener estructura de banco en actividades festivas.

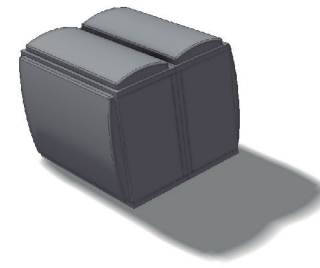
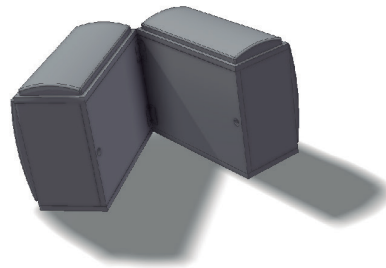
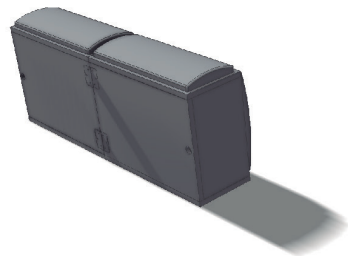
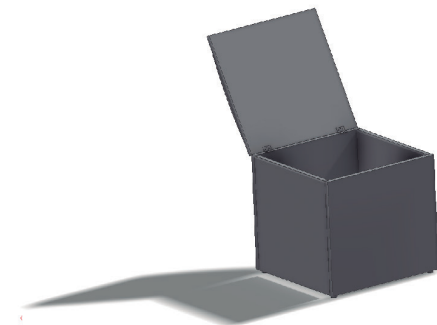
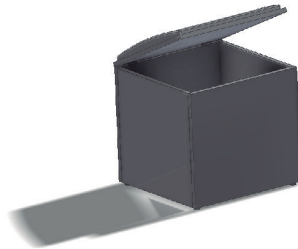
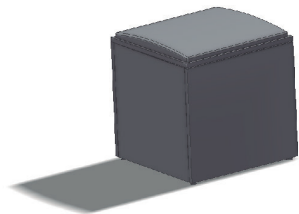

10.3 Sección Sofa Bar

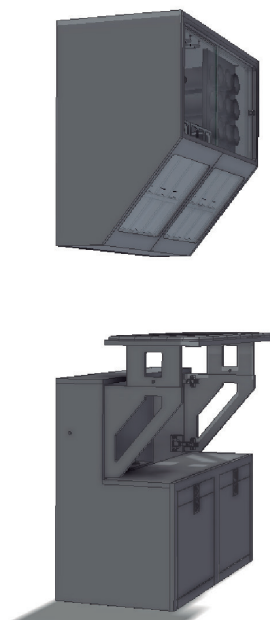

MODULO SOFÁ-BAR

- Soporte respaldo sofá es desmontable y usado como barra en su función de bar a través de anclajes de madera en su parte posterior que permiten altura de barra de 86 cm desde el suelo.

- Soporte Respaldo sofá es montable y desmontable a través de unos tacos de madera que son usados para fijar respaldo a sofá en función de sofá. Además este permite desmontar fácilmente respaldo de sofá para ser usada como barra en su función de bar.

- Soporte respaldo sofá es montable para función de barra en dos soportes de barra abatibles por medio de bisagras que permiten fijar posición de estos soportes en su uso como también en su desuso al estar guardados trasera de soporte respaldo-barra.

- Soporte de botellas en parte trasera de sofá permiten guardar botellas en parte izquierda hasta de 30 cm de altura y en parte derecha hasta de 40 cm de altura.

- 2 Bandejas correderas de 5 cm x 24cm x 40cm en sofá bar para guardar objetos de celebraciones que van desde servicios para comer, bombillas, platillos de plásticos hasta utensilio para realizar asados parrilleros.

- 2 cajoneras de 35cm x 40cm x 35cm en parte inferior de sofá bar para el guardado de objetos que no se puedan tener en las otras partes del bar y/o otros objetos que desee guardar el usuario.

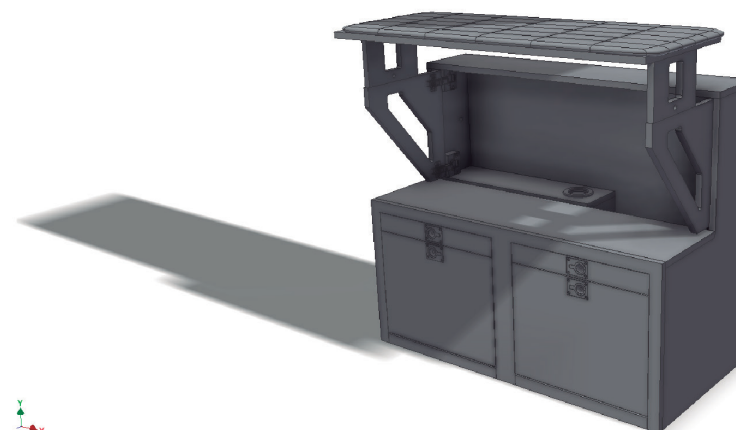

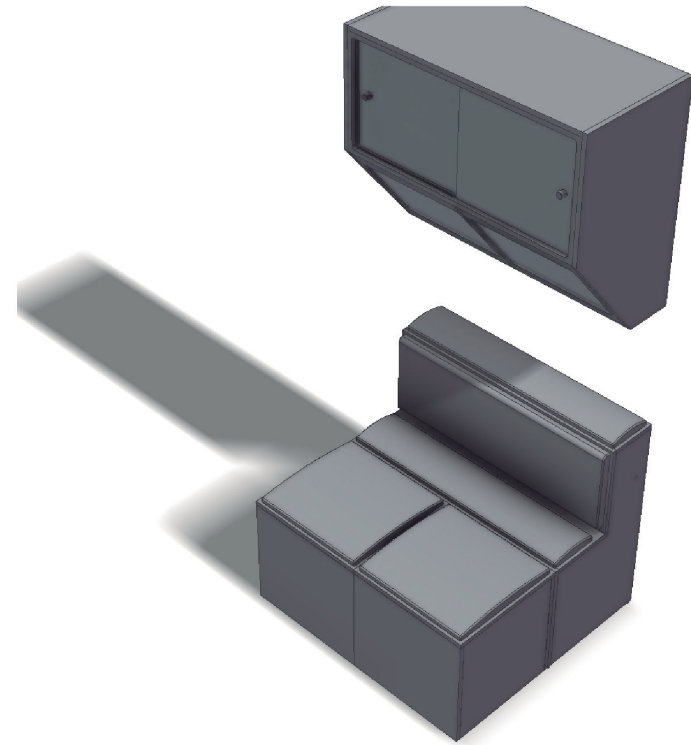
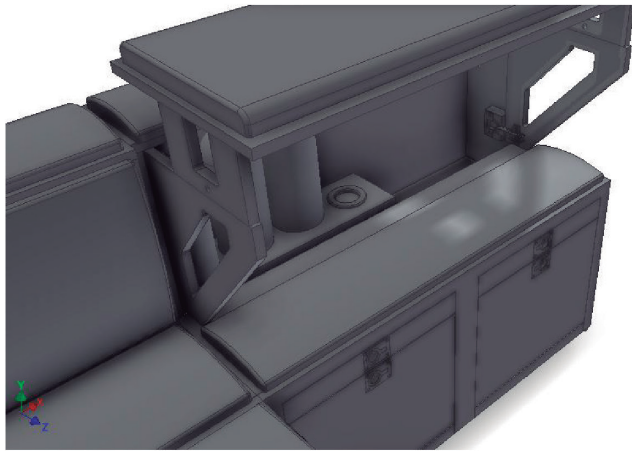

10.4 Sección Vitrina Bar

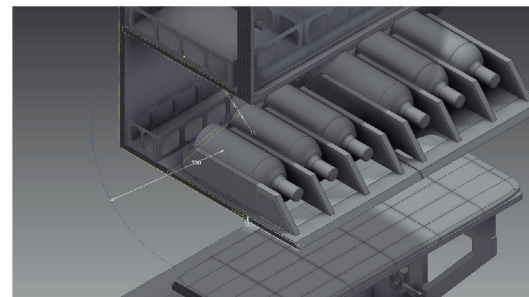
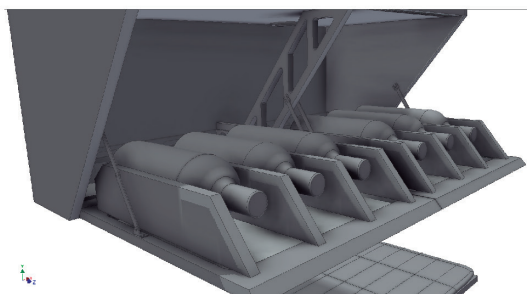

VITRINA BAR

- Puertas de vidrio con cava para licores hasta de 11 cm de diámetro y 30 cm de alto.
- Bandeja inferior vitrina posterior a puertas de vidrio para copas, vasos high ball y Old Fashioned.
- Cava superior derecha para vinos de conserva.
- 2 bandejas superiores, Bandeja izquierda para vasos High Ball y Old Fashioned y bandeja central para jarra pitcher, hielera y/o coctelera.
- Soporte superior para copas en lado izquierdo de vitrina Bar.
- Puertas de vidrio correderas en sector superior de vitrina bar.
- 2 Luces para iluminación de vitrina bar, una para sector superior de vitrina bar y otra para sector inferior vitrina bar.

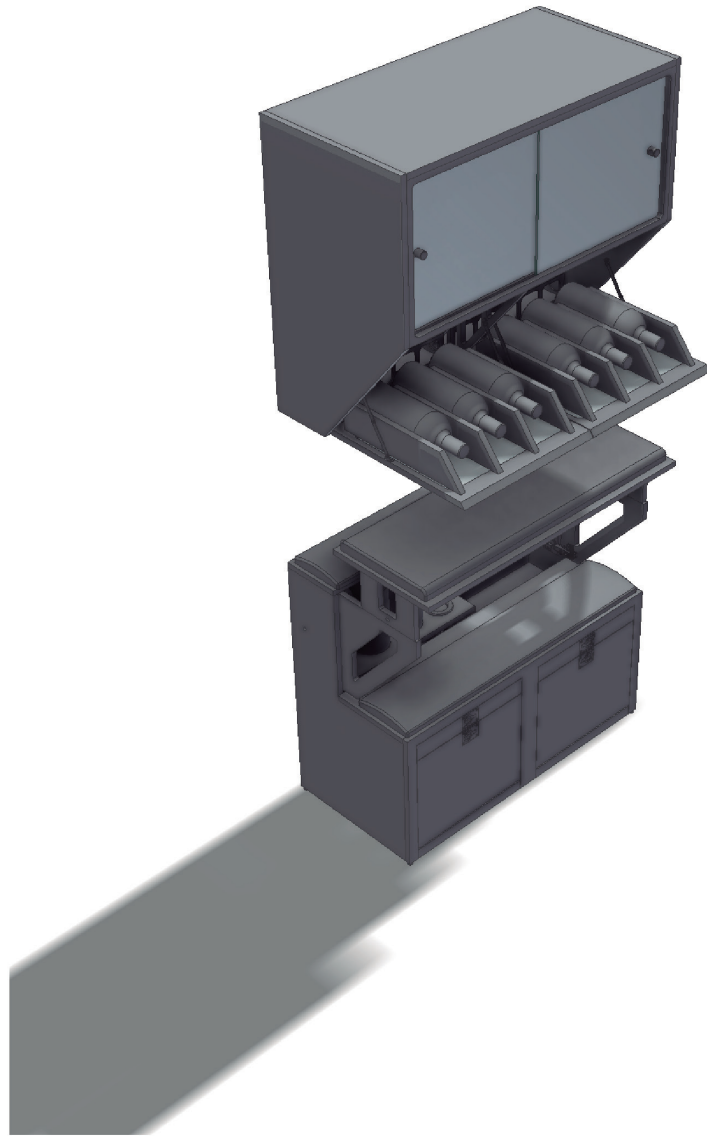

10.5 Materiales De Construcción

Sofá módulos bancos

- Terciado 15 mm estructura módulos
- Bisagras de libro módulos con guardador interior
- Tela interior regulador inclinación puerta de módulos con guardador interior

Sofá bar

- Terciado 15 mm laterales sofá
- Terciado 15 mm cajoneras estructura
- Terciado 15 mm tapa bandejas
- Terciado 3 mm separaciones interiores bandejas
- Correderas bandejas y cajoneras
- Manillas bandejas y cajoneras
- Bisagras de cazoleta soportes abatibles barra-respaldo

Vitrina bar

- Terciado de 15 mm estructura vitrina bar.
- Vidrio puertas vitrina
- Terciado 3 mm estructura bandejas superiores.
- Acero para soporte superior de copas.
- Bisagras de cazoleta para puertas inferiores vitrina.
- Brazo acero con eje intermedio para inclinación puertas inferiores de vitrina bar.
- Correderas para puertas superiores vitrina bar.

Tapicería sofá

- Tela género lavable, cuero o cuero sintético tapizado zonas de respaldo de sofá
- Esponja o goma espuma
- Grapajes o clavos

11. RENDER



12. Canvas

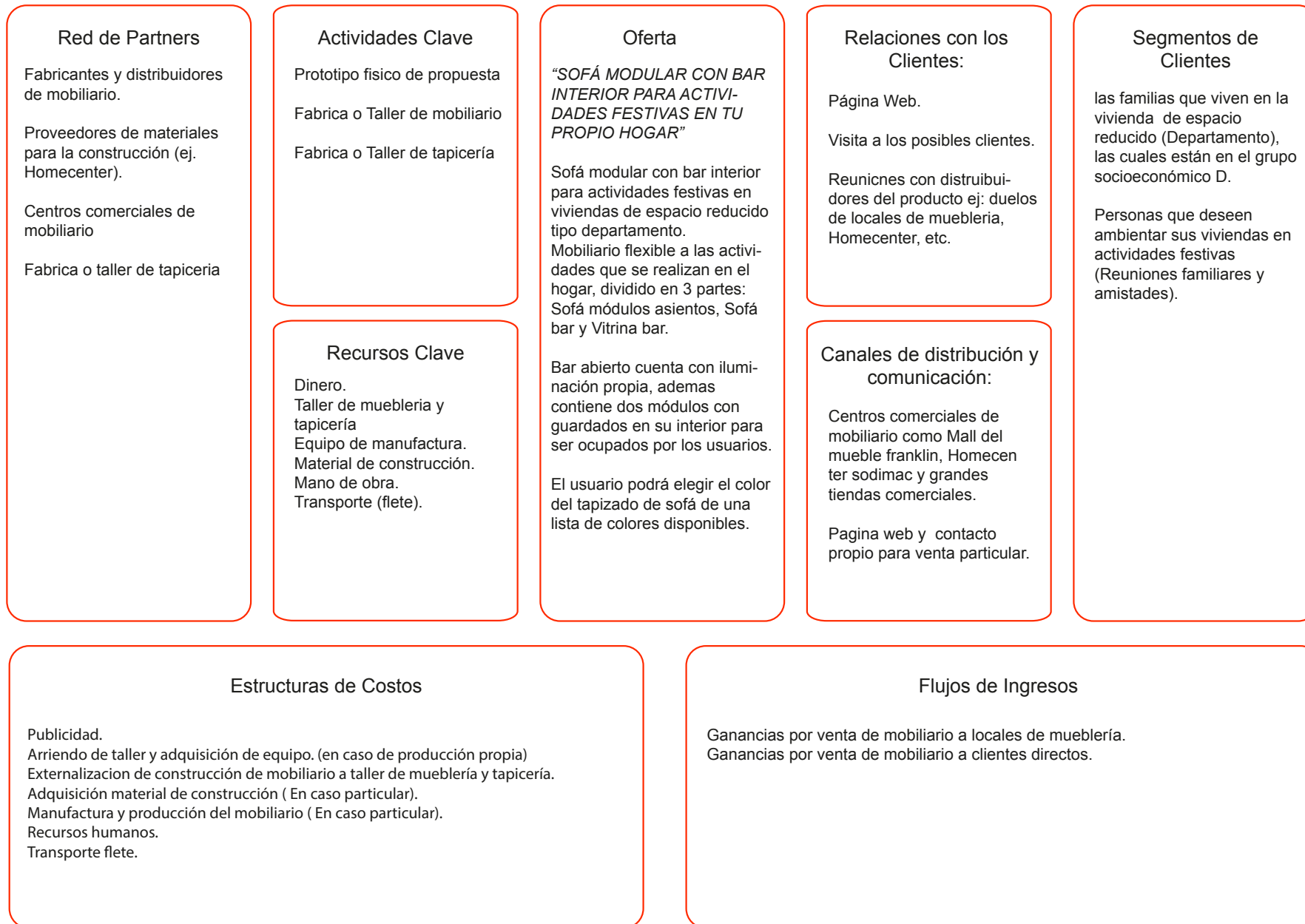

13. Conclusión

En el transcurso de este proyecto se ha propuesto generar un mobiliario que responda a un contexto en particular que sucede en el proceso de habitar de los habitantes en la vivienda, que es las actividades de tipo festivas: reuniones familiares y amistades, en viviendas de espacio reducido tipo departamento. El mobiliario generado debe ser una alternativa que responda los requerimientos de estas viviendas, las cuales exigen mobiliario flexible, multifuncional, modular y que generen un ambiente acorde al lugar en el cual se ubican.

El sofá modular con un bar incluido pretende optimizar el espacio en estas actividades festivas mediante su conformación en módulos que permite adecuar estos a la actividad que se lleva a cabo en el lugar del living-comedor. Estos módulos permiten ampliar el número de asientos para el aumento de personas que hay en estas actividades, que hoy en día generan caos en el interior de la vivienda, a partir de estos módulos se pretende que estas actividades sean realizadas con comodidad para sus participantes.

Además, el sofá modular con bar incluido al estar conformado por 3 sección: Sofá módulos asientos, sofá bar y vitrina bar. Pretende dar una solución al traslado dentro y fuera del hogar del mobiliario, ya que hoy en día un gran problema en estas viviendas es el acceso del mobiliario al hogar debido a que los mobiliarios son formados en su mayoría en un solo cuerpo. El mobiliario generado en este proyecto es de fácil traslado y montaje en el hogar, pretendiendo ser un aporte a esta problemática actual.

El sofá modular con bar incluido, responde en su conformación a los requerimientos mínimos que debe responder como bar y punto de interacción en este tipo de actividades festivas considerando la mayor diversidad de elementos que se pueden necesitar en estas actividades desde diversidad de licores y vinos, artículos de cumpleaños, artículos de cocina hasta artículos para asados entre otros. Además, de considerar el bar con una vitrina de exposición que pretende aportar a la imagen y decoración de esta la zona de living-comedor, la zona con mayor importancia en el hogar por ser la imagen del hogar tanto para sus habitantes como para sus visitantes.

No obstante, este proyecto al nacer de la investigación de la problemática de espacio y requerimientos para mobiliario interior que se indaga en el habitar de los habitantes en las viviendas sociales tipo de departamento (Block's) de Chile, específicamente de la comuna de Estación Central, Región Metropolitana. Se hace necesario exponer que este proyecto da una respuesta a una situación particular que se realiza en las viviendas, no solucionando el problema sistemático que afecta a la vivienda social definitiva tipo departamento en nuestro país, que empieza desde la definición de las políticas habitacionales por el gobierno de turno, la valorización de la vivienda en términos solamente económicos de suelo tanto por las empresas inmobiliarias como por el mismo gobierno. Lo anterior, es una tarea global del país para solucionar y cambiar la valorización de la vivienda no solo como un bien sino como un derecho social y universal de todo ciudadano que debe contemplar la dignidad y bienestar de los habitantes.

Este proyecto pretende aportar a este derecho social y universal de una vivienda digna, que considere las condiciones particulares del habitar en estas viviendas en la generación de mobiliario para estos habitantes y para viviendas que tengan problema de espacio.

14.- BIBLIOGRAFÍA Y FUENTES

- Barroso, V. (2007, Enero – Junio). *Análisis de la actual política habitacional Chilena: su origen, Manutención e influencia en la producción del suelo urbano*. Investigación en sistema de pasantía enero a junio de 2007, Universidad de Chile, Instituto de la Vivienda. Santiago, Chile.
- Bevilacqua, F. (1 de marzo 2012). *Diseño de interiores y mobiliario ME 1110/10*. Recuperado el 01 de marzo del 2012 de <http://unrn.edu.ar/blogs/disinteriores/informacion-alumnos/definicion-de-dim/>
- Caquimbo, S., Colonelli, P., Goldsack, L., Jirón, P., Toro, A., Martínez, L. et Al. (2004). *Bienestar Habitacional. Guía de Diseño para un Hábitat Residencial Sustentable*. Proyecto de investigación FONDEF – CONICYT No. D0011039 “Determinación de los Estándares de Bienestar Habitacional para Mejorar la Calidad de la Construcción de Viviendas en Chile”, Instituto de la vivienda, Facultad de Arquitectura y Urbanismo, Universidad de Chile, Universidad Técnica Federico Santa María, Fundación Chile.
- Cardoso, S. (2008, septiembre). *Definidores del Hábitat. Desde el usuario hacia una arquitectura sostenible*. Máster Arquitectura, Energía y Medio Ambiente, Universidad Politécnica de Cataluña, Barcelona, España.
- Colavidas, F. (2009). La habitabilidad. Extracto artículo “*Al sector de la construcción en pleno: ¡Ánimo, ciudadanos, un poco más todavía, universalizada la habitabilidad básica!*”, Revista Arquitectos, N°186.
- Corte, A. y Jirón, P. (2004). *Documento de trabajo N 4: Análisis de la política habitacional Chilena y sus futuras orientaciones*. Instituto de la Vivienda INVI, Facultad de Arquitectura y Urbanismo, Universidad de Chile, Santiago, Chile.
- *Demanda actual por ampliaciones de viviendas económicas y sociales*. Recuperado el 01 de abril de 2014 de <http://vivienda.uChilefau.cl/extension/pdfs/pdf-cuartajornada/panel1grandon.pdf>
- Elizalde, A., Hoppenhayn, M., y M. Max –Neef. (1986). *Desarrollo a escala humana: Conceptos, aplicaciones y algunas reflexiones*. Editorial. Uruguay: Nordan Comunidad, España: Icaria Editorial S.A
- Fernández, O. (2012, 18 de Septiembre). *Superficie de viviendas sociales crece 9,9 metros cuadrados en seis años*. Diario la tercera. Recuperado el 05 de abril de 2014 de <http://diario.latercera.com/2012/09/18/01/contenido/pais/31-118611-9-superficie-de-viviendas-sociales-crece-99-metros-cuadrados-en-seis-anos.shtml>
- Fernández, B. (2000). *Le Corbusier: Una arquitectura para el hombre. Espacio, Tiempo y Forma, Serie VII. H. del Arte, t. 13*, págs. 567-577.
- Grupo Ikea. *Catálogo de productos*. Recuperado del sitio web Ikea.com el 02 de mayo 2014. <http://www.ikea.com/es/es/catalog/products/S19021314/>
- Grupo Ikea. Historia. Recuperado del sitio web Ikea.com el 02 de mayo de 2014. http://www.ikea.com/ms/es_ES/about_ikea/the_ikea_way/history/
- Heidegger, M. (1951). *Habitar: Construir y Pensar*. Conferencia realizada en Darmstadt, Alemania
- López, J. (2010, Mayo). *La habitabilidad de la arquitectura. El caso de la vivienda*. Revista de Arquitectura, Universidad de los Andes, pp. 100-107. Bogotá. Recuperado el 03 de mayo de 2014 de <http://dialnet.unirioja.es/descarga/articulo/3403564.pdf>
- Martínez, J. y Montaner, Z. (2010, Julio). *Reflexiones para proyectar Viviendas del siglo XXI*. Revista de Arquitectura, Universidad de los Andes, pp. 82-99, Bogotá. Recuperado el 03 de mayo de 2014 de <http://dialnet.unirioja.es/descarga/articulo/3403546.pdf>

- Mercado Colin, Lucila (2007, 26 al 28 de abril). *¿Diseño ergonómico o diseño centrado en el usuario?*. IX Congreso Internacional de Ergonomía. México, D.F.
- Ministerio de vivienda. (2003, Mayo). *Bases técnicas generales para viviendas sociales 2003*, 12934. Programa de vivienda social dinámica sin deuda, Centro de documentación.
- Ministerio de vivienda y urbanismo. (2012, 08 de Noviembre). *Modifica resolución exenta N° 3563, (V. y U.), de fecha mayo 10 de mayo de 2012, que aprueba cuadro normativo y tabla de espacios y usos mínimos para el mobiliario, Para proyectos fondo solidario de elección de vivienda regulado por el d.s.n°49, 2011*. Resolución exenta N° 9013.
- Ministerio de Vivienda y Urbanismo. (Junio 2011). *Programa Equipamiento Comunitario (P.E. Comunitario)*. Chile: Gobierno de Chile.
- Mor, Enric; Garreta, Muriel y Galofré, María. *Diseño Centrado en el Usuario en Entornos Virtuales de Aprendizaje, de la Usabilidad a la Experiencia del Estudiante*
- Moreno Muñoz, Antonio (2003, Enero–Febrero). *Diseño centrado en el usuario (I): Introducción*. El profesional de la información. Vol. 12, n° 1. Pags:52 -54.
- Moia, J. (1966). *Casas -2, casas departamentos*. Buenos aires, Argentina.
- Norman, Donald. *El diseño centrado en el usuario*. La psicología de los objetos. Cap.7. pags: 232-265.
- ¿Qué necesita tener un bar en casa?. Recuperado el 06 de Abril de 2015 de <http://www.licoresmundiales.com/v2/noticias/38-que-bebidas-se-necesitan-para-tener-lo-basico-de-un-bar-en-casa.html>
- Ramírez, R y Ponce, A. (2001). *La Habitabilidad*. Trabajo perteneciente “Pensamiento y Obra de José Villagrán García”, V Seminario Nacional de Teoría de la Arquitectura.
- Rodríguez, Alejandro (2009, 12 de noviembre). Metodología de diseño centrado en el usuario: Aplicación en domótica. Curso “Introducción al diseño para todos en las tecnologías de la información y las telecomunicaciones.”
- Rodríguez, S. (06 de abril, 2015). 13 Botellas esenciales para el bar en casa. Recuperado el 06 de abril de 2015 de http://bebidas.about.com/od/Cocteleria_101/tp/13-Botellas-Esenciales-Para-El-Bar-En-Casa.htm
- Salfate, M., Troncoso, M. y Ugarte, J. (2010). *MINIMO, un programa de un techo para Chile*. Fundación un techo para Chile.
- Solanas, T. *La necesidad de un nuevo concepto de habitabilidad*. Ponencia. Recuperado el 03 de octubre de 2013 de <https://www.google.cl/search?q=La+necesidad+de+un+nuevo+concepto+de+HABITABILIDAD+-+Toni+Solanas+Ponencia.pdf&spell=1&sa=X&ei=YCm-U8OpKYnuoATGioGQDw&ved=0CBoQBSgA>
- Vallejo, C. (1975). *Obra poética completa*. Casa de las Américas, 3ª. Edición, p.155.15
- Vielma, R. (06 de abril de 2015). Un bar en casa: 8 licores que todo hombre debe tener. Recuperado el 06 de abril de 2015 de <http://www.revistaxy.com/estilo-de-vida/vinos-y-licores/como-hacer-un-bar-en-tu-casa-los-licores-esenciales-que-todo-hombre-debe-tener>
- Torres Burriel, diego (2011, 7 de Julio). *La metodología de Diseño centrada en el usuario*. UX Learn - Formación presencial en experiencia de usuario, usabilidad y arquitectura de información.
- Tramullas, Jesús. *El diseño centrado en el usuario para la creación de productos y servicios de información digital*.
- Todo lo necesario para armar un bar en casa. Recuperado el 06 de abril de 2015 de <http://bebidas.itematika.com/articulo/b2513/todo-lo-necesario-para-armar-un-bar-en-casa.html>

15. ANEXOS

Anexo N°1: Entrevista Ricardo Tapia Zarricueta.

Entrevista semiestructurada que se realizara a Ricardo Tapia, Arquitecto y Académico de la facultad de Arquitectura y Urbanismo de la Universidad de Chile.

Miembro del equipo de investigación del Instituto de la Vivienda (INVI) perteneciente la Universidad de Chile,

Preguntas *.-

1. Cómo nace la vivienda social en Chile, específicamente el Block como modelo de vivienda social definitiva?.
2. ¿Cuál es la situación actual de la vivienda social en Chile?, una visión panorámica de la actualidad de la vivienda en Chile.
3. Vivienda y diseño de los conjuntos habitacionales: ¿Monotonía en el diseño, a que se debe?
4. Mercado inmobiliario, ¿Cómo se transa la vivienda social en la oferta y la demanda en cuanto a su relación al terreno vs los accesos a los servicios básicos que exigen los habitantes?
5. Rol de las inmobiliarias, ¿funciones cumplidas o no cumplidas?
6. Acción de las comunidades de habitantes en la toma de decisiones de las futuras viviendas, en la planificación, gestión y construcción de los conjuntos habitacionales.
7. ¿Cual, desde tu opinión, deben ser las condiciones mínimas de habitabilidad que deberían cumplir los conjuntos habitacionales?
8. Mobiliario interior de la vivienda social definitiva.
 - ¿Qué debería cumplir el mobiliario?

- ¿Debe haber una identificación del mobiliario con los gustos de los habitantes?

9. Proyecciones del mobiliario interior en la vivienda social definitiva: ¿Existe una oportunidad de diseño y mejora en este ámbito?

**las preguntas sirven de guía para la entrevista, no necesariamente se preguntaron estas mismas, sino que se realizaron preguntas tomando en cuenta esta pauta y el transcurso in situ de la entrevista.*

Desarrollo entrevista:-

Presentación de Ricardo tapia Zarricueta

Arquitecto, Profesor asistente en la Facultad de Arquitectura y Urbanismo de la Universidad de Chile. Miembro del instituto de la Vivienda, con estudios en especialización en la Vivienda Social. Con diploma en estudios avanzados en la Universidad Politécnica de Madrid y con una tesis para optar a grado de doctorado en la Universidad Politécnica de Madrid, con el tema “Terremoto y Vivienda social”.

Editor de la revista INVI, revista de la Facultad de Arquitectura y Urbanismo de la Universidad de Chile.

Profesor en cursos de pre grado de vivienda y postgrado en Magister. Investigador de un núcleo que se llama “Centro de investigación en vulnerabilidad y desastre natural” donde hay gente de las ciencias sociales, geografía, antropología, la sociología desde hace 3 años. En la actualidad, Trabaja en una investigación para un FONDART sobre “Cuales son los estándares mínimos que debe cumplir una vivienda de emergencia hoy en Chile ante la cualquier amenaza que puede provenir de la naturaleza.”

Preguntas:-

A.M: ¿Desde cuándo se empieza a implementar el block como

modelo de vivienda social definitiva en Chile?

R.T: El block como vivienda social en Chile nace para la dictadura nacional, como en el año 1983. Anterior a esto habías blocks de viviendas para los sectores más pobres, en la época de Salvador Allende, Bloques de edificios que están profundamente documentados. Eran bloques de departamentos con una mayor superficie que las que se empezando hacer después con Pinochet, estos bloques en la unidad popular eran aproximadamente de 60 u 65 metros cuadrados con posibilidad de ampliar, lo cual quiere decir que no es en la época de Pinochet donde nace el block como solución. El dato es que con Pinochet se empieza hacer de menos metros cuadrados, de 35 metros cuadrados. Estos bloques de edificios formaron parte del programa de Pinochet que se llamaba vivienda básica y tenía 3 tipos de viviendas: A, B y C.

La tipología A era una vivienda de un piso, con un patio y un antejardín.

La tipología B era de dos pisos pero era pareada por ambos lados, entonces formaba un tren como de hasta diez viviendas, tenía un frente de 3 metros y un fondo de 6 metros y arriba tenía 3 metros de frente y 6 metros de fondo, formando 36 metros cuadrados en total, tenían un ante jardín y patio trasero.

La tipología A y la tipología B se aplicaron en la mayoría de las regiones de Chile, ya que había una gran cantidad de terreno que permitía una vivienda de este tipo. Sin embargo, en regiones de Valparaíso, Concepción y Santiago, donde el suelo es más caro, se instaló, con gran preferencia, los de una tipología, la tipología C, que son bloques de edificios de 3 o 4 pisos y de estos están llenos en Chile. Estos son de 35 metros cuadrados hasta 42 metros cuadrados. Pero como vuelvo a mencionar, estos bloques de edificios no aparecen con Pinochet, vienen desde antes. Antes de Allende, la época de Frei Montalva, habían bloques de edificios, unos típicos que se construyeron bordeado la avenida Américo Vespucio, estos bloques son de 4 pisos tienen unos códigos 1010 y 1020, son de

hasta de 65 metros cuadrados y no eran construidos para sectores pobres, eran pensando para clase media baja u obreros calificados, que podían pagar la cuotas de ahorro. Los sectores más pobres, en esa época de Frei Montalva hacia atrás no podían acceder a esos edificios, como no tenían para pagar las cuotas, se tomaban los terrenos, es ahí donde nace la toma de la victoria en el año 56.

De Frei Montalva, incluso Alessandri, se hicieron bloques de edificios para viviendas pero eran para sectores socioeconómicos medio bajo u obreros calificados, con Frei Montalva se hicieron estos edificios 1010 y 1020. A las personas que estaban en las tomas de terrenos, se regularizaba su toma, se le daba un título de dominio, se daba por zona urbanizada y se les construyo sus alcantarillados, agua potable, luz, lo cual permitió a las personas construir sus casa, lo cual se llama vivienda evolutiva. Con Allende se construyen viviendas definitivas y plantea que los pobres deben vivir en el centro de la ciudad y no en la periferia. Se construye vivienda en block de 60 – 65 metros cuadrados aproximado, Con Pinochet se empiezan a construir bloques de edificios y se mantiene hasta las casas copeva, en general son viviendas de no más de 45 metros cuadrados. Tanto Pinochet como la concertación construyendo viviendas, hasta el año 2000, de no más de 45 metros cuadrados.

Algo muy importante, es que cuando hablamos de vivienda social, ahora se habla mucho de vivienda social, la dictadura militar aplico y definió ese concepto “Vivienda social”. En lo personal, yo opino ese no es el concepto no corresponde, es vivienda no más, lo que pasa es que hay distintos tipos de viviendas según el grado socioeconómico. La dictadura lo acuño con ese nombre y los legistas de esa época lo incorporaron en la ley de urbanismo y construcción, entonces esta es una definición oficial y que dice en la ordenanza que se define como “vivienda social aquella vivienda que valor de terreno, más lo construido en él, no debe superar las 400 UF”. Si, se saca el cálculo de la UF y su valor actual de 23.000 pesos Chilenos, la vivienda social es aquella que no supera los 9 millones de pesos Chilenos. A lo cual, hoy en día, no se encuentran viviendas sociales a ese precio, incluso las viviendas sociales están

costando 18 millones, lo cual es el doble del precio que se estima y que esta acuñado en la definición de la vivienda social como “aquella vivienda que no supera las 400 UF”. Hoy en día hablamos de vivienda social para referirnos a las viviendas que son destinadas a los sectores económicamente más pobres. Si lo dividimos como lo divide las categorías socioeconómica en Chile la empresa privada ABC1, B, C, D y E. las viviendas sociales están destinadas a las dos últimas D y E.

A.M: Sobre lo mencionado, La política habitacional en Chile es catalogada como exitosa en términos cuantitativos referidos a la cantidad de viviendas que se construyen, pero la crítica, que viene desde el 2000 hacia estos días, va en torno a la calidad de estas viviendas.¿ A que hace referencia esta crítica?

R.T: La crítica nace con las casas copeva, en el año 97, estas casas que se llueven por todos partes, que se les llamo “las casas nylon”. Hasta ese momento, nadie objetaba la calidad de las casas pero desde este momento aparece la calidad como tema.

A.M: Los departamentos que se visitaran para esta investigación tienen algo particular: están ubicados en una zona céntrica como es la comuna de estación central. Esta particularidad es extraña considerando que, una de las críticas a la política habitacional, es que al ser tranzada la vivienda en el juego de la oferta y la demanda, tienden a construirse en la periferia por temas de costo de suelo pero quedan relegadas de los servicios básicos.

R.T: Lo que pasa es que en estos últimos días años, desde el 2004, en vista de las crisis de las casas copevas y, en vista, que se disminuyó el déficit habitacional, en las políticas habitacionales se realizó un giro en que no se deberían hacer conjuntos habitacionales grandes, se deberían construir conjuntos habitacionales pequeños y que estuvieran inmersos en la ciudad, pensando en el acceso a equipamiento de servicios básicos. Así como varios conjuntos

de viviendas nuevas, que están en los intersticios de la ciudad y que están en un programa nuevo que se llama “fondo solidario de vivienda” o que se llama “vivienda para sectores emergentes” que lo llamo el gobierno de Piñera. Y, claro, son conjuntos más pequeños pero que no superan los 50 metros cuadrados.

A.M: Por lo leído en las críticas a la política habitacional, ¿Se sigue manteniendo la monotonía en el diseño de la vivienda?

R.T: Se ha mejorado un poco, porque los conjuntos son más pequeños y, como los terrenos son irregulares, se adapta el diseño a los terrenos. Además, las normas que tiene que cumplir tienen un mínimo, existe un cuadro técnico que define cuanto debe tener la superficie y otras.

A.M: En cuanto al mercado de las inmobiliarias, según tu opinión, responde bien o no a estas demandas habitacionales.

R.T: Hasta el año 79, la dictadura militar se demoró 5 años en instalar el subsidio a la demanda. Algo muy importante, hasta Allende el estado, a través del ministerio de la vivienda, diseñaba las viviendas y el sector privado las construía. Entonces, el sector privado era mandado y participaba en las licitaciones, pero el diseño lo hacia el ministerio de la vivienda. Con Pinochet, el terreno lo pone el privado, el diseño lo pone el privado, la construcción y el financiamiento lo pone el privado. Entonces la vivienda para los más pobres, como no tenían como pagarlo, el gobierno le otorga un subsidio, entonces el privado, desde el 79 hasta hoy, pone los estándares por lo tanto, si tú me dices cuan monótono es el diseño, todo lo mide el mercado. Porque el diseño, incluso, lo pone el mercado, por lo tanto una inmobiliaria y una constructora, cumpliendo las normas, hace viviendas de 50 metros cuadrados. A lo anterior, alguien puede decir que está bien por los hogares son más pequeños, está bien pero hasta cierto punto, ya que hoy en día, es cierto Las parejas se emparejan más tarde, tienen menos hijos pero los Chilenos vivimos más, entonces empiezan aparecer el abuelo, el abuela, la tercera edad, la mama soltera, entonces esto hace que allá

problema y genera que los espacios se hacen pequeños.

A.M: Desde el 2000 en adelante, con el caso copeva, se empieza hacer una reforma en la política habitacional poniendo el énfasis en la calidad. ¿Se está llevando a cabo esa reforma?

R.T: Si, ahora las viviendas deben a los 50 metros cuadrados con posibilidad de ampliarse, esta ampliación puede ser hacia arriba o hacia los lados. Hay una tipología bien clásica que se encuentra en Peñalolén, que la gente llamo como las “casas chubi”, estas fueron para la gente de la toma de Peñalolén. Estas personas negociaron con el estado la erradicación de la toma pero sin salir de la comuna de Peñalolén, no fueran lanzados a comunas periféricas. Sin embargo, Peñalolén tenía problemas de suelo, estaba todo ocupado, entonces un arquitecto diseño la vivienda evolutiva que parte con 45 metros cuadrados pero que se podía ampliar hacia los costados y hacia arriba. La gente las llamo casas chubi por sus colores, al igual que los caramelos chubi, entonces hoy día se hacen viviendas en block de 4 hasta 5 pisos, departamentos de hasta 50 metros cuadrados. Se ha mejorado la calidad.

A.M: La Acción de las comunidades de habitantes en la toma de decisiones de las futuras viviendas, en la planificación, gestión y construcción de los conjuntos habitacionales. ¿Ha mejorado en la calidad de las viviendas?

R.T: Si ha mejorado, antes había y todavía existen las EGIS (entidad gestión de inmobiliaria social) que son entidades privadas y públicas, gubernamentales, municipios, las EGIS identifican las demandas de la comuna, las organizan y ubicaban un terreno, hacían un proyecto y se las presentaban al ministerio, el cual los evalúa y les entrega un subsidio. Las EGIS ayudaban a buscar la constructora que construyera con ese subsidio, entonces ahí se mejora la calidad porque había

una entidad que los estaba subsanando técnicamente. Ahora, con el gobierno de Piñera, las EGIS se les cambio el nombre al final de este gobierno por otro nombre. Hoy en día, un grupo que no tenga vivienda puede postular por comité y buscar una entidad patrocinante o postular por si solos e ir al SERVIU de cada región a postular al subsidio, el estado los evalúa y les entrega el subsidio, este grupo puede con el subsidio ver que vivienda le alcanza con este subsidio. Lo anterior no ha funcionado en Sgto, ya que se encontró hace poco que 34 mil personas que tienen el subsidio en la mano y no encuentran vivienda, esto es porque la inmobiliarias no están construyendo viviendas para los pobres, porque es mal negocio y las pocas que se han construido son en las periferias. Lo anterior es porque los suelos son muy caros, hoy en día los valores de los suelos para construir una vivienda social no puede superar la media UF, pero hoy no se encuentran este valor de suelo más allá de Américo Vespucio, están a 1,5 u 3 UF y como no se encuentran estos suelos hay que construir en fuera del cordón de Américo Vespucio. Es por eso que las personas deben postular a Melipilla o Peñaflor, porque si quiere vivir más al centro, en el caso de la región metropolitana, no puede porque es muy caro el suelo.

A.M: ¿Existe una vivienda piloto que se les muestra a las personas cuando postulan a la vivienda social?

R.T: Si, se les muestra una vivienda piloto. Antes en la época de Pinochet hasta el primer gobierno de la Concertación, se les entregaba una vivienda sin vivienda piloto, se postulaba y se les evaluaba por nivel de pobreza, mientras más pobre tenía más posibilidad de vivienda, pero les tocaba no más. Es por ello que las personas dicen “Me salió vivienda”. Pero desde el 94 que las personas con la organización en comité, empezó a negociar con el SERVIU de donde les iba a salir la casa y podía elegir.

Las personas hoy, pueden meterse a la página y ver, según el sueldo que tienen, a que casa y en que parte pueden optar. Esto funciona bien en la oferta y la demanda, pero limita a las personas más pobres, porque sus ingresos están obligados a salir a la periferia a buscar la vivienda.

A.M: ¿Los conceptos **lugar y espacio en la vivienda social, hay una visión desde el SERVIU o inmobiliarias en estos conceptos?**

R.T: No, eso no tiene nada que ver, nadie toma en cuenta eso. Con casa copeva o sin casa copeva, hasta hoy en día el sector inmobiliario construye viviendas. En, primer lugar, no le importa a nadie, esa crítica es más del ámbito académico.

Con las casas copeva nace la crítica de mala la calidad de la construcción, entonces aparece las exigencias de cumplir con normas constructivas.

Lo que pasa, es que hay otro dato importante, cuando asume el gobierno de la concertación, después de 17 años de dictadura, el déficit faltante, según estudios, era de un 1 millón 200 mil viviendas, hasta el 2000 el déficit es de unas 700 mil. Cuando termina Bachelet el déficit es de 450 mil, se había reducido a un 40% el déficit, entonces con esta reducción se empieza a plantear que la vivienda debiera tener más metros cuadrados e inserta en la ciudad, fíjate que no está ahí el concepto de lugar, lo que plantea es una vivienda más amplia e integrada que goce de los beneficios de la ciudad, que esté más cerca de la escuela, de los equipamientos de salud, de seguridad, de carabineros, de acceso a la búsqueda de alimentos, lo cual es una mejor ubicación para las viviendas pero lo cual, no quiere decir, que sea un mejor lugar.

A.M: **¿Las condiciones mínimas de habitabilidad, óptimas, que debe cumplir una vivienda, en tu opinión?**

R.T: Mira, es una muy buena preguntar, porque hay una definición que aquí en el instituto adherimos que es de un economista que se llama Manfred Max Neef. Manfred Max Neef, tiene un libro que se llama “economía a escala humana”, el plantea que hay necesidades que tiene el ser humano y hay satisfactores para esas necesidades. Las necesidades son de dos tipos existenciales y Axiológicas. Las existenciales son las esenciales para vivir y las axiológicas son las que tiene un valor que las personas les dan. Por ejemplo para ti puede tener más valor vivir en una comuna que tiene altos ingresos y para otro puede ser no importante eso. Depende de la valoración subjetiva que tú le das.

A.M: ¿La percepción de las personas?

R.T: Claro, la percepción o la valoración, la escala de valores que se tiene. Por ejemplo, para mí es importante estar en una comuna rica y quiero tener mi vivienda en esa comuna. Pero para otros no se ha importante eso. El valor de cada uno es diferente, bueno esas son las necesidades axiológicas que plantea Max Neef, pero también plantea las necesidades existenciales, que son las primeras necesidades y son siete, que son ser, pertenecer, estar, libertad y otras, también protección. El ser humano y su identidad están en función de donde habita, entonces la vivienda en este caso no sería una necesidad, sino un satisfactor de necesidades existenciales. Entonces si tú me preguntas a mí que debiera ser la vivienda, debiera ser un satisfactor de necesidades

existenciales del ser, pertenecer, estar y eso significa que a las tres esferas de adonde surge una oferta habitacional. En Chile, tenemos necesidades, tenemos demandas de viviendas y la oferta en estos momentos, producto del accionar del mercado, considera las necesidades y las demandas pero no considera las expectativas de la gente y las expectativas de la gente tiene que ver con estas necesidades existenciales, es quien soy, como me identifico, todo el trasfondo cultural que significa el habitar y eso significa que no es lo mismo habitar a orillas del mar si yo tengo una actividad si yo tengo una actividad asociada al área marítima, o habitar en el campo o vivir en Chiloé o en cerca de una minera no es lo mismo. Para la normativa vivir en Chiloé, vivir de la producción minera o del área marítima, pertenece a vivir en el hábitat rural, entonces es más que eso. Entonces tiene que ver quién soy yo, cual es mi identidad, que es para mí la libertad, entonces la vivienda debe ser un satisfactor de estas necesidades y eso no está considerado. La vivienda hoy en día se considera es un bien de consumo, que puede ser adquirida en el mercado, entonces se adquiere la vivienda que puedo y no la que yo quiero. Entonces eso ocurre porque esta al arbitrio del mercado, es un producto de consumo, la vivienda es también un producto de consumo, pero la vivienda para la gente más pobre, que es para donde está destinado tu producto, es mucho más que eso, es un satisfactor de necesidades existenciales. Entonces las políticas públicas de vivienda no la entienden de ese modo, tú pregúntale a un economista y te va a responder que la vivienda es un bien de consumo y adquieres la vivienda que puedes sino tienes más capacidad.

A.M: Parte de mi trabajo, es la percepción de la vivienda y en esto entra el mobiliario como objeto de esto.

R.T: Es bastante subjetiva la opinión sobre esta (respecto al mobiliario)

A.M: Por eso preguntaba sobre el lugar y el espacio de la parte académica, por el tipo mobiliario tiene un valor del bien de consumo, pero sobre la parte del lugar sobre lo que perciben las personas sobre el lugar.

R.T: Hay una diferencia entre el espacio y lugar, hay bastante literatura sobre eso. Nosotros lo que hemos trabajado, tenemos un informe que se llama hábitat residencial y tiene un enfoque sistémico. La vivienda, además de ser un satisfactor de necesidades existenciales y axiológicas es un sistema que está constituido por los grupo que está adentro y el contenedor de ese grupo, por ejemplo en este momento hay un profesor hablando con un estudiante de diseño industrial en un espacio que es una sala de reunión y si nosotros nos vamos de acá y viene una persona y pregunta que es este espacio se le dirá: es una sala de reunión. Pero en estos momentos es una sala de reunión en el que estamos discutiendo de la vivienda, entonces este espacio se transforma en lugar de la docencia, pero se transforma en lugar de la docencia es porque está un profesor y un estudiante, pero para que discutamos estamos discutiendo en un tiempo, entonces eso es lo que algunos teóricos dicen que hay un proceso, un espacio se transforma en un lugar en la medida que transcurre en el tiempo, entonces algunos dicen lugar es tiempo en el espacio. Entonces algunos teórico del espacio hablan de esta definición, la connotación del lugar la dan la comunicación, el tipo de comunicación que tiene el sistema social que esta acá. Entonces si nosotros nos vamos y llega un colega con su pareja a discutir un tema amoroso, este espacio se transforma en un lugar de discusión de parejas. Entonces el simbolismo y la connotación que tiene un espacio dependen de quienes lo habitan. En ese caso, un espacio se transforma en lugar en la medida que es habitado por sistemas sociales que el dan una connotación pero esa connotación es dada en el tiempo. Por lo tanto si tú vas a

preguntarle a una vivienda que recién obtuvo su vivienda social, estará feliz, contento porque a lo mejor vivía en un campamento y ahora no pasa frío, está abrigado, tiene agua caliente, tiene un bienestar, pero a lo mejor si vas a los cinco años a la misma persona, quizás este menos contento porque el vecino de al frente pone la música a todo dar y ha discutido con él, las escaleras están todas sucias no las limpian, la gente es coxina, entonces el lugar que en este caso es la habitación está siendo calificado negativo en la medida que ha transcurrido un tiempo y ha generado insatisfacción. Entonces espacio - lugar porque requiere primero un espacio y luego lugar en la medida de quien lo habita lo hace suyo, hay connotación social y ha pasado un tiempo, entonces el lugar aparece después con quienes lo habitan.

A.M: ¿el servicio de post venta, La asistencia técnica que hay hoy en día funciona bien?

R.T: Si funciona bien, pero es netamente técnica esta actividad, es como tú lo dices, el artefacto en la vivienda, el sistema de agua, la luz, el agua caliente, la ventana cierra bien. Está asociada más a una cuestión material física. Claro que está asociado al bienestar en sí, por que si la ventana no cierra bien va a entrar más frío, influye también en el bienestar.

A.M: ¿Desde tu experiencia, que debería tener el mobiliario para la vivienda?

R.T: Bueno, es muy importante la conversación que estamos teniendo, porque en rigor, tú no deberías tratar a los más pobres de modo discriminatorio, si entendemos la vivienda, como otros también la entiende, es que la

vivienda debe ser parte de los derechos humanos de segunda generación: los derechos sociales culturales económicos. Porque los primeros derechos humanos son el derecho a la vida, y derechos sociales culturales sociales económicos son el derecho a una buena vivienda y a una buena ciudad, sobre esto hay bastante literatura sobre el derecho a la vivienda y la ciudad. así como la gente en Chile hoy día tiene asegurado el derecho a la salud con el auge o privado, sea gratuita o más allá del sistema de AFP, como el derecho a una buena educación, porque se está luchando hoy día, bueno también se está luchando para que la vivienda sea un derecho, pero para que sea un derecho tiene que estar en la constitución, países como Brasil, Ecuador, México que en sus constituciones dicen que la vivienda es un derecho irrenunciable, derecho humano y que el estado tiene el deber de proveerla. Pero en Chile, la constitución no dice eso, dice que la vivienda es un bien y para que él no pueda acceder por su propio esfuerzo para conseguirla, el estado lo ayudara subsidiariamente para conseguirla. Entonces si la vivienda es asignada como un derecho humano, debería estar por estándar adecuada a las expectativas de la gente, entonces para los pobres no debiera haber vivienda más chica porque si son humanos como cualquier otro, entonces en ese dilema del mobiliario interior, no debiera ser que como son más chicas hacemos un mobiliario más chico. Entonces entender que no se merecen un mobiliario más grande porque su vivienda es más chica es una equivocación para este dilema, para su comprensión.

Yo opino para tu proyecto, es plantearlo más allá de la vivienda social, es plantear cual es el mobiliario que requerimos hoy para el actual modo de vida del ser humano en una economía de mercado, donde por ejemplo los empleos son más efímeros, todos los estados están más reducidos, se han externalizados. El estado de bienestar desapareció en América Latina cuando llegaron las dictaduras y se implantó el sistema de mercado neoliberal, que es la economía globalizada, a excepción de Cuba, Venezuela, Bolivia, Ecuador. Pero Chile es el único país de economía

neoliberal en Latinoamérica, entonces dada la realidad que indica que estamos en un país que está regido por este tipo de economía, donde el empleo es más efímero, donde hoy en día el sentido de la comodidad no está solo dado por la vivienda sino que también por las redes sociales, la comunicación, la telefonía móvil, el chat, ya no es necesario estar presente para comunicarse con alguien, sino que está el chat, entonces la vida hoy es más dinámica, rápida, entonces los espacios para esta vida moderna dentro de esta economía social de mercado, hacen que los espacios deban ser múltiples y versátiles.

Y no ser fijos, ya que los empleos tampoco son fijos, el año pasado se instaló el subsidio a al arriendo para la pareja joven, considerando los trabajos de las parejas jóvenes no son fijos ahora puede estar trabajando en Santiago, en 5 años más pueden ir a trabajar a una minera después a Talca, y en ese caso necesita cambiarse de vivienda y porque no vivir en arrendamiento y en ese caso el mobiliario no debería ser tan estacionario y fijos, porque al estar trasladando este mobiliario estacionario y fijo es un problema, entonces yo opino que hoy en día el mobiliario debería ser más flexible, dinámico, transformable y adaptable tal que los espacios deben cumplir diversas funciones, en el día en la mañana, en la noche, en los trabajos, los días laborales, los espacios son más pequeños, está la tercera edad, entonces los espacios deben ser más adaptables y transformables como criterio general, más allá que sea vivienda social o no.

A.M: Bueno, yo cuando se lo planteaba al profe, le mencionaba que cuando uno se imagina un mobiliario para la vivienda social definitiva, se viene a la mente como son más pobres entonces muebles de masisa.

R.T: Bueno es que el desafío está innovar a bajo costo, porque una familia pobre entre ir a Falabella y Ripley o ir a ropa china, prefieren ropa china por que le interesa gastar menos en vestidos y gastar más en alimentación porque les interesa administrar mejor lo que tienen, en el mobiliario igual ojala sea de buena calidad y a un bajo costo de producción, y que se transformable y adaptable.

A.M: Y que igual tenga un sentido de pertenencia, me refiero a que cuando uno muestra una casa, los muebles igual son parte de como del habitar, del pertenecer a algo. Como según tu opinión, de estar dentro de las tendencias actuales, porque cuando uno entra a estas casas, dice: oh que tenga. Y las personas tienen una estética del mobiliario que compran, no es cualquier mobiliario.

R.T: por eso hay que entender sobre lo que te hablaba de las necesidades existenciales de como es, de cómo se identifica, en este caso los habitantes de las viviendas sociales, que es lo que hacen, como trabajan, como están constituidos los hogares, no es lo mismo como ocupan los espacios los jóvenes, los de la tercera edad, los que trabajan, hoy en día los adultos trabajan y los niños van a la escuela, entonces tienes que reconstruir el modo de vida cotidiano que tiene la gente de la vivienda social, de modo tal que el mobiliario este en función de ese modo de vida, lo que sí está claro es que siempre se necesita espacio para guardar. Hoy en día, todos tienen lavadora, ve el censo, todos tienen microondas, internet. La gente quiere disfrutar de televisión, tienen un plasma grande aunque la casa sea chica, porque ellos quieren sentirse pertenecientes a un sistema económico igual que los demás y eso se da a través de la imagen, a pesar que uno critique eso, si ellos lo quieren por que no.

Por ello te mencionada las necesidades de ser, pertenecer, protección y otras. Entonces yo creo que tendrías que ver como habitan. Existe una revista que se llama foco 76, que salió hace unos años por Chiletra, que hizo un estudio de las clases socioeconómicas en Chile y en que gastaban el dinero, allí salía el mobiliario típico que compraban, debe de estar subida en internet. No me acuerdo del número del volumen pero salió hace como 3 o 4 años atrás. Esos son datos objetivos de como habitan las familias de los distintos estratos socioeconómicos.

Lo que sí es un hecho, es que hoy en día no hay un mobiliario para la vivienda social, la gente va a la feria de las pulgas, a Franklin (persa BIO BIO), y es mobiliario para un estándar mayor, pero no por eso es necesario hacer un mobiliario más chico, porque también hay otro tema, si yo estuviera en tu comisión, te haría la siguiente pregunta ¿usted le hace un diseño acorde a menor dimensión de su vivienda, pero como va hacer un diseño de cierta exclusividad, producido a menor escala igual me va a salir más caro?, entonces mejor me voy a Franklin los muebles típicos que me salen más baratos en vez de comprar un mueble que me lo va a diseñador un diseñador que hará 100 unidades en cambio acá sale más barato o lo compro en líder en cuotas y lo armo yo. No sé si conoces la empresa europea de IKEA, y arrasa en Europa para los más pobres, los más pobres de Europa son como los c1 de acá, entonces como en Europa no hay mano de obra, funciona mucho con el “Hágalo usted mismo” y te presenta la habitación con muebles completos multifuncionales y que es lo que hace la gente: compra el KIT y lo arman ellos mismos en sus casas. Lo tuyo es como “Un IKEA a escala Chilena” muebles versátiles, que por último la gente los arme y los desarme.

A.M: Es que también una parte del trabajo es que las personas compren Armazón (estructura) del mueble y la

gente le vayan comprado los cajones a elección propia, que sea customizado. Eso igual es una forma de crear identidad para los habitantes, porque se puede pensar que el mobiliario puede venir de paquete(integrado) en el diseño de la vivienda, pero si todos son iguales, la gente igual los querría sacar por esa monotonía. Que pueden elegir los muebles.

R.T: la cosa va por ahí, por que imagínate los dos fuéramos pobres y tuviéramos 100 lucas, con lo cual hay que vivir, comer, en eso el mueble es totalmente secundario, porque entre invertir en comer o en muebles, se invierte en comer. Entonces si puedo acceder a un mueble que lo voy armando de a poco, me conviene eso. Pero ojo si no tengo dinero y hay un mueble que lo ven en el líder y lo pago en 10 cuotas de 5 mil pesos mensuales, me conviene eso, lo armo de a poco y lo pago en cuotas por que no puedo pagarlo al contado. Entonces tienes que contemplar esos aspectos económicos para que sea sostenible el producto.

Es cierto, además, cuando fui a visitar unas casas (departamentos) corren el riesgo de que quizás el mueble era muy grande y no les iba a caer en la casa, también se les marchita las puntas de los muebles, ya que es un tema el acceso del mueble. En el caso de Holanda, tienen para subir los muebles cordeles con ganchos por fuera y los entran por las ventanas. En el caso Chileno debieran poder armarse y desamarse para el acceso a la vivienda.

Si es cierto eso. Hay un argumento que tu puede sostener y que es indiscutible, porque alguien podría decirte: el problema no es que las viviendas sean más chicas, sino que no está hechas con justicia, Entonces ¿porque lo pobres tendrían que tener viviendas chicas?, reconociendo ese

dato, pero del supuesto de que el estado Chileno no puede construir viviendas sociales más grandes ya que el gobierno está preocupado de otras necesidades sociales como salud, educación, pensiones además de desastres naturales como el terremoto del 2010 que nos hizo gastar más de 30 mil millones de dólares, sino fuéramos un país afecto a desastres naturales, fijate que estoy en un grupo que un experto en sismología a calculado que el daño por desastres naturales sea terremoto, tsunami, volcanes, le cuesta a Chile el 1% de su PIB anual, por lo cual Chile debería tener todos los años guardado en un chanchito el 1% de su PIB para el caso de alguna calamidad de desastre natural y así no quitarle fondos a otras necesidades, entonces el estado Chileno no puede invertir U darse el lujo de decir vamos hacer viviendas de 70 metros cuadrados, no puede porque no tiene el presupuestó, entonces de aquí a que ocurra esto pasaran unos 30 años , por lo tanto de aquí a que ocurra hay que diseñar mobiliario interior para espacios más pequeños. Ahí está el argumento de tu proyecto.

FINALIZACION DE LA ENTREVISTA.

ANEXO N°3

<p>Gustos de mobiliario</p>	<ul style="list-style-type: none"> • Casi todos los muebles fueron comprados por mí. • Tenemos dos camas matrimoniales. • me quiero comprar un sillón en L, pero no puedo llegar y comprar el que me guste, tengo que saber la medida para comprarlo. • El materia o gusto depende del bolsillo(dinero) la buena calidad depende del dinero • El living ideal de cuero, como no tenemos gatos ni perros, porque ellos harían cagar el living de cuero. • La cama americana, que me quiero comprar (la señora) tiene que ser dividida para que pueda entrar. • Yo, encantado tener uno de cuero pero es mucho la inversión, un sillón de una pieza me salió 400 lucas.
<p>Espacio y adaptabilidad en la vivienda</p>	<ul style="list-style-type: none"> • Viene el lavaplatos, donde está la mesa comedor, venia un mueble blanco que lo cambie para el pasillo. • La logea venia tal como está, venia una caja de metal que supuestamente venia dos galones de gas, pero yo la saque por la lavadora. • Antes vivía con mi mama, en una casa chica, que se llovía entera, todos vivíamos amontonados. • El cambio es positivo, valió la pena esperar, esperamos 6 años. • Los niños chicos se desenvuelven bien, salen a jugar a la plaza, no corren riesgo, tenemos todo cerrado el condominio (nosotros) el SERVIU o municipalidad puso la reja, nosotros pusimos la otra reja protectora. • No me siento como prisionera, tengo harto espacio, es amplio. • ¿sí la cama tuviera cajones, elimina el velador? Claro que elimino el velador. • No tendría problemas en armar o desarmar los muebles, me acostumbraría no más. • Opinión sobre la vivienda: Buenas viviendas sociales en las que vive en comparación con otras (no se llueven). • En la vivienda, hay buena movilidad, para 4 personas está bien pero si hay más personas que 4 se complica cree el. • “Están diseñadas para 4 personas”. • Lo más complicado en espacio es la logea, porque hay que tender, la basura. Lo más desordenado • Lo demás nos arreglamos bien en el espacio, aparte que es chico, uno ya se habitúa. • Dormitorio anterior era la mitad del departamento actual. • En el dormitorio, pero ya uno se habitúa, pero uno mira por el espacio, pero estando acá uno ya se acostumbra. • Lo más complicado es la logea, por temas de poco espacio, de tener que tender afuera.. Pero lo demás no.

	<ul style="list-style-type: none"> • Los hijos de la familia llegaron ya mayores de edad al departamento por lo cual no existe una adecuación complicada de ellos a la vida en el departamento. • Por ejemplo para los cumpleaños, viene gente a saludar, ahí uno tiene que acomodarse, poner sillas , pisos , donde quepa no más la gente • No hay choque ni complicaciones, salvo cuando viene gente de afuera se complica el flujo, pero estando nosotros ningún problema. • Acá no hay nada de más, está todo justo sobre todo cuando el núcleo familiar son dos niños o tres niños son mucho más, porque aquí mi hija su pareja más su niña, les queda justo el departamento para ellos 3, tiene el dormitorio la Carola, su hija y sobra un dormitorio. pero si fueran una pareja y 3 o 4 niños quedarían chicos. • No es que yo quiera o no acomodarme, me tengo que acomodar porque es mi casa, tuve que hacer todos los muebles a la medida del espacio. • Hay que acomodarse al departamento, pero en general son buenos los departamentos, no se pasa frío, no se llueven, paso las pruebas de todo. • Visión positiva del departamento. • Yo, tengo una hija afuera de este hogar y quería unas piezas más grandes para que ella se viniera acá. • Elegimos el 4to porque siempre escuchamos que en el 2do y el tercero siempre tenían problemas con el ruido, con las personas que suben o que bajan y para darle prioridad a las personas más adultas en los primeros pisos, nosotros no tenemos problemas para bajar o subir escaleras, como somos jóvenes ahora. • El cambio de casa es para mejor, acá uno tiene su dormitorio. Primero que todo tenemos todas nuestras cosas propias. Antes nunca habíamos tenido ni living, comedor, todo lo que fuera dentro de una pieza. • Antes vivíamos de allegados donde un abuelo. Vivíamos en una pieza apretados, mi hija grande vivía a los pies de mi cama, en un sofá cama • Ahora todo es distinto, ahora nosotros somos independientes. Yo fumo y ahora puedo darme el gusto de fumar un cigarro, dentro del living. • En tema de espacio, es mucho más cómodo acá. • Para 4 está bien nuestro espacio. • Cuando viene más gente, se nos achica hartito el espacio, tengo que correr las mesas, las sillas. • Con el tiempo nos hemos sabido ir acomodando. • Por espacio para nosotros es cómodo, por ahora, antes como no teníamos nada, es más de lo que esperábamos. Igual para después queremos tener una casita que es lo ideal para todos, tener tu patio, tu perro. • En todos los demás departamentos se hicieron cambios, se quitaron el lavamanos, pero nosotros como no teníamos nada, nosotros llegamos y compramos.
Funcionalidad	<ul style="list-style-type: none"> • La pared de la cocina, viene más corta que las demás paredes pensadas para que las personas instalen un mueble o mesa.

	<ul style="list-style-type: none">• Cuando viene más gente, no hay problema de movilidad porque nos acomodamos, yo hice esta mesa cocina americana, se sientan acá. Si queremos hacer un asadito nos ponemos acá afuera o allá abajo, donde hicimos un especie de quincho para el condominio• El caso del mueble cocina en la pared, pensé en que ojala me resistiera la pared, para que no se cayera el mueble. LAS cosas más pesadas las tengo abajo, para no ha tira la pared que es de tabique.• El primer mueble del pasillo viene por defecto, viene el mueble chico, pero no arriba, solo vienen en esos lados los espacios para los muebles.• Las sillas, los sillones, el living, mueble de cocina, velador, mueble del televisor, todo se ocupa.• ¿si la cama tuviera cajones, elimina el velador? Claro que elimino el velador.• No tendría problemas en armar o desarmar los muebles, me acostumbraría no más.• “Acá tiene que ser funcional el mueble, por el espacio, si no son funcionales lo estético no importa, no sirve si es estético pero no funciona”.• Si se ve un mobiliario ad hoc a una vivienda como la que él vive, él lo copia, le tomaría las medidas y vería tu funcionamiento para hacer uno igual a este.• Si, se hace pequeña, porque se tiene que tener la fuente, la olla y otras más.• Los muebles los tuvimos que hacer por el espacio.• La ropa es un problema, tuvo que dejar harta ropa en el hogar anterior.• Entretecho Usado como bodega (guardan encerradora, muebles).• yo quería piezas más anchas (las actuales son estrechas pero largas) pero ahora me doy cuenta que es mejor como nos tocó.• Me compre un mueble y tuve que comprar el más chico pata así dejar más espacio para otras cosas.• Los muebles están todos hechos a la medida. Contrate a un maestro que vino a tomar las medidas para hacer los muebles.• los espacios destinados a muebles en el pasillo (hacia el pasillo) los cambie hacia adentro de la pieza.• Sofá living es de 4 piezas, modular.• Nosotros elegimos el 4to piso. Nos dieron la opción entre las habitaciones más grandes o el living más grande, pero nosotros siempre quisimos los dormitorios grandes.• Por ejemplo, la mesa comedor cuando no la ocupamos se corre hacia la pared del pasillo. Así se genera más espacio.• Acá el tema de la puerta con la mesa no genera problemas.• Nos anduvimos arrepintiendo por el espacio que ocupa. Porque podría ocuparse ese espacio para otro mueble u otra cosa.• Podríamos haber dejado cerrado el panel, como venía en principio, y haber puesto otros muebles.• Con la cocina americana perdimos ese espacio.• En logea pretendemos, lo hemos visto en otros depts. Hacer una puerta corredera así de ocupa toda la pared y no se quita espacio con la puerta.
--	---

	<ul style="list-style-type: none"> • El living es desarmable, 4 cuerpos. • El espacio del closet, donde está la bici, va hacer como closet si o si, a futuro. • En las piezas hay piso flotante por: que la cerámica es más helada y por los niños, por si se caen, el piso flotante es más blando que la cerámica.
Acceso del mobiliario	<ul style="list-style-type: none"> • A mi hija le paso, que cuando compro la cama para su dormitorio, compro una cama americana y la entro a la pieza, pero ahora que se quiere cambiar de dormitorio no puede sacar la cama por que el pasillo es muy angosto. • si por ejemplo este mueble (cocina americana) lo hice en conjunto con este otro (mueble cocina) y yo le dije al cabro que lo hizo las medidas para que cayera bien pero si lo hubiese comprado en otra parte quizás no hubiese dado la medida. • Si este mueble (ropero) está hecho de cuatro partes , para poder ingresarlo a la casa • Problemas en el acceso por la escalera y puerta, en particular por la escalera. • Vivíamos en una casa de 5 dormitorios, dormitorios grandes y llegamos acá y nos encontramos con esto, nosotros no tenemos problemas porque somos adultos pero en otras partes que tienen más niños tuvieron que entrar camarotes y otra serie de cosas. • No hubo problemas para entrar los muebles, porque están hechos a la medida. • El mueble para el televisor (Mueble café del living) se desarma para entrarlo. • Nosotros solo teníamos las camas, no tuvimos problemas de traer muebles porque no teníamos. • Para entrar los muebles comprados, no tuvimos tantos problemas. La cocina americana se desarma en dos. El mueble televisor costo entrarlo, tuvimos que desarmarlo. • Las camas americanas costo entrarlas. • Algunos se tuvieron que comprar camas divididas para poder entrarlas. • El drama es que al entrar la cama no cabe por el ancho del pasillo, entonces cuando la entramos tuvimos que pasarnos del pasillo y entrar en reversa la cama por la puerta. • La cama americana, que me quiero comprar (la señora) tiene que ser dividida para que pueda entrar.
Ambientación del hogar (imagen del hogar)	<ul style="list-style-type: none"> • mucha gente abrió la logea y modifíco todo. • caso de panel que separa cocina de living. La mayoría de las casas lo sacaron. • pero hay re poco lo que hay que hacer acá, la logea, la cocina se tendría que hacer de otra manera. • El departamento venia sin piso y sin la pared terminada: Ladrillo princesa bruto. • Yo saque la pared de la cocina. • Pusimos piso flotante en el piso nosotros. • Hice todo muro. • El comedor, living y cocina eran compartidos con mis papas, se cocinaba para todos. Ahora no, tenemos nuestras propias cosas, cada niña tiene su dormitorio. • Entonces acá, nosotros tenemos nuestra propia habitación, acá podemos invitar a nuestras familias, recibir personas. • Venía en la cocina, la pared hasta el pasillo peor nosotros la sacamos por que pretendíamos hacer mueble americano, como el que tenemos ahora.

	<ul style="list-style-type: none"> • Después nos anduvimos igual arrepintiendo de haber quitado el panel. • Con la pared continua, los departamentos que lo tienen, se ven vienen, porque se les ve más espacio. Porque ocupan ese espacio para muebles. • Nuestra idea fue siempre tener un solo mueble que tuviera todas las cosas, no empezar a llenar con muebles u otras cosas que hace que se nos achique el espacio del departamento. • Claro debe combinar con la pared, supongamos el living debe combinar con las cortinas, con eso lo elegimos, vimos otro mueble más opaco y cuando apagaron la luz, se perdía el mueble, no brillaba • Nosotros elegimos los muebles de la cocina de acuerdo a la cocina, con los colores de la cocina, cada mueble con su espacio y acorde a la temática de este espacio. • Debe ser estético si o si, debe ser moderno, nosotros no tenemos ningún mueble antiguo, como con figuras ni sillones antiguos, nosotros hicimos el departamento con la idea de dejarlo más moderno, nosotros vimos otros departamento con estética más rustico, nosotros lo queremos más moderno. Otros le pusieron cerámica, otras terminaciones. • Nosotros, la idea es que sean uniformes con el espacio, que sea el diseño con el color, que combinen, los muebles deben combinar con el espacio en el que está. Que nada se vea desordenado, cada espacio con su temática. • En las piezas optamos por cambiar colores porque uno cierra la puerta y es otro ambiente al tiro. • Entonces cada uno (los dormitorios) con sus colores, las niñas eligieron sus colores en las piezas, lo demás debe ser igual. • Si porque es importante, una porque Es tu casa y puedes hacer lo que tú quieras. • Y el baño tiene un color, un ambiente y la cocina lo mismo... mm a mí no me parece eso, no me tinca, cada lugar debe tener su ambiente propio. • Cada ambiente debe ser especial, cada ambiente debe ser distinto.
<p>Estadía en los sectores del hogar</p>	<ul style="list-style-type: none"> • Pasó tiempo en todas partes de la casa, el tiempo que más paso es cuando estoy con mi hija en el living comedor, cuando estoy con mi hija con mi nieto, sino me voy al dormitorio, me salgo a fumar un cigarro afuera... • En el living es donde pasó más tiempo, como todos. • Al dormitorio voy a dormir no más. • Recuerda que aquí somos dos adultos, la niña chica va al jardín, la otra niña va a la escuela y él trabaja, entonces paso sola todo el día acá. • La zona que más pasamos tiempo es el living, porque tengo un decodificador con cable y está en el living, nosotros las piezas las ocupamos más para dormir, mi hija la grande, ocupa más la pieza porque llega del colegio y siempre hay alguien ocupando el living. • En el living tengo el play, la tele, puta esta todo aquí, el 90% de la vida está en el living. La vida del departamento está en el living.
<p>Comunidad y pertenencia.</p>	<ul style="list-style-type: none"> • Cuando viene más gente, no hay problema de movilidad porque nos acomodamos, yo hice esta mesa cocina americana, se sientan acá. Si queremos hacer un asadito nos ponemos acá afuera o allá abajo, donde hicimos un especie de quincho para el condominio.

	<ul style="list-style-type: none"> • Entre todos en la comunidad pusimos plata e hicimos en el quincho • El tema de vivir acá es que yo conozco a toda la gente. Todos estamos desde los 6 años del comité, nos juntábamos siempre a reuniones entonces salgo y conozco a todos los vecinos. • La gente está preocupada, es seguro. Cualquier cosa nos apoyamos en el conjunto • El tema de vivir en comunidad acá no es ningún problema, todo bien. • No era afín la idea de los departamentos, pero era la oportunidad que se presentó así, instantánea. • No mucha convivencia, no los conocíamos a la gente de acá antes de venirme y es complicado el convivir, porque hay gente que no quiere pagar nada, no quiere pagar los gastos comunes, alegan por todo es penca vivir acá weon, y pero hay que acomodarse. • Mucha gente (familiar) vive en este condominio. • Mucha gente conocida entre sí: Ayuda a la convivencia y sentido de comunidad dentro de este condominio • No se puede invitar a toda la familia, se tiene que invitar por parte e igual uno necesita invitar de repente a toda la familia completa.
Zonas imprescindibles del hogar	<ul style="list-style-type: none"> • En el living es donde pasó más tiempo, como todos. • Al dormitorio voy a dormir no más. • Cuando a mí me dijeron que me salió el departamento, yo me compre el living, la cama y el mueble del televisor. • ¿Las zonas del hogar que son imprescindibles para que sea hogar? El baño, para nosotros eso fue importante, porque allá era compartido el baño. Para las pascuas y año nuevos allá había que hacer fila para bañarse, eran como 13 personas antes. Aquí es distinto, el baño es fundamental. • En el living tengo el play, la tele, puta esta todo aquí, el 90% de la vida está en el living. La vida del departamento está en el living.

Zonas prescindibles del Hogar	<ul style="list-style-type: none"> • Yo lo ocupo el cuarto (de la nieta) para dejar ropa. • Sobra una pieza para echar cosas, porque siempre hay cosas que sobran en una casa, más si se viene de vivir en una casa grande. • ¿Zona prescindible? La logea, ahí se cuelga ropa, se lava la ropa, es lo que menos ocupamos, lo ocupa más ella.
Factores en la decisión del mobiliario	<ul style="list-style-type: none"> • Los muebles los compre yo con mi hija, la mesa americana lo mando hacer mi hija, le saco las medidas y lo mando hacer. • Cuando compre no pensaba en el riesgo de si iba a caer o no en el departamento. • Si el mobiliario fue armable, modular sería lo ideal para esta casa, compraría siempre y cuando tuviera, si se tiene dinero claro, el factor precio es importante para la compra de muebles.

	<ul style="list-style-type: none">• Deje hartos muebles.• Lo demás no, el espacio, tengo que acomodar todo al espacio.• Me compre un mueble y tuve que comprar el más chico para así dejar más espacio para otras cosas.• No tengo libertad para comprar un sillón grande, porque tengo que acomodarlo al espacio.• Los muebles, cocina, sofás, todo pensado en el espacio que pueda ocupar• Traje a alguien para que me midiera el closet y la cocina, así hacer estos muebles a la medida.• El mueble del living lo compre y quedo justo por suerte• tengo que saber bien la medida del espacio para comprar.• me quiero comprar un sillón en L, pero no puedo llegar y comprar el que me guste, tengo que saber la medida para comprarlo.• no puedo llegar y decir: este me gusta (un mueble) tengo que ver la medida antes si es que va a caer• CLARO, si compramos un mueble y no cae lo dejamos, por ejemplo este mueble lo compramos en una liquidadora donde si lo compras no se pueden devolver, entonces si no hubiese caído, se pierde la plata.• Y cuando llegue y me encuentre con este espacio, yo bote una pila de cuestión ni para que te cuento.• vivía antes en una casa con 5 dormitorios en el segundo piso y abajo living, comedor. Tenía terraza, un comedor de todo el espacio del departamento actual (la vivienda social) y cuando llegue fue terrible, tuve que botar todo lo que a mí me servía pero acá no entraba entonces tuve que decidir que entrar, tuve que comprar muebles más chicos, regalar cosas, comprar un living más chico que entrara acá. Gaste mucha plata...• Tuve que deshacerme de un monto de muebles.• NO hay otra manera(referido a las muebles que tuvo que hacer)• Tengo un comedor chico(tuve que comprar uno más chico)• El materia o gusto depende del bolsillo(dinero) la buena calidad depende del dinero• El living ideal de cuero, como no tenemos gatos ni perros, porque ellos harían cagar el living de cuero.• Con el tiempo cambie el living que es más chico ahora.• Pero a la larga, nosotros decidimos cuando tuvimos la plata lo hicimos.• Si corremos el riesgo de comprar un mueble por que sea del gusto, apariencia y dinero pero puede que no entre.• Supongamos yo compre el mueble televisor porque tenía la plata y me gustaba pero cuando llegue a la escalera empecé a caxar que quizás no caía en el departamento.
--	---

	<ul style="list-style-type: none"> • Porque madera y no de cuero? Antes teníamos uno de cuero sintético y se quebraja, se empieza a partir y como nosotros tenemos este animalito, el gato, típico que el rasguñan, entonces es imposible un living sofá de cuero. • ¿Factor precio- costo a considerar? Sí, claro si no fuera por eso, encantado por cuero por que no se quema, no se quebraja como el de cuerina, pero mucha plata. • Nosotros elegimos los muebles de la cocina de acuerdo a la cocina, con los colores de la cocina, cada mueble con su espacio y acorde a la temática de este espacio. • El 90 % de las personas que viven acá, se los regalan estos departamentos, entonces no todos tienen la situación de llegar y mandar hacer sus muebles, entonces nosotros nos aguantamos con esto, igual nos encantaría tener sus closet y otras cosas. Pero le hemos dado prioridad a lo que más necesitamos. • ¿Si fueran muebles multifuncionales y adaptables, cambiarían muebles, optarían por esos muebles? Si, totalmente, por ejemplo hay mesitas que se expanden, se estiran y listo. • Nosotros no nos quisimos deshacer de la mueble del comedor porque es buena calidad, es madera, igual ocupa más espacio. • Entre calidad y funcionalidad de los muebles? Debe tener un poco de los dos, aunque más calidad del mueble por que la idea es comprar una sola vez y creo, como te decía antes, yo creo que toda la gente quiere comprar una sola vez sus casas. No creo que tenga dinero la gente acá para cambiar los muebles una vez año. • Debe ser estético si o si, debe ser moderno, nosotros no tenemos ningún mueble antiguo, como con figuras ni sillones antiguos, nosotros hicimos el departamento con la idea de dejarlo más moderno, nosotros vimos otros departamento con estética más rustico, nosotros lo queremos más moderno. Otros le pusieron cerámica, otras terminaciones. • Otras personas pintaron todo de un color, es que es gente enchapada a la antigua (pinta todo de un solo color por estética o, quizás lo más importante, por tema de ahorro, considerando que las diferentes pintura salen más caros).
Colores	<ul style="list-style-type: none"> • Para elegir los muebles, los elegimos que combinaran unos con otros, la combinación el living era café, entonces los demás muebles que combinaran con ellos • La pared la pinte blanca para que combinara con cualquier tipo de mueble • Claro debe combinar con la pared, supongamos el living debe combinar con las cortinas, con eso lo elegimos, vimos otro mueble más opaco y cuando apagaron la luz, se perdía el mueble, no brillaba • Nosotros, la idea es que sean uniformes con el espacio, que sea el diseño con el color, que combinen, los muebles deben combinar con el espacio en el que está. Que nada se vea desordenado, cada espacio con su temática. • Si se elige un color específico, se tienen que tener cosas que combinen con eso. • Supongamos los colores claritos, lo que es el blanco, combinan con todo, son neutros.

	<ul style="list-style-type: none">• Si tu pintas las paredes verdes no se pos y ponen muebles cafés... mmm no combinan.• Vemos combinaciones de colores, comparamos cosas.• Vemos contrastes de colores, ver si se te va a ver feo.• Que no se achique el espacio, porque hay colores que amplían el espacio, por la claridad.• El baño igual tiene sus colores, bueno todo tiene su ambiente.• Nosotros nos preocupamos harto en eso, de los ambientes, bien ordenaditos en eso de la casa, nos preocupamos de la casa. Nos gusta ver esa parte de la casa.• El baño es verde la pared y piso negro, para que combinaran.
Materialidad	<ul style="list-style-type: none">• El materia o gusto depende del bolsillo(dinero) la buena calidad depende del dinero• El living ideal de cuero, como no tenemos gatos ni perros, porque ellos harían cagar el living de cuero.• Porque madera y no de cuero? Antes teníamos uno de cuero sintético y se quebraja, se empieza a partir y como nosotros tenemos este animalito, el gato, típico que el rasguñan, entonces es imposible un living sofá de cuero.• Yo, encantado tener uno de cuero pero es mucho la inversión, un sillón de una pieza me salió 400 lucas.• Nosotros vimos otro living de tela, todo de género, pero este que es de madera con genero le da como otro cache, algo más bonito• Nosotros no nos quisimos deshacer de la mueble del comedor porque es buena calidad, es madera, igual ocupa más espacio.

ANEXO 3

CUADRO NORMATIVO Y TABLA DE ESPACIOS Y USOS MINIMOS PARA EL MOBILIARIO para proyectos del Fondo Solidario de Elección de Vivienda regulado por el D.S. N° 49, (V. y J.), 2011				2/7
DORMITORIO PRINCIPAL		7.3 m ²	REQUERIMIENTOS	
1 Cama de 2 plazas 2 áreas de veladores			<ul style="list-style-type: none"> Deberá considerarse el espacio disponible para 1 cama de 2 plazas, de 190 cm por 200 cm. Deberá considerarse espacio de circulación en 3 de sus lados, de ancho mínimo 80 cm. Deberá considerarse área para 2 veladores, de acuerdo a lo graficado. Las circulaciones sólo podrán superponerse a áreas de puerta y uso de closet. El área del velador no podrá superponerse con áreas de circulación, uso de closet y puerta. 	
SEGUNDO DORMITORIO Y DORMITORIO PROYECTADO		7.0 m ² (para Segundo Dormitorio) 8.0 m ² (para Dormitorio Proyecto)	220 cm	
2 módulos Cama Dormitorio (con área de velador y circulación independiente)			<ul style="list-style-type: none"> Tanto el Segundo Dormitorio, como el Dormitorio Proyecto, deberán considerarse la cabida de 2 módulos tipo "Cama Dormitorio" con respectiva área de circulación y de velador. Además, debe considerarse 1 área de puerta. La ampliación proyectada puede constituir un nuevo "Dormitorio Principal" de acuerdo a los requerimientos del presente documento, en la medida que los otros dos dormitorios resultantes, cumplan con los requerimientos del presente documento. Las circulaciones sólo podrán superponerse a áreas de puerta y uso de closet. Las áreas de circulación definidas para ambos módulos "cama dormitorio" podrán superponerse. De igual forma podrán hacerlo las áreas de velador. El área de velador no podrá superponerse con áreas de circulación, uso de closet y puerta. 	
DORMITORIO CONSTRUIDO ADICIONAL		4.2 m ²	<ul style="list-style-type: none"> Estos requerimientos serán exigidos únicamente cuando se ejecute inicialmente un "Dormitorio Construido Adicional". Deberá considerarse la cabida de 1 módulo tipo "Cama Dormitorio" con su respectiva área de circulación y de velador. Además, debe considerarse 1 área de puerta. Las circulaciones sólo podrán superponerse al área de puerta y uso de closet. El área de velador no podrá superponerse con áreas de circulación, uso de closet y puerta. 	
1 módulo "Cama Dormitorio" (con área de velador y circulación independiente)				
ESTAR - COMEDOR		--	--	
1 Cama de 1 plaza 1 Mesa de Comedor			<ul style="list-style-type: none"> Aun cuando el recinto de estar y comedor se pueda integrar al recinto cocina, cada uno debe cumplir en sí mismo con el requerimiento de mobiliario y áreas de uso definidos para cada caso, graficados para cada recinto. 	
LOGIA		1.3 m ² 2.0 m ² (si incluye lavadora)	--	
1 lavadero			<ul style="list-style-type: none"> Este recinto rige únicamente para viviendas, aunque se aplique el subítema complementario señalado en la letra b) del artículo 7 del D.S. N° 49, (V. y J.), 2011. Para estos casos, la lavadora sólo podrá estar ubicada en la logia o cocina. Debe incluir un artefacto lavadero y éste debe considerarse un área de uso mínima de acuerdo a lo graficado, donde la dimensión variable debe coincidir con el ancho del artefacto instalado. Su capacidad no podrá ser inferior a la que señala el temizado Técnico de Construcción. La logia deberá estar contigua a la cocina y deberá separarse de ésta mediante una puerta ventana. La envolvente deberá quedar conformada en todo su perímetro, hasta una altura mín. de 180cm medida desde el NPT. El cerramiento deberá permitir el paso de luz y aire en un 50% de su superficie. En viviendas unifamiliares y condominios tipo "B" acogidos a la Ley N° 19.537, (V. y J.), no será exigible este recinto, aun así, la vivienda debe contar con un lavadero exterior y espacio para la Lavadora en Cocina o Baño. 	
CIRCULACIONES		--	70 cm. 80 cm. en áreas pavimentadas verticales	
			<ul style="list-style-type: none"> Toda circulación de la vivienda deberá tener un ancho mínimo libre de 70 cm. No obstante, cuando se encuentre confinada entre dos paramentos verticales, ésta no podrá ser inferior a 60 cm. Las circulaciones sólo podrán superponerse a áreas de uso en línea segmentada, respetándose siempre el área mayor a superponer. Deberán considerarse circulaciones que conecten el acceso principal de la vivienda con el acceso a los recintos: Comedor, cocina, escalera (si corresponde), baño, y dormitorios. El área que define al recinto Cocina no puede constituirse como una circulación obligada dentro de la vivienda. Las circulaciones no podrán ser interrumpidas por muebles, tabiques, puertas u artefactos de ningún tipo. Los requerimientos de circulaciones no rigen para el elemento escalera. 	



CUADRO NORMATIVO Y TABLA DE ESPACIOS Y USOS MINIMOS PARA EL MOBILIARIO para proyectos del Fondo Solidario de Elección de Vivienda regulado por el D.S. N° 49. (V. y U.), 2011				3/7
LA VIVIENDA DEBE INCLUIR UN RECINTO DESTINADO A BAÑO, CONSIDERANDO SOLO UNA DE LAS SIGUIENTES ALTERNATIVAS (no es posible mezclar artefactos de alternativas distintas)		SUPERFICIE MÍNIMA ÚTIL INTERIOR (metros cuadrados)	ANCHO MÍNIMO ÚTIL (en lineales)	REQUERIMIENTOS
BAÑO 1 1 Inodoro 1 Lavamanos 1 Tna 1 Lavadora (puede ubicarse en cocina o logia)		2,4 m ²	---	<ul style="list-style-type: none"> En departamentos la lavadora sólo podrá ubicarse en logia o cocina. La instalación de los artefactos deberá hacerse en forma tal que no obstruya en el flujo. No podrá accederse a dormitorios, cocina ni escalera interior de la vivienda a través del baño. Se consulta instalación de tina, salvo en las alternativas señaladas en el punto 1.1.7 del temario Técnico de Construcción, donde se permitirá la instalación de recepción para ducha in situ, respetando en cualquiera de los casos, el área de uso especificado para la tina.
BAÑO 2 1 Inodoro 1 Lavamanos 1 Tna 1 Lavadora (puede ubicarse en cocina o logia)		3,1 m ² (incluye la lavadora)	---	
COCINA 1 Lavaplatos 1 Mesa Cocina 1 Artefacto o Cocina 1 Refrigerador 1 Despensa		---	---	
ESCALEFAS		---	70 cm (anchura interior) 85 cm (anchura exterior)	
CLOSETS 4 módulos de closets		---	50 cm (1 módulo)	

CUADRO NORMATIVO Y TABLA DE ESPACIOS Y USOS MÍNIMOS PARA EL MOBILIARIO
para proyectos del Fondo Solidario de Elección de Vivienda regulado por el D.S. N° 49, (V. y U.), 2011

4/7

PUERTAS				SUPERFICIE MÍNIMA ÚTIL INTERIOR (m ² aprox. construida)	ANCHO MÍNIMO DEL PASADIZO (m)	REQUERIMIENTOS			
	<p>P1 Hoja 85cm e mín= 45mm h mín= 200cm</p> <p>P2 Hoja 80cm e mín= 40mm h mín= 200cm</p> <p>P3 Hoja 70cm e mín= 40mm h mín= 200cm</p>			Ubicación	Tipo cuando NO se aplique Subsidio Discapacidad	Tipo cuando se aplique Subsidio Discapacidad (70 u RN IIF)	Comentario
						Acceso	P1	P1	Debe considerarse un ancho de paso libre de a lo menos 80 cm. Apertura hacia el interior de la vivienda.
						Salida de servicio a patio	P3	P2	Debe considerarse rejilla o celosía.
						Salida a loggia	P3	P2	Debe considerarse ventana y rejilla o celosía.
						Baño	P5	P4	Con ventilación. Debe abrir hacia afuera en vivienda para personas con discapacidad.
						Cocina	P3	P2	Sólo aplica cuando se conforma recinto Cocina. Debe considerarse rejilla o celosía.
						Dormitorios	P3	P2	Debe abrir hacia el interior del dormitorio.

CUADRO NORMATIVO Y TABLA DE ESPACIOS Y USOS MÍNIMOS PARA EL MOBILIARIO: DISPOSICIONES ESPECIALES PARA SALAS MULTIRUSO CONTEMPLADAS EN EL FONDO SOLIDARIO DE ELECCIÓN DE VIVIENDA D.S. N°49, (V. Y U.), 2011

BAÑO 1				<ul style="list-style-type: none"> Estas condiciones deberán cumplirse para toda sede social, independiente de la existencia de personas con discapacidad dentro del grupo poblante, en cargo de ocupación o el tamaño de ésta. La instalación de los artefactos deberá hacerse centrada al eje indicado en el dibujo. El lavamanos deberá permitir la aproximación frontal de un usuario en silla de ruedas, por lo que deberá existir un espacio libre bajo cubierta de 70 cm. Debe considerarse un máximo empotramiento en mención pedestal. La descarga deberá ir adosada al muro. Si el lavamanos se encuentra con riguro a un plano vertical, deberá desptazar su eje a 45cm del mismo, ampliando su área de uso de 70 cm a 80 cm de ancho, como se grafica en cuadro adjunto. El área de giro para silla de ruedas y el espacio libre de transferencia a inodoro sólo podrán superponerse entre sí y/o con áreas de uso de los demás artefactos del baño. Las barras de apoyo para el inodoro deberán utilizarse de acuerdo a lo indicado y graficado para inodoro de baño de viviendas para personas con discapacidad. Se deberá utilizar la puerta P1 y ésta deberá abrir hacia clausa del recinto.
BAÑO 2				<ul style="list-style-type: none"> La instalación de los artefactos deberá hacerse centrada al eje indicado en el dibujo. Se deberá utilizar la puerta P1.
ACCESO				<ul style="list-style-type: none"> Estas condiciones deberán cumplirse para toda sede social, independiente de la existencia de personas con discapacidad dentro del grupo poblante. El trayecto desde el acceso de la sala multiruso a la vereda deberá ser pavimentado con un ancho mínimo libre de 90 cm, contemplando área de giro para silla de ruedas, enfrente de la puerta de acceso a la sala, de 130 cm por 130 cm más la longitud del barrido de la puerta, lo que permitirá efectuar la maniobra de apertura de esta e ingreso de silla de ruedas. En caso de que el acceso a la sala se encuentre a desnivel con la vereda, se deberá proyectar una rampa antideslizante, cuyas pendientes y pasamanos se encuentren de acuerdo a lo señalado en el artículo 41.7 de la C.O.G.U.C. En caso que se consulte pasamanos, éste deberá ser continuo y de doble altura: la primera a 95 cm y la segunda a 70 cm, sobrepasando, a lo menos, en 20 cm los puntos de entrada y salida de la rampa. La puerta de acceso deberá permitir un paso libre mínimo de 130 cm. Puede constar con dos hojas y deberá abrir hacia afuera.



PLANIMETRÍA GENERAL ESCALA 1:15

SOFÁ COMPLETO

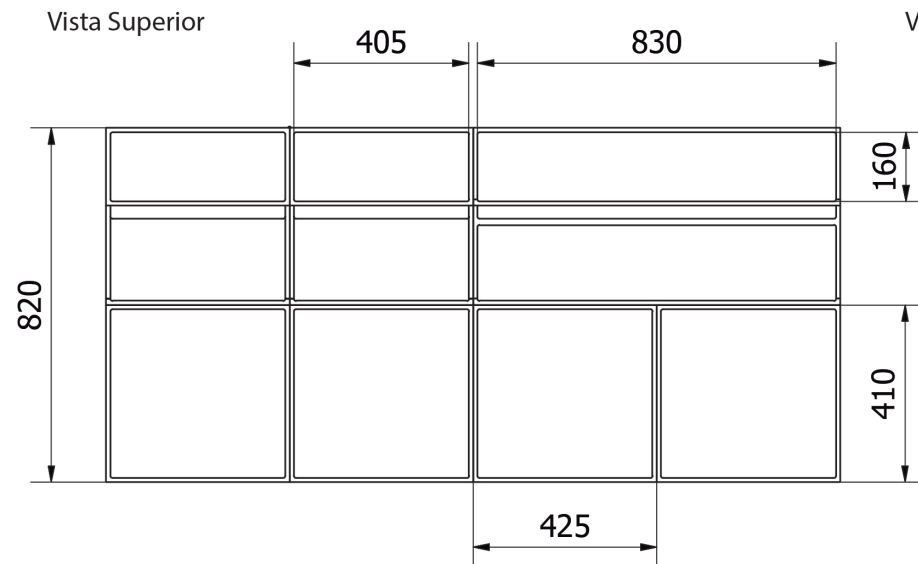
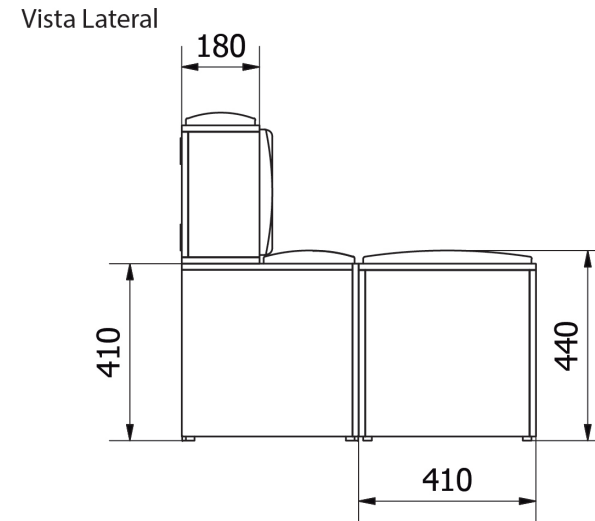
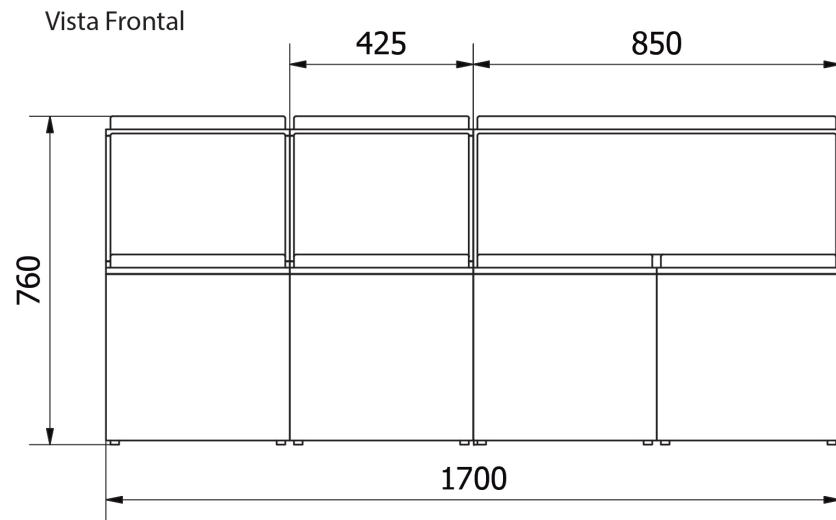

Vista Isométrica

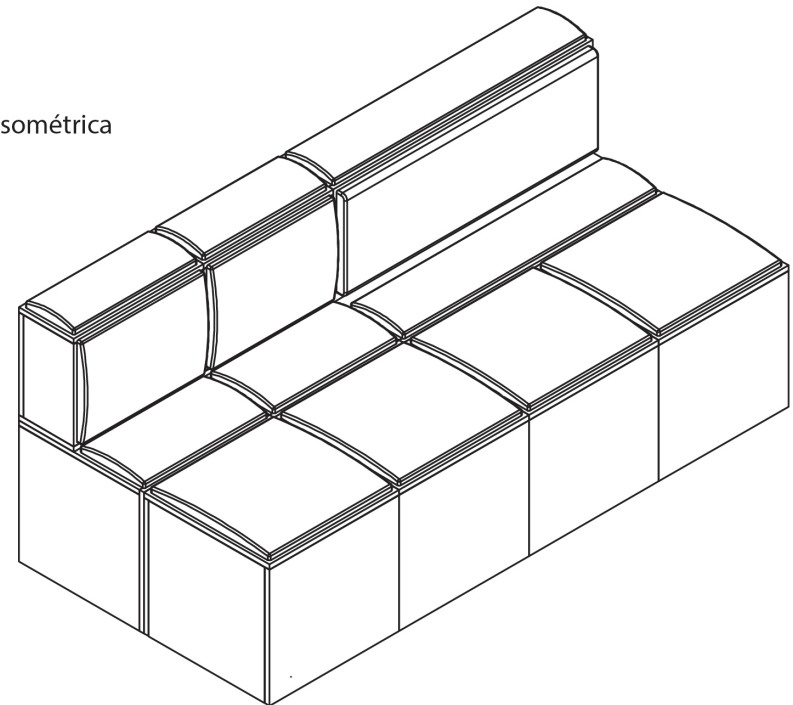

SOFÁ MÓDULOS ASIENTOS

Vista Frontal

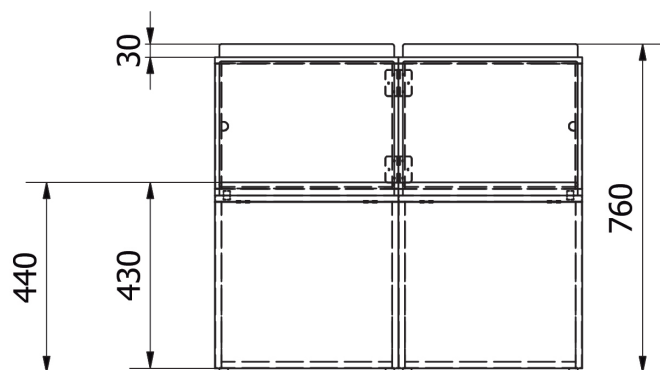

Vista Lateral

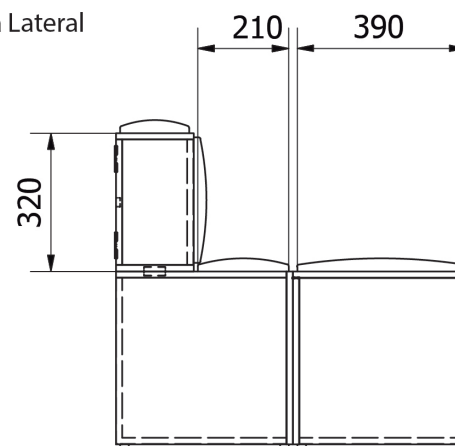

Vista Superior

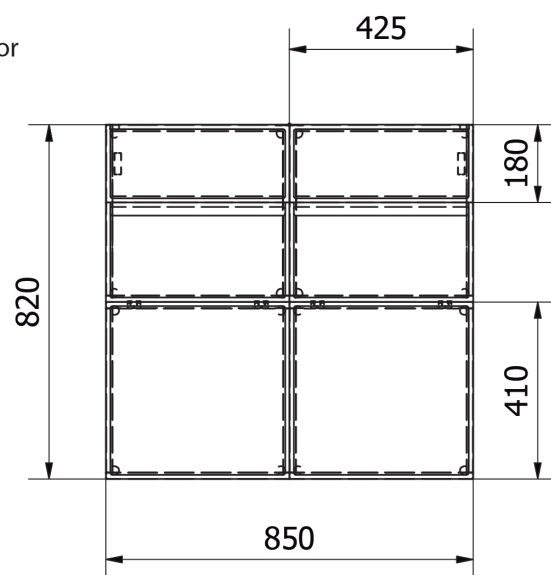

Vista Isométrica

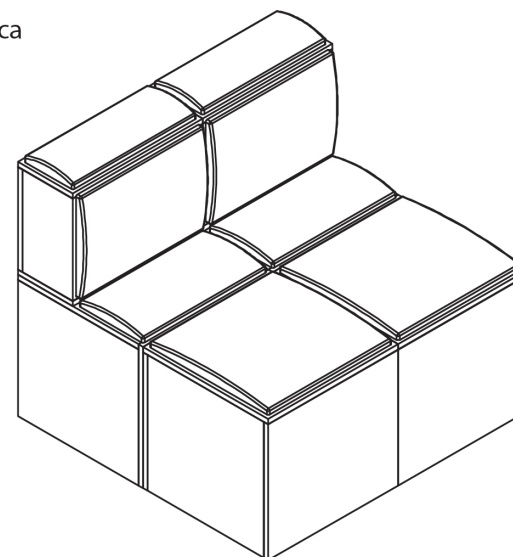

MÓDULO 1 - 2

Vista Frontal

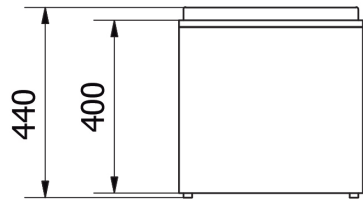

Vista Lateral

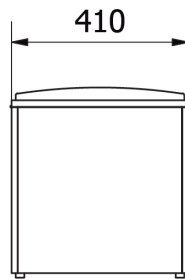

Vista Superior

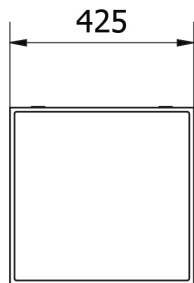

Vista Isométrica

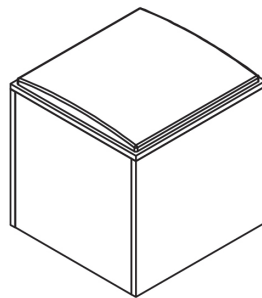

MÓDULO 3

Vista Frontal

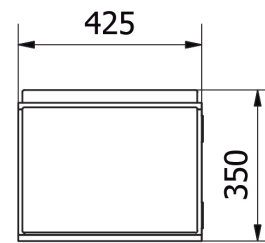

Vista Lateral

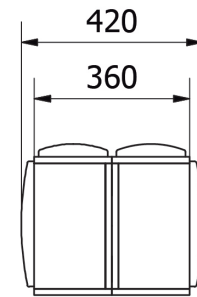

Vista Superior

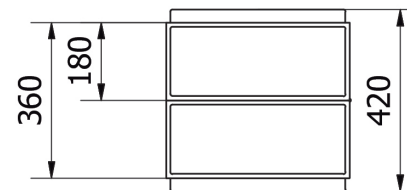

Vista Isométrica

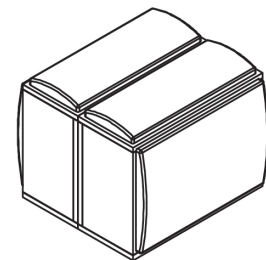

SOFÁ BAR

Vista Frontal

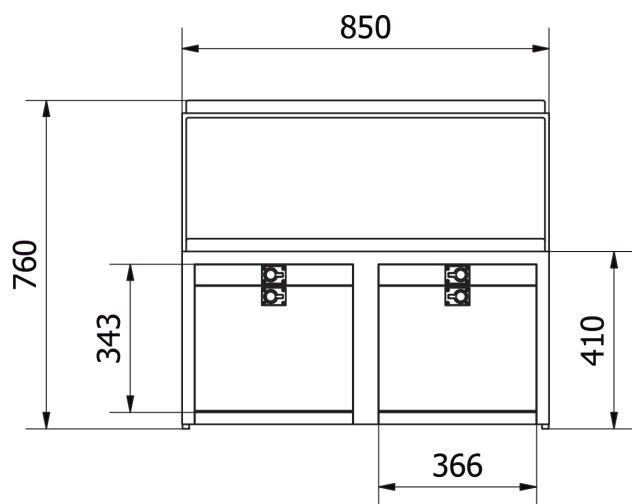

Vista Superior



Vista Lateral

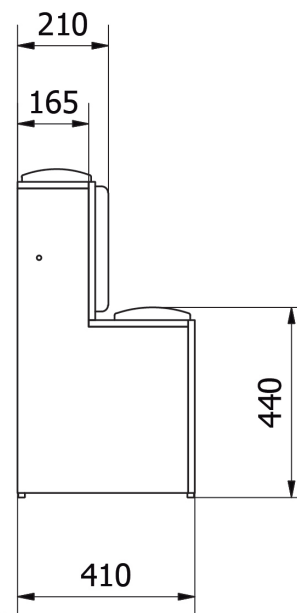

Vista Isométrica

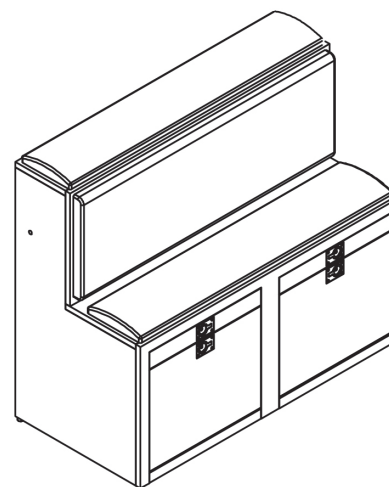

SOFÁ BAR ABIERTO

Vista Frontal

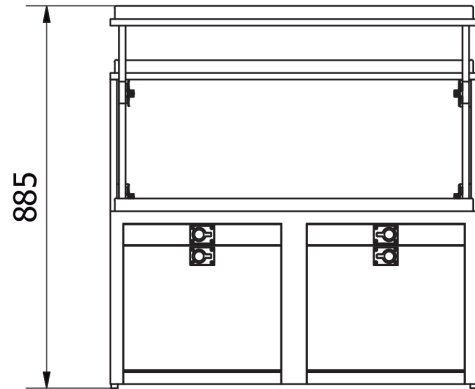

Vista Superior

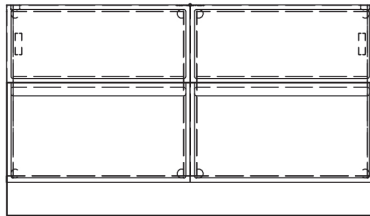

Vista Lateral

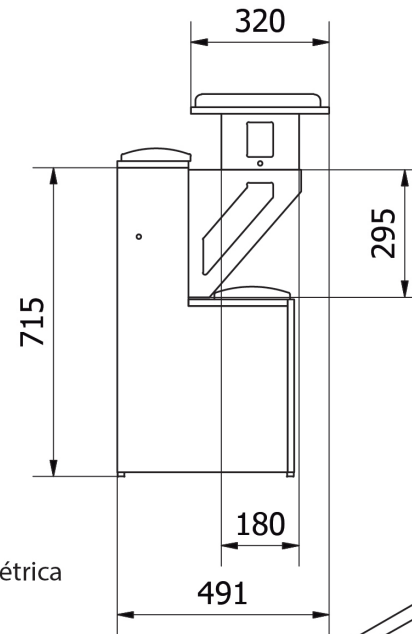

Vista Isométrica

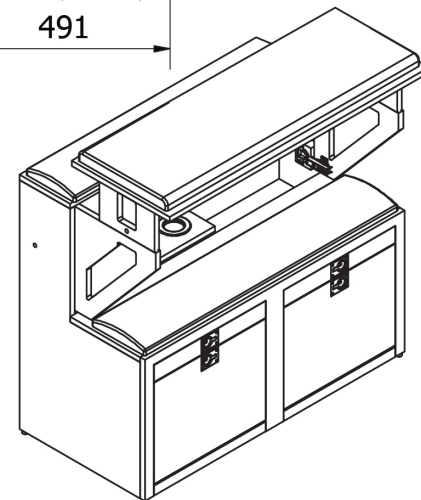

VITRINA BAR

Vista Frontal

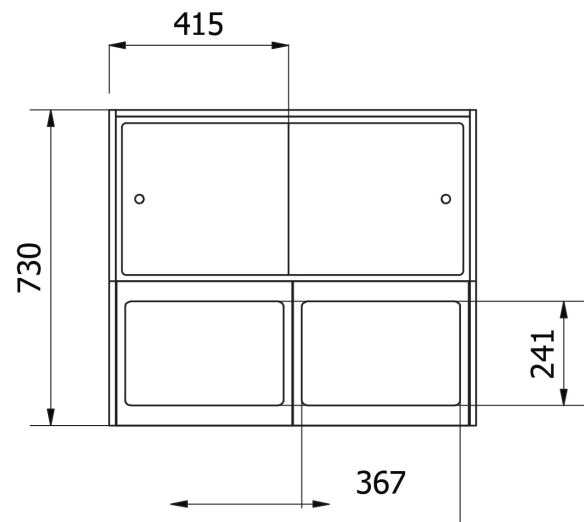

Vista Lateral

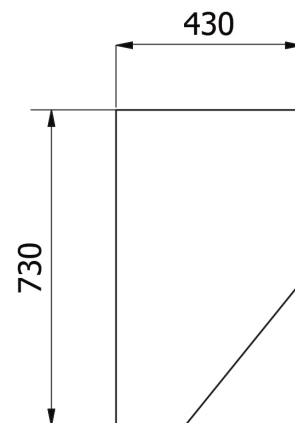

Vista Superior

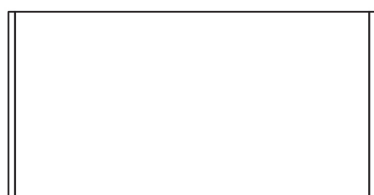

Vista Isométrica

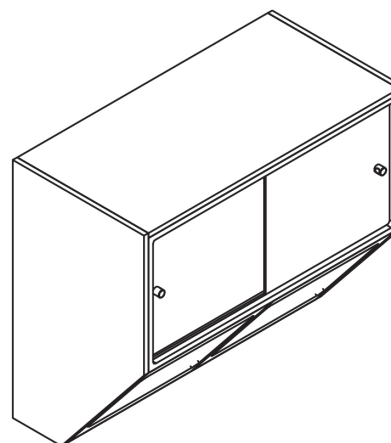

VITRINA BAR ABIERTO

Vista Frontal

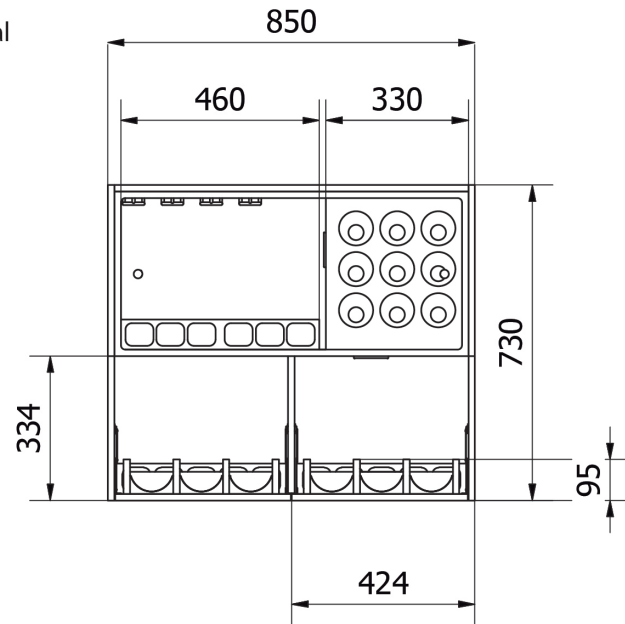

Vista Lateral

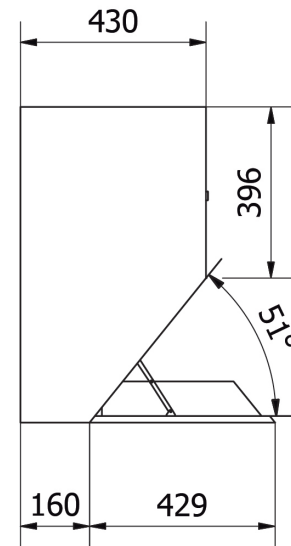

Vista Superior

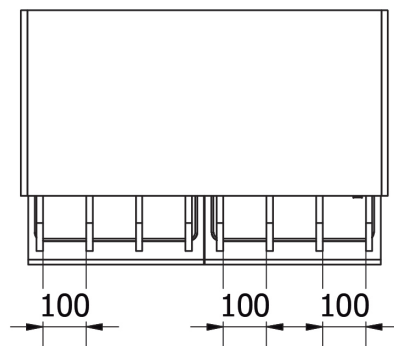

Vista Isométrica

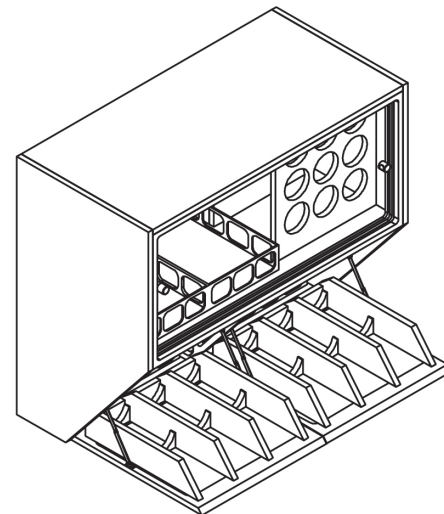

VITRINA BAR + SOFÁ BAR CERRADO

Vista Isométrica

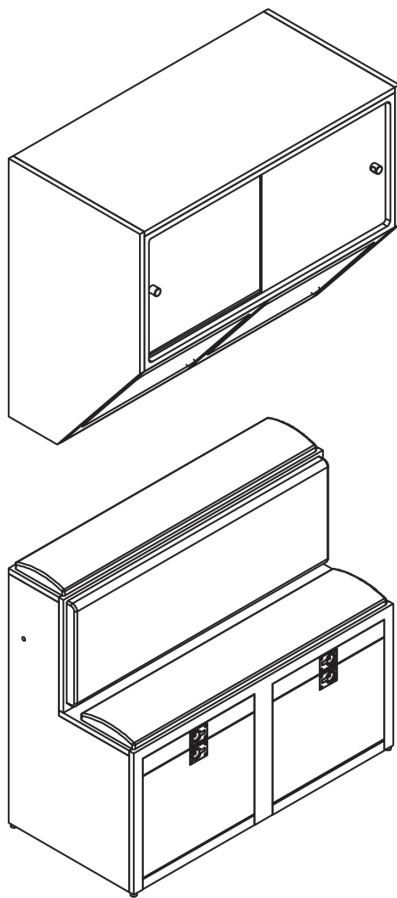

VITRINA BAR + SOFÁ BAR ABIERTO

Vista Isométrica

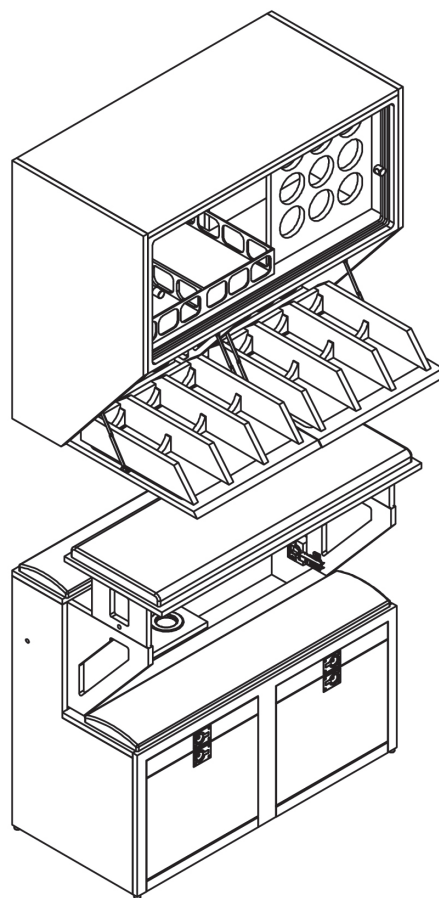

PLANIMETRÍA GENERAL ESCALA 1:25
SOFÁ MÓDULAR CON BAR INTERIOR COMPLETO

Vista Frontal

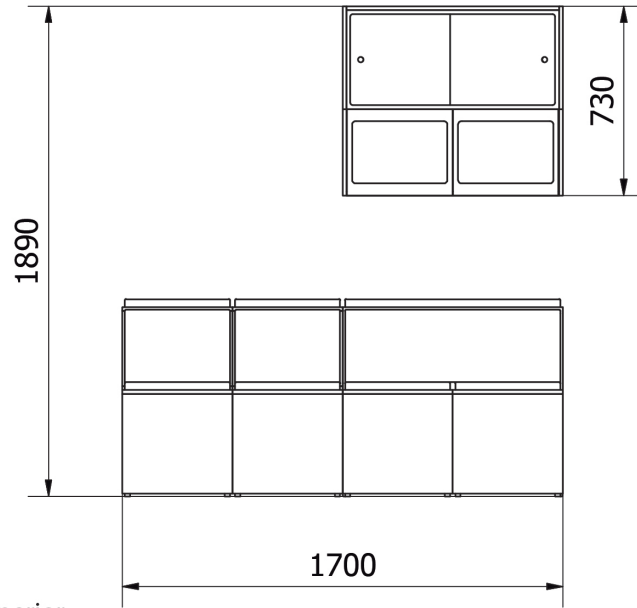

Vista Superior

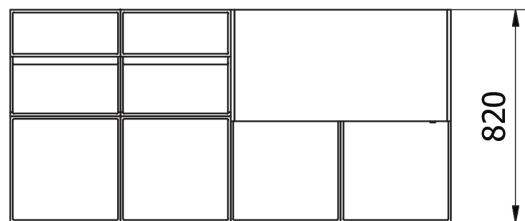

Vista Lateral

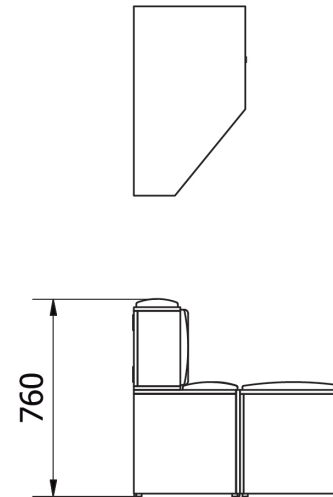

Vista Isométrica

