



POR: CATALINA PÉREZ GARCÍA



# ILUSTREMOS IGUALDAD



GUÍA EDITORIAL CON LINEAMIENTOS PARA EL DISEÑO DE PERSONAJES  
ILUSTRADOS EN LOS CUENTOS INFANTILES SIN ESTEREOTIPOS DE GÉNERO

PROFESOR: ERIK CIRAVEGNA  
1<sup>ER</sup> SEMESTRE 2016  
PROYECTO PARA OPTAR AL TÍTULO  
DE DISEÑADORA GRÁFICA



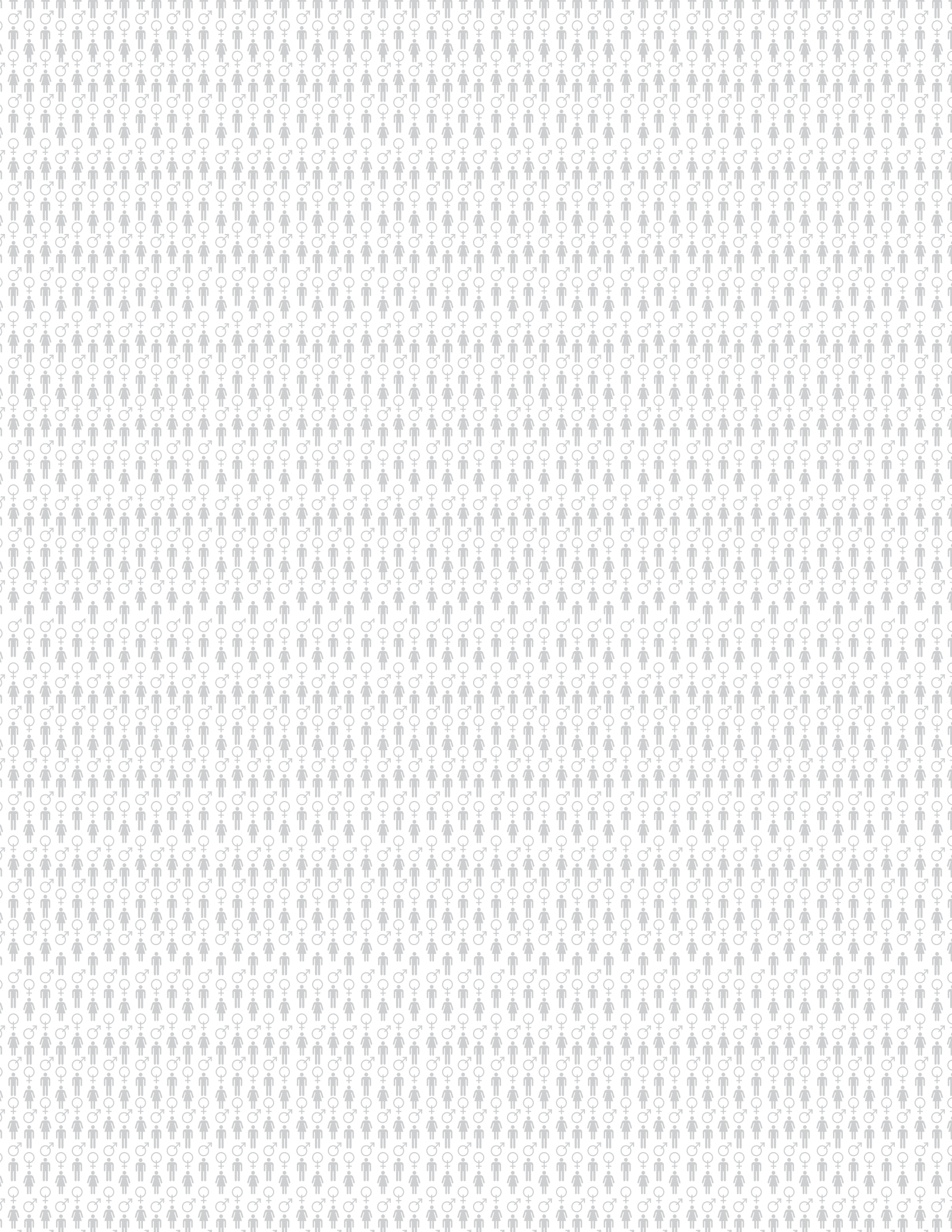

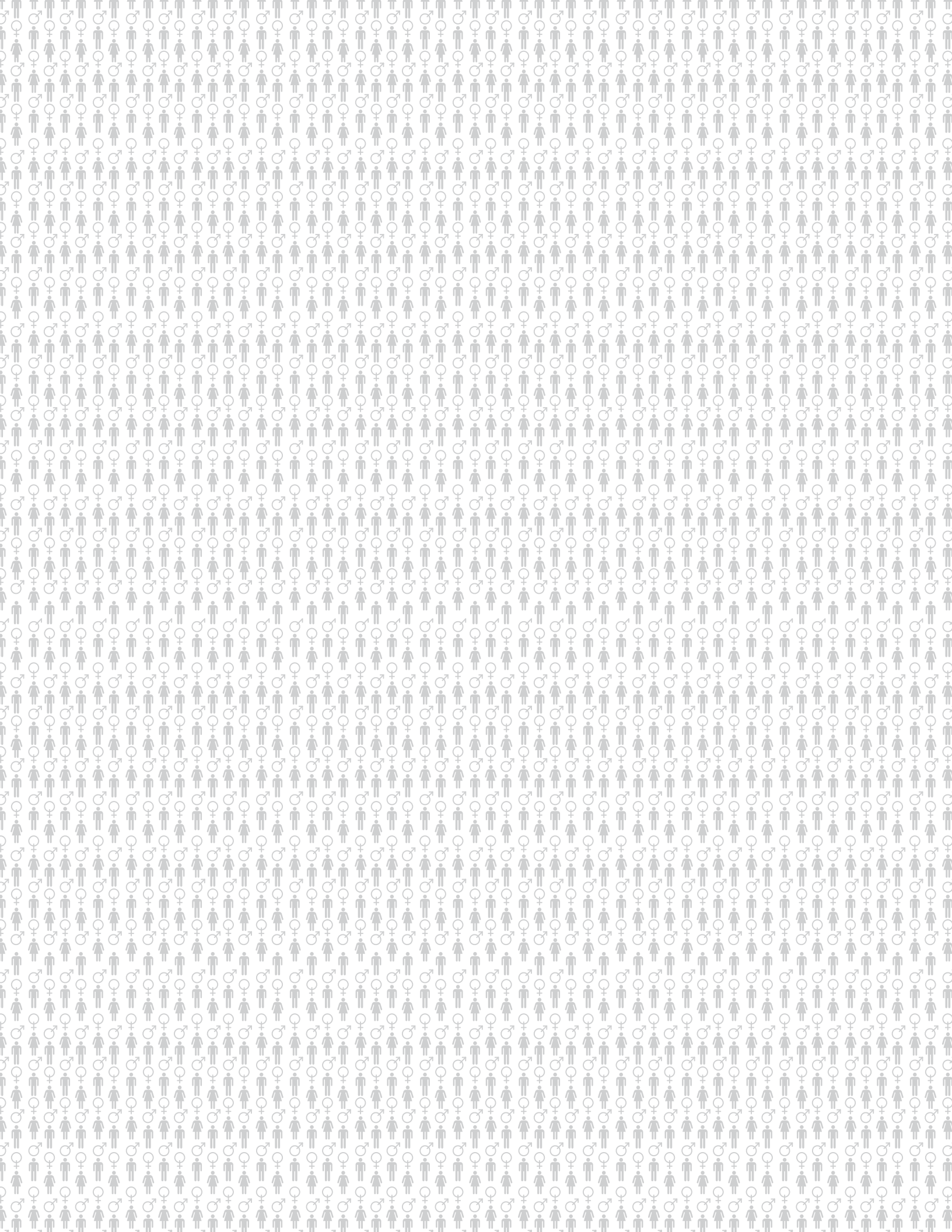



*Dedicado a la persona que me enseñó a ser fiel a mis ideas, a sentir pasión por lo que hago y a usar mi educación como herramienta para hacer de este mundo un mejor lugar.  
Gracias por todo. Te extrañaré por siempre mi pelao loco.*



Fuente: <http://mujericolas.blogspot.cl/2016/01/simone-de-beauvoir.html>

## **ABSTRACT**

La discriminación por género es un problema que se vive en todo el mundo desde los inicios de la historia y Chile no es una excepción. Si bien se han logrado avances en la materia, durante los últimos 25 años la brecha entre hombres y mujeres continúa presente. En muchos casos, de manera invisible.

La violencia tanto psicológica como física de las que han sido objeto las mujeres se ha mantenido en el tiempo, dando cuenta de que este problema nace desde las características machistas de nuestra cultura. La diferenciación por género se puede apreciar en distintos lugares y de diversas maneras, ya sea a través del lenguaje o en las imágenes. La educación tiene una gran responsabilidad en este asunto, ya que la igualdad es un derecho al que todos los habitantes del país merecen acceder, sin embargo, quienes asisten a establecimientos educacionales muchas veces reciben contenidos con mensajes sexistas ocultos, que pasan desapercibidos, pero que son parte del programa curricular. Estos se entregan de manera escrita y también a través de imágenes, elementos muy importantes ya que quienes aún no saben leer las utilizan como foco principal para comprender lo que se les narra.

El presente proyecto propone una guía con lineamientos para el diseño de personajes ilustrados en los cuentos infantiles sin estereotipos de género, con la intención de generar conciencia en el mundo del diseño y comenzar una nueva era de libros nacionales sin estereotipos de género.

# ÍNDICE





<b>13</b>	<b>PRESENTACIÓN</b>
14	Introducción
17	Motivación Personal
18	Planteamiento del problema
19	Justificación del proyecto
21	Objetivos
<b>23</b>	<b>PARTE I: INVESTIGACIÓN</b>
25	<b>1. Sexismo y educación en Chile: Estado del arte</b>
25	1.1. Sexismo: interiorización y violencia simbólica
25	1.1.1. Género y sexo: en qué se diferencian
26	1.1.2. Interiorización del sexismo
28	1.1.3. Violencia simbólica: instituciones y su responsabilidad
30	1.2. Sexismo en Chile: situación actual
30	1.2.1. Brechas de género en Chile: 25 años de desigualdad (GET)
32	1.2.2. Actores involucrados
32	1.2.2.1. Sernam
32	1.2.2.2. ComunidadMujer
33	1.2.2.3. Red Chilena contra la violencia hacia las mujeres
33	1.2.2.4. Observatorio Contra el Acoso Callejero
34	1.2.3. Leyes
34	1.2.3.1. Estado
34	1.2.3.2. Código de Ética de diseñadores
36	1.2.4. Campañas
36	1.2.4.1. Nacionales
38	1.2.4.2. Internacionales
40	1.3. Sexismo en el contexto de la educación chilena
40	1.3.1 Sexismo en la educación chilena
41	1.3.2. Educarse en Chile: la educación preescolar y la importancia de la lectura
44	1.3.3. Plan nacional de lectura
46	1.3.4. Cuentos infantiles: la narración
<b>48</b>	<b>2. Cuentos infantiles: mensajes sexistas implícitos dentro en las ilustraciones</b>
49	2.1. La construcción de personajes dentro de los cuentos infantiles a través del diseño gráfico
49	2.1.1. Importancia de la imagen en los cuentos infantiles
49	2.1.2. Semiótica y construcción de las imágenes
49	2.1.2.1. Teoría de los signos: el signo y sus relaciones
51	2.1.2.2. El mensaje implícito
52	2.1.2.3. Códigos de estudio: Peninou, su código cromático y fotográfico
54	2.1.3. La ilustración y su construcción
54	2.1.3.1. La imagen visual: iconismo y triángulo de McCloud
56	2.1.3.2. Legibilidad de la imagen

56	2.1.4. Uso del color en los cuentos infantiles
57	2.1.4.1. Propiedades del color
57	2.1.4.2. Combinaciones: tipos de contrastes y armonías
59	2.1.4.3. Temperatura
59	2.1.4.4. Psicología
60	2.1.4.5. Color y género
62	2.2. Criterios de análisis: la construcción de personajes entre indicadores y estereotipos de género
62	2.2.1. La construcción del personaje desde el género: la cultura por sobre la naturaleza
62	2.2.2. La construcción de género: parámetros
64	2.2.2.1. Identidad de género: femenino o masculino
65	2.2.2.2. Los estereotipos
66	2.2.2.3. Rasgos físicos y biológicos
66	2.2.2.4. Medio, relación y actitud
68	2.2.2.5. Vestimenta y accesorios
70	2.3. Criterios de análisis: la construcción de fichas para recopilar información
70	2.3.1. Metodologías de análisis
70	2.3.2. Filtros
71	2.3.3. Proceso de construcción de fichas

### **76 3. Las bibliotecas de aula del Plan Nacional de lectura: análisis de los personajes ilustrados en los libros infantiles**

77	3.1. Libros infantiles entregados por el Mineduc a colegios municipales en el año 2015
77	3.1.1. Recopilación de libros
77	3.2. Recopilación de información - Fichas
83	3.3. Análisis de los personajes
84	3.3.1. Personajes principales
84	3.3.1.1. Información general
86	3.3.1.2. Construcción del personaje
88	3.3.1.3. Interacción con el sexo contrario
90	3.3.1.4. Matiz
94	3.3.1.5. Saturación
98	3.3.1.6. Luminosidad
102	3.3.1.7. Medio
108	3.3.1.8. Combinaciones
120	3.3.1.9. Ilustración
124	3.3.2. Personajes secundarios
124	3.3.2.1. Información general
126	3.3.2.2. Femeninos
128	3.3.2.3. Masculinos
130	3.3.3. Conclusiones del análisis

<b>136</b>	<b>PARTE II: PROYECTO</b>
138	<b>4. Planificación del proyecto</b>
139	4.1 La responsabilidad del diseño
140	4.2 Oportunidades de diseño
142	4.3. Descripción
142	4.3.1. Brief del proyecto
143	4.3.2. Usuarios
144	4.3.3. Flujograma
144	4.3.4. Lineamientos de diseño
146	4.4. Antecedentes y referentes
146	4.4.1. Antecedentes
154	4.4.2. Referentes
166	4.5. Plan de trabajo
<b>168</b>	<b>5. Desarrollo del proyecto</b>
169	5.1 Definición de contenidos
169	5.1.1. Texto
169	5.1.2. Imágenes
170	5.2. Línea gráfica
170	5.2.1. Formato
172	5.2.2 Diagramación
176	5.2.3. Color
178	5.2.4. Tipografía
179	5.2.5. Terminaciones y materiales
180	5.3. Maquetas
182	5.4 Testeo
182	5.4.1. Metodología utilizada
182	5.4.2. Formulario
185	5.4.3. Resultados
188	5.5. Diseño final
<b>190</b>	<b>6. Conclusiones y proyecciones</b>
191	6.1. Futuros alcances del proyecto
191	6.2. Proyecciones de la investigación
192	6.3. Autoevaluación
194	6.4. Costos del proyecto
<b>197</b>	<b>BIBLIOGRAFÍA Y ANEXOS</b>
<b>213</b>	<b>AGRADECIMIENTOS</b>

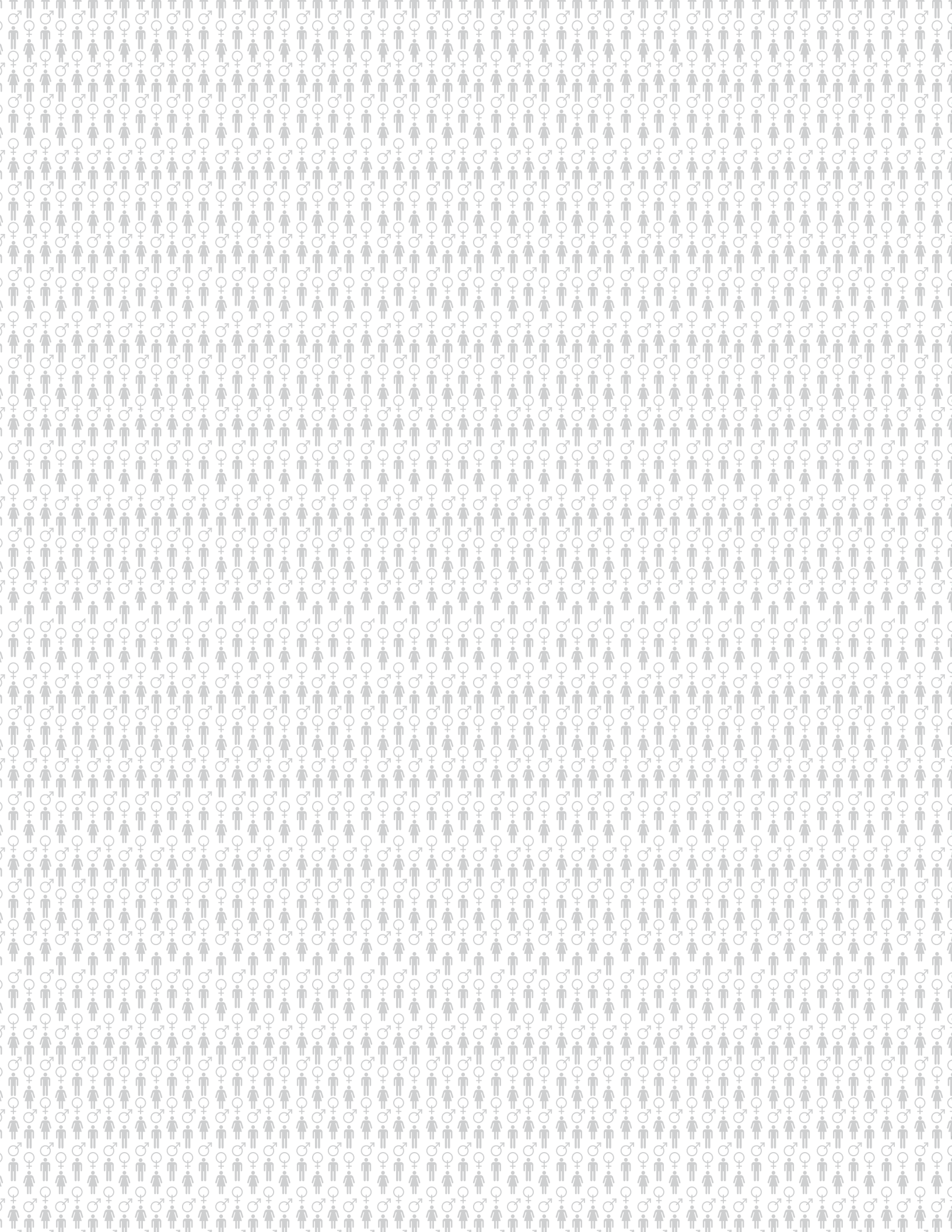

# PRESENTACIÓN

## INTRODUCCIÓN

El problema de la diferenciación por género nos involucra a todos. Tanto hombres como mujeres debemos trabajar en que esta brecha de desigualdad disminuya. Por lo mismo es que se desarrolló este trabajo, como parte de una búsqueda para hacer del diseño una herramienta relevante para mejorar la situación en Chile.

El trabajo consistió en el desarrollo de una investigación con respecto a las imágenes de los cuentos infantiles entregados por el Mineduc a través del Plan Nacional de Lectura a niños y niñas de pre-kinder y kinder de todos los colegios municipales del país. La Red Chilena contra la Violencia hacia las Mujeres desarrolló una investigación similar, en la que analizaron imágenes de libros seleccionados al azar, de manera muy general, lo que sirvió como una oportunidad para llevar a cabo esta investigación. Dada la responsabilidad que tiene el Estado con respecto a la entrega de información que se hace en el sistema de educación pública, y comprendiendo que la lectura es una forma de alfabetización clave es que se decide analizar los libros que integran el Plan Nacional de Lectura 2015-2020. Además, considerando la relevancia de la lectura en la primera infancia, el nivel de aprendizaje que un niño tiene en este periodo de vida, y la importancia de las imágenes en una etapa en las que los niños y niñas aun no saben leer, se decide analizar el material de las bibliotecas de aula del Plan Nacional de Lectura. Por otro lado, se tomaron en consideración las ideas postuladas por ComunidadMujer, que apuntan a que los estereotipos de género que se dan en la socialización temprana y en la Educación Parvularia pueden llegar a ser la semilla fundante de la diferencia de roles tradicionales que se irán reforzando a lo largo del ciclo escolar.

El análisis de los libros comenzó con la creación de una metodología propia para recopilar y observar la información más pertinente para este trabajo. En conjunto con metodologías utilizadas anteriormente, seleccionando distintos elementos del diseño reconocibles en las imágenes en base a los códigos de Peninou, y en base a la construcción de la diferenciación de género a nivel cultural (roles de género, relaciones, estereotipos, etc.), se crearon fichas de recopilación de datos. Esto, para posteriormente generar una visualización de datos que presenta las diferencias y la repetición de elementos entre un género y otro. Este trabajo demostró que efectivamente el diseño aporta en la entrega de estereotipos a través de las imágenes, sin embargo no actúan solas, sino que en conjunto con el texto.

Una vez finalizado el análisis, tomando en cuenta que se corroboró que existen elementos del diseño que afectan en la entrega de un mensaje sexista hacia los niños y niñas, se encontraron distintas oportunidades de diseño para desarrollar un proyecto como herramienta de cambio. Se encontraron tres actores involucrados: quienes crean los libros (diseñadores e ilustradores), quien entrega los libros (instituciones como el Mineduc), y quienes leen los libros (docentes, niños y niñas). Sin embargo, considerando el estudio de ComunidadMujer (Informe GET) se decidió tratar el problema desde su inicio: su creación. Por lo mismo, se elaboró una guía con

consejos para quienes crean las imágenes de los cuentos infantiles. La guía consiste en un libro, con consejos basados en el análisis previamente desarrollado, para crear personajes de cuentos infantiles sin caer en el uso de estereotipos. Para esto se tomó en cuenta que el proceso de desarrollo del personaje no es necesariamente virtual, por lo que el material es un producto impreso, que se puede revisar físicamente. Al mismo tiempo, como diseñadores e ilustradores no siempre trabajan en un lugar fijo, el tamaño se pensó para que sea cómodo de transportar. Por último, como el objetivo de la guía es que sea utilizada tanto por hombres como mujeres, sin gustos necesariamente representativos, se optó por un diseño neutral. Todo esto en la búsqueda de crear un material que represente la temática del proyecto y que genere consciencia en diseñadores e ilustradores con respecto a la responsabilidad que poseen sobre el mensaje que niños y niñas reciben.



Fuente: Flickr - Uppity Rib - He's good at that - September 5 2009



Fuente: Flickr - aeneastudio - woman  
-October 1 2008



## MOTIVACIÓN PERSONAL

A lo largo de los años el cuestionamiento con respecto a las desigualdades de género ha crecido. Situaciones cotidianas, como piropos en la calle y el lenguaje utilizado en el vocabulario diariamente, despertaron un constante análisis con respecto al tema. Esto se vio reforzado después de varias situaciones de discriminación vividas en carne propia, por esto el interés por desarrollar un trabajo a través del cual el diseño funcione como una herramienta para aportar en su solución.

El interés también nace en el proceso de búsqueda por visibilizar el tema de la discriminación por género. El ser mujer y estar expuesta a aquellas diferenciaciones constantemente, sin que aquello sea reconocido como incorrecto, es la razón de la búsqueda de un cambio.

Además, reconociendo que tanto mujeres como hombres sufren de estas diferenciaciones en el día a día y observando que las imágenes en todo nuestro entorno fomentan aquella desigualdad, se produce un cuestionamiento con respecto a la importancia del diseño en el mensaje entregado.

Utilizar una disciplina tan importante en la comunicación, para poder aportar a hacer nuestra sociedad un mejor lugar para todos, más igualitario, es el principal objetivo de todo el trabajo.

## PLANTEAMIENTO DEL PROBLEMA

El sexismo es un problema tanto en Chile como en el resto del mundo. Si bien existen diversas maneras de aportar en disminuir en las desigualdades de género, trabajar en conjunto con personas especializadas en el tema se consideró fundamental. Por esto, se tomó contacto con la Red Chilena contra la Violencia hacia las Mujeres.

La Red Chilena contra la Violencia hacia las Mujeres es una articulación de colectivos, organizaciones sociales, no gubernamentales y mujeres que, desde hace más de 20 años, trabajan con el propósito de erradicar la violencia hacia las mujeres y niñas (Red Chilena contra la Violencia hacia las Mujeres | Presentación, 2016). Dentro de las actividades que organizan se encuentra el seminario "Sexismo en la educación: Una mirada crítica a los cuentos infantiles", que sirvió como el inicio de la búsqueda de una solución para esta problemática mediante el diseño. En el seminario se habló sobre la responsabilidad del docente frente a la temática y de los efectos que esto significa para las mujeres en el futuro, pero cuando se habló sobre los cuentos infantiles y sus efectos, la investigación era casi en su totalidad sobre el contenido narrativo de los libros. Si bien dentro de la investigación se mencionaban aquellos elementos notorios del diseño que representaban estereotipos, no se le daba mayor análisis a la imagen, elemento que en la primera infancia es primordial (Seminario-taller: sexismo en la educación. Una mirada crítica a los cuentos infantiles, 2014).

Dentro de la búsqueda de otras investigaciones al respecto, no se encontró ninguna que fuese específicamente de la imagen. Esto fue clave para tomar la decisión de llevar a cabo esta investigación.

## JUSTIFICACIÓN DEL PROYECTO

Durante el proceso de alfabetización de los niños, una de las herramientas más utilizadas son los libros, en especial los cuentos infantiles. Dentro de la etapa de la primera infancia, en general los niños no saben leer, razón por la cual la imagen toma un rol protagónico en el proceso de comprensión, ya que es el punto de partida para la imaginación de la historia. La existencia de estereotipos en la imagen es una de las fuentes principales por las que el sexismo continúa pasando inadvertido en la sociedad chilena, ya que los niños que interpretan las imágenes son el futuro y están creciendo aceptando estos estereotipos como algo normal.

En paralelo, uno de los roles del Estado es alfabetizar a la población. Por esto existe la ley N°19.227, llamada Ley del Libro, en la que se estipula fundamentalmente fomentar la lectura en todas las edades. Una de las maneras en que se está haciendo esto es a través del Plan Nacional de Lectura 2015-2020, dentro del cual existen diversas acciones específicas para las distintas etapas de vida. Con respecto a la primera infancia, una de esas acciones es la creación de las Bibliotecas de Aula, que dependen del Ministerio de Educación, entidad encargada de entregar material para los distintos niveles de transición de todos los colegios municipales del país. En el caso de pre-kinder, se les entregan 30 libros.

Por otro lado, se demostró en el Informe GET (informe sobre género, educación y trabajo, que analiza las actuales brechas de género en nuestro país) publicado por Comunidad Mujer, en abril del 2016, que "...lo más efectivo, eficiente y sustentable es enfrentar el problema desde sus orígenes" (Comunidadmujer, p. 9. 2016). Por lo mismo, si estos libros llegan a un gran número de niños y en su mayoría no saben leer, pero sí pueden interpretar las imágenes, ¿Cómo influyen los elementos gráficos, utilizados en las ilustraciones de los cuentos entregados por las instituciones gubernamentales, en la entrega de un mensaje implícito? ¿Cómo se pueden utilizar los elementos gráficos de los libros como herramientas para aportar en la enseñanza sobre la equidad de género en la etapa de educación preescolar?

El proyecto desarrollado propone un uso específico de los elementos del diseño gráfico, para convertirlo en una herramienta que evita la creación de estereotipos a través de las imágenes para niños y niñas en el país.



Fuente: Flickr - Craftivist collective - Barbie provoking conversations on gender inequality - April 26 2011

## **OBJETIVOS**

### **OBJETIVO GENERAL**

Generar conciencia sobre los estereotipos de género transmitidos por las ilustraciones de cuentos infantiles, en diseñadores, ilustradores e instituciones relacionadas con el tema (p.ej. Mineduc, MinMujeryEG, entre otros). Esto, a través de un sistema de lineamientos de diseño, expuestos en una guía, con la finalidad de contribuir en la reducción del sexismo en Chile.

### **OBJETIVOS ESPECÍFICOS**

1. Definir un marco teórico relacionado con el sexismo en Chile y sus implicancias en el sistema educativo, a partir de la revisión de literatura y documentación existente.
2. Verificar la existencia de estereotipos de género en las ilustraciones de los cuentos infantiles mediante el análisis de los libros entregados por el Mineduc a través de las bibliotecas de aula ( Plan Nacional de Lectura 2015-2020).
3. Construir un conjunto de lineamientos a partir de la sistematización de los parámetros utilizados en el análisis de los libros observados.
4. Desarrollar una solución de diseño para entregar los lineamientos previamente definidos de manera acorde con los resultados de la investigación y análisis.

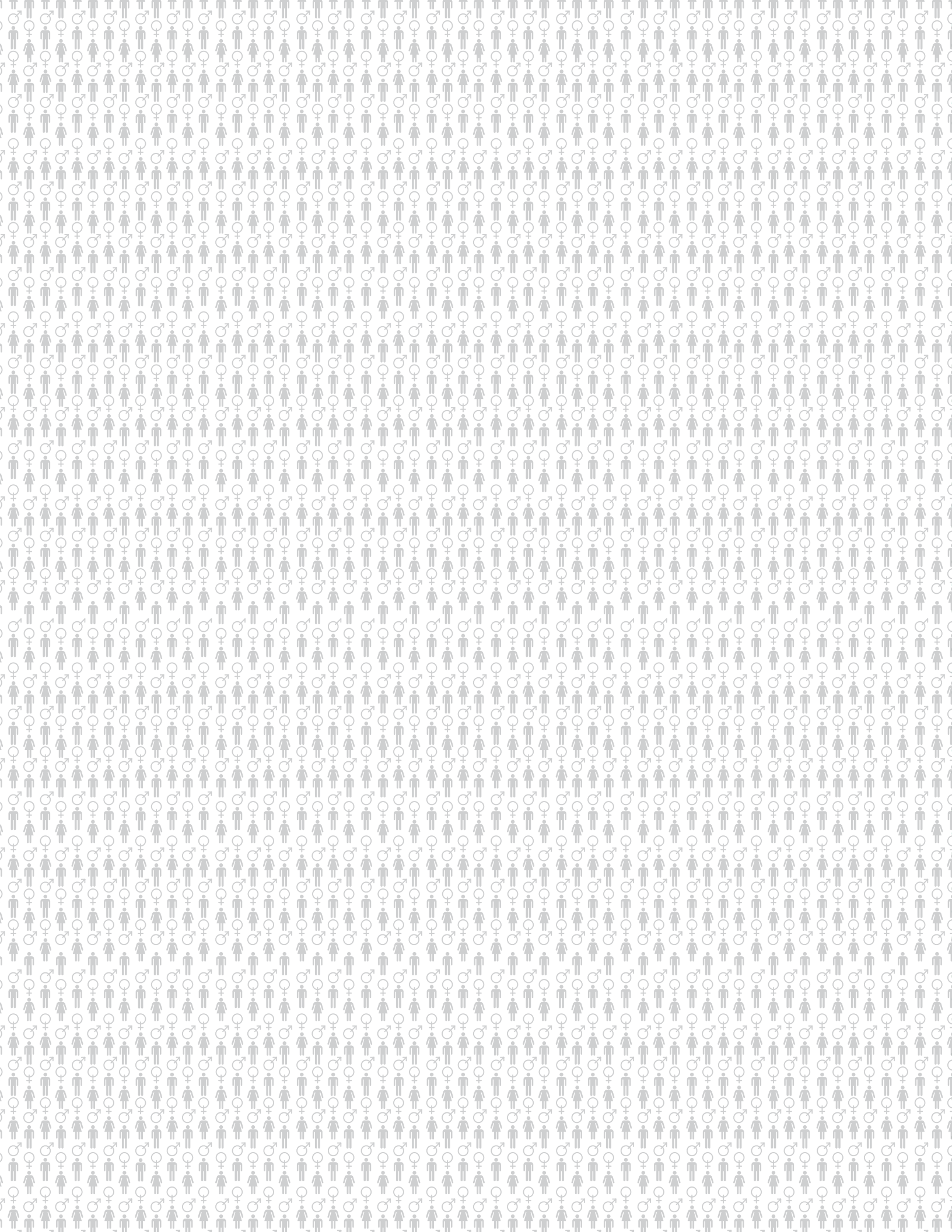

# **PARTE I. INVESTIGACIÓN**

# 1. SEXISMO Y EDUCACIÓN EN CHILE: ESTADO DEL ARTE



## 1.1. SEXISMO: INTERIORIZACIÓN Y VIOLENCIA SIMBÓLICA

### 1.1.1. GÉNERO Y SEXO: EN QUÉ SE DIFERENCIAN

Se puede decir que desde que una persona nace, es educada de forma diferente ya sea niña o niño. Esto conlleva consecuencias importantes en diversos aspectos de su vida, ya sea la familia, estudios, trabajo y sus relaciones sociales. Esto demuestra un orden social de género que continúa repitiendo las mismas desigualdades. Un sistema u orden de género refiere a "los atributos sociales y las oportunidades asociadas con el ser femenino y masculino... Estos atributos, oportunidades y relaciones están construidos socialmente, son aprendidos a través de procesos de socialización y varían según el contexto social y temporal. El género determina lo que puede esperarse, lo que es permitido y valorado en una mujer u hombre en un contexto dado" (ComunidadMujer, 2016. P.6 ).

Por lo mismo, se puede decir que una de las tantas desigualdades que se dan dentro de la población chilena es la diferenciación por género, en otras palabras el "sexismo". Sexismo se define como un fenómeno social que asigna "posiciones de poder y subordinación, tanto en lo material como en lo simbólico, y que está inserto en un sistema de relaciones sociales compleja"(Palestro, Troncoso & Ruiz-Tagle, 2016). Pero para poder comprender la profundidad de este fenómeno mundial, es necesario conocer la diferencia entre sexo y género.

Tal como se ve en el recuadro en la página 29, la diferenciación de géneros no es algo con lo que se nace sino que más bien se aprende. "Así como en el lenguaje, la vestimenta y la comida se pueden observar distintas formas culturales, también existe diversidad en las formas específicas en que cada cultura define y entiende lo que es y debe ser un hombre y una mujer"(Fritz, H. 2006. P.1), dando cuenta de que las definiciones de mujer y hombre pueden variar según el lugar en donde uno se encuentre. Con respecto a las diferencias biológicas de las personas, "-el sexo- la cultura y las sociedades construyen, agregan, atribuyen un conjunto de funciones o roles, significados, espacios y características específicas fijas, estereotipadas" Fritz, H. 2006. P.1) para las personas. Estas pasan a dar una pauta para las conductas e ideas de las mujeres y hombres, quienes al momento de aprender de su cultura internalizan qué es lo que deben o no hacer, pensar y ser, a partir de su pertenencia al sexo femenino o masculino. Al ser normados a un tipo de conducta específica, esto da el espacio inicial para las desigualdades, ya que "de ahí se configura un tipo de relación de poder de género que determina las oportunidades de desarrollo de las personas y de las cuales se derivan necesidades y requerimientos distintos de hombres y mujeres" (Fritz, H. 2006), que inevitablemente producen situaciones de discriminación que se vienen construyendo de manera histórica.

Paralelamente, nace el feminismo, lucha que proviene principalmente desde las mujeres y la búsqueda de igualdad de derechos para las mujeres. Pero eso no significa que no sea un problema para los hombres también. Hace muchos años Michel Foucault ya se cuestionaba esta problemática y fue quien dijo:

“toda situación de poder conlleva a intentos de contra poder; todo esfuerzo por imponer una determinada legalidad, coexiste, simulando y automática con una o varias “ilegalidades” (Foucault, M. 1981), razón por la cual esta imposición de normatividad genera una rebelión innata. Más tarde Julieta Kirkwood dijo: “desde que existe la opresión femenina, coexiste también la posibilidad - realizada o no; expresada o no; traducida a los sucesivos ropajes histórico culturales, de la rebeldía femenina”(Kirkwood, J. 1982), dando cuenta que la existencia del feminismo es natural y que es ese intento de contra poder, de rebeldía femenina. El feminismo es “ver y hacer ver, lo que otros están haciendo invisible” (Kirkwood, J. 1982) y se considera revolucionario porque le pide explicaciones a la historia y porque, tal como lo dijo Poulin de la Barre en el siglo XVII: “Siendo hombres quienes han hecho y compilado las leyes, han favorecido a su sexo, y los juristas han convertido las leyes en principios” (De Beauvoir, S. 1949). Por esto es que el movimiento nace desde las mujeres. Como lo definió Nuria Varela: “el feminismo cuestiona el orden establecido. Y el orden establecido está muy bien establecido para quienes lo establecieron, es decir, para quienes se benefician de él”, (Varela, N. 2008) pero esto no significa que no sea una lucha de hombres también y si bien las mujeres han sido las más afectadas con respecto a esta discriminación, los hombres también lo son, razón por la cual es necesario trabajar en función de que la discriminación se acabe en su totalidad.

### 1.1.2. INTERIORIZACIÓN DEL SEXISMO

Tal como se mencionó anteriormente, existe un proceso en el que se aprende lo que la sociedad espera de las personas en base al sexo. Este se desarrolla en todos los tipos de educación existentes, ya sea en el colegio como también en la familia, medios de comunicación y religión, entre otros. Si bien estos modelos son bastante rígidos, se han ido modificando con el tiempo, notando algunos avances hacia una sociedad menos desigual. Sin embargo, existen distintos elementos que conforman este orden (o sistema) de género. Aunque este orden se diferencia en base al contexto y dependiendo de la sociedad en la que la persona se encuentre, su cultura y el momento histórico, entre otros factores. Los siguientes son los aspectos que siempre se pueden distinguir:

- Diferentes roles y actividades llevadas a cabo por hombres y mujeres en una sociedad, llamada también división sexual del trabajo (roles productivos, domésticos, de proveedor, etc.).
- Relaciones entre mujeres y varones (de poder, de cooperación, conflicto, dominación, de complementariedad, etc.).
- Brechas de género, inequidades, discriminaciones de género (respecto de la

### Diferencia entre sexo y género

Sexo	Género
Hecho biológico / natural	Hecho cultural / social
Características biológicas (anatómicas, fisiológicas, hormonales, etc.) que distinguen a mujeres y a hombres	Características que la sociedad y la cultura atribuyen a cada sexo
Macho / Hembra	Mujer / Hombre Femenino / Masculino
Universal	Contextual, histórico
Adquirido al nacer	Aprendido

Fuente: Valdés, T. y Fritz, H. (2005) Equidad de género. Síntesis para oficiales de programa EAT - UNFPA, México.

distribución de recursos, del acceso a la información y la tecnología, en la toma de decisiones, etc.).

- Estereotipos de género, imágenes preconcebidas de lo que "debe ser" un hombre y una mujer que no dan cuenta de la diversidad humana (por ejemplo, las mujeres son emocionales, los hombres racionales)

- Identidades de género, lo que corresponde al sentimiento de pertenencia al sexo femenino o masculino.

- Modelos de feminidad y masculinidad, que son las formas establecidas socialmente del deber ser de mujeres y varones (Fritz, H. 2006).

### 1.1.3 VIOLENCIA SIMBÓLICA: INSTITUCIONES Y SU RESPONSABILIDAD

Actualmente vivimos en un sistema considerado neoliberal y para que este funcione es Actualmente vivimos en un sistema político considerado neoliberal y se considera una posibilidad que para que este funcione sea necesario que existan relaciones de dominación y jerarquía, razón que haría imposible llegar a una total equidad de condiciones. Según Pierre Bordieu existen procesos en los cuales se desarrolla la naturalización de determinados comportamientos y valores, el habitus, y paralelamente existe el proceso en el que las relaciones simbólicas repercuten de manera directa con las acciones del cuerpo de los individuos, la incorporación. Durante estos procesos es cuando las personas naturalizamos e interiorizamos las relaciones de poder, momento en el que se vuelven lógicas e incuestionables.

Así es como nace el concepto de "violencia simbólica" propuesto por Pierre Bordieu y Jean Claude Passeron en "Fundamentos de una teoría de la violencia simbólica", el cual nos determina los límites sobre los que es posible percibir y pensar. A pesar de esto, hay que mencionar que "la diferenciación ontológica entre alma (conciencia, mente) y cuerpo siempre defiende relaciones de subordinación y jerarquía política y psíquica. La mente no sólo somete al cuerpo, sino que eventualmente juega con la fantasía de escapar totalmente de su corporeidad" (Butler, J. 2007). Esto indica que si bien podemos creer que nuestras decisiones no han sido influenciadas por factores externos, es posible que sea un simple juego de la mente, ya que existen pensamientos que están completamente interiorizados desde los inicios de nuestra vida, razón por la que el problema se debe trabajar antes de ser interiorizado.

En paralelo, hay ocasiones en las que la institucionalidad también normativiza el pensamiento de las personas con respecto a ciertas temáticas, para que crean en una verdad absoluta basada en creencias preestablecidas. Si bien podemos reconocer la religión y sus respectivas iglesias como instituciones que normativizan un pensamiento, también se puede reconocer la educación como uno de los medios utilizados para generar esta normativización, la que repercute en nuestra formación de tal manera que



## 1.2. SEXISMO EN CHILE: SITUACIÓN ACTUAL

### 1.2.1. BRECHAS DE GÉNERO EN CHILE: 25 AÑOS DE DESIGUALDAD (GET)

El año 2016, ComunidadMujer reveló a través de un informe las actuales brechas de género en nuestro país. El informe GET (género, educación y trabajo es la recopilación de estadísticas sobre las diferencias entre mujeres y hombres en Chile durante los últimos 25 años.

Con respecto a la educación, en el informe se demuestra que hasta los 2 años los niños asisten en una mayor proporción que las niñas a las salas cuna (19% vs 18%). Entre las niñas y niños de 3 a 5 años la asistencia al jardín infantil aumenta, pero al igual que en las salas cuna, los niños tienen un mayor porcentaje de asistencia (67% vs 65%). Sin importar el nivel de acceso, aun así no se puede garantizar que niños y niñas recibirán una educación igualitaria, ya que los estereotipos de género que se dan en la socialización temprana y en la educación parvularia pueden ser la semilla fundante de la diferencia de roles tradicionales que se irán reforzando a lo largo del ciclo escolar.

Las niñas aprenden a ser mujeres cuando se les estimulan conductas encaminadas al cuidado de la estética, la maternidad, el trabajo doméstico y el cuidado de las personas. Al ser este comportamiento inconsciente en los primeros años de vida, se puede ver como reflejo de la preparación simbólica para arraigar su rol de mujer en la etapa adulta, a pesar de que en algunos círculos sociales se les estimula el estudio y la preparación profesional. Estos atributos no son el único problema, ya que existen otros atributos considerados positivos o que llevan al "éxito", asociadas a los niños, tales como la audacia, ambición, el riesgo y el don del mando, y que cuando se relacionan con niñas son considerados negativos. Por lo mismo, la actitud que se establece como correcta para las niñas es ser más inseguras, temerosas y de estar en un estado de constante subestimación. Todo lo anterior se va proyectando en el tiempo, tanto en su vida escolar como profesional.

Si a esto se le suman los juguetes, juegos, cuentos infantiles, y dibujos animados, entre otros agentes de socialización temprana, que son tremendamente estereotipados y reproducen la tradicional división sexual del trabajo, se genera que niños y niñas no se encuentren en igualdad de condiciones para proseguir su desarrollo durante la etapa escolar, estableciendo un perjuicio tanto para mujeres como hombres (ComunidadMujer, 2016).



Ejemplos de situaciones en que el color es utilizado para diferenciar cosas para mujeres de hombres.

## 1.2.2. ACTORES INVOLUCRADOS

### 1.2.2.1. SERNAM

El Servicio Nacional de la Mujer es el organismo que se crea por el Gobierno de Chile para promover la igualdad de oportunidades entre hombres y mujeres. La creación del SERNAM es resultado del primer gobierno de la Concertación, con el retorno a la democracia, y es parte de la Ley N° 19.023 publicada en enero de 1991. Esta institución recoge la trayectoria de las chilenas en sus esfuerzos por conquistar el derecho a voto, el acceso a la educación, al trabajo remunerado y a una relación de equidad al interior de la familia y la pareja. Su misión institucional es promover en la sociedad la igualdad, autonomía, equidad, no discriminación y una vida libre de violencia para las mujeres en toda su diversidad. También deben hacerse cargo de la implementación de políticas, planes y programas que hagan la equidad de género una característica transversal en el Estado (SERNAM - Servicio Nacional de la Mujer, 2016).



### 1.2.2.2. COMUNIDADMUJER

ComunidadMujer es una organización independiente y transversal, que promueve los derechos de las mujeres y aporta activamente a la generación de políticas públicas para una mayor igualdad, equidad y participación de la mujer en los ámbitos laboral y político. Desde 2002 esta corporación privada, sin fines de lucro, desarrolla programas que abordan el liderazgo, capacitación y mentoría para mujeres. Paralelamente elabora propuestas basadas en la generación de conocimiento -estudios e investigaciones- y acciones de incidencia con actores políticos y sociales. El quehacer de ComunidadMujer es apoyado por un grupo de empresas auspiciadoras, socias y aliadas en la construcción de una sociedad más igualitaria, más inclusiva y solidaria. Su misión es promover la participación y el empoderamiento de las mujeres en el ámbito laboral y político, impulsando una transformación cultural para garantizar el pleno ejercicio de derechos y la igualdad de oportunidades entre mujeres y hombres (ComunidadMujer, 2016).







### 1.2.2.3. RED CHILENA CONTRA LA VIOLENCIA HACIA LAS MUJERES

La Red Chilena contra la Violencia hacia las Mujeres es una articulación de colectivos, organizaciones sociales, no gubernamentales y mujeres, que desde 1990 trabaja con el propósito de contribuir a erradicar la violencia hacia las mujeres y las niñas. Realiza acciones de denuncia, campañas, estudios y otras intervenciones públicas coordinadas en todo el país. Su principal acción se orienta en identificar y visibilizar la violencia contra las mujeres como un continuo presente a lo largo de nuestras vidas; relacionar toda manifestación de violencia contra las mujeres (ya sea verbal, sexual, simbólica o el femicidio), revelar el problema cultural de la discriminación y la violencia hacia las mujeres particularmente en el lenguaje, y la internalización de la cultura machista en las propias mujeres (Presentación, 2016).



### 1.2.2.4. OBSERVATORIO CONTRA EL ACOSO CALLEJERO

El Observatorio Contra el Acoso Callejero de Chile (OCAC Chile) nace por la necesidad de un espacio público que sea seguro, sin agresiones ni agresores sexuales. Caminar en paz por la calle es un derecho, uno que no toda la gente disfruta por igual. La sensación de seguridad se anula cada vez que alguien mira con excesiva atención, que viola con palabras, que toca sin consentimiento. Se lucha con imaginarios instalados como "culturales", ya que hoy decirle un "piropo" a una mujer -del tenor que sea, "amable" o violento- está socialmente aceptado. Cambiar esa realidad considerada normal y natural es uno de los mayores desafíos que asumen. Si bien es una gran tarea, proponen que hay acciones que se pueden tomar que contribuirán a cambiar este escenario de una vez y para siempre: decir basta y dar la pelea. Esta lucha por la equidad de las personas esta pensada especialmente para quienes son más vulnerables: mujeres, adolescentes, niños y niñas. Se exige igualdad en un contexto de violencia de género y se apela a una sociedad mejor (La Lucha por erradicar la violencia sexual de las calles, 2016).

### 1.2.3. LEYES

#### 1.2.3.1. ESTADO

Cabe destacar que algunas de las problemáticas que se encontraron dentro del informe GET tienen que ver con las leyes que buscan protección para las mujeres, las cuales terminan provocando mayor discriminación, en especial en términos laborales. Sin embargo, aquí se presentarán algunas de las leyes actuales, que buscan la igualdad de género en nuestra sociedad. También se hace mención a proyectos de ley actualmente en proceso (SERNAM - Servicio Nacional de la Mujer, 2016).

#### **Ley 20.609: Establece medidas contra la discriminación**

Crea una nueva ley que instaure un mecanismo judicial que permita restablecer eficazmente el imperio del derecho toda vez que se cometa un acto de discriminación arbitraria. Además, modifica el Estatuto Administrativo para funcionarios municipales y el Código Penal.

#### **Ley 20.480: Establece la figura del Femicidio**

Ministerio de Justicia "Modifica el Código Penal y la Ley N° 20.066 sobre Violencia Intrafamiliar, estableciendo el "Femicidio", aumentando las penas aplicables a este delito y reforma las normas sobre parricidio".

#### **Creación del Ministerio de la Mujer y la Equidad de Género. Boletín N° 9287-06**

El proyecto fija la ley del Ministerio de la Mujer. Establece la organización interna del Ministerio, el que, además de la Subsecretaría, contará con las Secretarías Regionales Ministeriales (SEREMIS) y también con un Comité Interministerial para la Igualdad de Oportunidades y un Consejo Asesor. El proyecto establece el Fondo para la Equidad de Género y da normas para su regulación por un reglamento. Finalmente, el proyecto establece la forma en la que el Ministerio será el continuador legal del Servicio Nacional de la Mujer, en las materias que de acuerdo a esta ley pasan a ser competencia del Ministerio.

#### 1.2.3.2. CÓDIGO DE ÉTICA DE DISEÑADORES

Como toda profesión, los diseñadores no son la excepción cuando se trata de la existencia de un Colegio de profesionales que se preocupan de que la disciplina se lleve a cabo de manera correcta. En 1981 se hace público el código de ética, el que pone al descubierto la responsabilidad que tenemos como comunicadores visuales. Proponen entonces la ética-moral como una forma de poner límites y de marcar valores aceptables y positivos, los cuales debemos aplicar en términos profesionales (tales como la honestidad, dignidad, solidaridad y profesionalismo). Si bien existen diferentes esquemas de valores morales debido a la diversidad cultural, aun así todas las personas tienen una idea o intuición para discernir entre lo correcto y lo incorrecto que puede haber en sus acciones. La noción del bien y del mal es la conciencia moral. Por lo mismo, el código se divide en 4 títulos. Para este caso se hizo énfasis en el primero, De la actuación profesional, y con su primer artículo:

**Artículo 1º:** El diseñador deberá ser un profesional con una preparación consistente, humanista, científica, artística, poniendo su trabajo al servicio del hombre, la sociedad y su país, con un compromiso moral y un profundo sentido de la equidad. El diseñador actuará manteniendo su dignidad profesional y moral.

Se elige este artículo específico ya que deja en claro una visión del diseño en la que hay responsabilidad con respecto a la sociedad. Por lo mismo propone un rol de diseñador que se preocupa de hacer lo mejor para y con su espacio (Código de Ética, 2016).



Fuente: 3 de Junio, 2016. Nombramiento de Claudia Pascual como Ministra de la mujer y la equidad de género. <http://www.gob.cl/comienza-nuevo-ministerio-la-mujer-la-equidad-genero/>

## 1.2.4. CAMPAÑAS

### 1.2.4.1. NACIONALES

#### AFICHES

En la primera imagen de esta página se puede observar una de las últimas campañas del Sernam contra la violencia de género en el país. Ésta se desarrolló el año 2013. La siguiente imagen pertenece a la campaña de la Red Chilena contra la Violencia hacia las Mujeres, que cumplió 10 años en Julio del 2016. Si bien su nombre es “¡Cuidado! El machismo mata”, existe una variedad muy amplia de afiches que se hacen presentes tanto en marchas, seminarios y se regalan para así difundir el mensaje. En la tercera imagen se puede ver una campaña desarrollada por el Observatorio Contra el Acoso Callejero. Las escolares son en su mayoría víctimas del acoso callejero, razón por la cual el OCAC decidió hacer una campaña utilizando sus opiniones para mostrar la realidad actual en Chile.





#LasNiñasPueden



REGALA  
IGUALDAD



“LAS MUJERES  
NO SABEN  
NADA  
DE FÚTBOL”

#### AUDIOVISUALES

En esta página se encuentran tres campañas audiovisuales desarrolladas entre los años 2015 y 2016. En primer lugar se encuentra la campaña llevada a cabo por ComunidadMujer a fines del 2015, que se llama “Las niñas también pueden” y en la que el mensaje es para los apoderados y su forma de crianza. Se busca generar conciencia con respecto a las diferencias de género que se hacen sobre las decisiones de niñas y niños a través de su vida. En segundo lugar se encuentra una campaña desarrollada por el SERNAM entre noviembre y diciembre del año 2015, en el marco de la época navideña. Se llama “Regala Igualdad” y busca eliminar los estereotipos en los juguetes entregados a niños y niñas alrededor del país. La misma campaña se reutilizó a principios de agosto del 2016 para el Día del Niño. Finalmente, nos encontramos con la campaña más reciente, lanzada a finales del agosto del 2016 por el Ministerio de la Mujer en conjunto con ComunidadMujer, por la equidad de género. La campaña se llama #QuebreemosLosEstereotipos y busca eliminar los estereotipos con respecto a las disciplinas que desarrollan las mujeres.

## 1.2.4.2. INTERNACIONALES

### AFICHES Y CAMPAÑAS

En la primera imagen de esta página se puede observar una campaña desarrollada en octubre del año 2013 por ONU Mujeres. La campaña consiste en una serie de afiches que utilizan búsquedas reales de Google para revelar la permanencia del sexismo y de la discriminación hacia las mujeres. En la segunda imagen se encuentra una campaña reconocida a nivel mundial por su embajadora Emma Watson, la que consiste en sumar hombres a la lucha contra la discriminación por género alrededor de todo el mundo. En la tercera imagen se muestra una campaña realizada por Maggcom, revista virtual de origen indio, que habla de moda, estilos de vida y entretenimiento. Se crearon imágenes similares a las de la campaña de ONU Mujeres, sin embargo, en este caso, no se hace referencia a Google sino a los dichos que se hacen con respecto a las "obligaciones" que tienen los hombres. Esta campaña busca mostrar que tanto hombres como mujeres son víctimas del machismo a nivel mundial.





#### AUDIOVISUALES Y CAMPAÑAS

En la primera imagen de esta página se puede encontrar una campaña de la marca de toallitas higiénicas "Always", en llamada #Likeagirl y en la que se cuestionan las ideas presentes en todo el mundo con respecto a la manera en que una niña hace las cosas. A través de entrevistas a niñas y niños de distintas edades, se mostró cómo ser niña en mujeres adultas y niños se considera algo débil y se ridiculiza a las mujeres. Sin embargo, las niñas pequeñas entrevistadas demostraron lo contrario. En la segunda imagen se encuentra una campaña realizada por Anomaly London, agencia que preguntó a personas de distintas edades "¿Que pasaría si Santa fuese mujer". Los niños y niñas pequeñas, en su mayoría, estaban convencidos de que no realizaría un buen trabajo, dando cuenta de lo condicionados que están los estereotipos en los menores. En tercer lugar, tenemos una campaña llevada a cabo por apoderados del Reino Unido, llamada "Let Toys Be Toys". En esta se busca que tanto la industria de juguetes como la editorial detengan las limitaciones de intereses en niños y niñas. Mediante el envío de peticiones y cartas a distintas compañías de juguetes y supermercados, hasta el minuto han logrado hacer variados cambios en el Reino Unido. Además, a partir de esta campaña nace otra titulada "Let Books be Books", que también tiene como objetivo eliminar los libros sexistas para niñas y niños, para promover la existencia de publicaciones pensadas para todos.

## 1.3 SEXISMO EN EL CONTEXTO DE LA EDUCACIÓN CHILENA

### 1.3.1 SEXISMO EN LA EDUCACIÓN CHILENA

“El sistema escolar funciona en base a un currículum, que representa los objetivos del proceso educativo, ha sido diseñado de manera intencional, define y excluye contenidos, presenta los saberes oficiales y las prácticas deseables, genera documentos, diseña material de trabajo y evaluación, propone estrategias educativas, y en definitiva orienta un determinado proyecto educativo de manera formal y explícita” (González, P. 2014), explica Priscila González, de la Red Chilena Contra la Violencia a las Mujeres, dando cuenta que de cierta manera normativiza la educación. Este currículum se entrega a través de discursos implícitos, que en este caso se dividen en dos tipos: currículum oculto (prácticas docentes, el uso del lenguaje, interacción entre los compañeros) y currículum explícito (textos escolares, cuentos infantiles, materiales, etc). En ambos, la desigualdad de género, y otro tipo de desigualdades, no se ven resultados, de tal manera que se interioriza como algo normal. Si bien los docentes son uno de los principales emisores de este mensaje oculto, su práctica va de la mano con el lenguaje. “El idioma español o castellano es masculinizante, y no se ha consensuado –en la dinámica de los lenguajes– cómo es que se podría hacer de éste un mecanismo para la inclusión de los sexos. ...No existe una manera oficial de hacerlo y, por tanto, el lenguaje masculinizante sigue siendo el que prima en el material didáctico, en los textos de estudio y en las prácticas docentes” (González, P. 2014). El SERNAM ha realizado en dos ocasiones revisiones a los textos escolares y aunque han habido muchos esfuerzo gubernamentales por levantar políticas de inclusión de la mujer, aun quedan pendientes evaluaciones a las reformas educacionales actuales y la verificación de cambios más profundos en el material didáctico. Actualmente en Chile, “...los textos de estudio que el Ministerio de Educación distribuye cada año, a todos los niveles de enseñanza escolar, son especialmente significativos como material didáctico. Ofrece, en teoría, las mismas oportunidades de aprendizaje, se distribuye a las escuelas de todo el territorio nacional, y brinda un valioso (y en ocasiones único) recurso de aprendizaje. Representa el conjunto de saberes e intereses oficiales; cumplen un papel fundamental en la estructuración e identidad de género, transmisión de patrones culturales, internalización y valoración adscrito a cada sexo y otras características humanas. Pero además son parte del set de herramientas que acarrearán consigo el currículum oculto de género” (González, P. 2014).

Dentro de su análisis, Priscila menciona una investigación de Ochoa, Parra y García (2006), “Los cuentos infantiles: niñas sumisas que esperan un príncipe y niños aventureros, malvados y violentos”, que consiste en la revisión de cuentos infantiles disponibles en las bibliotecas venezolanas. De aquella investigación se logró concluir que los cuentos infantiles “...también transmiten ideologías como la patriarcal, que van a contribuir a reproducir este orden, en el que las niñas son las más discriminadas, ya que presentan la realidad de género estereotipada” (González, P. 2014). A partir de esto se puede concluir que a través de la trama, lenguaje e ilustraciones de los cuentos se transmiten estereotipos que afectan en la formación inicial de los niños, “...el sexismo, transversal a los espacios y prácticas educativas, limitan el desarrollo integral de niños



y niñas, es decir, moldea identidades, expectativas, limita autoestimas y habilidades..." (González, P. 2014).

Raquel Flores Bernal relaciona directamente la reproducción de estereotipos en el espacio escolar con la limitante en el desarrollo emocional de los niños y niñas. En un estudio realizado por Josephs, Markus y Tafarodi (1992), se observó cómo las diferencias de género influyen en la autoestima. En él se evidenció, por ejemplo, que "los hombres se perciben a sí mismos como sujetos que cuentan con mejores niveles de habilidades cognitivas, mientras las mujeres tienden a presentar un mayor nivel de autoestima en lo que se refiere a su capacidad de interconexión con otros" (Marsh (1989), por su parte, notó que los hombres tienen mejores niveles de autoestima en lo que se refiere a matemáticas y a habilidades físicas, en tanto las mujeres se perciben superiores en las áreas oral y de lectura. Otro interesante aporte es el suministrado por Knox, Funk, Elliot y Bush (1998), quienes analizan la apreciación de la autoestima global de hombres y de mujeres, llegando a la conclusión de que tal como lo menciona Raquel Flores, una baja autoestima global se explicaría, en gran medida, por una escasa percepción en el funcionamiento de aquellas áreas que, por tradición, han sido asignadas a cada sexo" (Flores, R. 2005. P.73-81).

### **1.3.2 EDUCARSE EN CHILE:**

#### **LA EDUCACIÓN PREESCOLAR Y LA IMPORTANCIA DE LA LECTURA**

La educación en Chile se determina como un derecho igualitario para todos los ciudadanos del país y es de carácter obligatorio para el Estado proporcionarla en sus cuatro niveles de formación -prebásica, básica, media y superior-. La ley de educación que rige actualmente determina que es importante el desarrollo espiritual, ético, moral, afectivo, intelectual, artístico y físico, mediante la transmisión y el cultivo de valores, conocimientos y destrezas. (Ley de Educación, 2009). Es por esto que los establecimientos, independiente de su ideología, deben enmarcarse "en el respeto y valoración de los derechos humanos y de las libertades fundamentales, de la diversidad multicultural, de la paz, y de nuestra identidad nacional, capacitando a las personas para conducir su vida en forma plena, para convivir y participar en forma responsable, tolerante, solidaria, democrática y activa en la comunidad, y para trabajar y contribuir al desarrollo del país". (Ley de Educación, 2009). Según lo anterior, la ley de educación chilena es un derecho al que todo individuo debe acceder y que entrega herramientas que son la base para vivir y participar en esta sociedad.

Si bien la educación es considerada un derecho para todos, esta ha pasado por una serie de cambios durante la historia de nuestro país. Con la dictadura militar el modelo educacional se vio influenciado por el liberalismo, lo que se tradujo

en la municipalización de la enseñanza. Existió entonces una caída de recursos financieros, que implicó un deterioro significativo en la educación y se mostraban “indicadores críticos en cuanto a la calidad de la educación y la equidad de su distribución” (García- Huidobro, J.E & Cox, C. 1999). Sin embargo, “el gobierno de la transición a la democracia tomó la decisión estratégica de no revertir el proceso de municipalización ni cambiar el modelo y mecanismos de financiamiento establecidos en 1981... Tratar de reestructurar el sistema de financiamiento escolar en Chile produciría una fractura en el frágil equilibrio entre la izquierda y la derecha que formó parte implícita del acuerdo que restableció el gobierno democrático” (OCDE, 2004: 20,106).

Por lo mismo, varios autores han descrito el modelo formal chileno como un modelo “experimental”. Tal como se menciona en el artículo “La empresa educativa chilena” (Assaél, J., Cornejo, R., González, J., Redondo, J., Sánchez, R., & Sobarzo, M. Abr-Jun 2011), es un modelo que se implementó en plena dictadura militar sin tener una previa evidencia de su funcionamiento. Las reformas educativas de los años '90 y 2000 se hicieron a partir de la búsqueda por mejorar la calidad y la equidad en los aprendizajes, sin embargo, ninguna de las políticas aplicadas cambió los pilares estructurales del modelo implementado en la dictadura, manteniendo hasta el día de hoy un sistema conocido por su alta segmentación socioeducativa. Incluso miembros de la OCDE concluyeron que “la educación chilena está influenciada por una ideología que da una importancia indebida a los mecanismos de mercado para mejorar la enseñanza y el aprendizaje” (OCDE, 2004).

Con respecto a lo anteriormente mencionado, las diferencias y desigualdades sociales, James Heckman afirma que estas se inician en la educación preescolar, ya que es en ese momento cuando los humanos “adquieren las habilidades cognitivas, sociales y emocionales” (Echeverría, F. 2013) necesarias para su posterior desarrollo. Por lo mismo, arreglar esos problemas en una etapa posterior es menos efectivo que prevenirlos desde su origen.

En Chile, tal como lo define el MINEDUC, el nivel Parvulario es entregado por una diversidad de instituciones tanto públicas como privadas a lo largo del país. Si bien la educación preescolar es muy importante por lo antes mencionado, esta no es sólo responsabilidad de la institución que se hace cargo, sino que se trabaja de la mano con la educación informal que la familia entrega, siendo este el principal generador de conocimiento que un niño tiene.

A pesar de que la educación preescolar sea de tanta importancia, fue voluntaria desde el año 1999. Sin embargo, dentro de la reforma educacional que propuso Michelle Bachelet a comienzos del año 2014, se pretende aumentar la cobertura, incorporando a más niños bajo la construcción de nuevas salas cunas y jardines infantiles, esto con el objetivo de avanzar hacia la obligatoriedad de pre-kinder,.

También busca instalar un sistema de acreditación y de aseguramiento de la calidad educativa e implementar programas educativos complementarios, que fortalezcan el rol de la familia como principal ente educador de los niños/as. (Programa de Gobierno Michelle Bachelet 2014-2018, 2013).

Para los niños es importante asistir a sala cunas o jardines infantiles ya que ahí obtendrán herramientas que les serán muy útiles para enfrentar su futuro. Además, es el inicio de su alfabetización. Como lo dice Bretta Irene Palma: "La educación preescolar permite entrenar y desarrollar habilidades y destrezas en el niño. Ahí radica la importancia de ella, ya que así podría contar con las herramientas necesarias para comenzar a desarrollar las habilidades que exige el currículo programático de la educación general básica, principalmente en relación con el aprendizaje de la lectura, la escritura y el cálculo" (Palma, B. 2012). Por esto, "la educación preescolar tiene una importancia central en el desarrollo de las personas, pues proyecta las características de esos aprendizajes para toda la vida. La evidencia científica proviene de diferentes campos de investigación, como la psicología, neurociencias e incluso el campo social y económico, puesta la relevancia de ofrecer oportunidades de aprendizaje de calidad en los primeros años. Lo que no puede ser sino un derecho para todos los niños y niñas del país" (Medina, L. 2013).

En paralelo, la lectura se reconoce como una herramienta esencial para la adquisición de conocimientos y aprendizajes en las personas. Ayuda a fortalecer el desarrollo humano de tal manera que entrega acceso a la diversidad sociocultural. Por esto se considera tan importante, ya que su aporte en los procesos cognitivos y afectivos de las personas se pueden ver reflejados tanto en la formación del gusto estético como también en su desarrollo de la imaginación, la creatividad y sensibilidad. Según datos de la encuesta 2014, "ver televisión es la principal actividad realizada por los encuestados en su tiempo libre (un 62% de los consultados mencionó esta opción entre sus tres preferencias); mientras que la lectura de los libros se encuentra en la séptima ubicación de preferencias con un 17% y la lectura de diarios o revistas es declarada como una de las actividades preferentes solo por un 9% de los encuestados" (Plan Nacional de lectura, 2015), dando cuenta de que la lectura en Chile es un pasatiempo poco elegido, mientras que la televisión es el principal medio a través del cual la gente se informa.

La lectura permite enriquecer el vocabulario, activa la imaginación y desarrolla la comprensión de los mensajes escritos, entre otras habilidades. Para que los niños y niñas sean lectores habituales y desarrollen el gusto por la lectura, deben disfrutar de esta actividad, y en esto radica la importancia de la narración. Narrar es una actividad con muchas posibilidades. Junto a la historia, transmite diversos estímulos y, según como se maneje, puede provocar muchas emociones distintas. Esto se debe a que existe una interacción y vínculo entre el narrador y el receptor,

así como también con la herramienta utilizada para narrar. Existe un estudio llamado "Alfabetización en establecimientos Chilenos subvencionados" (Pontificia Universidad Católica de Chile, Facultad de Educación, 2011) en el que se estableció que los materiales didácticos para la enseñanza y aprendizaje más utilizados en las salas de pre-kínder son el pizarrón y los libros infantiles, además de libros de literatura y textos gigantes, usados en actividades de comprensión oral de conocimiento de lo impreso y adquisición de conciencia fonológica. En el caso de las salas de kínder, los materiales más utilizados son tarjetas con sílabas, vocales o dibujos, textos gigantes, cuentos leídos en voz alta y guías de estudio. Para los cursos superiores, de segundo básico en adelante, se utilizan con mayor frecuencia los textos escolares. Las actividades más frecuentes para la comprensión oral son la lectura de textos en voz alta, preguntas y respuestas sobre los contenidos y la imagen a partir de un relato escuchado. También se estableció que tanto en pre-kínder y kínder, el principal proveedor de material para la enseñanza de la lectura es el Mineduc.

A su vez, al otro lado del mundo en Nigeria y considerando la lectura con la misma importancia que en Chile, Mabel Segun dice que existen libros para todas las razones ya que todos tienen distintos propósitos. "Una persona que cultiva el hábito de leer es como una persona que abre una ventana y alimenta sus ojos con un paisaje interesante. Puede estar adentro de una casa, pero su mente puede viajar muy lejos. Esta persona no sólo aprende sobre las cosas que la rodean, sino que también sobre cosas en lugares distantes que los libros pueden traerle más cerca; su horizonte se amplía mientras más personajes conocen en los libros, con distintas costumbres y distintos hábitos sociales. Se convierte en una persona que comprende y tolera a las culturas de otras personas" (Segun, M. 2009). De cierta manera, la literatura pasa a ser, según Mabel, un "tercer apoderado" que ayuda a moldear la mente y el carácter de los niños, he ahí mismo su importancia.

### 1.3.3 PLAN NACIONAL DE LECTURA 2015-2020

La lectura es considerada una de las principales fuentes de aprendizaje dentro de la educación en Chile. El año 2015 se presentó el Plan Nacional de Lectura 2015-2020 del gobierno de Michelle Bachelet, y su articulación se lleva a cabo entre el Ministerio de Educación (Mineduc), el Consejo Nacional de la Cultura y las Artes (CNCA), la Dirección de Bibliotecas, Archivos y Museos (Dibam), el Ministerio de Desarrollo Social (MDS), el Ministerio Secretaría General de la Presidencia (MinSegPres) y el Servicio Nacional del Adulto Mayor (Senama). Si bien el Estado paralelamente se encuentra implementando una reforma educacional que pone a las escuelas en el centro del cambio social, el proyecto del fomento a la lectura nace desde la Ley del Libro (ley nº19.227) promulgada en 1993, que fue cuando "se creó el Fondo Nacional de Fomento del Libro y la Lectura, desde el cual se impulsó diversas campañas para mejorar los hábitos lectores y los

niveles de lectura en el país”(Directorio Nacional del Plan Nacional de la Lectura. 2015. P.23). Una de esas campañas es el Plan Nacional de Lectura 2015-2020, que propone distintos proyectos para fomentar la lectura a nivel nacional y abarcando “...todos los rangos etarios posibles, yendo desde el embarazo y nacimiento hasta la vejez...” (Directorio Nacional del Plan Nacional de la Lectura. 2015. P.12), en el que los niños y niñas de prekinder y kínder también son considerados. Si bien el Estado tiene una gran responsabilidad con respecto al fomento de la lectura, esta también es tarea de toda la sociedad, y para los niños y niñas en particular son sus docentes y apoderados quienes deben incentivarlos, no necesariamente sólo con libros. Esto, pues “la lectura no se reduce a los textos impresos o a la comprensión de lo escrito, sino que integra códigos visuales y digitales, múltiples formatos (libros, cómics, revistas, periódicos) y soportes” (Directorio Nacional del Plan Nacional de la Lectura. 2015. P.11).

El objetivo principal del Plan Nacional de Lectura es que se garantice la lectura como un derecho social para todos, por lo mismo se considera como principal contribuyente para acortar las brechas sociales y culturales dentro del país, promoviendo prácticas y soportes para todas las edades con el fin de formar personas informadas, críticas, creativas, reflexivas y participativas. Los destinatarios del Plan son todos los habitantes del país que requieren de iniciativas que apoyen y contribuyan en su formación como lectores. Para que el Plan se pueda llevar a cabo de la mejor manera, las instituciones mencionadas anteriormente son consideradas como el “Directorio Nacional”, que tiene como principal misión el hacer efectiva la colaboración recíproca, convocando a otras instituciones públicas, privadas o personas naturales para que asesoren y sancionan las acciones y programas del Comité Ejecutivo Nacional, quienes en conjunto monitorean el seguimiento efectivo y la evaluación de lo que se está desarrollando.

Existen 6 líneas estratégicas para lograr que este Plan se lleve a cabo de manera correcta. Uno de ellos es el Acceso: acciones y programas que garanticen el acceso de lectura a todos, mediante acciones que faciliten la vinculación entre las personas, mediadores y creadores, con una amplia variedad de textos. Es considerada una inversión necesaria para fortalecer bibliotecas y multiplicar los espacios de lectura. Dentro de estas acciones nos encontramos con oportunidades de encuentro, materiales de lectura y espacios de lecturas. Dentro de los espacios de lectura están las Bibliotecas de aula, que se consideran desde prekinder (NT1) a 2º básico. Este es un programa institucional a cargo del Mineduc y en él se considera la entrega y reposición de bibliotecas de aula, conformadas por 30 títulos, a todas las salas de clase de prekinder a 2º básico de escuelas públicas del país. Se supone que durante el 2015 se entregaron las bibliotecas de aula para 1º y 2º básico al 30% de las escuelas públicas del país (2.040 aulas en 645 establecimientos) y se repusieron bibliotecas al 100% de los cursos de kínder ( 3050 aulas en 2271 establecimientos). En 2016 y 2017 se completará la entrega para 1º y 2º básico, así como la totalidad de prekinder (NT1) de establecimientos municipales.

### 1.3.4 CUENTOS INFANTILES: LA NARRACIÓN

Aprender a leer es algo que toma tiempo y requiere una serie de herramientas. Por lo mismo, es necesaria la intervención de un adulto para que señalen lo que dice en los textos. Esto favorece en la adquisición de conocimientos sobre el lenguaje escrito, por lo mismo es necesaria la lectura frecuente y repetida de los cuentos infantiles. La lectura en voz alta de un adulto hacia un niño lleva de la mano cambios de entonación, tanto para caracterizar al personaje como también para crear distintas situaciones de suspenso o de intercambios verbales. A través de esta construcción grupal de un relato es que se utilizan estrategias del discurso narrativo y se favorecen los procesos de comprensión. Esto, porque "para respetar la coherencia del relato es necesario atender a la información importante y, a las relaciones temporales y causales de los sucesos del cuento" (Vanina Figueroa, A. 2016). Por lo mismo, la primera fuente de aprendizaje que se tiene durante la etapa preescolar y primero básico es el lenguaje oral. Esto se adquiere mediante la conversación con otros y la exposición a narraciones orales. La lectura en voz alta es demasiado inmensamente beneficiosa para los niños, ya que "conlleva varios aprendizajes: desarrolla el vocabulario, la gramática, la atención, la memoria, se aprende a escuchar, ayuda a afinar ideas y a comprender conceptos, lo que permite comprender mejor lo que se escucha y lo que se lee por su cuenta" (Toledo, J. 2013). Igualmente desarrolla la expresión y las habilidades lectoras.

A su vez, Mallan explica que la historia y la narración son esenciales para la existencia humana. Narrar una historia presenta características que la hacen una excelente técnica para el desarrollo del lenguaje oral y para entregar una base de la alfabetización. En primer lugar, está la experiencia de escuchar una historia que se cuenta, ya que se considera más personal y se logra una conexión con quien la oye. El lenguaje de la narración suele ser más informal que el texto impreso, esto porque la historia se puede entender no necesariamente por las palabras mismas, pero por cómo se comunica, "ya sea la entonación vocal, los gestos, expresiones faciales y el movimiento del cuerpo" (Books, J. 2014). Por lo tanto, la narración oral o "storytelling" promueve el desarrollo en el lenguaje expresivo. En la narración de cuentos infantiles, "el lenguaje del narrador y la historia juntos establecen una relación que anima a los niños a conectarse con la historia usando su propia lengua y experiencias. La experiencia de la narración de cuentos ayuda a los niños a generar sus propias historias" (Books, J. 2014).

Fuente: 29ª Feria internacional del libro infantil y juvenil de Providencia 2016. <http://camaradellibro.cl/sala-de-prensa/feria-internacional-del-libro-infantil-y-juvenil-se-realizara-en-2016/>



Fuente: 29ª Feria internacional del libro infantil y juvenil del país en Talca, 2015. <http://soymaule.cl/feria-del-libro-infantil-y-juvenil-del-pais/>



## 2. CUENTOS INFANTILES: MENSAJES IMPLÍCITOS SEXISTAS DENTRO DE LAS ILUSTRACIONES



## 2.1 LA CONSTRUCCIÓN DE PERSONAJES DENTRO DE LOS CUENTOS INFANTILES A TRAVÉS DEL DISEÑO GRÁFICO

### 2.1.1. IMPORTANCIA DE LA IMAGEN EN LOS CUENTOS INFANTILES

Con respecto a los cuentos infantiles, "una imagen es una representación: vuelve a hacer presente aquello que ya conocemos empíricamente en la realidad (el entorno perceptible)...Percibir imágenes es reconocer formas; por eso las imágenes son un lenguaje universal: los niños y los analfabetos saben "leer" las imágenes, saben reconocer en ellas la realidad representada" (Moles, A. & Costa, J. 1999). Por esto son tan importantes en el momento de enseñar. Para los niños pequeños, el colorido de las ilustraciones se vuelve algo fascinante. La ilustración se usa para que el lector entienda el contexto de la historia y con los niños sirve para que se relacionen con la historia. En algunos casos, los niños recuerdan la historia contada a través de las imágenes más que de las palabras. Sin embargo, John S Kenny dice que la ilustración no existe por sí sola, pero es creada como un complemento para cada objeto de lectura con la intención de lograr una mejor comprensión de lo que se desea comunicar. "Los niños son llevados a otro mundo a través de la imaginación donde son capaces de visualizar las caras y las emociones de los personajes" (Kenny, J. 2010). Por lo mismo, los cuentos infantiles y sus imágenes son el primer paso hacia las palabras para los niños, ya que les entrega una manera de desarrollar sus funciones comunicativas y cognitivas.

### 2.1.2. SEMIÓTICA Y CONSTRUCCIÓN DE LAS IMÁGENES

#### 2.1.2.1. TEORÍA DE LOS SIGNOS: EL SIGNO Y SUS RELACIONES

Para lograr comprender la complejidad de las imágenes que se analizaron, es necesario entender que las imágenes se construyen a partir de signos, los que se estudian a través de la semiótica.

La semiótica es la ciencia que depende de la realidad de la comunicación y es conocida por ser la que estudia los signos. Es un concepto que nace gracias a dos grandes autores, Ferdinand de Saussure, quien "consideró la semiología relacionada con la psicología social y asociada a los procesos que de ella se derivan, pero siempre dentro de los límites de la lingüística" (Zecchetto, V. 2002), y Charles Peirce que postula que "todo está integrado en el campo de las relaciones comunicativas, donde la realidad entera se articula como un sistema total de semiosis, amplio e ilimitado, previo a cualquier descripción posterior" (Zecchetto, V. 2002). En el fondo, Saussure tiene una perspectiva en que el signo es visto desde la lingüística y sus límites, mientras que Peirce ve el signo desde la lógica, desde las situaciones sociales en las que se utiliza el signo, el contexto y todo lo que puede construirlo en el entorno en el que se encuentre.

Para este trabajo se utilizó el enfoque de Charles Morris, ya que él explica que "la semiótica proporciona un lenguaje general aplicable a cualquier signo o lenguaje especial, y aplicable también al lenguaje de la ciencia y a los signos específicos que ésta utiliza" (Morris, Ch.

1985). Por esta razón también se entiende que la semiótica pasa a ser la ciencia que analiza todas las ciencias, que puede ser utilizada como herramienta para todas las ciencias y que de cierta manera también une todas las ciencias. Ahora, en el caso de un cuento infantil, este será analizado por la semiótica no como un fenómeno literario, sino más bien a partir de su estructura y su iconismo y este va a poseer formas estéticas (imagen, color, texto) con distintos significados entregados por la sociedad, en específico por la cultura urbana actual. Dentro del estudio de los signos propuesto por Charles Morris se encuentra una subdivisión de relaciones entre los mismos signos, relaciones que afectan directamente esta investigación.

En primer lugar está la Sintáctica, que se puede entender como la relación del signo con los mismos signos. Esta relación se interesa por los sistemas formales diseñados para analizar el lenguaje, por eso mismo este estudio es llamado Sintaxis, teoría que se utiliza para analizar un mensaje lingüístico, las palabras mismas. En segundo lugar, está la Pragmática, la relación del signo con un intérprete. Esta disciplina analiza las formas y las estrategias concretas que asumen las expresiones comunicativas, con la finalidad de descubrir las leyes que las rigen y establecer sus características generales. La pragmática comparte con otras disciplinas, tales como la psicología social y la antropología en este caso, ya que trata de descubrir los modelos utilizados en el lenguaje y su unión con el comportamiento humano en sus realizaciones prácticas. Con respecto a esta investigación, su finalidad es pragmática ya que su análisis busca establecer una relación entre el lenguaje visual y el comportamiento humano. Sin embargo, este análisis se lleva a cabo gracias a la tercera y última relación llamada Semántica: la relación de los signos con los objetos. Esta relación es la búsqueda de lo que el signo quiere significar, pues el conocimiento de los significados de los signos va de la mano con lo que los objetos, los hechos y los fenómenos señalan. Esta disciplina es descriptiva y técnica de los significados de un determinado lenguaje y su estudio es aplicable tanto en textos como en material audiovisual. En este caso fue aplicado en las imágenes de los cuentos infantiles.

Para poder analizar los signos primero se debe comprender qué es un signo y como se construye, por lo tanto el signo "de acuerdo a esta concepción griega, es la mediación entre el conocimiento y la realidad" (Ahumada, N & Jegó, N. 2013). Para el análisis de este se consideró la propuesta lingüística de Ferdinand de Saussure, quien propone dos caras: una sensible, que se considera como el "significante" y puede ser tanto acústica como visual, pero siempre es algo material, siempre es algo que se puede percibir con algún sentido. La cara es inmaterial, el "significado" o un concepto evocado en nuestra mente, algo claramente intangible. Saussure sostiene que "en los códigos lingüísticos, la relación entre el significante y el significado es arbitraria... está fundada en el consenso social por el cual los grupos humanos deciden asumir esa asociación", por lo tanto, este significante y significado siempre van a depender de quien los utiliza y en qué lugar se utilizan, ya que dependen de los grupos sociales.

Paralelamente también tenemos el modelo triádico de Charles Peirce, en el que "afirma la dimensión teórica-cognitiva del actuar humano, y sostiene que nosotros nos movemos en nuestro entorno guiados por creencias de tipo existencial y pragmático". Por lo mismo, Peirce propone un modelo en el que están involucradas las creencias y los grupos sociales. La propuesta de Saussure se podría haber aplicado a este trabajo, sin embargo Peirce propone un modelo a través del cual se puede generar una mayor cantidad de información relacionada a la construcción del gé y es por esto que se utilizó su modelo. Este tiene tres caras\_ el representamen , el cual se considera el signo mismo como tal y el signo pasa a ser el sustentador o portador de la información que lo hace considerarse como signo; el interpretante, que se considera como la idea del representamen en la mente del que percibe el signo, por lo que se podría decir que es el significado del signo y va a variar según quien lo posee; y por último está el objeto, que es aquello a lo que alude el representamen, lo que el signo quiere referir en términos de forma, y por lo mismo, Peirce siempre relaciona el signo con otro, no con su significado.

Al aplicar lo anterior a los cuentos infantiles entonces, el representamen es la imagen del cuento percibido como signo, el interpretante es la relación mental que se establece entre el representamen y su objeto, y el objeto es la ilustración del personaje del cuento, la manera en que toma forma (Zecchetto, V. 2002). El signo entonces posee distintas características para ser analizado. Siempre va a tener una forma física por la que se hace perceptible, siempre debe referirse a algo diferente de sí mismo y alguien siempre debe reconocerlo como tal. Por lo mismo, para analizar los libros infantiles fue necesario categorizar los distintos signos presentes en el libro y su relación con el objeto que representan. De esta manera, el interpretante y el objeto se están analizando en conjunto para poder entender de qué manera el diseño está afectando en aquella relación mental.

#### **2.1.2.2. EL MENSAJE IMPLÍCITO**

Si bien es un concepto que conocemos desde que se analiza el lenguaje, el mensaje implícito es aquello que se sugiere pero no se dice. La sugerencia, a veces, está entregada por la imagen, mientras que en otros casos a través del texto o por el texto y la imagen a la vez. Lo explícito es lo que el mensaje dice a través de las palabras o imágenes mientras que lo implícito es lo que el receptor interpreta, pero no ve ni escucha. De esta manera se puede decir que el mensaje implícito es lo intangible dentro de un mensaje, en donde pasa a ser un vehículo que puede entregar tanto conceptos como ideologías. Así es como también "los publicistas utilizan este recurso para transmitir lo que no pueden decir. A veces no es cierto, otras porque les traería problemas legales o por muchos motivos más" ("Lo explícito y lo implícito - AF - La publicidad", 2016). De esta manera, se puede decir que los signos utilizados en las imágenes pueden servir para entregar un mensaje implícito, signos que se pueden aplicar en todo tipo de imágenes tanto en la publicidad, la comunicación audiovisual y en este caso, en las ilustraciones de los cuentos infantiles. Por todo lo anterior, se consideró necesario llevar a cabo este análisis.

### 2.1.2.3. CÓDIGOS DE ESTUDIO: PENINO, SU CÓDIGO CROMÁTICO FOTOGRÁFICO

El conocimiento de la semiótica se basa en la construcción de modelos que sirven como marcos referenciales para el análisis y estudio de los fenómenos de la comunicación. Uno de ellos es el análisis de la imagen que se hace a partir de las particularidades de los signos, como lo propone George Peninou. "El <<valor de atención>> es lo que se encuentra más a menudo en la base de la mayor parte de los sistemas de evaluación de la publicidad, interpretada en términos de memorización, de atención, de impacto o de penetración" (Peninou, G. 1976). La publicidad utiliza ciertos parámetros para poseer este valor de atención anteriormente mencionado. Es por esta misma razón que se sigue utilizando y se sigue logrando su objetivo, persuadiendo a las personas con un mensaje que si se descodifica, como lo plantea Peninou, posee mucha más información que la que uno cree percibir. "La necesidad de significar la información explica las características gráficas o el <<escándalo visual>> de numerosos manifiestos publicitarios. Toda (buena) publicidad es significación de la información, es decir, información marcada..." (Peninou, G. 1976). Y como se describe anteriormente, para que esta información pueda significar surgen distintos códigos de la marca. Estos son: código cromático, tipográfico, fotográfico y morfológico.

Cada una de estas herramientas para descodificar el mensaje sirven de manera distinta en cada pieza gráfica, pero también funcionan para crear un mensaje con las intenciones deseadas. Una de las principales herramientas utilizadas para entregar los mensajes en los cuentos infantiles es el código cromático. Según Michel Albert-Vanel, "el color es un lenguaje y se le puede hacer decir lo que se desee. Es función del especialista decidir qué papel quiere desempeñar en este contexto" (Moles, A & Janiszewski, L. 1990). Otra de las principales herramientas utilizadas para entregar los mensajes en los cuentos infantiles es el código fotográfico. En la fotografía se muestra la realidad, mientras que con la ilustración se representa la realidad a través del dibujo. "Las ilustraciones son una forma de literatura por sí mismas, sean utilizadas por sí solas o integradas con texto, ayudan en la percepción de los niños, estimulan su imaginación e incrementan su sentido de observación" (Segun, M. 1988), por lo mismo son tan importantes, ya que le pueden entregar un sentido de identidad a las personas y a su vez pueden ayudar a eliminar estereotipos y corregir nociones culturales erróneas.



Ejemplos de publicidad sexista en Chile.

### 2.1.3 LA ILUSTRACIÓN Y SU CONSTRUCCIÓN

#### 2.1.3.2. LA IMAGEN VISUAL: ICONISMO Y TRIÁNGULO DE MCLLOUD

Las imágenes son producidas con el propósito de servir de signos. La meta entonces es lograr apreciar el potencial comunicativo de las imágenes, ya sea para cumplir una función estética como también una función comunicativa en el mundo de la cultura. Por lo mismo, existen signos icónicos propuestos por Charles Peirce, los que representan la realidad de forma indirecta. Cada representación tiene cierto grado de valor real, porque aluden a "referentes conocidos y concretos. Despiertan significados y connotaciones múltiples individuales y colectivas" (Zecchetto, V. 2002). La iconicidad o iconismo es la "relación entre signo visual y el objeto que él representa y es el modo como esa relación logra eventualmente producir la comunicabilidad de la imagen", por lo que se considera una categoría comunicativa. Dentro de la relación signo objeto existen tres tipos de signos; índice (señala o indica de forma directa el objeto al cual se refiere), símbolo (es y se establece por una convención social) e ícono (signo que se relaciona con su objeto por razones de semejanza, imágenes visuales). Peirce afirma que los iconos tienen una cierta semejanza innata con el objeto al que se refieren.

En este caso específico se separó la ilustración como un tipo de imagen, y si bien existen distintos tipos de ilustración, su finalidad es siempre la misma: representar la realidad. Por lo mismo, es tan relevante, ya que su uso puede ayudar a representar una sociedad más consciente al ser más cuidadosos con las generalizaciones y los estereotipos. No se encontraron estudios que muestren si es que el tipo de ilustración es una herramienta que afecta en el mensaje de género, y por lo mismo en esta investigación se decidió analizarlo.

Otra manera de comprender la construcción de las ilustraciones que se estudiaron es en base a la visión de Scott McCloud, quien define el concepto "ícono" como una imagen que se utiliza para representar a una persona, lugar, cosa o idea. Los símbolos caben dentro de la categoría de íconos que representan conceptos, ideas y filosofías mientras que por otro lado están los iconos del lenguaje, ciencia y comunicación, que se usan de manera práctica (alfabeto, números, etc). Finalmente, se encuentran los íconos considerados "imágenes", los cuales están diseñados para parecerse lo más posible a la realidad. Ahora, si bien el parecido varía, también lo hace su nivel de iconicidad, dándose así que algunas imágenes son más icónicas que otras. Si bien los íconos tienen una definición absoluta y que no varía, aquellos considerados imágenes tienen una definición fluida y variable, ya que su apariencia puede ser muy distinta a la vida real, variando en distintos grados. En las imágenes, el nivel de abstracción varía, por ejemplo, existen casos en que se limita tan bien la realidad que hasta se llega a confundir, mientras que existen imágenes que no tienen ningún parecido a la vida real, pero aun así se comprenden. Por esto mismo, la fotografía y la pintura realista son considerados los íconos más parecidos a la realidad. La imagen se puede simplificar hasta llegar sólo a líneas y puntos, y aun se puede comprender, esto porque no se están eliminando detalles sino más bien se está haciendo un enfoque en detalles específicos. Aquí se describen en 5 etapas:

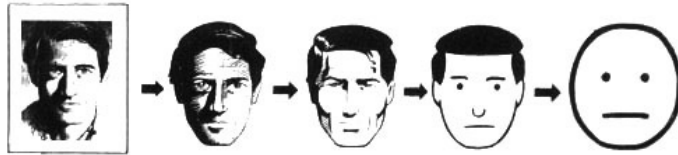

Observando la imagen y siendo la izquierda lo más cercano a la realidad, en una primera etapa tenemos la fotografía, en la segunda el tipo de imagen realista y en la tercera, un tipo de imagen en la que sólo se utiliza el contorno y algunas sombras. En la cuarta etapa se utiliza un parecido al contorno y los rasgos faciales que se construyen a partir de puntos y líneas, y ya en una quinta etapa y final se encuentra el círculo, los dos puntos y la línea que son la base para construir una caricatura. La habilidad de las caricaturas en lograr poner el foco de atención sobre una idea es un poder muy especial además de su universalidad. Para construir una caricatura hay que comprender que las experiencias humanas pueden ser divididas en dos reinos\_ el del concepto y el de los sentidos. Nuestras identidades pertenecen permanentemente al reino conceptual, ya que no se pueden ver, escuchar, oler, tocar o saborear al ser sólo ideas. Todo lo demás pertenece al reino sensorial, al mundo que nos rodea. La caricatura, al quitarle énfasis a la apariencia física del mundo, con la intención de darle una forma a la idea, se considera parte del reino del concepto, considerándose una imagen con la que el lector se puede identificar. Esto es lo que la hace tan popular culturalmente y a nivel mundial.

Pero hay mucha más información sobre la caricatura que lo que vemos. El significado de la imagen se hace más complejo a medida que se simplifica el icono, de tal manera que las palabras son la máxima abstracción de la imagen. Las imágenes son información recibida, y necesitamos una educación formal para entender el mensaje de manera instantánea, mientras que la escritura es información percibida y toma tiempo y conocimiento especial descodificar los signos abstractos del lenguaje. Cuando las imágenes son muy abstractas y lejanas de la realidad, estas requieren un nivel mayor de percepción, como con las palabras, mientras que cuando las palabras son menos y más directas requieren de un nivel menor de percepción y son recibidas más rápido, como las imágenes. La abstracción icónica es un tipo de abstracción disponible a la hora de ilustrar. Abstracción suele significar "no-icónico", que es cuando no se tiene la intención de replicar ni la realidad ni su significado y la intención, más bien, tiende a buscar que la gente se pregunte ¿qué significa? mediante un arte muy subjetivo. En el diagrama a de la próxima página se puede apreciar "El Gran Triángulo" propuesto por Scott McCloud, en el que se explica todo lo anterior o. En una esquina del triángulo se encuentra la realidad, en la otra el lenguaje y en la tercera, el plano de abstracción (McCloud, S. 1994).

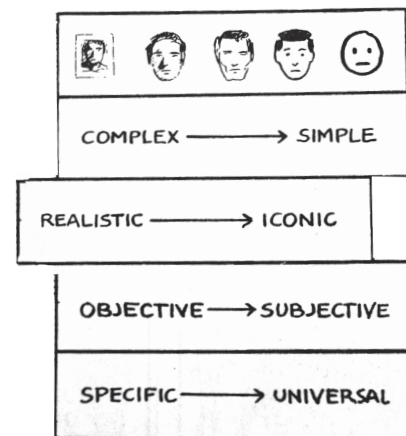
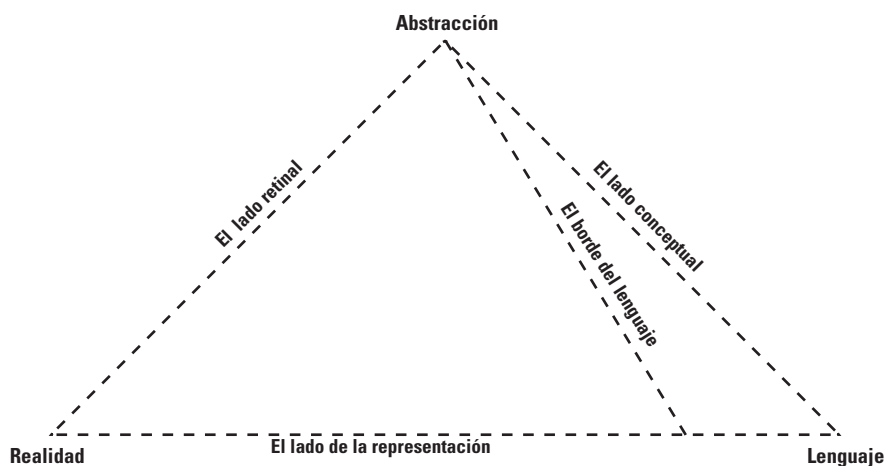

### 2.1.3.3 LEGIBILIDAD DE LA IMAGEN

A nivel nacional, Ximena Zepeda habla de la legibilidad de la imagen, que se relaciona con la percepción y la capacidad para reconocer lo que se ve. Por lo mismo, "una imagen fácilmente "legible" sería aquella que permite configurar rápidamente "¿qué hay ahí?", a partir de una relación clara entre figura y fondo, y/o a partir de una buena cantidad y calidad de rasgos pertinentes. Al contrario, una imagen "difícil de leer" sería aquella que ofrece un exceso de complejidad en la relación figura-fondo... y/o aquella imagen en la que faltan rasgos pertinentes de los objetos, de modo que se produce ambigüedad o dificultad para identificar el objeto" (X, Zepeda. 2015). De la legibilidad de la imagen entonces se puede destacar la importancia de "para quien" se construye la imagen, dado que su nivel de dificultad va a variar según el conocimiento de las personas. Ahora, al hacer un diagrama como los de Scott McCloud, en términos de legibilidad, la imagen más legible sería la de más a la derecha mientras que la menos legible sería la de la izquierda, esto basándonos sólo en el supuesto de exceso de complejidad.

### 2.1.4 USO DEL COLOR EN LOS CUENTOS INFANTILES

Como se mencionó anteriormente, el color cumple una función fundamental dentro de la imagen. Al tener un sinfín de significados, el color debe ser estudiado en forma más profunda, ya que sus intenciones pueden afectar el mensaje que se entrega. Los colores son elementos que comunican y también como se mencionó anteriormente, en este caso se analizó con respecto a la dimensión semántica. "Se exploran las relaciones



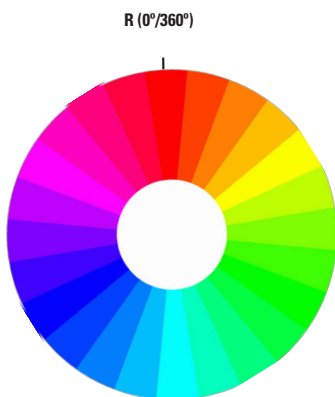

entre colores y los objetos que estos puedan representar, los códigos y asociaciones establecidas mediante los colores, y las maneras en que los significados del color cambian según el contexto de aparición y en relación a factores humanos tales como cultura, edad, sexo, etc." (Calvo, I. 2016).

#### 2.1.4.1. PROPIEDADES DEL COLOR

Para poder construir un color con una determinada intención, es necesario saber que todo color posee tres propiedades fundamentales que definen su apariencia y lo que diferencia. La primera es el matiz (también llamado color, tinte, tono o en inglés hue), cualidad por la cual diferenciamos los colores y les damos su nombre. El matiz nos permite distinguir los distintos colores entre sí y se refiere al recorrido que hace un tono en el círculo cromático. "Es la propiedad del color que se refiere al estado puro del color, el color puro al cual más se acerca... sin el blanco o el negro agregados" (Calvo, I. 2016). La segunda propiedad es la luminosidad (también llamado valor o en inglés brightness). Este término se utiliza para describir que tan claro u oscuro se ve un color, lo que depende de la cantidad de luz que se percibe. Por lo mismo, los colores puros se pueden alterar "mediante la adición de blanco que lleva el color a claves o valores de luminosidad más altos, o de negro que los disminuye" (Calvo, I. 2016) y por esta razón, en el círculo cromático el amarillo se considera el color con mas luminosidad, al ser el color más cercano al blanco y el violeta el de menos luminosidad, por ser el más cercano al negro. Finalmente, la tercera propiedad es la saturación (también llamado brillo o en inglés saturation). Este término representa el nivel de viveza o palidez de un color y se habla también del brillo que posee un color. Esto tiene que ver con la cantidad de gris que contiene, "cualquier cambio hecho a un color puro, automáticamente baja su saturación" (Calvo, I. 2016).

Cada una de estas propiedades es importante al momento de analizar una imagen, ya que dentro de los matices existe una variedad infinita de colores, que cada uno entrega distintos significado e intenciones distintas. En conjunto con la luminosidad y la saturación, ese mundo de colores aumenta, por lo que hay un mundo aun más grande de información con respecto al color.

#### 2.1.4.2. COMBINACIONES: TIPOS DE CONTRASTES Y ARMONÍAS

Los colores proporcionan una gran cantidad y variedad de información, y pueden ser utilizados como herramientas fundamentales en los procesos de construcción de un mensaje. Una forma de entregar información con respecto al color es a través de los distintos contrastes que se hacen, la comparación entre un color y otro dentro de un mismo espacio. Sin embargo, los efectos de color pueden

intensificarse o debilitarse por los distintos contrastes presentes. Por lo mismo, hay que considerar los distintos tipos de combinaciones de color y sus respectivos contrastes al minuto de analizar el color, y "cuando buscamos los modos de acción característicos de los colores, averiguamos la presencia de siete contrastes de colores distintos. Estos contrastes quedan regulados por unas leyes tan diferentes que cada uno de ellos debe ser estudiado en particular" (Itten, J. 1975). Cada contraste tiene una mayor complejidad, explicada por Johannes Itten, y a continuación se describen:

En primer lugar, tenemos los contrastes del color en sí mismo. Es el más simple, ya que son colores puros en oposición. La fuerza de expresión del contraste va disminuyendo a medida que los colores empleados se alejan de los colores primarios. En segundo lugar, tenemos el contraste claro-oscuro, en el que el blanco y el negro toman un rol protagónico ya que sus efectos son opuestos. Este contraste tiene que ver directamente con la luminosidad de los colores. En tercer lugar, está el contraste caliente-frío, que tiene clara relación con la temperatura de los colores (explicado en mayor profundidad más adelante). En cuarto lugar se encuentra el contraste de los complementarios, que serían aquellos colores opuestos dentro del círculo cromático. En quinto lugar está el contraste simultáneo, el cual funciona como un efecto que se da instantáneamente y en el que los colores se consideran complementarios sin necesariamente serlo dentro del círculo cromático. En sexto lugar tenemos el contraste cualitativo, que tiene directa relación con la pureza del color con respecto a su saturación, y en último lugar tenemos el contraste cuantitativo, que tiene directa relación con las cantidades de color utilizadas.

Dentro de su trabajo, Ingrid Calvo nos propone distintas armonías de color para aplicar dentro del mundo del diseño. Estas nacen a partir de un estudio del color que incluye el trabajo de Itten, por lo que hay algunas armonías similares a los contrastes. En este caso se proponen 5 armonías: En primer lugar, se refiere a la armonía de colores complementarios, colores que se encuentran de manera simétrica respecto al círculo cromático, reforzándose mutuamente. Este tipo de armonía es perfecta para aquellos proyectos en donde se busca un impacto fuerte a través del color. En segundo lugar, están los colores complementarios cercanos, en donde se toma como base un color en la rueda y después otros dos que son equidistantes del complementario primero. Se pueden utilizar los tres colores como también sólo dos de ellos. En tercer lugar tenemos los dobles complementarios, que son dos parejas de colores complementarios entre sí. Se genera un cruce dentro del círculo cromático y se considera un esquema difícil de armonizar. En cuarto lugar se encuentran las triadas complementarias, tres colores equidistantes tanto del centro del círculo como entre sí, generando así un triángulo. Finalmente, en quinto lugar, están las gamas múltiples, una escala de colores entre dos siguiendo una gradación uniforme.

Es necesario mencionar que las armonías y contrastes trabajan en conjunto. Por ejemplo, puede existir una armonía complementaria pero con un contraste cuantitativo, no son excluyentes entre sí. Cada contraste y armonía es una forma de entrega de información distinta a través del color. Dentro del marco de esta investigación, es imposible saber si las distintas combinaciones fueron creadas con intención o sin intención, pero se puede determinar la información que cada una entrega y analizar si existe una repetición entre los distintos libros que demuestre si aportan o no en la entrega de un mensaje sexista.

#### **2.1.4.3. TEMPERATURA**

Como se mencionó anteriormente, los colores se pueden contrastar con respecto a su temperatura. La temperatura es una polaridad cromática en la que "los términos 'cálidos' y 'fríos' apenas se refieren a los matices puros...Por asociación con la luz solar y el fuego, llamamos colores cálidos a aquellos que van del rojo al amarillo, y por asociación con el agua, el hielo y la humedad, llamamos colores fríos a las gradaciones del azul al verde"(Calvo, I. 2016). Sin embargo, las diferencias entre estos tipos de colores pueden ser muy sutiles, incluso en algunos casos se consideran ambiguos, ya que el color se ve de manera neutra. Por lo mismo, se puede decir que la expresión de un color en conjunto con su temperatura no se aprecia sólo por su matiz, sino también por su luminosidad y saturación. Así es como entonces la división de los colores por temperatura cálido-frío está ligada a la sensación del color y la experiencia humana.

#### **2.1.4.4. PSICOLOGÍA**

Es necesario conocer que también "existe una relación de los colores con nuestros sentimientos y aquello demuestra cómo ambos no se combinan de manera accidental sino más bien sus asociaciones son experiencias que están profundamente escondidas en nuestro lenguaje y nuestro pensamiento" (Heller, E. 2004). Hay que sumarle a lo expuesto por la autora que es necesario comprender la existencia de más sentimientos que colores, por lo que cada color no posee un significado propio, sino más bien depende del contexto en el que se encuentre y también con qué otros colores se combina. Dentro del libro "Psicología del color" se pueden encontrar distintas definiciones culturales para los distintos colores principales, sin embargo, el uso de los colores no siempre tiene aquel significado. Al mismo tiempo, estas definiciones se basan en un estudio hecho en Alemania, por lo que no necesariamente es representativo de la cultura chilena, y no existe un estudio ni chileno ni latinoamericano al respecto (quizás es necesario desarrollarlo posteriormente como otro proyecto). En el caso de esta investigación,

al igual que en las combinaciones, es imposible conocer si existe una intención al momento de seleccionar los colores, sin embargo la psicología del color sirve para complementar la investigación, ya que se pueden agregar los significados de los colores en las distintas combinaciones y así ver si existe un cruce cultural, a pesar de no saber si fue intencionalmente. A su vez, la psicología de los colores también sirve al momento de proponer una reconstrucción de las imágenes.

#### 3.1.4.5. COLOR Y GÉNERO

En un estudio realizado en 1990 en Estados Unidos se analizaron las elecciones de niños preescolares frente a colores y conceptos estereotipados. Desde un inicio, ellos describieron que la perspectiva de los estadounidenses con respecto a los colores era azul para niños y rosa para niñas. Las preguntas que los hicieron llevar a cabo esta investigación fueron: ¿Los niños utilizan el color para identificar los distintos sexos? y ¿Las impresiones de los niños con respecto al sexo de las personas es influenciada por el color de su vestimenta?. La investigación se llevó a cabo en cuatro etapas y llegó a la conclusión de que para los niños preescolares existe una unión de estereotipos entre color y sexo, así como también el color de la vestimenta influye en las predicciones de los comportamientos y actitudes. A su vez se demostró que aquellos estereotipos de sexo se mantuvieron en el tiempo y por lo mismo, se concluyó que los estereotipos de color aparentemente influyen las predicciones iniciales con respecto al comportamiento tanto de mujeres como de hombres (Picariello, M, Greenberg, D, & Pillemer, D. 1990).

Por otro lado, en un estudio llevado a cabo el año 2011 se analizaron las preferencias de los niños y niñas. Existen investigaciones que demuestran que el color azul es la preferencia de todos los niños (sin importar el sexo), pero no existen investigaciones que demuestren que las niñas tienen una preferencia especial por el color rosado. En este estudio se les ofreció a niños de 7 meses a 2 años distintos pares de objetos y les pidieron que eligieran uno. En cada par de objetos, uno de ellos era rosado. A la edad de 2 años, las niñas elegían el rosado más veces que los niños y por la edad de 2 años y medio, tenían una preferencia significativa con respecto al color rosado. Al mismo tiempo, los niños mostraron un incremento en evitar el color rosado. Así, se concluyó que la atracción por el color rosado en las niñas va creciendo con el tiempo al igual que el rechazo al color rosado por parte de los niños (LoBue, V. & DeLoache, J. S. 2011).

Entonces, en el primer se demostró que efectivamente los niños están afectados por los estereotipos de colores cuando se debe identificar el género y el segundo estudio demostró que sus preferencias de colores son influenciadas desde pequeños a ser rosado para niñas y azul para niños. Por lo mismo, en base a estos resultados,

se analizaron los colores utilizados en los personajes de los cuentos infantiles entregados por el Mineduc, con la intención de determinar si es que estos son un medio para entregar estereotipos e influenciar las preferencias de los niños.



"The Blue Project" Jake and His Blue Things, 2006 - "The Pink Project" Dayeun and Her Pink Things, 2007



## 2.2 CRITERIOS DE ANÁLISIS: LA CONSTRUCCIÓN DE PERSONAJES ENTRE INDICADORES Y ESTEREOTIPOS DE GÉNERO

### 2.2.1. LA CONSTRUCCIÓN DEL PERSONAJE DESDE EL GÉNERO:

#### LA CULTURA POR SOBRE LA NATURALEZA

Es necesario comprender la definición de naturaleza y cultura por la relación signo-intérprete, ya que es en esta relación cuando el mensaje implícito sexista es entregado. La definición de cultura ha pasado por varias transformaciones durante la historia. En un principio designaba sólo el trabajo humano sobre la naturaleza, pero esto ha cambiado según los distintos contextos. Hubo momentos en que la cultura tenía un sentido más elitista y se entendía que los individuos cultivaban su pensamiento, su conocimiento, volviéndose un concepto sinónimo del saber, del ser culto. Hoy en día se utiliza para indicar distintas tareas humanas tales como la cultura culinaria, cultura artística, cultura física, etc. Por lo mismo, para entender el significado exacto del término hay que conocer el contexto en el que se utiliza.

Primero se comienza con la naturaleza, ya que todo deriva directamente de esta misma. Un objeto natural tiene sólo la forma que se le da, sin posibilidad de variaciones. La naturaleza está siempre presente frente y dentro de mujeres y hombres. Por otro lado, tenemos la cultura, todo lo que el ser humano ha creado y sigue creando. Siempre implica un aprendizaje, ya que es constantemente enseñado. Estas diferencias se pueden ver de manera notoria en comparación con las actividades que realizan los animales, que, por ejemplo, no se consideran actividades culturales ya que nacen por su instinto, no por su aprendizaje. Por lo mismo, la naturaleza no aprende, sólo repite. La cultura, al contrario, necesita un tipo de reflexión sobre la naturaleza que le permita dominarla y controlarla. "La naturaleza es hereditaria, la cultura exige aprobación" (Zecchetto, V. 2002).

Por esto mismo, cuando se habla del sexismo, se puede decir que la diferencia entre un grupo humano y otro (en este caso mujeres y hombres) se da "en la asunción de que cada uno de ellos tiene ciertos modelos, patrones o estructuras que configuran las diversas dimensiones de su vida. La cultura... es simplemente eso, el conjunto de características propias (estructuras) de grupos humanos que comparten un modelo de vida, de pensamiento y de costumbres" (Zecchetto, V. 2002. P.28).. Para poder analizar las imágenes fue necesario comprender que todos los signos en su relación con el intérprete llevan consigo información cultural.

### 2.2.2. LA CONSTRUCCIÓN DE GÉNERO: PARÁMETROS

Es necesario mencionar que cuando se habla de la construcción de género, existe una gran variedad de bibliografía al respecto. Se utilizó el "Modelo occidental predominante de identidades de género" como esqueleto para la construcción del análisis aquí propuesto, pero se debe entender que la construcción de género depende completamente de su contexto, no sólo a nivel global sino también nacional (en Chile hay roles que cambian según las distintas regiones). Si bien el género se definió dentro de los antecedentes, es necesario comprender que los

roles de género se construyen a partir de las distintas sociedades, de tal manera que “la producción de formas culturalmente apropiadas de conducta masculina y femenina es una función central de la autoridad social y está medida por un amplio espectro de instituciones económicas, sociales, políticas y religiosas” (Bourque, S. Butler, J. & Lamas, M. 2000).

**Modelo occidental predominante de identidades de género  
“Deber Ser Femenino y Masculino”**

Orden	Mujer / Femenino	Hombre / Masculino
Roles o Papeles Definidos	Trabajo reproductivo no remunerado “Dueña de casa” / “Madre-esposa” Ser para otros Objeto	Trabajo Productivo remunerado “Proveedor” / “Jefe de hogar” Ser para sí Sujeto
Espacios Definidos	Esfera del Cuidado Esfera doméstica - privada Naturaleza	Esfera del Mercado Esfera pública Cultura
Estereotipos	Subjetiva Dependiente Pasiva / espectador Frágil Cooperativa Emocional / ilógica, irracional Seguidora Conciliadora Flexible	Objetivo Independiente Activo / ejecutor Fuerte Competitivo Racional / lógico Líder Agresivo Enfocado
Valoración Social, Estratificación de Género	Menor valoración Menor acceso a prestigio Menor acceso a posiciones de poder Restricciones en la toma de decisiones	Mayor valoración Mayor prestigio social Predominio en posiciones de poder Mayor acceso a toma de decisiones

Fuente: Valdés, T. y Fritz, H. (2005) Equidad de género. Síntesis para oficiales de programa EAT - UNFPA, México.

### 2.2.2.1. IDENTIDAD DE GÉNERO: FEMENINO O MASCULINO

Como se puede apreciar en la tabla de la página anterior, “Modelo occidental predominante de identidades de género”, la definición de “femenino” y “masculino” va de la mano de los roles y espacios definidos, estereotipos y la valoración social del género. Si bien la tabla es una generalización de la situación a nivel occidental, hay muchas características que se repiten en nuestro país.

Durante muchos años se consideró la masculinidad y la feminidad como la única opción de entender las identidades, clasificando de esa manera a las personas en un determinado punto de estos dos polos. Por lo mismo, los roles de género estaban ligados completamente a la naturaleza, al sexo. Entonces, el ser masculino o femenino dependía básicamente de ser hombre o mujer. Según esta concepción se puede considerar “el género como el conjunto de ideas, representaciones, prácticas y prescripciones sociales que una cultura desarrolla desde la diferencia anatómica entre los sexos, para simbolizar y construir socialmente lo que es ‘propio’ de los hombres (lo masculino) y lo que es ‘propio’ de las mujeres (lo femenino)” (Lamas, M. 1999). Esta última definición va de la mano con la tabla que se mostró anteriormente. Sin embargo, esta investigación se suma a los cuestionamientos de la psicología en los años setenta, cuando se defiende que la “masculinidad y la feminidad eran dos dimensiones independientes, de tal forma que las personas podíamos tener en dosis elevadas ambos tipos de características (“androginia”), poseer las dos en bajas dosis, o ser altos en una y bajos en la otra” (Páez, D. 2004). De cierta manera, este enfoque explica la masculinidad y la feminidad como el conjunto de habilidades de comportamiento y de competencias interpersonales separándose de su propio sexo.

Sobre la construcción de el ser femenino o masculino, se puede decir que esta comienza desde el momento en que se nace, ya que desde entonces se comienzan a adoptar comportamientos que la sociedad nos establece. Se empieza con la identidad de género, la búsqueda de pertenecer a un determinado sexo de la mano con un rol de dinero, el cual entrega una pauta de como actuar y enfrentar la sociedad con un rol impuesto. Esto también afecta a nivel de orientación sexual, dado que esto va a influir en el rol que se va a tomar dentro de la relación. La masculinidad y la feminidad “como tiene que ver con lo que es aceptable con la sociedad ha creado estereotipos y construcciones sociales” (Guardado, A. 2015), por lo tanto, se pueden definir como construcciones sociales que sólo privan la libertad de las personas (ya sean hombres o mujeres) interfiriendo en nuestro desarrollo.

Por lo tanto, el ser femenino o masculino puede ser otorgado a cualquiera de los dos sexos, una mujer puede ser muy masculina como un hombre puede ser muy femenino, el problema está en que estas definiciones se mantienen ligadas a un solo sexo, que cuando se apropia de otro género es incomprendido.



#### 2.2.2.2. LOS ESTEREOTIPOS

Los estereotipos propuestos en la tabla del modelo occidental en la página 65 son considerados "estereotipos sexuales, conocidos como el conjunto de creencias que asignan a cada sexo ciertos rasgos y aptitudes psicológicas, intelectuales y manuales, en función de sus características biológicas" (Binimelis, A. & M. Blázquez, 1992. p 4). Pero un estereotipo es más que eso, de hecho la RAE lo define como una imagen, idea o representación mental simple y rígida que un grupo social tiene de otro. De esta manera, se arma una generalización con respecto a distintos grupos humanos, en este caso con respecto a mujeres y hombres. "Se basan en ideas preconcebidas que distorsionan la realidad porque seleccionan o hacen énfasis en unos atributos en detrimento de otros; a partir de unos pocos rasgos, nos hacemos una idea de los individuos y establecemos unas expectativas de comportamiento" (Estereotipos en la publicidad, 2015).

Los estereotipos son un conjunto estructurado de creencias que se comparten dentro de una cultura, con respecto a las características y atributos que tanto hombres como mujeres poseemos. Existen dos dimensiones en que se separan los estereotipos de género: "instrumentalidad y expresividad" (Páez, D. 2004). Los estereotipos de instrumentalidad se relacionan con los hombres ya que describen el uso de la razón por sobre la intuición, a diferencia de las mujeres que se relacionan con los estereotipos de expresividad ya que describen los sentimientos y la sensibilidad. El problema con los estereotipos, a pesar de que no son una descripción de la realidad, es que también enseñan el cómo los hombres y mujeres deben ser y comportarse. Y este "carácter especialmente prescriptivo de los estereotipos de género se debe a varias razones: hombres y mujeres mantenemos elevados niveles de contacto entre nosotros; adquirimos tales estereotipos a edades muy tempranas; las categorías de género son más prominentes que otras categorías sociales; y, por último, se debe a que la dependencia del grupo de alto status (varones) del de bajo status (mujeres), para la satisfacción de sus necesidades emocionales y relacionales, favorece la génesis y el mantenimiento de una ideología defensora del statu quo, que subraya en las mujeres la dimensión de sociabilidad y simpatía interpersonal (las mujeres 'deben' ser cariñosas, amables, preocuparse por los demás, etc.)" (Páez, D. 2004).

Para tener mayor claridad respecto a los estereotipos más comunes que se presentan en nuestra sociedad, es necesario observar la tabla de la próxima página, construida por el psiquiatra Guillermo Altamirano.

### 2.2.2.3. RASGOS FÍSICOS Y BIOLÓGICOS

Cuando se habla de los rasgos físicos, se hace referencia a la anatomía de la persona, del sexo. Con respecto a esto es necesario mencionar que los cuerpos de niñas y niños son muy parecidos hasta los 10 u 11 años, antes de la adolescencia, a pesar de que sus órganos sexuales se definen en el nacimiento. Sin embargo, una vez llegada la adolescencia se presentan cambios físicos y psicológicos de gran importancia, que afectaran en su vida adulta. En este caso, se basan en características primarias y secundarias. Las características sexuales primarias son las que los seres humanos poseen desde su nacimiento, en el caso de las niñas son los ovarios, el útero y la vagina, "mientras que en los niños 'son los testículos, el escroto y el pene'"(Hernández, G. 2013). Las características sexuales secundarias se presentan en la pubertad, ya que las hormonas actúan sobre testículos y óvulos, momento en el que se presentan cambios notables tanto físicos como psicológicos. En el diagrama se pueden encontrar los cambios físicos mas notorios y que diferencian tanto a mujeres como a hombres a nivel visual.

### 2.2.2.4. MEDIO, RELACIÓN Y ACTITUD

Dentro del modelo occidental predominante de identidades de género se puede ver que existen espacios que están definidos tanto para la mujer como para el hombre. La ciudad es una construcción cultural con estructuras de poder que configuran e interpretan el espacio. Hombres y mujeres poseen diferentes posiciones de poder y asumen diferentes roles sociales en el espacio urbano. En la investigación se determinó en qué espacio se encuentra cada personaje con la intención de verificar si los espacios definidos en este modelo son siempre iguales o si cuando cambian se muestran de una manera distinta. Fue necesario utilizar el contenido de la historia para verificar el espacio definido, ya que hubo casos en los que este cambió durante ella.

Con respecto a la actitud de las personas se encuentra el concepto de postura, el que es tan amplio que tiende a confundirse con otros conceptos básicos que se definirán a continuación:

-Posición: Es la relación de la totalidad del cuerpo y el medio que le rodea.

-Postura: Se puede entender como la tensión que nuestro cuerpo desarrolla para conseguir la posición ideal con una eficacia máxima y un gasto energético mínimo.

-Actitud: es el resultado de un complejo proceso (mental y físico) de equilibrio muscular llevado a cabo por el conjunto de posturas que adoptan todas las articulaciones del cuerpo en un momento determinado. Abarca tres dimensiones: orientación, mantenimiento y expresión. Cuando el proceso es internalizado y llega a estar tan

Tabla de Estereotipos asignados a cada sexo

Estereotipos asignados al hombre	Estereotipos asignados a la mujer
<b>Estabilidad emocional</b>	
Firme, decidido, tranquilo, ponderado, equilibrado.	Emotiva, sensible, temerosa, cambiante.
<b>Capacidades intelectuales</b>	
Inteligente, creativo, objetivo, mente científica, matemática, capacidad para teorizar y razonar.	Intuitiva
<b>Autonomía - Dependencia</b>	
Independiente, aventurero, patriota, luchador, valiente, gusto por el riesgo. Ser para sí.	Dependiente, sumisa, necesitada de apoyo, de agradar. Ser para otros.
<b>Agresividad</b>	
Combativo, luchador, competitivo.	Astuta, manipuladora.
<b>Niveles de actividad</b>	
Activo	Pasivo
<b>Sexualidad - Afectividad</b>	
Centrado en el sexo.	Tierna, dulce, púdica, necesitada de amor, seductora, necesitada de ser madre.

Fuente: Guillermo Altamirano en Educación y Género, Una propuesta pedagógica, 1993.

### Características sexuales secundarias

- Voz más aguda
- Caderas más anchas
- Escaso vello corporal
- Crecimiento de pechos
- Crecimiento de vello en axilas y en zona púbica
- Maduración de los órganos genitales



- Voz más grave
- Crecimiento vello facial
- Abundante vello corporal
- Músculos más desarrollados
- Crecimiento de vello en axilas y en zona púbica
- Maduración de los órganos genitales



Fuente: Guillermo L. Hernández. <http://templariomxg.blogspot.cl/2015/02/caracteristicas-fisicas-primarias-y.html>

automatizado que se realiza de forma natural y correcto, ya sea en un ejercicio estático o dinámico, se dice que es un hábito postural. (Postura Corporal, 2013)

En esta investigación se analizó la actitud de los personajes frente a las situaciones en que se encontraban ambos sexos en la escena, con la intención de ver si se repetían patrones, si existían actitudes ligadas a un tipo de género o si bien no existía relación entre la actitud y el género. Para esto se determinaron distintas actitudes tales como "tenso", "incómodo", "relajado" y "cómodo".

Se ha mencionado anteriormente la importancia de las relaciones establecidas entre mujeres y hombres. La relación de poder es aquella que predomina a lo largo de la historia. Ha sido considerada una "tradicción" que los hombres ejerzan dominación por sobre la mujer en distintos ámbitos: económico, social, familiar, político, cultural y religioso, entre otros y está claro que esto incide de forma negativa en la vida de las mujeres. El concepto de poder es amplio, pero según Foucault es una construcción social que se va "ejercitando con una determinada intención" (Campos, A. 2010). Por lo mismo, además afirma que "interrogarse cómo hemos llegado a construirnos en lo que somos, nos hace ver las sedimentaciones de las relaciones de poder que han operado sobre nosotros, formándonos de acuerdo a un patrón de subjetividad" (Campos, A. 2010), dando cuenta de que el sexismo se encuentra interiorizado también mediante las relaciones. Si bien estas relaciones han ido cambiando en el tiempo y según el contexto, aun existe, por parte de algunos hombres, la idea de que tienen el poder de decidir e influir en la vida de una mujer.

### 3.2.2.5. VESTIMENTA Y ACCESORIOS

Dentro del modelo occidental predominante de identidades de género, nuestra cultura ha sufrido un sinfín de cambios a lo largo de su historia, y en cada momento las prácticas de vestir han tenido funciones sociales de acuerdo al contexto. La indumentaria ha sido estudiada a partir de las distintas funciones que desempeñó de acuerdo a la época. En términos pragmáticos, la vestimenta es vista a partir de su utilidad de protección hacia al cuerpo en las distintas condiciones climáticas., pero si se analiza desde un orden simbólico, se puede interpretar como la expresión de valores y marcas culturales de tipo religioso, político, jerárquicos y distintivos. Por lo mismo, se entiende que las formas de vestir de las personas son fiel reflejo de los valores culturales que adoptaron y el mundo social que las rodea. Cada época histórica tuvo determinados patrones estéticos y usos de indumentarias que expresaban un tipo de orden social. Se

creo que la Edad Media fue una etapa de transición, ya que en aquella época surgieron los primeros manuales de etiquetas y de comportamiento social. Se establecieron un conjunto de disposiciones legales con el objetivo de regular la diferenciación social basándose en la indumentaria y el lujo, de tal manera que las leyes dictaminaban qué tipo de ropa y colores podían ser utilizados de acuerdo a la jerarquía social, para así poder identificar y separar los rangos sociales. Estas leyes, llamadas Leyes Suntuarias, son consideradas muy importantes, ya que son material concreto que demuestra el uso de la indumentaria en una dimensión simbólica con fines identitarios. Sin embargo, el período de normatividad más significativo fue la baja Edad Media y comienzos de la Edad Moderna, cuando el sistema de vestir respondía a sociedades cuyas estructuras internas se caracterizaban por los roles sociales fijados. De esta manera, la vestimenta utilizada a simple vista era reflejo de las actividades y posiciones en la escala social de los sujetos.

Así se da comienzo a la segregación utilizando la vestimenta como principal medio de diferenciación. Si bien en la Edad Media se utilizaba para diferenciar las clases sociales, los historiadores consideran que fue a partir del siglo XIX que la vestimenta incrementó la división de lo femenino y lo masculino. Esta etapa se denomina "La Gran Renuncia del siglo XIX", debido a que nace por las modificaciones de las relaciones sociales por la Revolución Industrial y por la consolidación del Capitalismo. En este periodo es cuando se puede ver de manera más clara la separación de los modos de vestir, en donde a la indumentaria femenina se le agregó el uso de accesorios, asociándola con adornos y lo decorativo, detalle que a primera vista se diferenciaba de lo masculino. Paralelamente, también está la división de los mundos privados y públicos. Lo femenino fue asociado a los ámbitos privados –reproductivos– y decorativos, lo que también se vio reflejado en los modos de vestir. Por otro lado, lo masculino fue relacionado con el trabajo y lo público (Zambrini, L. 2010).

## 2.3. CRITERIOS DE ANÁLISIS: LA CONSTRUCCIÓN DE FICHAS PARA RECOPIRAR INFORMACIÓN

### 2.3.1. METODOLOGÍAS DE ANÁLISIS

Para poder desarrollar la investigación fue necesario revisar metodologías anteriormente utilizadas con respecto al tema. A nivel nacional existe una investigación desarrollada por el Sernam el año 1992, llamada "Análisis de roles y estereotipos sexuales en los textos escolares chilenos". En esta, se trabajó sobre la presencia de sexismo en los textos escolares a través de indicadores de sexismo, analizando en imágenes, texto, títulos y autores. De esta investigación se rescataron dos indicadores de sexismo utilizados en este trabajo: la presencia del sexo femenino y masculino (frecuencia en que aparecen) y las situaciones de protagonismo de cada uno (personajes principales). Además, se consideró su contenido para fundamentar este trabajo.

Por otro lado, la escuela de Sociología de la Universidad de Chile desarrolló un estudio el año 2010 llamado "Representaciones sociales de género, generación e interculturalidad en textos escolares chilenos". Este estudio fue bastante más profundo con respecto a las acciones llevadas a cabo por los personajes de las imágenes. La metodología contenida lineamientos similares a la investigación llevada a cabo en 1992, por lo que se rescataron contenidos similares para analizar la construcción de género.

Además, posteriormente nos encontramos con la metodología utilizada por la Red Chilena contra la Violencia hacia las Mujeres. Su análisis se llevó a cabo en conjunto con una herramienta desarrollada en España llamada "Co-educamos, sensibilización y formación del profesorado. Analizamos el sexismo en la literatura infantil". Esta herramienta no sólo sirvió para complementar la fundamentación, sino también para complementar la metodología. Con respecto a género es bastante similar a las dos metodologías antes propuestas, pero además contiene lineamientos necesarios para analizar las imágenes a nivel de diseño. Propone observar los tonos de colores, las características físicas del personaje y los accesorios que los acompañan.

A partir de estos tres documentos se desarrolló una metodología para analizar las imágenes de los cuentos infantiles.

### 2.3.2. FILTROS

Para comenzar a crear los instrumentos para desarrollar la investigación fue necesario preguntarse qué elementos de los cuentos se iban a observar. Por lo mismo, se fueron creando filtros para hacer un análisis más específico.

1. En primera instancia se determinó que los cuentos a analizar debían ser de contenido narrativo. Entre los libros recopilados se encontraron libros narrativos, informativos y fotográficos, por lo que al generar este filtro el número de libros analizados disminuyó.

2. Luego, dentro del mundo narrativo existen distintos tipos de narraciones. Entre los libros recopilados existían libros de fábulas, de cuentos cortos y cuentos. Siguiendo la línea que la Red Chilena sobre la Violencia hacia las Mujeres determinó, se decidió analizar sólo libros de cuentos.
3. Ya determinando que sólo se analizarían cuentos, esto redujo la cantidad de libros a casi la mitad, sin embargo, los cuentos cortos no fueron considerados dado que no siempre existían imágenes que acompañaran el cuento.
4. Posteriormente se determinó que dentro de los cuentos cortos debían existir personajes principales con un sexo determinado, ya fuese a través de la imagen como a través del texto. Esto también disminuyó la cantidad de libros de 29 a 16 libros.
5. Finalmente, se decidió que los filtros anteriormente descritos se utilizarían para analizar los cuentos infantiles en profundidad en términos de diseño, sin embargo, dada la importancia de la imagen se consideró necesario observar a los personajes secundarios y aquellos personajes con un sexo determinado en todos los libros. Esto determinó que el análisis se dividiera en dos partes: el análisis de personajes principales y el análisis de personajes secundarios.

### **2.3.3. PROCESO DE CONSTRUCCIÓN DE FICHAS**

Dada la cantidad de información que fue recopilada, fue necesario crear un sistema de fichas para poder obtener una cantidad de información equitativa por libro y para poder mantener un orden . La construcción de las fichas pasó por varios procesos que se podrán ver en la próxima página.

En esta página se pueden ver distintas versiones de la primera ficha que se encontrará más adelante. Existió una exploración con respecto al formato de la ficha, distintos tamaños considerando la cantidad de información que se iba a incorporar. Además, en un principio se consideró visualizar los libros por completo, situación que complejizó la construcción de estas fichas dado que algunos libros tenían más de 200 páginas.

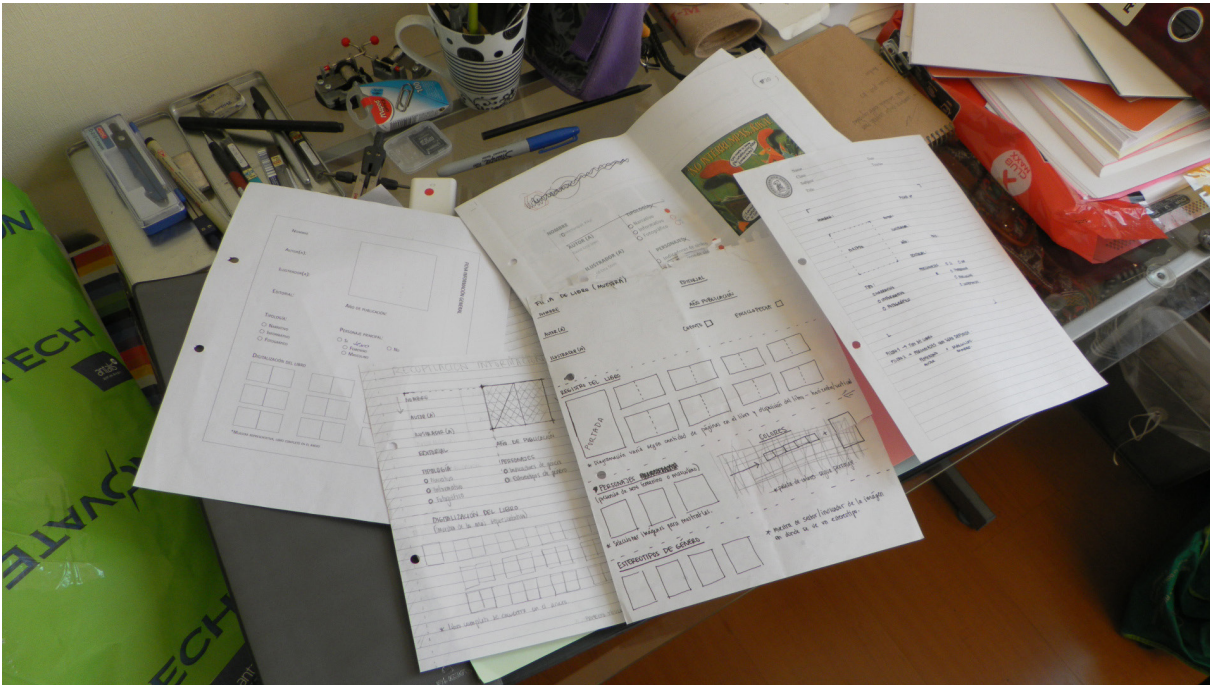

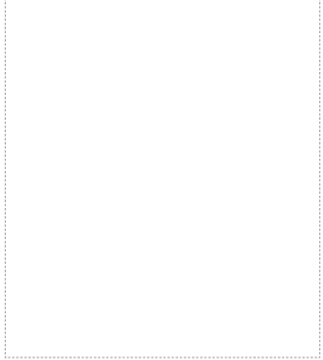

Ficha final información general

<b>CONTENIDO</b>	<b>INFORMACIÓN GENERAL</b>		<b>Nº</b>
<b>Categoría</b>		Nombre del libro	Autor(a)
narrativo cuento fábulas cuentos cortos		Ilustrador(a)	Año:
informativo fotográfico		Impreso en:	Editorial
<b>Personajes</b>	<b>Libro</b>		
principales femenino masculino indefinido secundarios femenino masculino indefinido			
<b>Resumen</b>			
<hr/> <hr/> <hr/> <hr/> <hr/> <hr/>			

Algunas imágenes representativas del libro.

Dado que existían distintos tipos de datos de recopilación, se tuvo que organizar la información por sector. En primero lugar, se recopiló información general con respecto a los libros analizados para personajes principales. Luego, se buscó recopilar información con respecto a la vestimenta, accesorios, decoraciones y el medio en el que se encontraba el personaje principal. A continuación, se decidió colocar la información con respecto a la interacción de los personajes, las posturas y la actitud que se tenía cuando aparecían dos personajes de sexo contrario en una misma escena. Después se desarrolló la recopilación de información con respecto al color, en primera instancia el color de la vestimenta, accesorios, decoraciones, piel y cabello. Posteriormente se recopiló la información de los colores utilizados en los medios tanto públicos como privados en que el personaje se veía presente, y después se encuentra la recopilación de colores cuando los personajes interactúan y el color del contexto. Finalmente, se encuentran dos líneas de tiempo para mostrar la cercanía con la realidad que tiene la ilustración de cada libro además del nivel de abstracción e iconocidad. La línea de tiempo se dividió en espacios acordes con la cantidad de personajes analizados. Con respecto a los personajes secundarios, se utilizó una tabla en la que no existió exploración previa a su desarrollo.

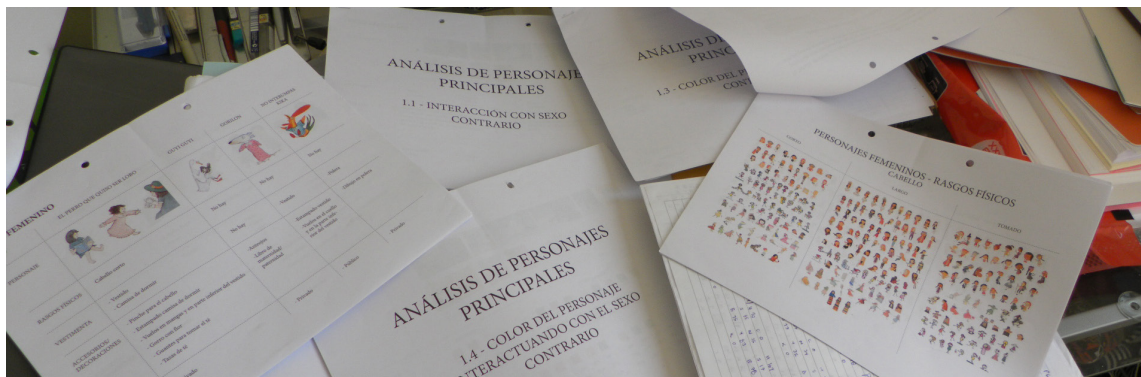
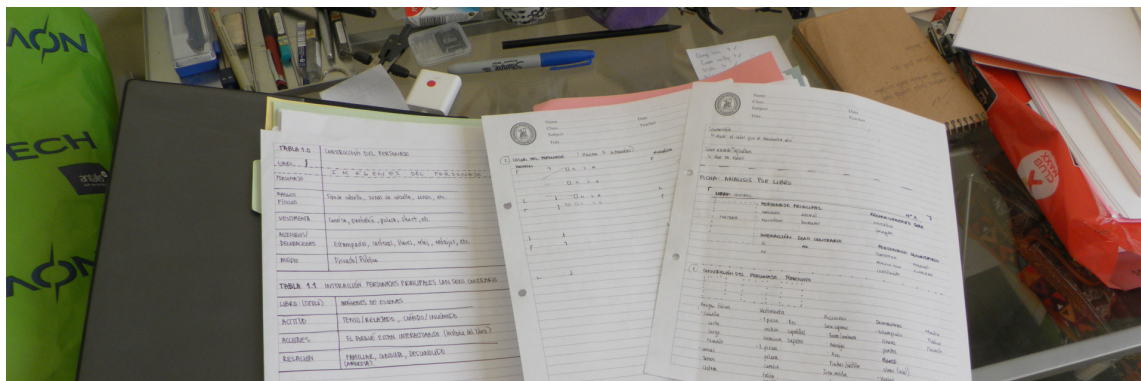

# Ficha final personajes principales

<p><b>LIBRO:</b></p> <div style="border: 1px solid black; padding: 5px; margin-bottom: 10px;"> <table style="width:100%; border-collapse: collapse;"> <tr> <td style="width:50%; border-right: 1px solid black;"> <p><b>Reconocimiento sexo</b> narrativo imagen</p> <p><b>Personaje principal</b> femenino    masculino animal      animal humano     humano</p> </td> <td style="width:50%;"> <p><b>Interacción con sexo contrario</b> sí no</p> <p><b>Personajes secundarios</b> femenino    masculino    indefinido animal      animal      animal humano     humano     humano</p> </td> </tr> </table> </div> <p><b>CONSTRUCCIÓN DEL PERSONAJE PRINCIPAL (F) (M)</b></p> <table style="width:100%; border-collapse: collapse;"> <tr> <td style="width:20%; border: 1px solid black; height: 40px;"></td> <td style="width:20%; border: 1px solid black; height: 40px;"></td> <td style="width:20%; border: 1px solid black; height: 40px;"></td> <td style="width:20%; border: 1px solid black; height: 40px;"></td> <td style="width:20%; border: 1px solid black; height: 40px;"></td> <td style="width:20%; border: 1px solid black; height: 40px;"></td> </tr> </table> <table style="width:100%; border-collapse: collapse;"> <tr> <td style="width:15%;"><b>Rasgos físicos</b></td> <td style="width:15%;"><b>Vestimenta</b></td> <td style="width:15%;"><b>pies</b></td> <td style="width:15%;"><b>Accesorios</b></td> <td style="width:15%;"><b>otros</b></td> <td style="width:15%;"><b>Decoraciones</b></td> </tr> <tr> <td>cabello corto largo tomado sin anatomía sexos cintura vello facial vello corporal</td> <td>una pieza vestido camisón dos piezas polera camisa falda pantalón short chaleco chaqueta delantal</td> <td>zapatos zapatillas sandalias pantuflos calcetines botas</td> <td>zona superior gorro anteojos aros pinches/cintillo</td> <td>maleta libro</td> <td>estampado líneas puntos otros  vuelos maquillaje  Medio privado público</td> </tr> </table> <p><b>INTERACCIÓN ENTRE SEXOS</b></p> <table style="width:100%; border-collapse: collapse;"> <tr> <td style="width:20%; border: 1px solid black; height: 40px;"></td> <td style="width:20%; border: 1px solid black; height: 40px;"></td> <td style="width:20%; border: 1px solid black; height: 40px;"></td> <td style="width:20%; border: 1px solid black; height: 40px;"></td> <td style="width:20%; border: 1px solid black; height: 40px;"></td> </tr> </table> <table style="width:100%; border-collapse: collapse;"> <tr> <td style="width:20%;">femenino tensa/incómoda relajada/cómoda</td> <td style="width:20%;">femenino tensa/incómoda relajada/cómoda</td> <td style="width:20%;">femenino tensa/incómoda relajada/cómoda</td> <td style="width:20%;">femenino tensa/incómoda relajada/cómoda</td> <td style="width:20%;">femenino tensa/incómoda relajada/cómoda</td> </tr> <tr> <td>masculino tensa/incómodo relajado/cómodo</td> <td>masculino tensa/incómodo relajado/cómodo</td> <td>masculino tensa/incómodo relajado/cómodo</td> <td>masculino tensa/incómodo relajado/cómodo</td> <td>masculino tensa/incómodo relajado/cómodo</td> </tr> <tr> <td>tipo de relación familiar amorosa amistad desconocido acción</td> <td>tipo de relación familiar amorosa amistad desconocido acción</td> <td>tipo de relación familiar amorosa amistad desconocido acción</td> <td>tipo de relación familiar amorosa amistad desconocido acción</td> <td>tipo de relación familiar amorosa amistad desconocido acción</td> </tr> </table>	<p><b>Reconocimiento sexo</b> narrativo imagen</p> <p><b>Personaje principal</b> femenino    masculino animal      animal humano     humano</p>	<p><b>Interacción con sexo contrario</b> sí no</p> <p><b>Personajes secundarios</b> femenino    masculino    indefinido animal      animal      animal humano     humano     humano</p>							<b>Rasgos físicos</b>	<b>Vestimenta</b>	<b>pies</b>	<b>Accesorios</b>	<b>otros</b>	<b>Decoraciones</b>	cabello corto largo tomado sin anatomía sexos cintura vello facial vello corporal	una pieza vestido camisón dos piezas polera camisa falda pantalón short chaleco chaqueta delantal	zapatos zapatillas sandalias pantuflos calcetines botas	zona superior gorro anteojos aros pinches/cintillo	maleta libro	estampado líneas puntos otros  vuelos maquillaje  Medio privado público						femenino tensa/incómoda relajada/cómoda	femenino tensa/incómoda relajada/cómoda	femenino tensa/incómoda relajada/cómoda	femenino tensa/incómoda relajada/cómoda	femenino tensa/incómoda relajada/cómoda	masculino tensa/incómodo relajado/cómodo	masculino tensa/incómodo relajado/cómodo	masculino tensa/incómodo relajado/cómodo	masculino tensa/incómodo relajado/cómodo	masculino tensa/incómodo relajado/cómodo	tipo de relación familiar amorosa amistad desconocido acción	tipo de relación familiar amorosa amistad desconocido acción	tipo de relación familiar amorosa amistad desconocido acción	tipo de relación familiar amorosa amistad desconocido acción	tipo de relación familiar amorosa amistad desconocido acción	<p><b>COLOR DEL PERSONAJE PRINCIPAL (F) (M)</b></p> <table style="width:100%; border-collapse: collapse;"> <tr> <td style="width:50%; border-right: 1px solid black;"> <p><b>Vestimenta</b></p> <table style="width:100%;"> <tr><td><input type="checkbox"/> H:</td><td><input type="checkbox"/> S:</td><td><input type="checkbox"/> B:</td></tr> <tr><td><input type="checkbox"/> H:</td><td><input type="checkbox"/> S:</td><td><input type="checkbox"/> B:</td></tr> <tr><td><input type="checkbox"/> H:</td><td><input type="checkbox"/> S:</td><td><input type="checkbox"/> B:</td></tr> </table> </td> <td style="width:50%;"> <p><b>Accesorios</b></p> <table style="width:100%;"> <tr><td><input type="checkbox"/> H:</td><td><input type="checkbox"/> S:</td><td><input type="checkbox"/> B:</td></tr> <tr><td><input type="checkbox"/> H:</td><td><input type="checkbox"/> S:</td><td><input type="checkbox"/> B:</td></tr> <tr><td><input type="checkbox"/> H:</td><td><input type="checkbox"/> S:</td><td><input type="checkbox"/> B:</td></tr> </table> </td> </tr> <tr> <td style="border-right: 1px solid black;"> <table style="width:100%;"> <tr><td><input type="checkbox"/> H:</td><td><input type="checkbox"/> S:</td><td><input type="checkbox"/> B:</td></tr> <tr><td><input type="checkbox"/> H:</td><td><input type="checkbox"/> S:</td><td><input type="checkbox"/> B:</td></tr> <tr><td><input type="checkbox"/> H:</td><td><input type="checkbox"/> S:</td><td><input type="checkbox"/> B:</td></tr> </table> </td> <td> <table style="width:100%;"> <tr><td><input type="checkbox"/> H:</td><td><input type="checkbox"/> S:</td><td><input type="checkbox"/> B:</td></tr> <tr><td><input type="checkbox"/> H:</td><td><input type="checkbox"/> S:</td><td><input type="checkbox"/> B:</td></tr> <tr><td><input type="checkbox"/> H:</td><td><input type="checkbox"/> S:</td><td><input type="checkbox"/> B:</td></tr> </table> </td> </tr> <tr> <td style="border-right: 1px solid black;"> <table style="width:100%;"> <tr><td><input type="checkbox"/> H:</td><td><input type="checkbox"/> S:</td><td><input type="checkbox"/> B:</td></tr> <tr><td><input type="checkbox"/> H:</td><td><input type="checkbox"/> S:</td><td><input type="checkbox"/> B:</td></tr> <tr><td><input type="checkbox"/> H:</td><td><input type="checkbox"/> S:</td><td><input type="checkbox"/> B:</td></tr> </table> </td> <td> <table style="width:100%;"> <tr><td><input type="checkbox"/> H:</td><td><input type="checkbox"/> S:</td><td><input type="checkbox"/> B:</td></tr> <tr><td><input type="checkbox"/> H:</td><td><input type="checkbox"/> S:</td><td><input type="checkbox"/> B:</td></tr> <tr><td><input type="checkbox"/> H:</td><td><input type="checkbox"/> S:</td><td><input type="checkbox"/> B:</td></tr> </table> </td> </tr> </table> <p><b>Decoraciones</b></p> <table style="width:100%;"> <tr><td><input type="checkbox"/> H:</td><td><input type="checkbox"/> S:</td><td><input type="checkbox"/> B:</td></tr> <tr><td><input type="checkbox"/> H:</td><td><input type="checkbox"/> S:</td><td><input type="checkbox"/> B:</td></tr> <tr><td><input type="checkbox"/> H:</td><td><input type="checkbox"/> S:</td><td><input type="checkbox"/> B:</td></tr> </table> <p><b>piel</b></p> <table style="width:100%;"> <tr><td><input type="checkbox"/> H:</td><td><input type="checkbox"/> S:</td><td><input type="checkbox"/> B:</td></tr> <tr><td><input type="checkbox"/> H:</td><td><input type="checkbox"/> S:</td><td><input type="checkbox"/> B:</td></tr> </table> <p><b>cabello</b></p> <table style="width:100%;"> <tr><td><input type="checkbox"/> H:</td><td><input type="checkbox"/> S:</td><td><input type="checkbox"/> B:</td></tr> <tr><td><input type="checkbox"/> H:</td><td><input type="checkbox"/> S:</td><td><input type="checkbox"/> B:</td></tr> </table>	<p><b>Vestimenta</b></p> <table style="width:100%;"> <tr><td><input type="checkbox"/> H:</td><td><input type="checkbox"/> S:</td><td><input type="checkbox"/> B:</td></tr> <tr><td><input type="checkbox"/> H:</td><td><input type="checkbox"/> S:</td><td><input type="checkbox"/> B:</td></tr> <tr><td><input type="checkbox"/> H:</td><td><input type="checkbox"/> S:</td><td><input type="checkbox"/> B:</td></tr> </table>	<input type="checkbox"/> H:	<input type="checkbox"/> S:	<input type="checkbox"/> B:	<input type="checkbox"/> H:	<input type="checkbox"/> S:	<input type="checkbox"/> B:	<input type="checkbox"/> H:	<input type="checkbox"/> S:	<input type="checkbox"/> B:	<p><b>Accesorios</b></p> <table style="width:100%;"> <tr><td><input type="checkbox"/> H:</td><td><input type="checkbox"/> S:</td><td><input type="checkbox"/> B:</td></tr> <tr><td><input type="checkbox"/> H:</td><td><input type="checkbox"/> S:</td><td><input type="checkbox"/> B:</td></tr> <tr><td><input type="checkbox"/> H:</td><td><input type="checkbox"/> S:</td><td><input type="checkbox"/> B:</td></tr> </table>	<input type="checkbox"/> H:	<input type="checkbox"/> S:	<input type="checkbox"/> B:	<input type="checkbox"/> H:	<input type="checkbox"/> S:	<input type="checkbox"/> B:	<input type="checkbox"/> H:	<input type="checkbox"/> S:	<input type="checkbox"/> B:	<table style="width:100%;"> <tr><td><input type="checkbox"/> H:</td><td><input type="checkbox"/> S:</td><td><input type="checkbox"/> B:</td></tr> <tr><td><input type="checkbox"/> H:</td><td><input type="checkbox"/> S:</td><td><input type="checkbox"/> B:</td></tr> <tr><td><input type="checkbox"/> H:</td><td><input type="checkbox"/> S:</td><td><input type="checkbox"/> B:</td></tr> </table>	<input type="checkbox"/> H:	<input type="checkbox"/> S:	<input type="checkbox"/> B:	<input type="checkbox"/> H:	<input type="checkbox"/> S:	<input type="checkbox"/> B:	<input type="checkbox"/> H:	<input type="checkbox"/> S:	<input type="checkbox"/> B:	<table style="width:100%;"> <tr><td><input type="checkbox"/> H:</td><td><input type="checkbox"/> S:</td><td><input type="checkbox"/> B:</td></tr> <tr><td><input type="checkbox"/> H:</td><td><input type="checkbox"/> S:</td><td><input type="checkbox"/> B:</td></tr> <tr><td><input type="checkbox"/> H:</td><td><input type="checkbox"/> S:</td><td><input type="checkbox"/> B:</td></tr> </table>	<input type="checkbox"/> H:	<input type="checkbox"/> S:	<input type="checkbox"/> B:	<input type="checkbox"/> H:	<input type="checkbox"/> S:	<input type="checkbox"/> B:	<input type="checkbox"/> H:	<input type="checkbox"/> S:	<input type="checkbox"/> B:	<table style="width:100%;"> <tr><td><input type="checkbox"/> H:</td><td><input type="checkbox"/> S:</td><td><input type="checkbox"/> B:</td></tr> <tr><td><input type="checkbox"/> H:</td><td><input type="checkbox"/> S:</td><td><input type="checkbox"/> B:</td></tr> <tr><td><input type="checkbox"/> H:</td><td><input type="checkbox"/> S:</td><td><input type="checkbox"/> B:</td></tr> </table>	<input type="checkbox"/> H:	<input type="checkbox"/> S:	<input type="checkbox"/> B:	<input type="checkbox"/> H:	<input type="checkbox"/> S:	<input type="checkbox"/> B:	<input type="checkbox"/> H:	<input type="checkbox"/> S:	<input type="checkbox"/> B:	<table style="width:100%;"> <tr><td><input type="checkbox"/> H:</td><td><input type="checkbox"/> S:</td><td><input type="checkbox"/> B:</td></tr> <tr><td><input type="checkbox"/> H:</td><td><input type="checkbox"/> S:</td><td><input type="checkbox"/> B:</td></tr> <tr><td><input type="checkbox"/> H:</td><td><input type="checkbox"/> S:</td><td><input type="checkbox"/> B:</td></tr> </table>	<input type="checkbox"/> H:	<input type="checkbox"/> S:	<input type="checkbox"/> B:	<input type="checkbox"/> H:	<input type="checkbox"/> S:	<input type="checkbox"/> B:	<input type="checkbox"/> H:	<input type="checkbox"/> S:	<input type="checkbox"/> B:	<input type="checkbox"/> H:	<input type="checkbox"/> S:	<input type="checkbox"/> B:	<input type="checkbox"/> H:	<input type="checkbox"/> S:	<input type="checkbox"/> B:	<input type="checkbox"/> H:	<input type="checkbox"/> S:	<input type="checkbox"/> B:	<input type="checkbox"/> H:	<input type="checkbox"/> S:	<input type="checkbox"/> B:	<input type="checkbox"/> H:	<input type="checkbox"/> S:	<input type="checkbox"/> B:	<input type="checkbox"/> H:	<input type="checkbox"/> S:	<input type="checkbox"/> B:	<input type="checkbox"/> H:	<input type="checkbox"/> S:	<input type="checkbox"/> B:	<p><b>COLOR DEL CONTEXTO INTERACTUANDO CON SEXO CONTRARIO</b></p> <table style="width:100%; border-collapse: collapse;"> <tr> <td style="width:20%; border: 1px solid black; height: 40px;"></td> <td style="width:20%; border: 1px solid black; height: 40px;"></td> <td style="width:20%; border: 1px solid black; height: 40px;"></td> <td style="width:20%; border: 1px solid black; height: 40px;"></td> </tr> <tr> <td style="border: 1px solid black; height: 40px;"></td> <td style="border: 1px solid black; height: 40px;"></td> <td style="border: 1px solid black; height: 40px;"></td> <td style="border: 1px solid black; height: 40px;"></td> </tr> <tr> <td style="border: 1px solid black; height: 40px;"></td> <td style="border: 1px solid black; height: 40px;"></td> <td style="border: 1px solid black; height: 40px;"></td> <td style="border: 1px solid black; height: 40px;"></td> </tr> <tr> <td style="border: 1px solid black; height: 40px;"></td> <td style="border: 1px solid black; height: 40px;"></td> <td style="border: 1px solid black; height: 40px;"></td> <td style="border: 1px solid black; height: 40px;"></td> </tr> <tr> <td style="border: 1px solid black; height: 40px;"></td> <td style="border: 1px solid black; height: 40px;"></td> <td style="border: 1px solid black; height: 40px;"></td> <td style="border: 1px solid black; height: 40px;"></td> </tr> </table> <p><b>PRINCIPALES OBSERVACIONES</b></p> <hr/> <hr/> <hr/> <hr/> <hr/> <hr/> <hr/> <hr/> <hr/> <hr/>																				
<p><b>Reconocimiento sexo</b> narrativo imagen</p> <p><b>Personaje principal</b> femenino    masculino animal      animal humano     humano</p>	<p><b>Interacción con sexo contrario</b> sí no</p> <p><b>Personajes secundarios</b> femenino    masculino    indefinido animal      animal      animal humano     humano     humano</p>																																																																																																																																														
<b>Rasgos físicos</b>	<b>Vestimenta</b>	<b>pies</b>	<b>Accesorios</b>	<b>otros</b>	<b>Decoraciones</b>																																																																																																																																										
cabello corto largo tomado sin anatomía sexos cintura vello facial vello corporal	una pieza vestido camisón dos piezas polera camisa falda pantalón short chaleco chaqueta delantal	zapatos zapatillas sandalias pantuflos calcetines botas	zona superior gorro anteojos aros pinches/cintillo	maleta libro	estampado líneas puntos otros  vuelos maquillaje  Medio privado público																																																																																																																																										
femenino tensa/incómoda relajada/cómoda	femenino tensa/incómoda relajada/cómoda	femenino tensa/incómoda relajada/cómoda	femenino tensa/incómoda relajada/cómoda	femenino tensa/incómoda relajada/cómoda																																																																																																																																											
masculino tensa/incómodo relajado/cómodo	masculino tensa/incómodo relajado/cómodo	masculino tensa/incómodo relajado/cómodo	masculino tensa/incómodo relajado/cómodo	masculino tensa/incómodo relajado/cómodo																																																																																																																																											
tipo de relación familiar amorosa amistad desconocido acción	tipo de relación familiar amorosa amistad desconocido acción	tipo de relación familiar amorosa amistad desconocido acción	tipo de relación familiar amorosa amistad desconocido acción	tipo de relación familiar amorosa amistad desconocido acción																																																																																																																																											
<p><b>Vestimenta</b></p> <table style="width:100%;"> <tr><td><input type="checkbox"/> H:</td><td><input type="checkbox"/> S:</td><td><input type="checkbox"/> B:</td></tr> <tr><td><input type="checkbox"/> H:</td><td><input type="checkbox"/> S:</td><td><input type="checkbox"/> B:</td></tr> <tr><td><input type="checkbox"/> H:</td><td><input type="checkbox"/> S:</td><td><input type="checkbox"/> B:</td></tr> </table>	<input type="checkbox"/> H:	<input type="checkbox"/> S:	<input type="checkbox"/> B:	<input type="checkbox"/> H:	<input type="checkbox"/> S:	<input type="checkbox"/> B:	<input type="checkbox"/> H:	<input type="checkbox"/> S:	<input type="checkbox"/> B:	<p><b>Accesorios</b></p> <table style="width:100%;"> <tr><td><input type="checkbox"/> H:</td><td><input type="checkbox"/> S:</td><td><input type="checkbox"/> B:</td></tr> <tr><td><input type="checkbox"/> H:</td><td><input type="checkbox"/> S:</td><td><input type="checkbox"/> B:</td></tr> <tr><td><input type="checkbox"/> H:</td><td><input type="checkbox"/> S:</td><td><input type="checkbox"/> B:</td></tr> </table>	<input type="checkbox"/> H:	<input type="checkbox"/> S:	<input type="checkbox"/> B:	<input type="checkbox"/> H:	<input type="checkbox"/> S:	<input type="checkbox"/> B:	<input type="checkbox"/> H:	<input type="checkbox"/> S:	<input type="checkbox"/> B:																																																																																																																												
<input type="checkbox"/> H:	<input type="checkbox"/> S:	<input type="checkbox"/> B:																																																																																																																																													
<input type="checkbox"/> H:	<input type="checkbox"/> S:	<input type="checkbox"/> B:																																																																																																																																													
<input type="checkbox"/> H:	<input type="checkbox"/> S:	<input type="checkbox"/> B:																																																																																																																																													
<input type="checkbox"/> H:	<input type="checkbox"/> S:	<input type="checkbox"/> B:																																																																																																																																													
<input type="checkbox"/> H:	<input type="checkbox"/> S:	<input type="checkbox"/> B:																																																																																																																																													
<input type="checkbox"/> H:	<input type="checkbox"/> S:	<input type="checkbox"/> B:																																																																																																																																													
<table style="width:100%;"> <tr><td><input type="checkbox"/> H:</td><td><input type="checkbox"/> S:</td><td><input type="checkbox"/> B:</td></tr> <tr><td><input type="checkbox"/> H:</td><td><input type="checkbox"/> S:</td><td><input type="checkbox"/> B:</td></tr> <tr><td><input type="checkbox"/> H:</td><td><input type="checkbox"/> S:</td><td><input type="checkbox"/> B:</td></tr> </table>	<input type="checkbox"/> H:	<input type="checkbox"/> S:	<input type="checkbox"/> B:	<input type="checkbox"/> H:	<input type="checkbox"/> S:	<input type="checkbox"/> B:	<input type="checkbox"/> H:	<input type="checkbox"/> S:	<input type="checkbox"/> B:	<table style="width:100%;"> <tr><td><input type="checkbox"/> H:</td><td><input type="checkbox"/> S:</td><td><input type="checkbox"/> B:</td></tr> <tr><td><input type="checkbox"/> H:</td><td><input type="checkbox"/> S:</td><td><input type="checkbox"/> B:</td></tr> <tr><td><input type="checkbox"/> H:</td><td><input type="checkbox"/> S:</td><td><input type="checkbox"/> B:</td></tr> </table>	<input type="checkbox"/> H:	<input type="checkbox"/> S:	<input type="checkbox"/> B:	<input type="checkbox"/> H:	<input type="checkbox"/> S:	<input type="checkbox"/> B:	<input type="checkbox"/> H:	<input type="checkbox"/> S:	<input type="checkbox"/> B:																																																																																																																												
<input type="checkbox"/> H:	<input type="checkbox"/> S:	<input type="checkbox"/> B:																																																																																																																																													
<input type="checkbox"/> H:	<input type="checkbox"/> S:	<input type="checkbox"/> B:																																																																																																																																													
<input type="checkbox"/> H:	<input type="checkbox"/> S:	<input type="checkbox"/> B:																																																																																																																																													
<input type="checkbox"/> H:	<input type="checkbox"/> S:	<input type="checkbox"/> B:																																																																																																																																													
<input type="checkbox"/> H:	<input type="checkbox"/> S:	<input type="checkbox"/> B:																																																																																																																																													
<input type="checkbox"/> H:	<input type="checkbox"/> S:	<input type="checkbox"/> B:																																																																																																																																													
<table style="width:100%;"> <tr><td><input type="checkbox"/> H:</td><td><input type="checkbox"/> S:</td><td><input type="checkbox"/> B:</td></tr> <tr><td><input type="checkbox"/> H:</td><td><input type="checkbox"/> S:</td><td><input type="checkbox"/> B:</td></tr> <tr><td><input type="checkbox"/> H:</td><td><input type="checkbox"/> S:</td><td><input type="checkbox"/> B:</td></tr> </table>	<input type="checkbox"/> H:	<input type="checkbox"/> S:	<input type="checkbox"/> B:	<input type="checkbox"/> H:	<input type="checkbox"/> S:	<input type="checkbox"/> B:	<input type="checkbox"/> H:	<input type="checkbox"/> S:	<input type="checkbox"/> B:	<table style="width:100%;"> <tr><td><input type="checkbox"/> H:</td><td><input type="checkbox"/> S:</td><td><input type="checkbox"/> B:</td></tr> <tr><td><input type="checkbox"/> H:</td><td><input type="checkbox"/> S:</td><td><input type="checkbox"/> B:</td></tr> <tr><td><input type="checkbox"/> H:</td><td><input type="checkbox"/> S:</td><td><input type="checkbox"/> B:</td></tr> </table>	<input type="checkbox"/> H:	<input type="checkbox"/> S:	<input type="checkbox"/> B:	<input type="checkbox"/> H:	<input type="checkbox"/> S:	<input type="checkbox"/> B:	<input type="checkbox"/> H:	<input type="checkbox"/> S:	<input type="checkbox"/> B:																																																																																																																												
<input type="checkbox"/> H:	<input type="checkbox"/> S:	<input type="checkbox"/> B:																																																																																																																																													
<input type="checkbox"/> H:	<input type="checkbox"/> S:	<input type="checkbox"/> B:																																																																																																																																													
<input type="checkbox"/> H:	<input type="checkbox"/> S:	<input type="checkbox"/> B:																																																																																																																																													
<input type="checkbox"/> H:	<input type="checkbox"/> S:	<input type="checkbox"/> B:																																																																																																																																													
<input type="checkbox"/> H:	<input type="checkbox"/> S:	<input type="checkbox"/> B:																																																																																																																																													
<input type="checkbox"/> H:	<input type="checkbox"/> S:	<input type="checkbox"/> B:																																																																																																																																													
<input type="checkbox"/> H:	<input type="checkbox"/> S:	<input type="checkbox"/> B:																																																																																																																																													
<input type="checkbox"/> H:	<input type="checkbox"/> S:	<input type="checkbox"/> B:																																																																																																																																													
<input type="checkbox"/> H:	<input type="checkbox"/> S:	<input type="checkbox"/> B:																																																																																																																																													
<input type="checkbox"/> H:	<input type="checkbox"/> S:	<input type="checkbox"/> B:																																																																																																																																													
<input type="checkbox"/> H:	<input type="checkbox"/> S:	<input type="checkbox"/> B:																																																																																																																																													
<input type="checkbox"/> H:	<input type="checkbox"/> S:	<input type="checkbox"/> B:																																																																																																																																													
<input type="checkbox"/> H:	<input type="checkbox"/> S:	<input type="checkbox"/> B:																																																																																																																																													
<p><b>TIPO DE ILUSTRACIÓN</b></p> <p style="text-align: right;">Grados de iconicidad/ Niveles de abstracción</p> <table style="width:100%; border-collapse: collapse;"> <tr> <td style="width:50%; border-bottom: 1px dashed black;"> <p>más figurativo</p> </td> <td style="width:50%; border-bottom: 1px dashed black; text-align: right;"> <p>menos figurativo</p> </td> </tr> <tr> <td style="border-bottom: 1px dashed black;"></td> <td style="border-bottom: 1px dashed black; text-align: center;"> <p>Niveles de semejanza con la realidad</p> </td> </tr> <tr> <td style="border-bottom: 1px dashed black;"> <p>realidad</p> </td> <td style="border-bottom: 1px dashed black; text-align: right;"> <p>ficción</p> </td> </tr> </table>	<p>más figurativo</p>	<p>menos figurativo</p>		<p>Niveles de semejanza con la realidad</p>	<p>realidad</p>	<p>ficción</p>																																																																																																																																									
<p>más figurativo</p>	<p>menos figurativo</p>																																																																																																																																														
	<p>Niveles de semejanza con la realidad</p>																																																																																																																																														
<p>realidad</p>	<p>ficción</p>																																																																																																																																														

### **3. LAS BIBLIOTECAS DE AULA DEL PLAN NACIONAL DE LECTURA 2015-2020: ANÁLISIS DE LOS PERSONAJES ILUSTRADOS EN LOS LIBROS INFANTILES**

### 3.1. LIBROS INFANTILES ENTREGADOS POR EL MINEDUC A COLEGIOS MUNICIPALES EN EL AÑO 2015

#### 3.1.1. RECOPIACIÓN DE LIBROS (FICHAS)

Para poder recopilar los libros fue necesario pedir prestado el material al Ministerio de Educación a través de la Coordinadora Regional. El préstamo se hizo desde el 14 de Octubre 2015 hasta el 30 de Octubre 2015, periodo en el que se digitalizó todo el material para posteriormente poder analizarlo en profundidad. A continuación se encuentra la carta del préstamo y las fichas con la información principal de los libros. También hay información respecto a su contenido y los personajes. A partir de esta información se generó un filtro para seleccionar las muestras más representativas y así analizarlas en profundidad.

#### 3.2. RECOPIACIÓN DE INFORMACIÓN (FICHAS)

Después de las fichas de información general, se encuentran las que se utilizaron para organizar la información recopilada tanto de los personajes principales como secundarios.

#### FICHAS N°1 A N°29 - INFORMACIÓN GENERAL DE TODOS LOS LIBROS

1 2 3 4 5 6 7 8 9 10 11 12 13 14 15 16 17 18 19 20 21 22 23 24 25 26 27 28 29

#### FICHAS N°30 A N°45- PERSONAJES PRINCIPALES

30 31 32 33 34 35 36 37 38 39 40 41 42 43 44 45

#### FICHAS N46 A N°51- PERSONAJES SECUNDARIOS

46 47 48 49 50 51

### Constancia

En Santiago, a 19 de octubre de 2015, se entrega en préstamo, el listado de libros señalado, a Catalina Pérez, por autorización del Jefe de Departamento (S), Sr. Helio Vásquez Melo.

La Srta. Pérez devolverá los libros el día 30 de octubre del presente año.

Detalle de materiales - Biblioteca de Aula NT2

	Descripción	Cantidad por curso
1	Coco y Pío	1
2	El gigante egoísta	1
3	Gorilón	1
4	La reina de los colores	1
5	La sorpresa de Nandi	1
6	Los siete ratones ciegos	1
7	¡No interrumpas Kika!	1
8	Pequeño azul y pequeño amarillo	1
9	Atrapados	1
10	Igor, el pájaro que amaba la música	1
11	La vida sin Santi	1
12	Ramón preocupón	1
13	Cosita linda	1
14	El perro que quiso ser lobo	1
15	Su propio color	1
16	El Zancudo Vegetariano	1
17	Guyi Guyi	1
18	Yo quiero mi gorro	1
19	Un día diferente para el señor Amos	1
20	Me gusta hacer cosas	1
21	Matías y el pastel de fresas	1
22	Del sur al norte	1

23	El libro de las fábulas	1
24	Animales, cuentos chilenos	1
25	De aquí y de allá	1
26	Tren de lectura	1
27	Cachorros del mundo	1
28	El largo viaje del pequeño pudú	1
29	Inventario de los animales	1

  
Alma Sol Herrera Zeppelin  
Coordinadora Regional



Catalina Pérez  
Estudiante Diseño Gráfico







# FICHAS

## CONTENIDO

### Categoría

- narrativo
  - cuento
  - fábulas
  - cuentos cortos
- informativo
- fotográfico

### Personajes

- principales
  - femenino
  - masculino
  - indefinido
- secundarios
  - femenino
  - masculino
  - indefinido

### Resumen

Coco y Pío son un cocodrilo y un pájaro que nacen juntos por lo que se consideran hermanos. Nunca cuestionan su lazo sanguíneo hasta que se encuentran con otros pájaros y otros cocodrilos.

## INFORMACIÓN GENERAL

Nº1

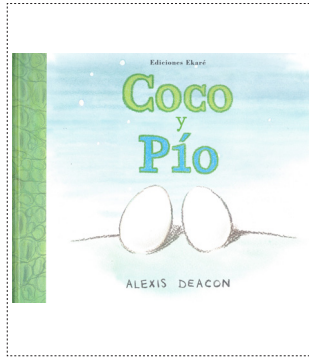

Nombre del libro

Coco y Pío

Autor(a)

Alexis Deacon

Ilustrador(a)

Alexis Deacon

Año:

2012

Impreso en:

España

Editorial

Ediciones Ekaré

### Libro



Algunas imágenes representativas del libro.

## CONTENIDO

### Categoría

- narrativo
  - cuento
  - fábulas
  - cuentos cortos
- informativo
- fotográfico

### Personajes

- principales
  - femenino
  - masculino
  - indefinido
- secundarios
  - femenino
  - masculino
  - indefinido

### Resumen

El gigante vive en un lugar lleno de jardines maravillosos los cuales, mientras él se encuentra de viaje, los niños del pueblo los usan para jugar. Cuando el gigante vuelve de su viaje y se encuentra con los niños los expulsa del recinto.

## INFORMACIÓN GENERAL

Nº2

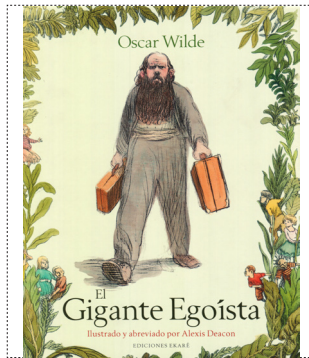

Nombre del libro

El Gigante Egoísta

Autor(a)

Oscar Wilde

Ilustrador(a)

Alexis Deacon

Año:

2015

Impreso en:

España

Editorial

Ediciones Ekaré

### Libro



Algunas imágenes representativas del libro.

## CONTENIDO

### Categoría

- narrativo
  - cuento
  - fábulas
  - cuentos cortos
- informativo
- fotográfico

### Personajes

- principales
  - femenino
  - masculino
  - indefinido
- secundarios
  - femenino
  - masculino
  - indefinido

### Resumen

Una madre ratona pierde a su hijo. Lo comienza a buscar por distintas ciudades mientras que a su vez comienza a escapar de un gorila que la persigue. En su camino pasa por ciudades conocidas y conoce a distintos personajes.

## INFORMACIÓN GENERAL

Nº3

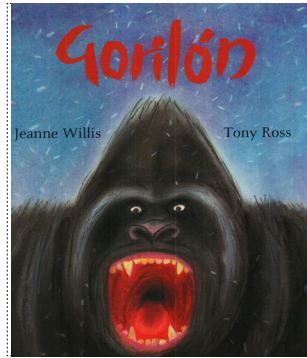

Nombre del libro: Gorilón  
Autor(a): Jeanne Willis

Ilustrador(a): Tony Ross  
Año: 2015

Impreso en: España  
Editorial: Ediciones Ekaré

### Libro



Algunas imágenes representativas del libro.

## CONTENIDO

### Categoría

- narrativo
  - cuento
  - fábulas
  - cuentos cortos
- informativo
- fotográfico

### Personajes

- principales
  - femenino
  - masculino
  - indefinido
- secundarios
  - femenino
  - masculino
  - indefinido

### Resumen

La reina de una ciudad comienza a jugar con los distintos colores que tiene dándole ordenes sobre lo que desea. Sin embargo llega un momento en el que el sobreuso de colores la hace llegar a un gris que la deprime.

## INFORMACIÓN GENERAL

Nº4

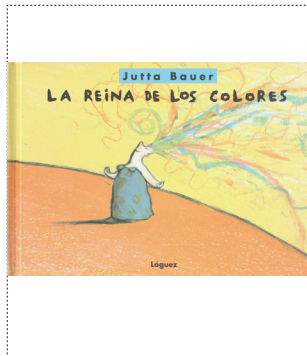

Nombre del libro: La reina de los colores  
Autor(a): Jutta Bauer

Ilustrador(a): Jutta Bauer  
Año: 2014

Impreso en: España  
Editorial: Lóguez Ediciones

### Libro



Algunas imágenes representativas del libro.

## CONTENIDO

### Categoría

- narrativo
  - cuento
  - fábulas
  - cuentos cortos
- informativo
- fotográfico

### Personajes

- principales
  - femenino
  - masculino
  - indefinido
- secundarios
  - femenino
  - masculino
  - indefinido

### Resumen

Nandi desea llevarle un regalo a su \_\_\_\_\_ amiga. Decide llevar un canasto lleno de frutas pero en el camino distintos animales se van comiendo lo que hay en su canasto sin que ella se de cuenta. Sin embargo, logra llegar con algo al final. \_\_\_\_\_

## INFORMACIÓN GENERAL

Nº5

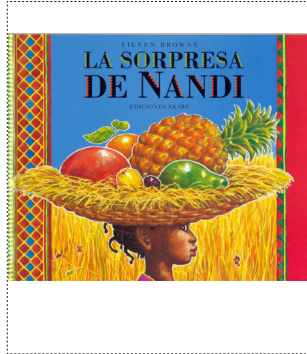

Nombre del libro

La sorpresa de Nandi

Autor(a)

Eileen Browne

Ilustrador(a)

Eileen Browne

Año:

2015

Impreso en:

España

Editorial

Ediciones Ekaré

### Libro



Algunas imágenes representativas del libro.

## CONTENIDO

### Categoría

- narrativo
  - cuento
  - fábulas
  - cuentos cortos
- informativo
- fotográfico

### Personajes

- principales
  - femenino
  - masculino
  - indefinido
- secundarios
  - femenino
  - masculino
  - indefinido

### Resumen

Un día siete ratones ciegos encontraron algo muy extraño al lado de su laguna. Cada uno fue a observar de cerca para analizar que era y llegaba a una conclusión distinta. Finalmente se dan cuenta que es un elefante. \_\_\_\_\_

## INFORMACIÓN GENERAL

Nº6

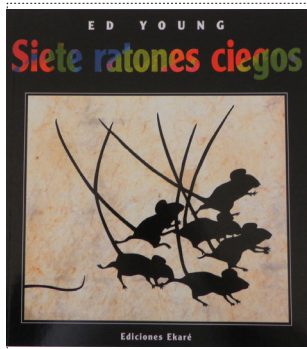

Nombre del libro

Siete ratones ciegos

Autor(a)

Ed Young

Ilustrador(a)

Ed Young

Año:

2014

Impreso en:

España

Editorial

Ediciones Ekaré

### Libro



Algunas imágenes representativas del libro.

## CONTENIDO

### Categoría

- narrativo
  - cuento
  - fábulas
  - cuentos cortos
- informativo
- fotográfico

### Personajes

- principales
  - femenino
  - masculino
  - indefinido
- secundarios
  - femenino
  - masculino
  - indefinido

### Resumen

El papá de Kika quiere contarle un cuento antes de dormir a su hija. El problema es que ella siempre interrumpe antes del final por lo que el papá se enoja y Kika termina contándole un cuento a él.

## INFORMACIÓN GENERAL

Nº7

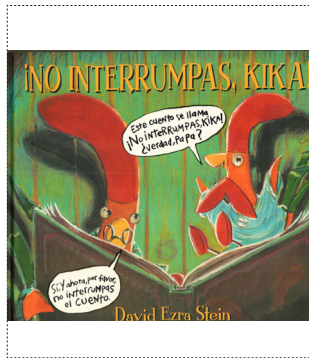

Nombre del libro

¡No interrumpas Kika!

Autor(a)

David Ezra Stein

Ilustrador(a)

David Ezra Stein

Año:

2012

Impreso en:

España

Editorial

Juventud

### Libro



Algunas imágenes representativas del libro.

## CONTENIDO

### Categoría

- narrativo
  - cuento
  - fábulas
  - cuentos cortos
- informativo
- fotográfico

### Personajes

- principales
  - femenino
  - masculino
  - indefinido
- secundarios
  - femenino
  - masculino
  - indefinido

### Resumen

Pequeño azul y pequeño amarillo son muy amigos y un día jugando se juntan convirtiéndose en verde, pero al no darse cuenta vuelven a sus casas y sus familias no los reconocen.

## INFORMACIÓN GENERAL

Nº8

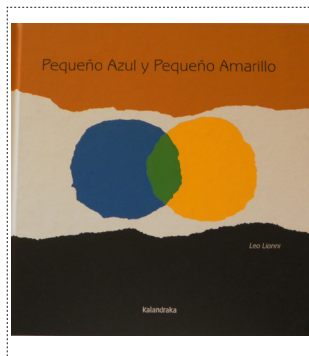

Nombre del libro

Pequeño azul y pequeño amarillo

Autor(a)

Leo Lionni

Ilustrador(a)

Leo Lionni

Año:

2015

Impreso en:

España

Editorial

Kalandraka

### Libro

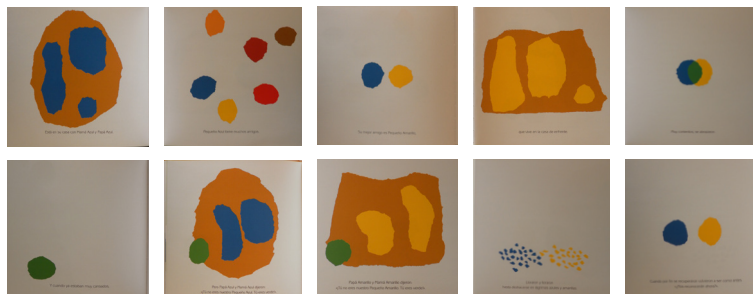

Algunas imágenes representativas del libro.

## CONTENIDO

### Categoría

- narrativo
  - cuento
  - fábulas
  - cuentos cortos
- informativo
- fotográfico

### Personajes

- principales
  - femenino
  - masculino
  - indefinido
- secundarios
  - femenino
  - masculino
  - indefinido

### Resumen

Floyd es un niño que juega en su patio con su volantin hasta que este queda atrapado en un árbol. Para sacarlo, intenta que caiga tirando distintas cosas pero estas también van quedando atrapadas en el árbol.

## INFORMACIÓN GENERAL

Nº9

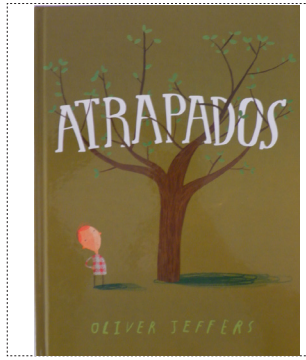

Nombre del libro

Atrapados

Autor(a)

Oliver Jeffers

Ilustrador(a)

Oliver Jeffers

Año:

2013

Impreso en:

Chile

Editorial

Fondo de Cultura Económica México

### Libro



Algunas imágenes representativas del libro.

## CONTENIDO

### Categoría

- narrativo
  - cuento
  - fábulas
  - cuentos cortos
- informativo
- fotográfico

### Personajes

- principales
  - femenino
  - masculino
  - indefinido
- secundarios
  - femenino
  - masculino
  - indefinido

### Resumen

Igor es un pájaro que no sabe cantar, razón por la cual sus amigos lo molestan. ÉL decide ir en busca de alguien que le enseñe a cantar encontrándose con distintos animales.

## INFORMACIÓN GENERAL

Nº10

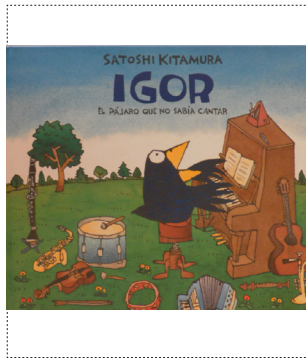

Nombre del libro

Igor, el pájaro que no sabía cantar

Autor(a)

Satoshi Kitamura

Ilustrador(a)

Satoshi Kitamura

Año:

2015

Impreso en:

Chile

Editorial

Fondo de Cultura Económica México

### Libro



Algunas imágenes representativas del libro.

## CONTENIDO

### Categoría

- narrativo
  - cuento
  - fábulas
  - cuentos cortos
- informativo
- fotográfico

### Personajes

- principales
  - femenino
  - masculino
  - indefinido
- secundarios
  - femenino
  - masculino
  - indefinido

### Resumen

La personaje principal de la historia tiene un amigo muy cercano llamado Santi el cual se irá a vivir lejos junto a su papá. La historia muestra como ella enfrenta la vida sin su amigo, como debe aprender a conocer nueva gente, etc.

## INFORMACIÓN GENERAL

Nº11

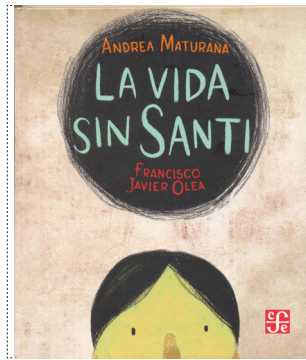

### Nombre del libro

La vida sin Santi

### Autor(a)

Andrea Maturana

### Ilustrador(a)

Francisco Olea

### Año:

2015

### Impreso en:

Chile

### Editorial

Fondo de Cultura Económica México

### Libro



Algunas imágenes representativas del libro.

## CONTENIDO

### Categoría

- narrativo
  - cuento
  - fábulas
  - cuentos cortos
- informativo
- fotográfico

### Personajes

- principales
  - femenino
  - masculino
  - indefinido
- secundarios
  - femenino
  - masculino
  - indefinido

### Resumen

Ramón es un niño que se preocupa por muchas cosas. Por lo mismo le cuesta bastante dormirse en las noches, entonces su abuela le da unos muñecos que se hacen cargo de preocuparse por él mientras que él duerme.

## INFORMACIÓN GENERAL

Nº12

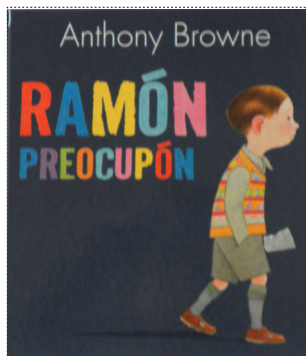

### Nombre del libro

Ramón preocupón

### Autor(a)

Anthony Browne

### Ilustrador(a)

Anthony Browne

### Año:

2015

### Impreso en:

Chile

### Editorial

Fondo de Cultura Económica México

### Libro



Algunas imágenes representativas del libro.

## CONTENIDO

### Categoría

- narrativo
  - cuento
  - fábulas
  - cuentos cortos
- informativo
- fotográfico

### Personajes

- principales
  - femenino
  - masculino
  - indefinido
- secundarios
  - femenino
  - masculino
  - indefinido

### Resumen

El gorila vive en un zoológico. Un día pide que le traigan un amigo, por lo que le traen a Linda, una pequeña gata. Eran muy felices juntos hasta que un día viendo tele el gorila se enoja y rompe la tele.

## INFORMACIÓN GENERAL

N°13

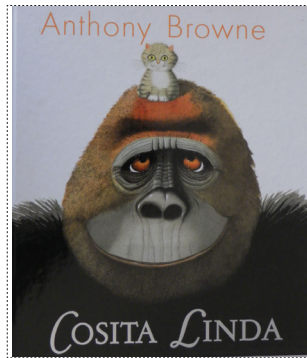

### Nombre del libro

Cosita Linda

### Autor(a)

Anthony Browne

### Ilustrador(a)

Anthony Browne

### Año:

2015

### Impreso en:

Chile

### Editorial

Fondo de Cultura Económica México

### Libro



Algunas imágenes representativas del libro.

## CONTENIDO

### Categoría

- narrativo
  - cuento
  - fábulas
  - cuentos cortos
- informativo
- fotográfico

### Personajes

- principales
  - femenino
  - masculino
  - indefinido
- secundarios
  - femenino
  - masculino
  - indefinido

### Resumen

El perro y su dueña pasan todo el día juntos, hasta que un día tras leer un libro sobre lobos, el perro decide que quiere ser lobo. El perro escapa y se va al bosque, pero cuando ve los lobos de verdad se asusta y vuelve con su dueña.

## INFORMACIÓN GENERAL

N°14



### Nombre del libro

El perro que quiso ser lobo

### Autor(a)

Keiko Kasza

### Ilustrador(a)

Keiko Kasza

### Año:

2008

### Impreso en:

Chile

### Editorial

Norma

### Libro



Algunas imágenes representativas del libro.



## CONTENIDO

### Categoría

- narrativo
  - cuento
  - fábulas
  - cuentos cortos
- informativo
- fotográfico

### Personajes

- principales
  - femenino
  - masculino
  - indefinido
- secundarios
  - femenino
  - masculino
  - indefinido

### Resumen

Todos los animales tienen su propio color, excepto el camaleón que cambia según el contexto en el que se encuentra. Un día un camaleón decide quedarse en una hoja para ser siempre de un mismo color pero esta va cambiando y se deprime.

## INFORMACIÓN GENERAL

Nº 15



Nombre del libro	Autor(a)
Su propio color	Leo Lionni
Ilustrador(a)	Año:
Leo Lionni	2008
Impreso en:	Editorial
Chile	Norma

### Libro



Algunas imágenes representativas del libro.

## CONTENIDO

### Categoría

- narrativo
  - cuento
  - fábulas
  - cuentos cortos
- informativo
- fotográfico

### Personajes

- principales
  - femenino
  - masculino
  - indefinido
- secundarios
  - femenino
  - masculino
  - indefinido

### Resumen

El zancudo vegetariano es el único entre sus amigos que come solo verduras y frutas. Por lo mismo nunca tiene con quién almorzar, hasta que un día hace un amigo que le cambiará la vida, le ofrecerá el trabajo perfecto.

## INFORMACIÓN GENERAL

Nº 16



Nombre del libro	Autor(a)
El zancudo vegetariano	Victoria Hurtado
Ilustrador(a)	Año:
Alberto Montt	2009
Impreso en:	Editorial
Chile	Ediciones B

### Libro



Algunas imágenes representativas del libro.

## CONTENIDO

### Categoría

- narrativo
  - cuento
  - fábulas
  - cuentos cortos
- informativo
- fotográfico

### Personajes

- principales
  - femenino
  - masculino
  - indefinido
- secundarios
  - femenino
  - masculino
  - indefinido

### Resumen

Un huevo rodó por distintos lugares hasta llegar a una Mamá Pata la cual lo acogió como al resto de sus huevos. Resultó ser un cocodrilo que se crió con los patos hasta que conoció otros cocodrilos.

## INFORMACIÓN GENERAL

Nº17

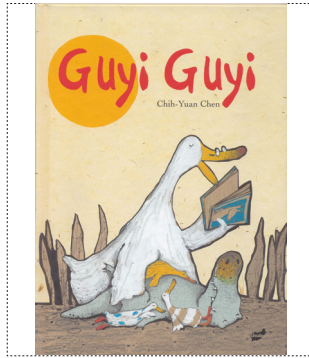

Nombre del libro

Guyi Guyi

Autor(a)

Chih-Yuan Chen

Ilustrador(a)

Chih-Yuan Chen

Año:

2005

Impreso en:

España

Editorial

Thule Ediciones

### Libro



Algunas imágenes representativas del libro.

## CONTENIDO

### Categoría

- narrativo
  - cuento
  - fábulas
  - cuentos cortos
- informativo
- fotográfico

### Personajes

- principales
  - femenino
  - masculino
  - indefinido
- secundarios
  - femenino
  - masculino
  - indefinido

### Resumen

Un oso u osa pierde su gorro y lo busca por distintos lugares. Le pregunta a varios animales y en el camino ve su gorro pero no se da cuenta. No es hasta que le está preguntando a otros animales cuando recuerda donde lo vió.

## INFORMACIÓN GENERAL

Nº18

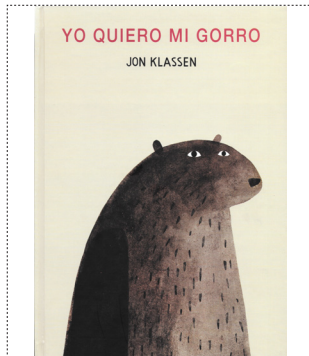

Nombre del libro

Yo quiero mi gorro

Autor(a)

Jon Klassen

Ilustrador(a)

Jon Klassen

Año:

2015

Impreso en:

Chile

Editorial

Milrazones

### Libro



Algunas imágenes representativas del libro.

## CONTENIDO

### Categoría

- narrativo
  - cuento
  - fábulas
  - cuentos cortos
- informativo
- fotográfico

### Personajes

- principales
  - femenino
  - masculino
  - indefinido
- secundarios
  - femenino
  - masculino
  - indefinido

### Resumen

El señor Amos trabaja en un zoológico. Todos los días pasa a saludar a los distintos animales hasta que un día se enferma. Al no verlo, los animales deciden ir a visitarlo a su casa.

## INFORMACIÓN GENERAL

Nº 19

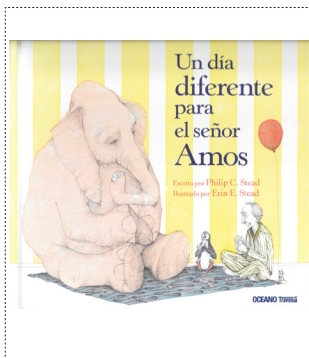

### Nombre del libro

Un día diferente para el señor Amos

### Autor(a)

Phillip C. Stead

### Ilustrador(a)

Erin C. Stead

### Año:

2015

### Impreso en:

España

### Editorial

Océano travesía

### Libro



Algunas imágenes representativas del libro.

## CONTENIDO

### Categoría

- narrativo
  - cuento
  - fábulas
  - cuentos cortos
- informativo
- fotográfico

### Personajes

- principales
  - femenino
  - masculino
  - indefinido
- secundarios
  - femenino
  - masculino
  - indefinido

### Resumen

El zancudo vegetariano es el único entre sus amigos que come solo verduras y frutas. Por lo mismo nunca tiene con quién almorzar, hasta que un día hace un amigo que le cambiará la vida, le ofrecerá el trabajo perfecto.

## INFORMACIÓN GENERAL

Nº 20



### Nombre del libro

Me gusta hacer cosas

### Autor(a)

Sebastián de la Serna

### Ilustrador(a)

Sebastián de la Serna

### Año:

2010

### Impreso en:

España

### Editorial

Llanos de la Torre Verdú

### Libro



Algunas imágenes representativas del libro.

## CONTENIDO

### Categoría

- narrativo
  - cuento
  - fábulas
  - cuentos cortos
- informativo
- fotográfico

### Personajes

- principales
  - femenino
  - masculino
  - indefinido
- secundarios
  - femenino
  - masculino
  - indefinido

### Resumen

Matías se despierta una noche y mientras que camina por la casa cae en un mundo en donde un monstruo lo persigue. En el camino se encuentra con distintos personajes y distintos contextos hasta que logra llegar a su cocina.

## INFORMACIÓN GENERAL

Nº21

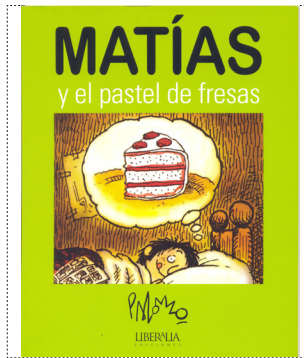

Nombre del libro	Autor(a)
Matías y el pastel de fresas	José Palomo
Ilustrador(a)	Año:
José Palomo	2015
Impreso en:	Editorial
Chile	Liberalia Ediciones

### Libro



Algunas imágenes representativas del libro.

## CONTENIDO

### Categoría

- narrativo
  - cuento
  - fábulas
  - cuentos cortos
- informativo
- fotográfico

### Personajes

- principales
  - femenino
  - masculino
  - indefinido
- secundarios
  - femenino
  - masculino
  - indefinido

### Resumen

Este libro es un conjunto de distintos cuentos cortos e historias sobre América por lo tanto no hay un personaje principal definido ya que cada historia es distinta.

## INFORMACIÓN GENERAL

Nº22

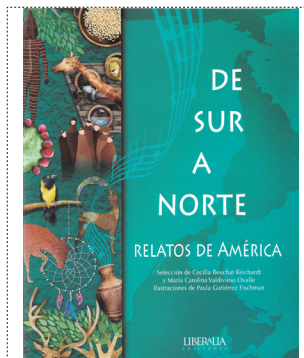

Nombre del libro	Autor(a)
De sur a norte, relatos de América	Cecilia Beuchat R. y Carolina Valdivieso O.
Ilustrador(a)	Año:
Paula Gutiérrez Fischman	2015
Impreso en:	Editorial
Chile	Liberalia

### Libro



Algunas imágenes representativas del libro.

## CONTENIDO

### Categoría

- narrativo
  - cuento
    - fábulas
  - cuentos cortos
- informativo
- fotográfico

### Personajes

- principales
  - femenino
  - masculino
  - indefinido
- secundarios
  - femenino
  - masculino
  - indefinido

### Resumen

Al ser un libro de fábulas, cada historia tiene una enseñanza, sin embargo al ser cada historia distinta hay muchos personajes principales y secundarios.

## INFORMACIÓN GENERAL

Nº23



### Nombre del libro

El libro de las fábulas

### Autor(a)

Concha Cardeño Saénz

### Ilustrador(a)

Emilio Urberuaga

### Año:

2015

### Impreso en:

España

### Editorial

Combel

### Libro



Algunas imágenes representativas del libro.

## CONTENIDO

### Categoría

- narrativo
  - cuento
  - fábulas
  - cuentos cortos
- informativo
- fotográfico

### Personajes

- principales
  - femenino
  - masculino
  - indefinido
- secundarios
  - femenino
  - masculino
  - indefinido

### Resumen

Al ser un libro de cuentos cortos, existen muchos personajes, en su mayoría animales que pertenecen a nuestro país.

## INFORMACIÓN GENERAL

Nº24

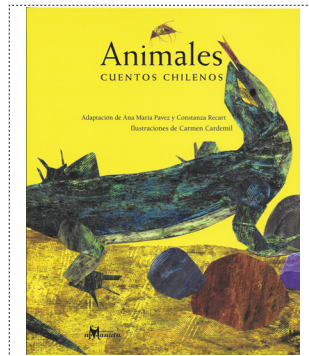

### Nombre del libro

Animales, cuentos chilenos

### Autor(a)

Ana María Pavez y Constanza Recart

### Ilustrador(a)

Carmen Cardemil

### Año:

2015

### Impreso en:

Chile

### Editorial

Amanuta, colección Ñandú

### Libro



Algunas imágenes representativas del libro.

## CONTENIDO

### Categoría

- narrativo
  - cuento
  - fábulas
  - cuentos cortos
- informativo
- fotográfico

### Personajes

- principales
  - femenino
  - masculino
  - indefinido
- secundarios
  - femenino
  - masculino
  - indefinido

### Resumen

El cuento narra la historia de como llegaron las distintas culturas a nuestro país, por lo tanto no existe un personaje principal específico.

## INFORMACIÓN GENERAL

N°25



Nombre del libro

Autor(a)

De aquí y de allá

Maya Hanisch

Ilustrador(a)

Año:

Maya Hanisch

2015

Impreso en:

Editorial

China

Amanuta

### Libro



Algunas imágenes representativas del libro.

## CONTENIDO

### Categoría

- narrativo
  - cuento
  - fábulas
  - cuentos cortos
- informativo
- fotográfico

### Personajes

- principales
  - femenino
  - masculino
  - indefinido
- secundarios
  - femenino
  - masculino
  - indefinido

### Resumen

Cada cuento tiene su propio personaje principal y una historia distinta. A su vez cada cuento esta escrito por un autor distinto e ilustrado por un ilustrador distinto.

## INFORMACIÓN GENERAL

N°26



Nombre del libro

Autor(a)

Tren de lectura

Varios

Ilustrador(a)

Año:

Varios

2014

Impreso en:

Editorial

Chile

Ekaré Sur

### Libro



Algunas imágenes representativas del libro.

## CONTENIDO

### Categoría

- narrativo
- cuento
- fábulas
- cuentos cortos

- informativo
- fotográfico

### Personajes

- principales
  - femenino
  - masculino
  - indefinido
- secundarios
  - femenino
  - masculino
  - indefinido

### Resumen

El libro muestra información sobre los cachorros de distintos animales, distintas características y formas de actuar.

---

---

---

## INFORMACIÓN GENERAL

Nº 27

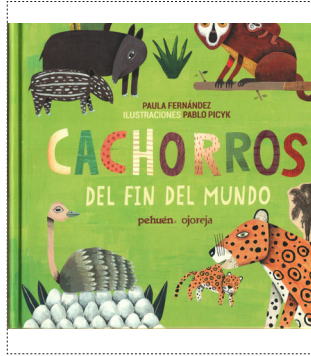

### Nombre del libro

Cachorros del fin del mundo

### Autor(a)

Paula Fernández

### Ilustrador(a)

Pablo Picyk

### Año:

2015

### Impreso en:

Chile

### Editorial

Pehuén Editores

### Libro

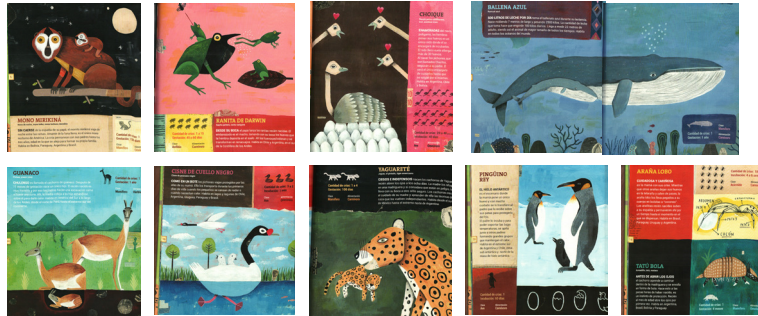

Algunas imágenes representativas del libro.

## CONTENIDO

### Categoría

- narrativo
  - cuento
  - fábulas
  - cuentos cortos
- informativo
- fotográfico

### Personajes

- principales
  - femenino
  - masculino
  - indefinido
- secundarios
  - femenino
  - masculino
  - indefinido

### Resumen

Un pudú comienza a recorrer Chile, desde Arica hasta Punta Arenas y va relatando las distintas costumbres de cada región, además de mostrar las actividades más típicas de la zona y mostrar los paisajes más reconocidos de la zona.

---

---

---

## INFORMACIÓN GENERAL

Nº 28



### Nombre del libro

El largo viaje del pequeño pudú

### Autor(a)

Fabiola Frattini

### Ilustrador(a)

Alejandra Oviedo

### Año:

2013

### Impreso en:

Chile

### Editorial

Pehuén

### Libro



Algunas imágenes representativas del libro.

## CONTENIDO

### Categoría

narrativo  
cuento  
fábulas  
cuentos cortos

- informativo  
fotográfico

### Personajes

principales  
femenino  
masculino  
indefinido

secundarios  
femenino  
masculino  
indefinido

### Resumen

Se muestran las características de  
distintos animales, desde su anatomía  
hasta información sobre su habitat.

---

---

---

## INFORMACIÓN GENERAL

N°29



Nombre del libro

Inventario de  
animales

Autor(a)

Virginie Aladjidi

Ilustrador(a)

Emanuelle Tchoukriel

Año:

2012

Impreso en:

-----

Editorial

Factoria de libros

### Libro



El libro completo se encuentra en el anexo.





Reconocimiento sexo

- narrativo
- imagen

Personaje principal

- femenino animal humano
- masculino animal humano

Interacción con sexo contrario

- si no

Personajes secundarios

- femenino animal humano
- masculino animal humano
- indefinido animal humano

CONSTRUCCIÓN DEL PERSONAJE PRINCIPAL (F) ▪ (M)

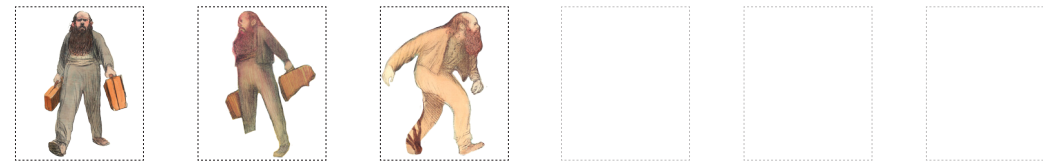

Rasgos físicos

- cabello corto
- largo tomado sin anatomía senos cintura
- vello facial vello corporal

Vestimenta

- una pieza vestido camison
- dos piezas polera
- camisa falda
- pantalón short chaleco
- chaqueta delantal

pies

- zapatos zapatillas sandalias pantunflas calcetines botas

Accesorios

- zona superior gorro anteojos aros pinches/cintillo zona media guante anillo cinturón pulsera bufanda/collar cartera

otros

- maleta libro

Decoraciones estampado

- líneas puntos otros

- vuelos maquillaje

- Medio
- privado público

INTERACCIÓN ENTRE SEXOS



femenino

- tensa/incómoda relajada/cómoda

masculino

- tenso/incómodo relajado/cómodo

tipo de relación

- familiar amorosa amistad
- desconocido

acción

Descubrir

femenino

- tensa/incómoda
- relajada/cómoda

masculino

- tenso/incómodo
- relajado/cómodo

tipo de relación

- familiar amorosa amistad
- desconocido

acción

Jugar

femenino

- tensa/incómoda
- relajada/cómoda

masculino

- tenso/incómodo
- relajado/cómodo

tipo de relación

- familiar amorosa amistad
- desconocido

acción

Jugar

femenino

- tensa/incómoda
- relajada/cómoda

masculino

- tenso/incómodo
- relajado/cómodo

tipo de relación

- familiar amorosa amistad
- desconocido

acción

Jugar

femenino

- tensa/incómoda
- relajada/cómoda

masculino

- tenso/incómodo
- relajado/cómodo

tipo de relación

- familiar amorosa amistad
- desconocido

acción

Jugar

COLOR DEL PERSONAJE PRINCIPAL (F) (M)

Vestimenta

- H: 65° S:12% B: 71%
- H: 25° S: 32% B: 77%
- H: 10° S:56% B: 61%

Accesorios

- H: 23° S:67% B: 95%
- H: S: B:
- H: S: B:
- H: S: B:

Decoraciones

- H: 4° S: 49% B: 72%
- H: S: B:
- H: S: B:

piel

- H: 20° S:25% B: 87%
- H: S: B:

cabello

- H: 19° S: 37% B:20%
- H: S: B:

COLOR DEL MEDIO

Privado

- H:22° S: 37% B: 98%
- H:45° S: 46% B: 97%
- H:176° S: 22% B: 85%

Público

- H: S: B:
- H: S: B:
- H: S: B:
- H: S: B:
- H: S: B:
- H: S: B:
- H: S: B:
- H: S: B:

COLOR DEL CONTEXTO INTERACTUANDO CON SEXO CONTRARIO

	femenino	masculino	contexto

PRINCIPALES OBSERVACIONES

- El sexo del personaje principal se comprende tanto por lo visual como por lo narrativo.
- El personaje principal es masculino y además es quien tiene el poder en la historia.
- La interacción con el sexo contrario es arbitraria y visual, no narrativa.
- El personaje principal utiliza el cabello largo.
- El personaje principal utiliza en su vestimenta colores considerados cálidos pero por su baja luminosidad parecen más fríos.
- Los colores del contexto no varían tanto por el medio, si no más bien por las sensaciones del personaje principal y de los secundarios.

TIPO DE ILUSTRACIÓN

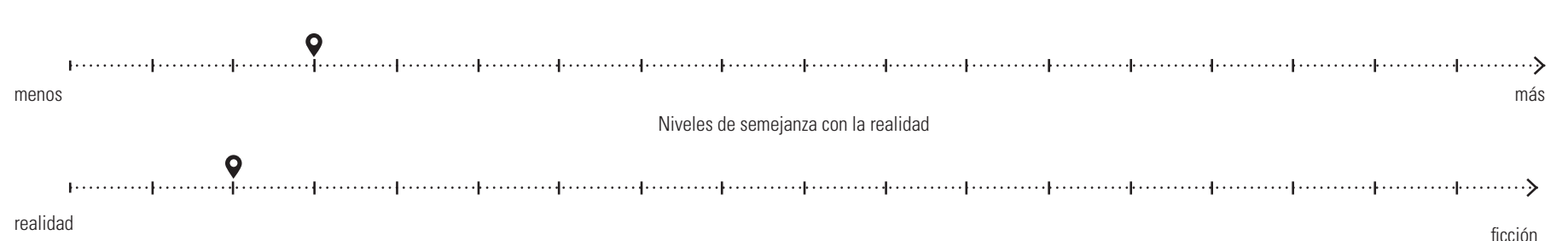

# FICHA N°30

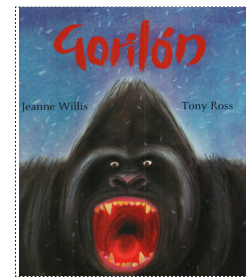

Reconocimiento sexo

- narrativo
- imagen

Personaje principal

- femenino
  - animal humano
- masculino
  - animal humano

Interacción con sexo contrario

- si
- no

Personajes secundarios

- femenino
  - animal humano
- masculino
  - animal humano
- indefinido
  - animal humano

CONSTRUCCIÓN DEL PERSONAJE PRINCIPAL - (F) (M)



Rasgos físicos

- cabello
  - corto
  - largo
  - tomado
- sin anatomía
- senos
- cintura
- vello facial
- vello corporal

Vestimenta

- una pieza
  - vestido
- camison
- dos piezas
  - polera
  - camisa
  - falda
  - pantalón
  - short
  - chaleco
  - chaqueta
  - delantal

pies

- zapatos
- zapatillas
- sandalias
- pantunflas
- calcetines
- botas

Accesorios

- zona superior
  - gorro
  - anteojos
  - aros
  - pinches/cintillo
- zona media
  - guante
  - anillo
  - cinturón
  - pulsera
  - bufanda/collar
  - cartera

otros

- maleta
- libro

Decoraciones estampado

- líneas
- puntos
- otros

- vuelos
- maquillaje

Medio privado

- público

INTERACCIÓN ENTRE SEXOS



femenino

- tensa/incómoda
- relajada/cómoda

masculino

- tenso/incómodo
- relajado/cómodo

tipo de relación

- familiar
- amorosa
- amistad
- desconocido
- acción
- Conversar

femenino

- tensa/incómoda
- relajada/cómoda

masculino

- tenso/incómodo
- relajado/cómodo

tipo de relación

- familiar
- amorosa
- amistad
- desconocido
- acción
- Escapar

femenino

- tensa/incómoda
- relajada/cómoda

masculino

- tenso/incómodo
- relajado/cómodo

tipo de relación

- familiar
- amorosa
- amistad
- desconocido
- acción
- Pedir ayuda

femenino

- tensa/incómoda
- relajada/cómoda

masculino

- tenso/incómodo
- relajado/cómodo

tipo de relación

- familiar
- amorosa
- amistad
- desconocido
- acción
- Pedir ayuda

femenino

- tensa/incómoda
- relajada/cómoda

masculino

- tenso/incómodo
- relajado/cómodo
- amistad
- desconocido
- acción
- Caminar

COLOR DEL PERSONAJE PRINCIPAL - (F) (M)

Vestimenta

- H: 351° S: 46% B: 95%
- H: S: B:
- H: S: B:

Accesorios

- H: 51° S: 8% B: 99%
- H: S: B:
- H: S: B:
- H: S: B:

Decoraciones

- H: 6° S: 69% B: 92%
- H: S: B:
- H: S: B:

piel

- H: 51° S: 8% B: 99%
- H: S: B:

cabello

- H: S: B:
- H: S: B:

COLOR DEL MEDIO

Privado

- H: 32° S: 32% B: 21%
- H: 175° S: 25% B: 89%
- H: 26° S: 65% B: 84%
- H: S: B:
- H: S: B:
- H: S: B:

Público

- H: 84° S: 45% B: 83%
- H: 164° S: 20% B: 92%
- H: S: B:
- H: 199° S: 31% B: 78%
- H: 94° S: 3% B: 95%
- H: 334° S: 21% B: 76%

TIPO DE ILUSTRACIÓN

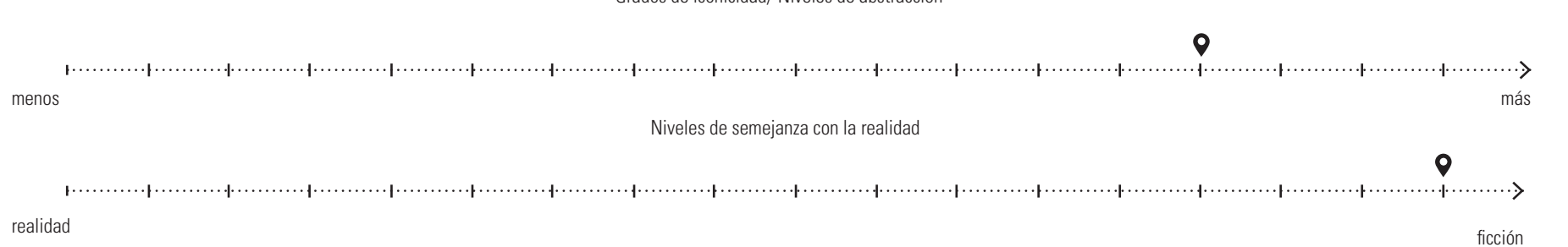

COLOR DEL CONTEXTO INTERACTUANDO CON SEXO CONTRARIO

	femenino	masculino	contexto

PRINCIPALES OBSERVACIONES

- El personaje principal es femenino y está toda la historia escapando de un personaje masculino.
- El personaje masculino es de un tamaño mucho más grande que el personaje femenino y al ser un animal distinto produce intimidación.
- El personaje principal busca a su hijo. Lo narrativo muestra que el personaje principal es femenino pero la imagen por si sola también lo muestra a través de exceso de elementos.
- El personaje principal sale de su espacio de comodidad para salir a lo desconocido, lo público, lo incomodo que desconoce razón por la que necesita ayuda de otros personajes (en su mayoría masculinos).
- El color de su vestimenta es estereotipado además las decoraciones aportan en ese mensaje.

# FICHA N°31

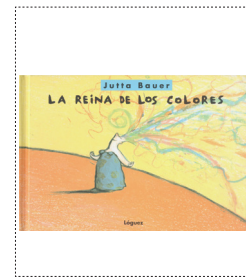

Reconocimiento sexo

- narrativo
- imagen

Personaje principal

- femenino animal humano
- masculino animal humano

Interacción con sexo contrario

- si
- no

Personajes secundarios

- femenino animal humano
- masculino animal humano
- indefinido animal humano

CONSTRUCCIÓN DEL PERSONAJE PRINCIPAL (F) (M)



Rasgos físicos

- cabello corto
- largo tomado sin anatomía
- senos cintura vello facial vello corporal

Vestimenta

- una pieza vestido camison dos piezas polera camisa falda pantalón short chaleco chaqueta delantal

pies

- zapatos zapatillas sandalias pantunflas calcetines botas

Accesorios

- zona superior gorro anteojos aros pinches/cintillo zona media guante anillo cinturón pulsera bufanda/collar cartera

otros

- maleta libro

Decoraciones estampado líneas

- puntos otros

- vuelos maquillaje

Medio

- privado público

INTERACCIÓN ENTRE SEXOS



femenino tensa/incómoda relajada/cómoda	femenino tensa/incómoda relajada/cómoda	femenino tensa/incómoda relajada/cómoda	femenino tensa/incómoda relajada/cómoda	femenino tensa/incómoda relajada/cómoda
masculino tenso/incómodo relajado/cómodo	masculino tenso/incómodo relajado/cómodo	masculino tenso/incómodo relajado/cómodo	masculino tenso/incómodo relajado/cómodo	masculino tenso/incómodo relajado/cómodo
tipo de relación familiar amorosa amistad desconocido	tipo de relación familiar amorosa amistad desconocido	tipo de relación familiar amorosa amistad desconocido	tipo de relación familiar amorosa amistad desconocido	tipo de relación familiar amorosa amistad desconocido
acción	acción	acción	acción	acción

COLOR DEL PERSONAJE PRINCIPAL (F) (M)

**Vestimenta**

- H: 190° S: 27% B: 77%
- H: S: B:
- H: S: B:

**Accesorios**

- H: S: B:
- H: S: B:
- H: S: B:

**Decoraciones**

- H: 76° S: 20% B: 72%
- H: S: B:
- H: S: B:

**piel**

- H: 38° S: 23% B: 96%
- H: S: B:

**cabello**

- H: 23° S: 38% B: 94%
- H: S: B:

COLOR DEL MEDIO

**Privado**

- H: 181° S: 16% B: 98%
- H: 60° S: 13% B: 99%
- H: 31° S: 40% B: 96%

**Público**

- H: S: B:
- H: S: B:
- H: S: B:

COLOR DEL CONTEXTO INTERACTUANDO CON SEXO CONTRARIO

	femenino	masculino	contexto

PRINCIPALES OBSERVACIONES

- El personaje principal es femenino y su anatomía con su vestimenta en conjunto muestran su sexo.
- El cabello es algo que aparece al final de la historia por lo que no es un indicador del sexo del personaje
- El personaje principal se mueve solo en el mundo privado en donde tiene el control pero cuando lo pierde, sus sentimientos y emociones solucionan el problema.
- Los colores utilizados tanto en el personaje como en el contexto tienen una baja saturación lo que lo hace ver más pastel.
- Los colores de la vestimenta son fríos

TIPO DE ILUSTRACIÓN

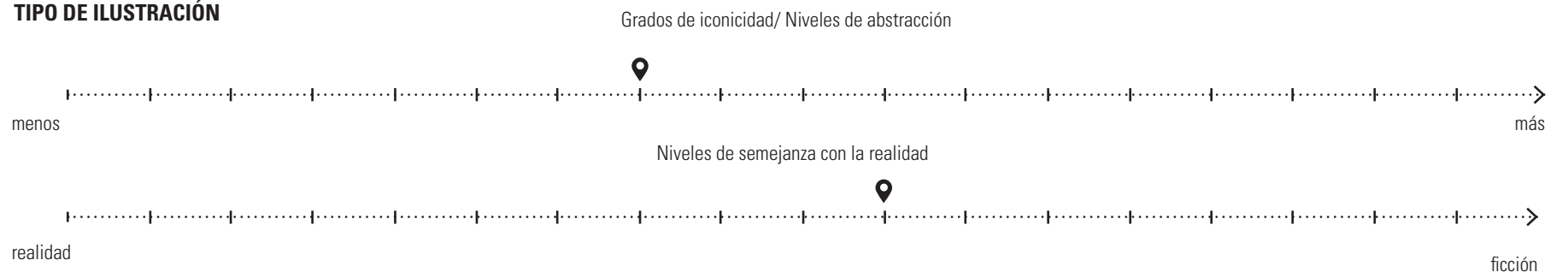

# FICHA N°32

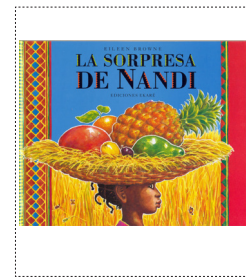

Reconocimiento sexo

- narrativo
- imagen

Personaje principal

- femenino animal humano
- masculino animal humano

Interacción con sexo contrario

- si
- no

Personajes secundarios

- femenino animal humano
- masculino animal humano
- indefinido animal humano

CONSTRUCCIÓN DEL PERSONAJE PRINCIPAL (F) (M)



Rasgos físicos

- cabello
  - corto
  - largo
  - tomado
  - sin anatomía
  - senos
  - cintura
  - vello facial
  - vello corporal

Vestimenta

- una pieza
  - vestido
  - camison
  - dos piezas
  - polera
  - camisa
  - falda
  - pantalón
  - short
  - chaleco
  - chaqueta
  - delantal

pies

- zapatos
- zapatillas
- sandalias
- pantunflas
- calcetines
- botas

Accesorios

- zona superior
  - gorro
  - anteojos
  - aros
  - pinches/cintillo
- zona media
  - guante
  - anillo
  - cinturón
  - pulsera
  - bufanda/collar
  - cartera

otros

- maleta
- libro

Decoraciones

- estampado
- líneas
- puntos
- otros
- Sol de colores

- vuelos
- maquillaje

- Medio
  - privado
  - público

INTERACCIÓN ENTRE SEXOS



femenino	femenino	femenino	femenino	femenino
tensa/incómoda	tensa/incómoda	tensa/incómoda	tensa/incómoda	tensa/incómoda
relajada/cómoda	relajada/cómoda	relajada/cómoda	relajada/cómoda	relajada/cómoda
masculino	masculino	masculino	masculino	masculino
tenso/incómodo	tenso/incómodo	tenso/incómodo	tenso/incómodo	tenso/incómodo
relajado/cómodo	relajado/cómodo	relajado/cómodo	relajado/cómodo	relajado/cómodo
tipo de relación	tipo de relación	tipo de relación	tipo de relación	tipo de relación
familiar	familiar	familiar	familiar	familiar
amorosa	amorosa	amorosa	amorosa	amorosa
amistad	amistad	amistad	amistad	amistad
desconocido	desconocido	desconocido	desconocido	desconocido
acción	acción	acción	acción	acción

COLOR DEL PERSONAJE PRINCIPAL (F) (M)

Vestimenta

- H: 336° S: 82% B: 89%
- H: S: B:
- H: S: B:
- H: S: B:

Accesorios

- H: S: B:
- H: S: B:
- H: S: B:
- H: S: B:

Decoraciones

- H: 46 S: 69% B: 100%
- H: 85° S: 60% B: 55%
- H: S: B:

piel

- H: 26° S: 78% B: 70%
- H: S: B:

cabello

- H: 324° S: 27% B: 29%
- H: S: B:

COLOR DEL MEDIO

Privado

- H: 207° S: 41% B: 90%
- H: 55° S: 65% B: 97%
- H: 49° S: 58% B: 87%
- H: S: B:
- H: S: B:
- H: S: B:

Público

- H: S: B:
- H: S: B:
- H: S: B:
- H: S: B:
- H: S: B:
- H: S: B:

COLOR DEL CONTEXTO INTERACTUANDO CON SEXO CONTRARIO

	femenino	masculino	contexto
	□ □ □ □ □	□ □ □ □ □	□ □ □ □ □
	□ □ □ □ □	□ □ □ □ □	□ □ □ □ □
	□ □ □ □ □	□ □ □ □ □	□ □ □ □ □
	□ □ □ □ □	□ □ □ □ □	□ □ □ □ □
	□ □ □ □ □	□ □ □ □ □	□ □ □ □ □

PRINCIPALES OBSERVACIONES

- El personaje principal es femenino y le lleva una canasta de fruta de regalo a su amiga.
- Este cuento fue hecho en otro país por lo que los nombres no dejan claro el sexo de los personajes
- En un principio se pensó que la amiga del personaje principal era niño por usar vestimenta azul
- La diferenciación de sexo es a través del tipo de vestimenta y no el color
- El tipo de ilustración muestra muchos detalles
- El color de la vestimenta del personaje principal es rosado, cayendo en el estereotipo.

TIPO DE ILUSTRACIÓN

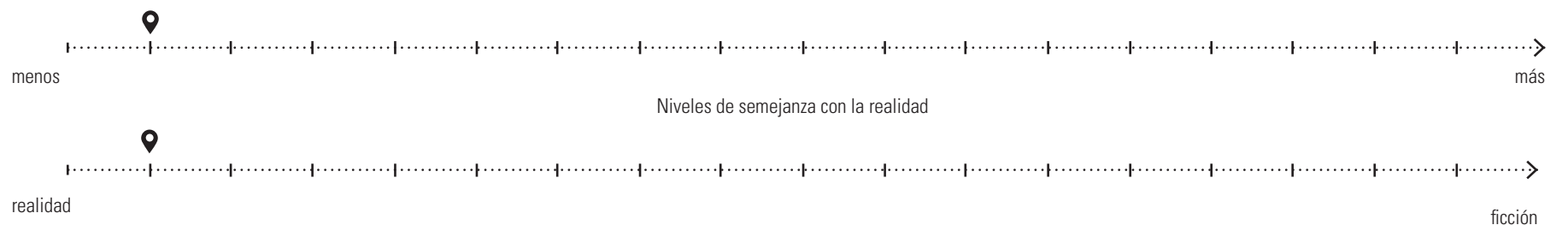

# FICHA N°33





Reconocimiento sexo

- narrativo imagen

Personaje principal

- femenino ■ masculino
- animal ■ animal humano humano humano

Interacción con sexo contrario

- si no

Personajes secundarios

- femenino ■ masculino indefinido
- animal ■ animal animal animal
- humano ■ humano humano humano

CONSTRUCCIÓN DEL PERSONAJE PRINCIPAL ■ (F) ■ (M)



- |                |              |            |                  |        |                   |
|----------------|--------------|------------|------------------|--------|-------------------|
| Rasgos físicos | Vestimenta   | pies       | Accesorios       | otros  | Decoraciones      |
| cabello        | una pieza    | zapatos    | zona superior    | maleta | ■ estampado       |
| corto          | vestido      | zapatillas | gorro            | libro  | ■ líneas (M)      |
| largo          | camison      | sandalias  | anteojos         | _____  | puntos            |
| tomado         | dos piezas   | pantunflas | aros             | _____  | ■ otros           |
| ■ sin (F) (M)  | ■ polera (F) | calcetines | pinches/cintillo | _____  | Logo (F)          |
| anatomía       | ■ camisa (M) | botas      | zona media       | _____  | vuelos            |
| senos          | falda        |            | guante           | _____  | maquillaje        |
| cintura        | pantalón     |            | anillo           | _____  | Medio             |
| vello facial   | short        |            | cinturón         | _____  | ■ privado (F) (M) |
| vello corporal | chaleco      |            | pulsera          | _____  | público           |
|                | chaqueta     |            | bufanda/collar   | _____  |                   |
|                | delantal     |            | cartera          | _____  |                   |

INTERACCIÓN ENTRE SEXOS



- |                   |                   |                   |                   |                   |
|-------------------|-------------------|-------------------|-------------------|-------------------|
| femenino          | femenino          | femenino          | femenino          | femenino          |
| tensa/incómoda    | tensa/incómoda    | ■ tensa/incómoda  | tensa/incómoda    | tensa/incómoda    |
| ■ relajada/cómoda | ■ relajada/cómoda | relajada/cómoda   | ■ relajada/cómoda | ■ relajada/cómoda |
| masculino         | masculino         | masculino         | masculino         | masculino         |
| tenso/incómodo    | ■ tenso/incómodo  | tenso/incómodo    | ■ tenso/incómodo  | tenso/incómodo    |
| ■ relajado/cómodo | relajado/cómodo   | ■ relajado/cómodo | relajado/cómodo   | ■ relajado/cómodo |
| tipo de relación  | tipo de relación  | tipo de relación  | tipo de relación  | tipo de relación  |
| ■ familiar        | ■ familiar        | ■ familiar        | ■ familiar        | ■ familiar        |
| amorosa           | amorosa           | amorosa           | amorosa           | amorosa           |
| amistad           | amistad           | amistad           | amistad           | amistad           |
| desconocido       | desconocido       | desconocido       | desconocido       | desconocido       |
| acción            | acción            | acción            | acción            | acción            |
| Vestir            | Transportar       | Abrazar           | Retar             | Dormir            |

COLOR DEL PERSONAJE PRINCIPAL ■ (F) ■ (M)

Vestimenta	Accesorios
H: 42° S: 72% B: 100%	<input type="checkbox"/> H: S: B:
H: 180° S: 37% B: 80%	<input type="checkbox"/> H: S: B:
H: 95° S: 67% B: 55%	<input type="checkbox"/> H: S: B:
	Decoraciones
H: 42° S: 72% B: 100%	<input checked="" type="checkbox"/> H: 160° S: 16% B: 23%
H: 158° S: 39% B: 73%	<input type="checkbox"/> H: S: B:
H: 94° S: 51% B: 46%	<input type="checkbox"/> H: S: B:
	piel
<input type="checkbox"/> H: S: B:	<input checked="" type="checkbox"/> H: 31° S: 72% B: 94%
<input type="checkbox"/> H: S: B:	<input type="checkbox"/> H: S: B:
<input type="checkbox"/> H: S: B:	cabello
	<input checked="" type="checkbox"/> H: 9° S: 79% B: 88%
	<input type="checkbox"/> H: S: B:

COLOR DEL MEDIO

Privado	Público
H: 13° S: 63% B: 46%	<input type="checkbox"/> H: S: B:
H: 50° S: 41% B: 78%	<input type="checkbox"/> H: S: B:
H: 9° S: 60% B: 73%	<input type="checkbox"/> H: S: B:
H: 42° S: 27% B: 19%	<input type="checkbox"/> H: S: B:
H: 134° S: 40% B: 79%	<input type="checkbox"/> H: S: B:
<input type="checkbox"/> H: S: B:	<input type="checkbox"/> H: S: B:
<input type="checkbox"/> H: S: B:	<input type="checkbox"/> H: S: B:
<input type="checkbox"/> H: S: B:	<input type="checkbox"/> H: S: B:

TIPO DE ILUSTRACIÓN

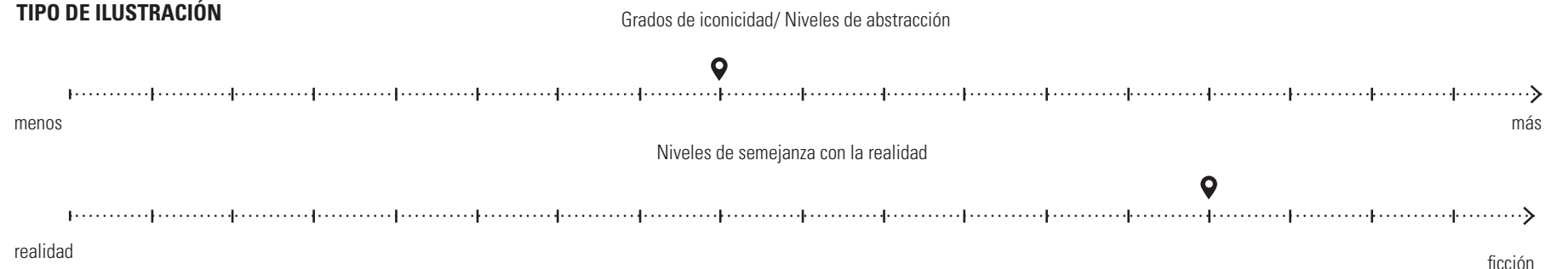

COLOR DEL CONTEXTO INTERACTUANDO CON SEXO CONTRARIO

	femenino	masculino	contexto
<input type="checkbox"/>	<input type="checkbox"/>	<input type="checkbox"/>	
<input type="checkbox"/>	<input type="checkbox"/>	<input type="checkbox"/>	
<input type="checkbox"/>	<input type="checkbox"/>	<input type="checkbox"/>	
<input type="checkbox"/>	<input type="checkbox"/>	<input type="checkbox"/>	

PRINCIPALES OBSERVACIONES

- Ambos personajes son animales que no muestran a través de la imagen sus distintos sexos.
- La paleta de colores en ambos personajes es muy similar
- El tipo de ilustración cambia con los personajes secundarios.
- El antropomorfismo ayuda en que la diferenciación de sexos no sea a través de estereotipos.
- Los roles se invierten durante el cuento, una buena manera de mostrar que ambos sexos pueden tener el control de la situación.
- El contexto es siempre el mismo, y los colores utilizados no son los que se consideran generalmente femenino o masculino, lo que muestra que no es necesario utilizarlos.

# FICHA N°34

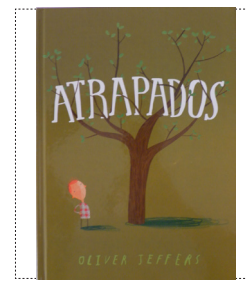

**Reconocimiento sexo**  
 ■ narrativo  
 imagen

**Personaje principal**  
 femenino ■ masculino  
 animal animal  
 humano ■ humano

**Interacción con sexo contrario**  
 ■ si  
 no

**Personajes secundarios**  
 femenino ■ masculino indefinido  
 animal animal animal  
 humano ■ humano humano

**CONSTRUCCIÓN DEL PERSONAJE PRINCIPAL (F) ■ (M)**



**Rasgos físicos**  
 cabello  
 ■ corto  
 largo  
 tomado  
 sin anatomía  
 senos  
 cintura  
 vello facial  
 vello corporal

**Vestimenta**  
 una pieza  
 vestido  
 camison  
 dos piezas  
 polera  
 ■ camisa  
 falda  
 ■ pantalón  
 short  
 chaleco  
 chaqueta  
 delantal

**pies**  
 zapatos  
 ■ zapatillas  
 sandalias  
 pantunflas  
 calcetines  
 botas

**Accesorios**  
 zona superior  
 gorro  
 anteojos  
 aros  
 pinches/cintillo  
 zona media  
 guante  
 anillo  
 cinturón  
 pulsera  
 bufanda/collar  
 cartera

**otros**  
 maleta  
 libro

**Decoraciones**  
 ■ estampado  
 ■ líneas  
 puntos  
 otros

vuelos  
 maquillaje

**Medio**  
 ■ privado  
 público

**INTERACCIÓN ENTRE SEXOS**



femenino tensa/incómoda relajada/cómoda	femenino tensa/incómoda relajada/cómoda	femenino tensa/incómoda relajada/cómoda	femenino tensa/incómoda relajada/cómoda	femenino tensa/incómoda relajada/cómoda
masculino tenso/incómodo relajado/cómodo	masculino tenso/incómodo relajado/cómodo	masculino tenso/incómodo relajado/cómodo	masculino tenso/incómodo relajado/cómodo	masculino tenso/incómodo relajado/cómodo
tipo de relación familiar amorosa amistad desconocido	tipo de relación familiar amorosa amistad desconocido	tipo de relación familiar amorosa amistad desconocido	tipo de relación familiar amorosa amistad desconocido	tipo de relación familiar amorosa amistad desconocido
acción	acción	acción	acción	acción

**COLOR DEL PERSONAJE PRINCIPAL (F) ■ (M)**

**Vestimenta**  
 ■ H: 357° S: 73% B: 98%  
 ■ H: 181° S: 74% B: 66%  
 ■ H: 285° S: 11% B: 42%

**Accesorios**  
 H: S: B:  
 H: S: B:  
 H: S: B:  
 H: S: B:

**Decoraciones**  
 H: S: B:  
 H: S: B:  
 H: S: B:

**piel**  
 ■ H: 16° S: 60% B: 98%  
 H: S: B:

**cabello**  
 ■ H: 357° S: 73% B: 98%  
 H: S: B:

**COLOR DEL MEDIO**

**Privado**  
 ■ H: 210° S: 48% B: 66%  
 ■ H: 55° S: 8% B: 68%  
 ■ H: 7° S: 84% B: 87%

**Público**  
 H: S: B:  
 H: S: B:  
 H: S: B:

H: S: B:  
 H: S: B:  
 H: S: B:

H: S: B:  
 H: S: B:  
 H: S: B:

**COLOR DEL CONTEXTO INTERACTUANDO CON SEXO CONTRARIO**

	femenino	masculino	contexto
	<input type="checkbox"/>	<input type="checkbox"/>	<input type="checkbox"/>
	<input type="checkbox"/>	<input type="checkbox"/>	<input type="checkbox"/>
	<input type="checkbox"/>	<input type="checkbox"/>	<input type="checkbox"/>
	<input type="checkbox"/>	<input type="checkbox"/>	<input type="checkbox"/>
	<input type="checkbox"/>	<input type="checkbox"/>	<input type="checkbox"/>
	<input type="checkbox"/>	<input type="checkbox"/>	<input type="checkbox"/>

**PRINCIPALES OBSERVACIONES**

- El sexo del personaje principal se puede identificar tanto en el texto como en la imagen
- La paleta de colores del personaje es cálida, en general colores cercanos al rojo
- La luminosidad de los colores del contexto en general es menor a la de los colores del personaje
- Quienes ayudan al personaje principal solucionar su problema son hombres
- El tipo de ilustración es bastante abstracto, ya que se basa en líneas y puntos, sin embargo se encuentra en un nivel relativamente cercano a la realidad dado que es un humano.
- El personaje principal solo interactúa con animales o con personas de su propio sexo.
- El largo del cabello del personaje es lo que permite identificar su sexo principal

**TIPO DE ILUSTRACIÓN**



# FICHA N°35

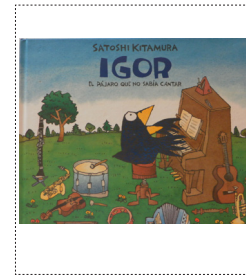

Reconocimiento sexo

- narrativo
- imagen

Personaje principal

- femenino
  - animal
  - humano
- masculino
  - animal
  - humano

Interacción con sexo contrario

- si
- no

Personajes secundarios

- femenino
  - animal
  - humano
- masculino
  - animal
  - humano
- indefinido
  - animal
  - humano

CONSTRUCCIÓN DEL PERSONAJE PRINCIPAL (F) ■ (M)



Rasgos físicos

- cabello
  - corto
  - largo
  - tomado
  - sin
- anatomía
  - senos
  - cintura
  - vello facial
  - vello corporal

Vestimenta

- una pieza
  - vestido
  - camison
  - dos piezas
    - polera(F)
    - camisa (M)
    - falda
    - pantalón
    - short
    - chaleco
    - chaqueta
    - delantal

pies

- zapatos
- zapatillas
- sandalias
- pantunflas
- calcetines
- botas

Accesorios

- zona superior
  - gorro
  - anteojos
  - aros
  - pinches/cintillo
  - zona media
    - guante
    - anillo
    - cinturón
    - pulsera
    - bufanda/collar
    - cartera

otros

- maleta
- libro

Decoraciones estampado

- líneas
- puntos
- otros

- vuelos
- maquillaje

- Medio
  - privado
  - público

INTERACCIÓN ENTRE SEXOS



femenino	femenino	femenino	femenino	femenino
■ tensa/incómoda	■ tensa/incómoda	■ tensa/incómoda	■ tensa/incómoda	■ tensa/incómoda
■ relajada/cómoda	■ relajada/cómoda	■ relajada/cómoda	■ relajada/cómoda	■ relajada/cómoda
masculino	masculino	masculino	masculino	masculino
■ tenso/incómodo	■ tenso/incómodo	■ tenso/incómodo	■ tenso/incómodo	■ tenso/incómodo
■ relajado/cómodo	■ relajado/cómodo	■ relajado/cómodo	■ relajado/cómodo	■ relajado/cómodo
tipo de relación	tipo de relación	tipo de relación	tipo de relación	tipo de relación
familiar	familiar	familiar	familiar	familiar
amorosa	amorosa	amorosa	amorosa	amorosa
■ amistad	■ amistad	■ amistad	■ amistad	■ amistad
desconocido	desconocido	desconocido	desconocido	desconocido
acción	acción	acción	acción	acción
Aprender	Practicar	Practicar	Rechazar	

COLOR DEL PERSONAJE PRINCIPAL (F) ■ (M)

Vestimenta

- H: 266° S: 16% B: 33%
- H: 44° S: 82% B: 87%
- H: S: B:

Accesorios

- H: S: B:
- H: S: B:
- H: S: B:
- H: S: B:

Decoraciones

- H: S: B:
- H: S: B:
- H: S: B:

piel

- H: S: B:
- H: S: B:

cabello

- H: S: B:
- H: S: B:

COLOR DEL MEDIO

Privado

- H: 40° S: 6% B: 64%
- H: 53° S: 46% B: 55%
- H: S: B:

Público

- H: 28° S: 55% B: 46%
- H: 51° S: 27% B: 73%
- H: 25° S: 13% B: 77%

Medio

- H: S: B:
- H: S: B:
- H: S: B:

Medio

- H: 38° S: 63% B: 82%
- H: 18° S: 84% B: 87%
- H: 333° S: 11% B: 32%

COLOR DEL CONTEXTO INTERACTUANDO CON SEXO CONTRARIO

	femenino	masculino	contexto

PRINCIPALES OBSERVACIONES

- El personaje principal solo puede identificarse del sexo masculino por su nombre, osea narrativamente.
- El color utilizado en su cuerpo es azul, cayendo en la utilización del azul para un sexo específico.
- Quien soluciona el problema del personaje principal es un personaje del sexo masculino.
- El personaje principa interactua con un personaje del sexo contrario que es una profesora.
- Los colores utilizados en el personaje principal son contrarios (frío vs cálido).
- La combinación utilizada en el personaje principal es una armonía de colores complementarios.
- Los colores no varían tanto entre contexto privado y público, sin embargo si están relacionado con los sentimientos del personaje.

TIPO DE ILUSTRACIÓN

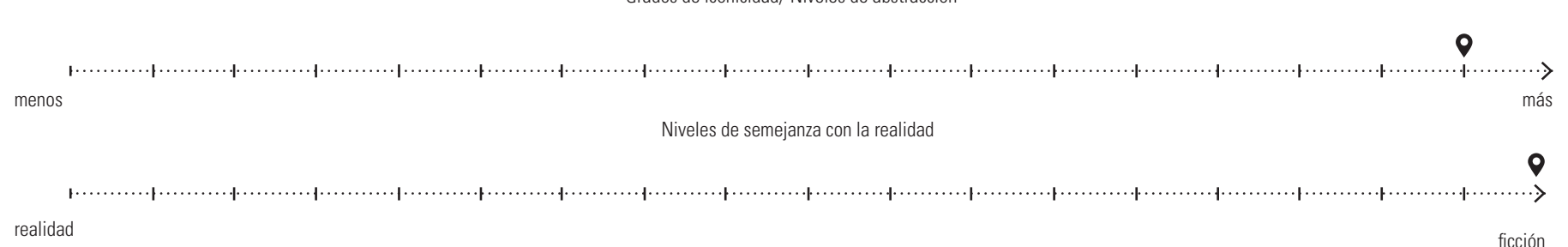

# FICHA N°36

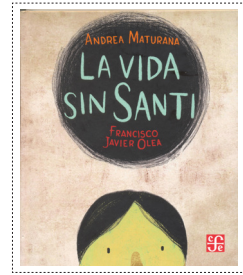

**Reconocimiento sexo**

- narrativo
- imagen

**Personaje principal**

- femenino animal
- masculino animal
- humano
- humano

**Interacción con sexo contrario**

- si
- no

**Personajes secundarios**

- femenino animal
- masculino animal
- humano
- humano
- indefinido animal
- humano

**CONSTRUCCIÓN DEL PERSONAJE PRINCIPAL - (F) - (M)**



**Rasgos físicos**

- cabello
- corto (M)
- largo
- tomado (F)
- sin anatomía
- senos
- cintura
- vello facial
- vello corporal

**Vestimenta**

- una pieza
- vestido
- camison (F)
- dos piezas
- polera (F) (M)
- camisa
- falda (F)
- pantalón
- short (M)
- chaleco
- chaqueta
- delantal (F)

**pies**

- zapatos (F)
- zapatillas (M)
- sandalias
- pantunflas
- calcetines
- botas

**Accesorios**

- zona superior
- gorro (F)
- anteojos
- aros
- pinches/cintillo
- zona media
- guante
- anillo
- cinturón
- pulsera
- bufanda/collar
- cartera (F)

**otros**

- maleta (M)
- libro
- mochila (M)

**Decoraciones estampado**

- líneas (M)
- puntos
- otros (F) (M)
- Estrella

- vuelos (F)
- maquillaje

**Medio**

- privado
- público

**INTERACCIÓN ENTRE SEXOS**



**femenino**

- tensa/incómoda
- relajada/cómoda
- masculino
- tenso/incómodo
- relajado/cómodo

**tipo de relación**

- familiar
- amorosa
- amistad
- desconocido

**acción**

Jugar

**femenino**

- tensa/incómoda
- relajada/cómoda
- masculino
- tenso/incómodo
- relajado/cómodo

**tipo de relación**

- familiar
- amorosa
- amistad
- desconocido

**acción**

Jugar

**femenino**

- tensa/incómoda
- relajada/cómoda
- masculino
- tenso/incómodo
- relajado/cómodo

**tipo de relación**

- familiar
- amorosa
- amistad
- desconocido

**acción**

Despedirse

**femenino**

- tensa/incómoda
- relajada/cómoda
- masculino
- tenso/incómodo
- relajado/cómodo

**tipo de relación**

- familiar
- amorosa
- amistad
- desconocido

**acción**

Reencontrarse

**femenino**

- tensa/incómoda
- relajada/cómoda
- masculino
- tenso/incómodo
- relajado/cómodo

**tipo de relación**

- familiar
- amorosa
- amistad
- desconocido

**acción**

Compartir

**COLOR DEL PERSONAJE PRINCIPAL - (F) - (M)**

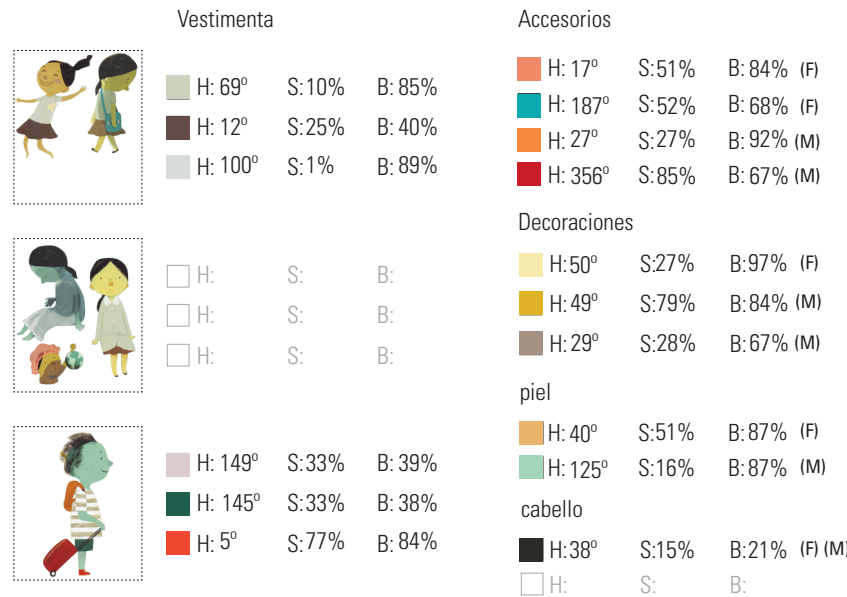

**COLOR DEL MEDIO**

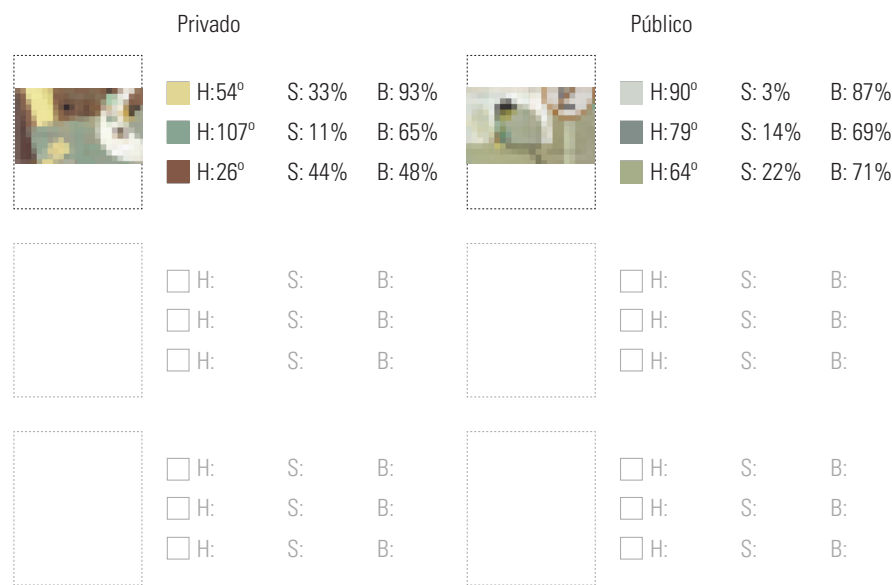

**TIPO DE ILUSTRACIÓN**

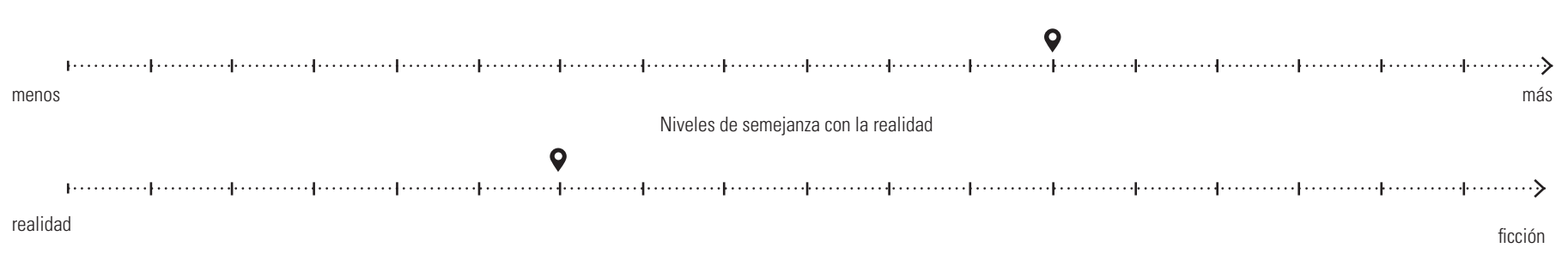

**COLOR DEL CONTEXTO INTERACTUANDO CON SEXO CONTRARIO**

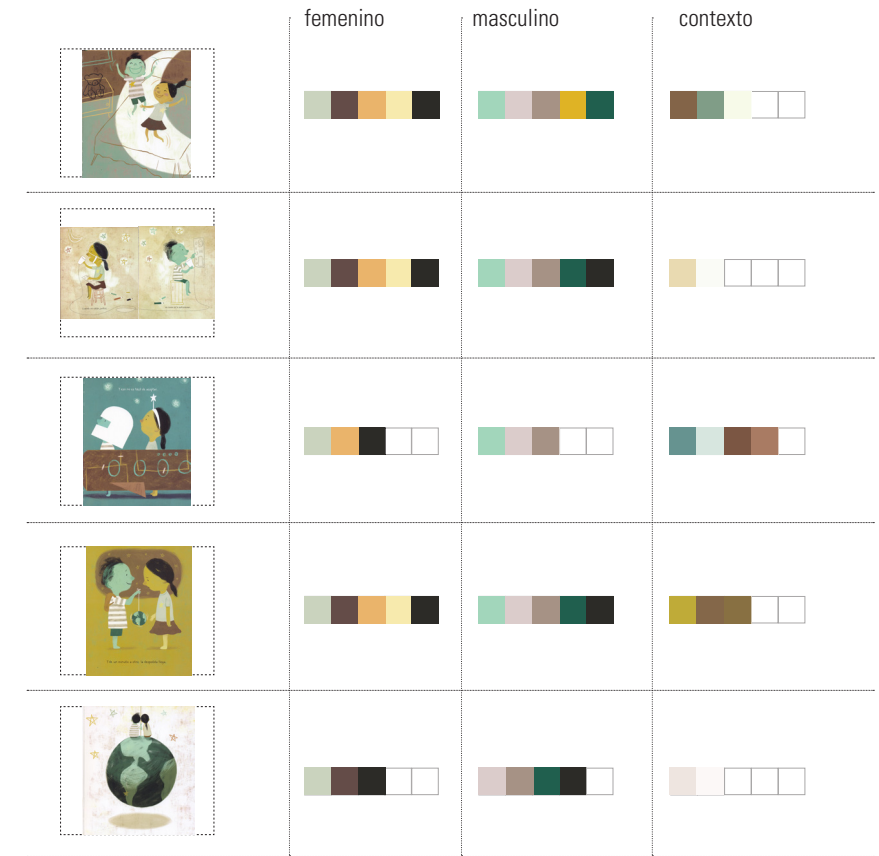

**PRINCIPALES OBSERVACIONES**

- Si bien los dos personajes son principales la historia se centra en el personaje femenino
- La paleta de colores en ambos personajes es fría, excepto las zapatillas del personaje masculino
- La imagen y el texto indican el sexo de los personajes
- La felicidad del personaje femenino depende durante casi toda la historia de la existencia del personaje masculino en su vida
- Los personajes secundarios son ilustrados con otro trazo y menos detalles
- El tono de piel femenino es cálido, el tono de piel masculino es frío
- El cabello y la falda diferencian el sexo femenino en la imagen

# FICHA N°37



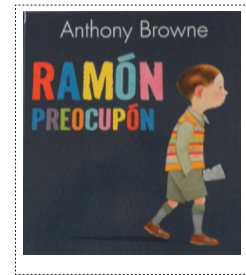

Reconocimiento sexo

- narrativo
- imagen

Personaje principal

- femenino animal humano
- masculino animal humano

Interacción con sexo contrario

- si
- no

Personajes secundarios

- femenino animal humano
- masculino animal humano
- indefinido animal humano

CONSTRUCCIÓN DEL PERSONAJE PRINCIPAL (F) ▪ (M)



Rasgos físicos

- cabello
  - corto
  - largo
  - tomado
  - sin anatomía
  - senos
  - cintura
  - vello facial
  - vello corporal

Vestimenta

- una pieza
  - vestido
  - camison
  - dos piezas
    - polera
    - camisa
    - falda
    - pantalón
    - short
    - chaleco
    - chaqueta
    - delantal

pies

- zapatos
- zapatillas
- sandalias
- pantunflas
- calcetines
- botas

Accesorios

- zona superior
  - gorro
  - anteojos
  - aros
  - pinches/cintillo
- zona media
  - guante
  - anillo
  - cinturón
  - pulsera
  - bufanda/collar
  - cartera

otros

- maleta
- libro

Decoraciones estampado

- líneas
- puntos
- otros

- vuelos
- maquillaje

- Medio
  - privado
  - público

INTERACCIÓN ENTRE SEXOS



femenino

- tensa/incómoda
- relajada/cómoda

- masculino tenso/incómodo
- relajado/cómodo

acción

Compartir

femenino

- tensa/incómoda
- relajada/cómoda

- masculino tenso/incómodo
- relajado/cómodo

acción

Aconsejar

femenino

- tensa/incómoda
- relajada/cómoda

- masculino tenso/incómodo
- relajado/cómodo

acción

femenino

- tensa/incómoda
- relajada/cómoda

- masculino tenso/incómodo
- relajado/cómodo

acción

femenino

- tensa/incómoda
- relajada/cómoda

- masculino tenso/incómodo
- relajado/cómodo

acción

COLOR DEL PERSONAJE PRINCIPAL (F) ▪ (M)

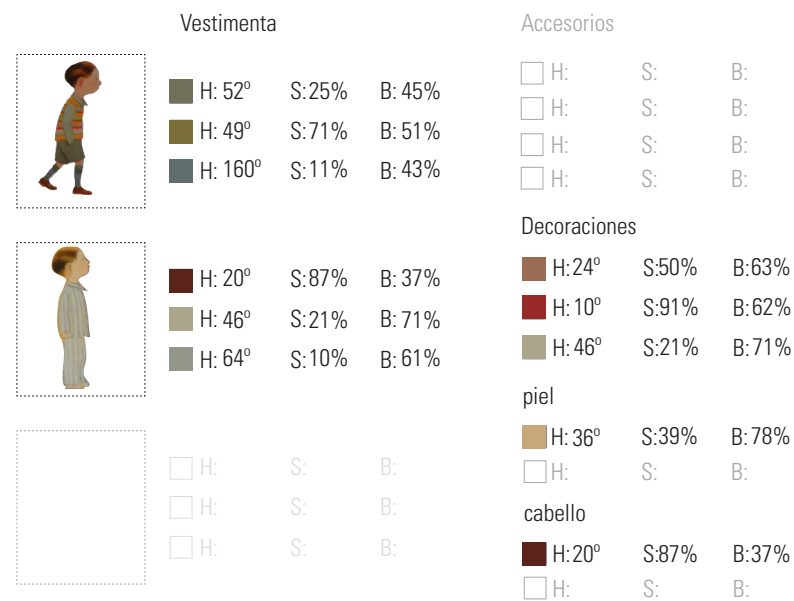

COLOR DEL MEDIO

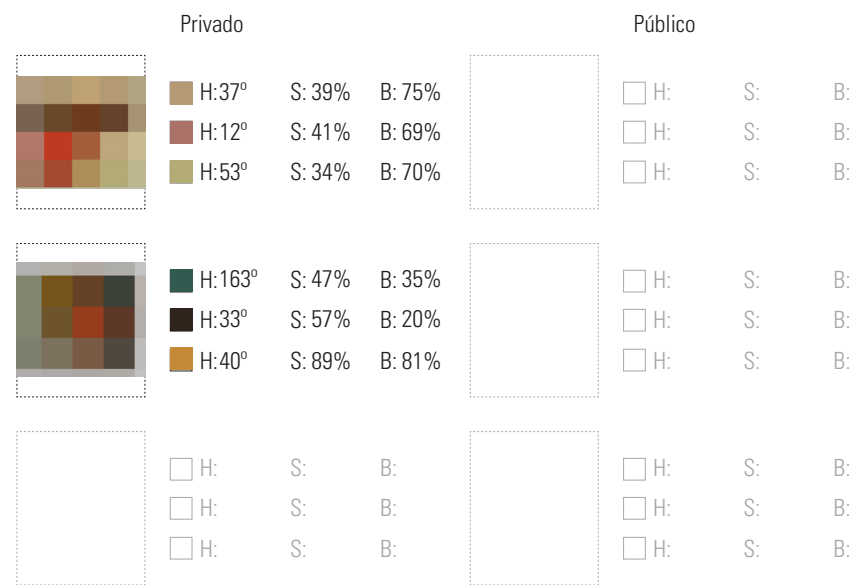

TIPO DE ILUSTRACIÓN

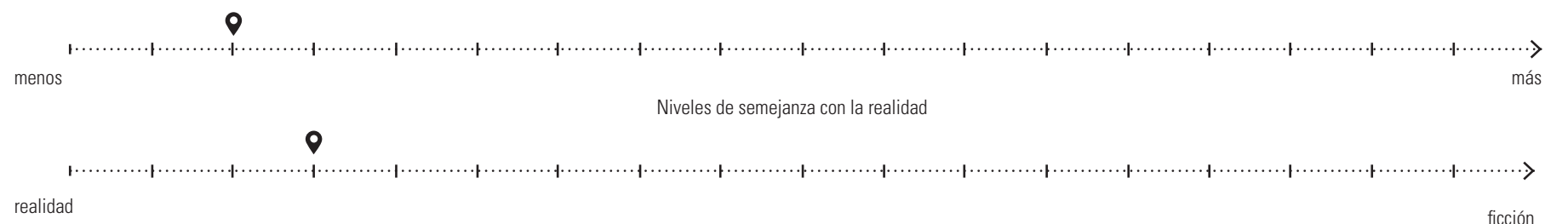

COLOR DEL CONTEXTO INTERACTUANDO CON SEXO CONTRARIO

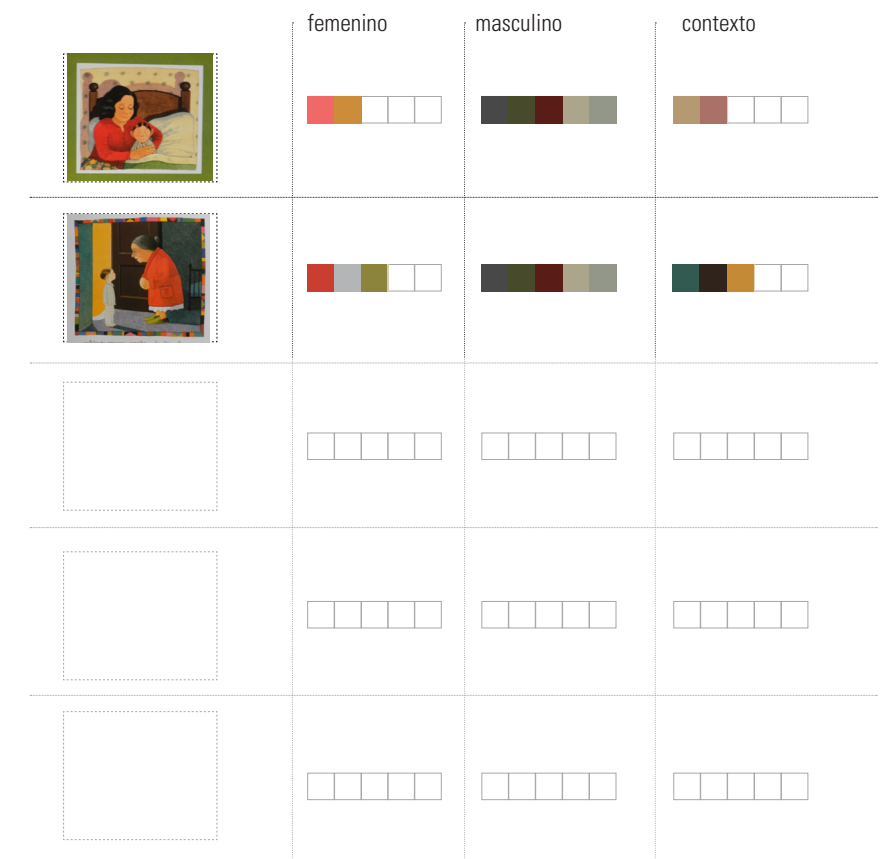

PRINCIPALES OBSERVACIONES

- El personaje principal es masculino y se puede identificar tanto narrativamente como a través de la imagen.
- Su sexo se identifica en la imagen por el cabello corto y su vestimenta
- Los personajes secundarios que lo contienen con siempre femeninos
- Los colores utilizados en su vestimenta son fríos mientras que los utilizados en los eprosnajes femeninos son cálidos.
- Los colores del contexto presentan una baja saturación en general lo que los hace ser más oscuros y menos calidos.

# FICHA N°38



Reconocimiento sexo

- narrativo
- imagen

Personaje principal

- femenino animal
- masculino animal
- humano humano

Interacción con sexo contrario

- si
- no

Personajes secundarios

- femenino animal humano
- masculino animal humano
- indefinido animal humano

CONSTRUCCIÓN DEL PERSONAJE PRINCIPAL (F) (M)



Rasgos físicos

- cabello
- corto (F)
- largo tomado
- sin (M)
- anatomía
- senos
- cintura
- vello facial
- vello corporal

Vestimenta

- una pieza
- vestido (F)
- camison (F)
- dos piezas
- polera
- camisa
- falda (M)
- pantalón
- short
- chaleco
- chaqueta
- delantal

pies

- zapatos
- zapatillas
- sandalias
- pantunflas
- calcetines (M)
- botas

Accesorios

- zona superior
- gorro (F)(M)
- anteojos
- aros
- pinches/cintillo (F)
- zona media
- guante (F)
- anillo
- cinturón
- pulsera
- bufanda/collar
- cartera (M)

▪ otros

- maleta
- libro
- Bandana

Decoraciones

- estampado
- líneas
- puntos (M)
- otros (F)
- Flores

INTERACCIÓN ENTRE SEXOS



femenino

- tensa/incómoda
- relajada/cómoda

masculino

- tenso/incómodo
- relajado/cómodo

tipo de relación

- familiar amorosa
- amistad desconocido

acción

Leer

femenino

- tensa/incómoda
- relajada/cómoda

masculino

- tenso/incómodo
- relajado/cómodo

tipo de relación

- familiar amorosa
- amistad desconocido

acción

Conocer

femenino

- tensa/incómoda
- relajada/cómoda

masculino

- tenso/incómodo
- relajado/cómodo

tipo de relación

- familiar amorosa
- amistad desconocido

acción

Jugar

femenino

- tensa/incómoda
- relajada/cómoda

masculino

- tenso/incómodo
- relajado/cómodo

tipo de relación

- familiar amorosa
- amistad desconocido

acción

Reencontrarse

femenino

- tensa/incómoda
- relajada/cómoda

masculino

- tenso/incómodo
- relajado/cómodo

tipo de relación

- familiar amorosa
- amistad desconocido

acción

Leer

COLOR DEL PERSONAJE PRINCIPAL (F) (M)

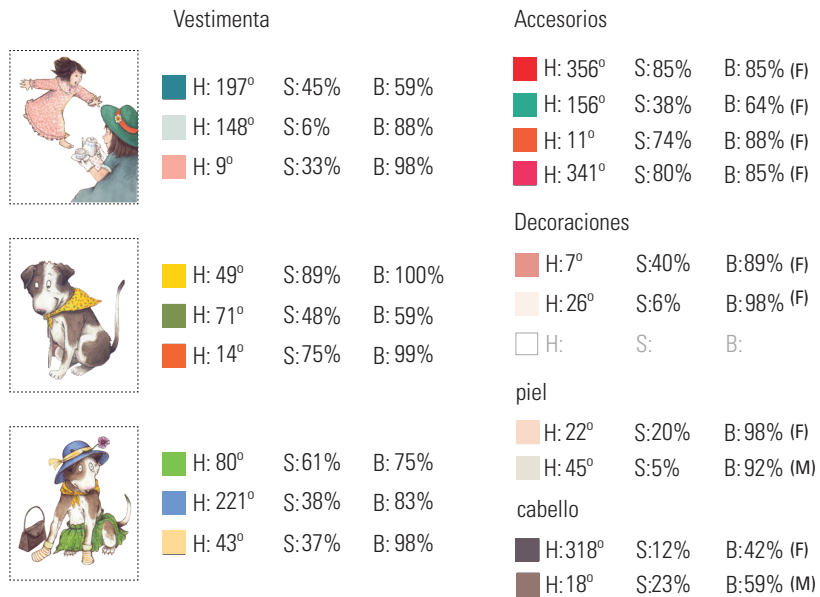

COLOR DEL MEDIO

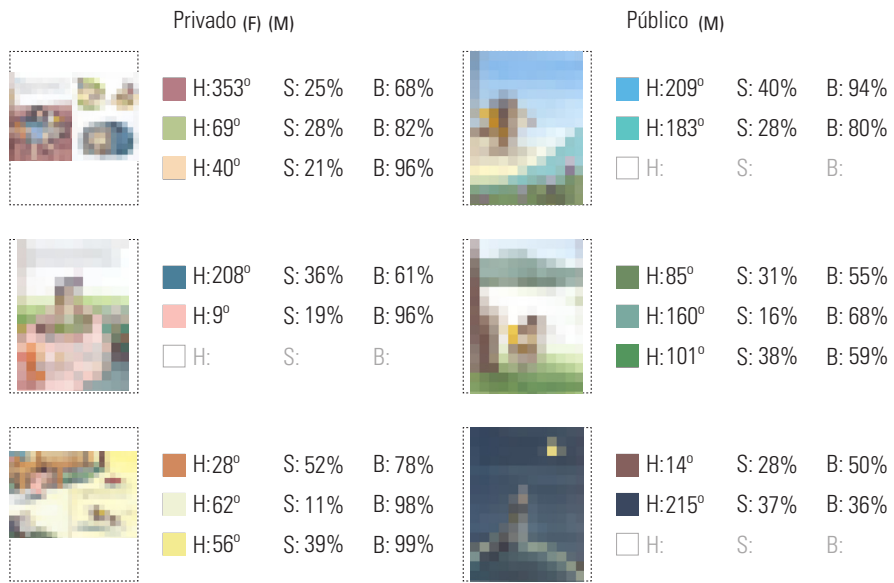

COLOR DEL CONTEXTO INTERACTUANDO CON SEXO CONTRARIO



PRINCIPALES OBSERVACIONES

- El personaje principal masculino es animal, pero no está humanizado por lo que no se considera antropomorfismo, por lo mismo su cercanía con la realidad en el tipo de ilustración.
- En este cuento se ridiculiza al personaje masculino al ser vestido con ropa del personaje femenino, algo que se muestra de manera negativa.
- La escala de colores del medio privado es cálida mientras que la del medio público es fría.
- Los colores utilizados en el personaje femenino son en su mayoría colores rojizos mientras que en el personaje masculino se juega con más colores.
- En la vestimenta del personaje femenino se puede ver una sobrecarga de elementos utilizados.

TIPO DE ILUSTRACIÓN

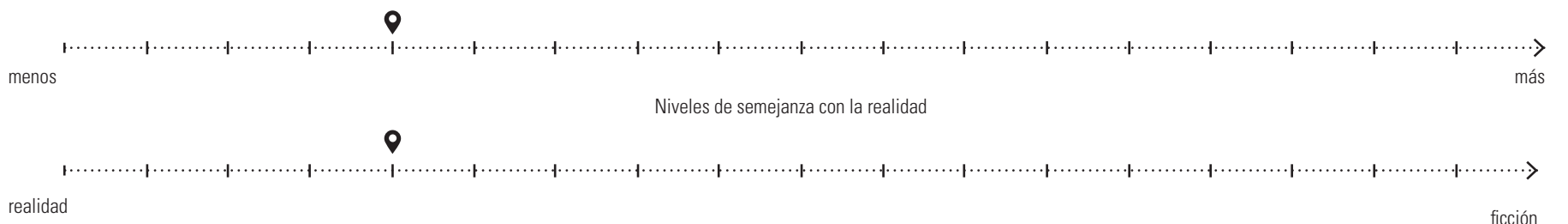

# FICHA N°39



**Reconocimiento sexo**

- narrativo
- imagen

**Personaje principal**

femenino	masculino
animal	animal
humano	humano

**Interacción con sexo contrario**

- si
- no

**Personajes secundarios**

femenino	masculino	indefinido
animal	animal	animal
humano	humano	humano

**CONSTRUCCIÓN DEL PERSONAJE PRINCIPAL (F) - (M)**



<b>Rasgos físicos</b>	<b>Vestimenta</b>	<b>pies</b>	<b>Accesorios</b>	<b>otros</b>	<b>Decoraciones estampado</b>
cabello corto largo tomado sin anatomía senos cintura vello facial vello corporal	una pieza vestido camison dos piezas polera camisa falda pantalón short chaleco chaqueta delantal	zapatos zapatillas sandalias pantunfla calcetines botas	zona superior gorro anteojos aros pinches/cintillo zona media guante anillo cinturón pulsera bufanda/collar cartera	maleta libro Corbata Humita Bolso	líneas puntos otros vuelos maquillaje Medio privado público

**INTERACCIÓN ENTRE SEXOS**



femenino	femenino	femenino	femenino	femenino
tenso/incómoda	tenso/incómoda	tenso/incómoda	tenso/incómoda	tenso/incómoda
relajada/cómoda	relajada/cómoda	relajada/cómoda	relajada/cómoda	relajada/cómoda
masculino	masculino	masculino	masculino	masculino
tenso/incómodo	tenso/incómodo	tenso/incómodo	tenso/incómodo	tenso/incómodo
relajado/cómodo	relajado/cómodo	relajado/cómodo	relajado/cómodo	relajado/cómodo
tipo de relación	tipo de relación	tipo de relación	tipo de relación	tipo de relación
familiar	familiar	familiar	familiar	familiar
amorosa	amorosa	amorosa	amorosa	amorosa
amistad	amistad	amistad	amistad	amistad
desconocido	desconocido	desconocido	desconocido	desconocido
acción	acción	acción	acción	acción
Saludar	Conocer			

**COLOR DEL PERSONAJE PRINCIPAL (F) - (M)**

<b>Vestimenta</b>	<b>Accesorios</b>
H: 60° S:2% B: 36% H: 189° S:45% B: 60% H: 219° S:39% B: 31%	H: 11° S:68% B: 58% H: 160° S:23% B: 51% H: 49° S:51% B: 72% H: 34° S:68% B: 55%
H: 27° S:7% B: 47% H: 64° S:9% B: 63% H: 10° S:61% B: 70%	<b>Decoraciones</b>
H: 32° S:100% B: 79% H: 29° S:80% B: 85% H: 8° S:51% B: 76%	H: 356° S:56% B: 46% H: 219° S:39% B: 31% H: 36° S:50% B: 60%
	<b>piel</b>
	H: 28° S:26% B: 70% H: 38° S:83% B: 86%
	<b>cabello</b>
	H: 328° S:23% B: 22% H: S: B:

**COLOR DEL MEDIO**

<b>Privado</b>	<b>Público</b>
H: 240° S: 1% B: 46% H: 23° S: 42% B: 57% H: 31° S: 28% B: 49%	H: 359° S: 56% B: 70% H: 44° S: 40% B: 76% H: 24° S: 30% B: 39%
H: 21° S: 55% B: 78% H: 21° S: 50% B: 72% H: 312° S: 5% B: 44%	H: 195° S: 12% B: 40% H: 31° S: 19% B: 72% H: 203° S: 18% B: 46%
H: 60° S: 13% B: 46% H: 22° S: 4% B: 70% H: 12° S: 27% B: 42%	H: 129° S: 5% B: 56% H: 21° S: 47% B: 60% H: 60° S: 1% B: 71%

**COLOR DEL CONTEXTO INTERACTUANDO CON SEXO CONTRARIO**

	femenino	masculino	contexto
			
			
			
			
			

**PRINCIPALES OBSERVACIONES**

- El personaje principal es masculino y se puede identificar su sexo tanto en la imagen como en el texto.
- Es uno de los pocos personajes con vello corporal
- Dentro de los colores utilizados en su vestimenta, hay muchos azules.
- Por lo anterior, predominan los colores fríos en la paleta de colores de vestimenta
- En los medios se puede apreciar una gama bastante parecida entre privado y público
- Al ser antropomorfismo, el personaje se encuentra en una escala de realidad y ficción está más cerca de la ficción pero dentro de los figurativo, se utilizan más elementos y detalles.
- En su interacción con el sexo contrario, se le ve muy cómodo y sin miedo.

**TIPO DE ILUSTRACIÓN**

Grados de iconicidad/ Niveles de abstracción

menos más

Niveles de semejanza con la realidad

realidad ficción

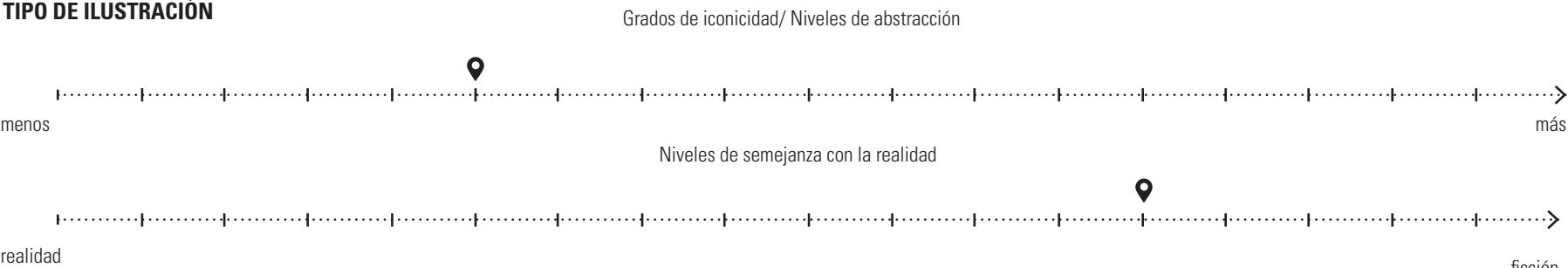

# FICHA N°40

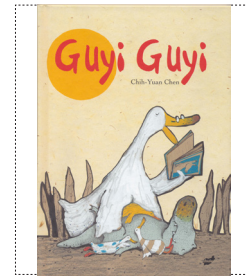

**Reconocimiento sexo**

- narrativo imagen

**Personaje principal**

- femenino ■ masculino
- animal humano ■ animal humano

**Interacción con sexo contrario**

- si no

**Personajes secundarios**

- femenino masculino ■ indefinido
- animal humano animal humano ■ animal humano

**CONSTRUCCIÓN DEL PERSONAJE PRINCIPAL ■ (F) ■ (M)**



**Rasgos físicos**

- cabello corto largo tomado
- sin (F)(M) anatomía senos cintura vello facial vello corporal

**Vestimenta**

- una pieza vestido camison dos piezas polera camisa falda pantalón short chaleco chaqueta delantal

**pies**

- zapatos zapatillas sandalias pantunflas calcetines botas

**Accesorios**

- zona superior gorro ■ anteojos (F) aros pinches/cintillo zona media guante anillo cinturón pulsera bufanda/collar cartera

**otros**

- maleta ■ libro (F)

**Decoraciones estampado**

- líneas puntos otros

- vuelos maquillaje

- Medio ■ privado ■ público

**INTERACCIÓN ENTRE SEXOS**



**femenino**

- tensa/incómoda ■ relajada/cómoda
- masculino tenso/incómodo ■ relajado/cómodo

**tipo de relación**

- familiar amorosa amistad desconocido

**acción**

Aprender

**femenino**

- tensa/incómoda ■ relajada/cómoda
- masculino tenso/incómodo ■ relajado/cómodo

**tipo de relación**

- familiar amorosa amistad desconocido

**acción**

Compartir

**femenino**

- tensa/incómoda relajada/cómoda
- masculino tenso/incómodo relajado/cómodo

**tipo de relación**

- familiar amorosa amistad desconocido

**acción**

acción

**femenino**

- tensa/incómoda relajada/cómoda
- masculino tenso/incómodo relajado/cómodo

**tipo de relación**

- familiar amorosa amistad desconocido

**acción**

acción

**femenino**

- tensa/incómoda relajada/cómoda
- masculino tenso/incómodo relajado/cómodo

**tipo de relación**

- familiar amorosa amistad desconocido

**acción**

acción

**COLOR DEL PERSONAJE PRINCIPAL ■ (F) ■ (M)**

<b>Vestimenta</b>		<b>Accesorios</b>	
	H: 207° S: 4% B: 94%	<input type="checkbox"/> H: S: B:	
	H: 32° S: 62% B: 92%	<input type="checkbox"/> H: S: B:	
	H: 3° S: 51% B: 71%	<input type="checkbox"/> H: S: B:	
<b>Decoraciones</b>		<b>piel</b>	
	H: 165° S: 2% B: 98%	<input type="checkbox"/> H: S: B:	
	H: 36° S: 45% B: 89%	<input type="checkbox"/> H: S: B:	
	H: 216° S: 3% B: 78%	<input type="checkbox"/> H: S: B:	
	<input type="checkbox"/> H: S: B:	<input type="checkbox"/> H: S: B:	
	<input type="checkbox"/> H: S: B:	<input type="checkbox"/> H: S: B:	
	<input type="checkbox"/> H: S: B:	<input type="checkbox"/> H: S: B:	
	<input type="checkbox"/> H: S: B:	<input type="checkbox"/> H: S: B:	
	<input type="checkbox"/> H: S: B:	<input type="checkbox"/> H: S: B:	

**COLOR DEL MEDIO**

<b>Privado</b>		<b>Público</b>	
	H: 252° S: 2% B: 85%		H: 180° S: 5% B: 69%
	H: 340° S: 8% B: 29%		H: 350° S: 7% B: 33%
	H: 147° S: 11% B: 40%		H: 28° S: 20% B: 51%
	H: 27° S: 33% B: 75%		H: 25° S: 26% B: 68%
	H: 250° S: 3% B: 85%		H: 240° S: 3% B: 92%
	H: 350° S: 12% B: 41%		H: 351° S: 8% B: 34%
	<input type="checkbox"/> H: S: B:		H: 29° S: 25% B: 72%
	<input type="checkbox"/> H: S: B:		H: 60° S: 1% B: 64%
	<input type="checkbox"/> H: S: B:		H: 28° S: 34% B: 76%

**COLOR DEL CONTEXTO INTERACTUANDO CON SEXO CONTRARIO**

	femenino	masculino	contexto

**PRINCIPALES OBSERVACIONES**

- El sexo de los personajes se puede identificar solo a través del texto
- El personaje principal femenino es madre, y a pesar de que no exista una figura paterna, la imagen no intensifica la maternidad de tal manera que se podría considerar que es el padre sin el texto.
- Los colores del medio privado y público son muy similares, la paleta de colores es similar entre ambos personajes y los colores de todo el libro tienen una saturación baja.
- El antropomorfismo ayuda en que no se muestra ningún género en la imagen, si bien el personaje femenino es un ave y el masculino un cocodrilo y se puede interpretar de otra manera, no se hacen necesarios otros elementos para que se comprenda la historia.

**TIPO DE ILUSTRACIÓN**

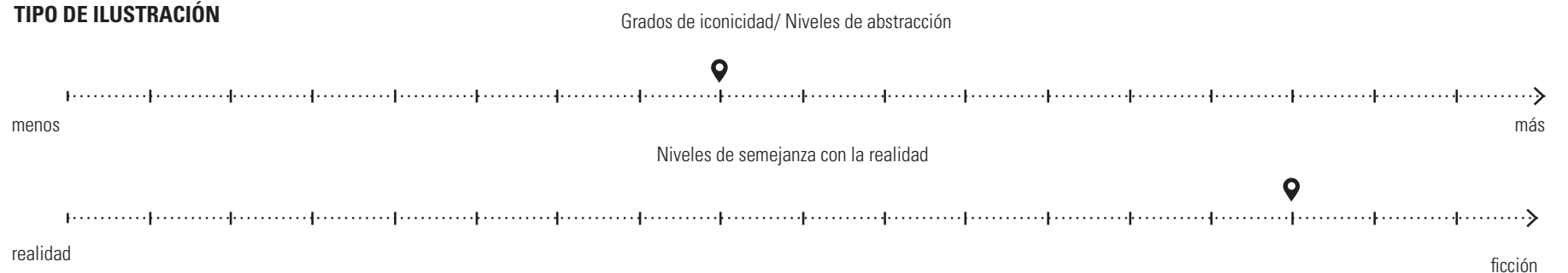

# FICHA N°41



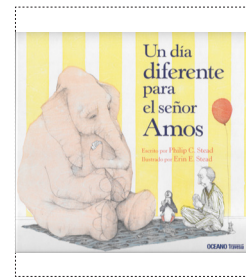

Reconocimiento sexo

- narrativo
- imagen

Personaje principal

- femenino animal humano
- masculino animal humano

Interacción con sexo contrario

- si
- no

Personajes secundarios

- femenino animal humano
- masculino animal humano
- indefinido animal humano

CONSTRUCCIÓN DEL PERSONAJE PRINCIPAL (F) ▪ (M)



Rasgos físicos

- cabello
- corto
- largo
- tomado
- sin
- anatomía
- senos
- cintura
- vello facial
- vello corporal

Vestimenta

- una pieza
- vestido
- camison
- dos piezas
- polera
- camisa
- falda
- pantalón
- short
- chaleco
- chaqueta
- delantal

pies

- zapatos
- zapatillas
- sandalias
- pantunfla
- calcetines
- botas

Accesorios

- zona superior
- gorro
- anteojos
- aros
- pinches/cintillo
- zona media
- guante
- anillo
- cinturón
- pulsera
- bufanda/collar
- cartera

otros

- maleta
- libro
- Corbata

Decoraciones estampado

- líneas
- puntos
- otros

- vuelos
- maquillaje

- Medio
- privado
- público

INTERACCIÓN ENTRE SEXOS



femenino	femenino	femenino	femenino	femenino
tensa/incómoda	tensa/incómoda	tensa/incómoda	tensa/incómoda	tensa/incómoda
relajada/cómoda	relajada/cómoda	relajada/cómoda	relajada/cómoda	relajada/cómoda
masculino	masculino	masculino	masculino	masculino
tenso/incómodo	tenso/incómodo	tenso/incómodo	tenso/incómodo	tenso/incómodo
relajado/cómodo	relajado/cómodo	relajado/cómodo	relajado/cómodo	relajado/cómodo
tipo de relación	tipo de relación	tipo de relación	tipo de relación	tipo de relación
familiar	familiar	familiar	familiar	familiar
amorosa	amorosa	amorosa	amorosa	amorosa
amistad	amistad	amistad	amistad	amistad
desconocido	desconocido	desconocido	desconocido	desconocido
acción	acción	acción	acción	acción

COLOR DEL PERSONAJE PRINCIPAL (F) ▪ (M)

Vestimenta

- H: 65° S:14% B: 100%
- H: 354° S:7% B: 60%
- H: 77° S:49% B: 68%

Accesorios

- H: S: B:
- H: S: B:
- H: S: B:
- H: S: B:

Decoraciones

- H: 77° S: 49% B: 68%
- H: S: B:
- H: S: B:

piel

- H: S: B:
- H: S: B:

cabello

- H: S: B:
- H: S: B:

COLOR DEL MEDIO

Privado

- H:56° S: 32% B: 99%
- H:63° S: 9% B: 99%
- H: S: B:

Público

- H:29° S: 37% B: 98%
- H:36° S: 31% B: 98%
- H:251° S: 9% B: 69%
- H:143° S: 6% B: 91%
- H:70° S: 9% B: 97%
- H:86° S: 10% B: 89%
- H: S: B:
- H: S: B:
- H: S: B:

COLOR DEL CONTEXTO INTERACTUANDO CON SEXO CONTRARIO

	femenino	masculino	contexto

PRINCIPALES OBSERVACIONES

- El sexo del personaje principal se puede identificar tanto en lo narrativo como en la imagen
- El personaje principal no interactua con el sexo contrario
- La paleta de colores de la vestimenta del personaje principal es una escala de grises y verde
- La saturación de los colores tanto de la vestimenta como de los medios es baja
- El tipo de ilustración es muy realista y a su vez utiliza bastante detalle por lo que no es necesario utilizar elementos decorativos para mostrar el sexo del personaje
- Los colores del medio público son más variados que los del medio privado
- Se utilizan líneas de decoración en los pijamas

TIPO DE ILUSTRACIÓN

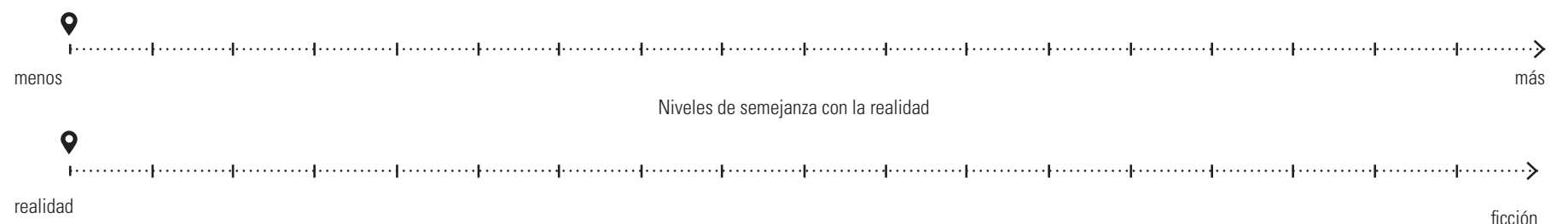

# FICHA N°42



Reconocimiento sexo

- narrativo
- imagen

Personaje principal

- femenino animal humano
- masculino animal humano

Interacción con sexo contrario

- sí
- no

Personajes secundarios

- femenino animal humano
- masculino animal humano
- indefinido animal humano

CONSTRUCCIÓN DEL PERSONAJE PRINCIPAL (F) ■ (M)



Rasgos físicos

- cabello corto largo tomado
- sin anatomía senos cintura vello facial vello corporal

Vestimenta

- una pieza vestido camison dos piezas
- polera camisa falda
- pantalón short chaleco chaqueta delantal

pies

- zapatos zapatillas sandalias pantunflas calcetines botas

Accesorios

- zona superior gorro anteojos aros pinches/cintillo zona media guante anillo cinturón pulsera
- bufanda/collar cartera

otros

- maleta libro
- Mochila

Decoraciones

- estampado líneas puntos otros
- vuelos maquillaje

Medio

- privado
- público

INTERACCIÓN ENTRE SEXOS



femenino tensa/incómoda	femenino tensa/incómoda	femenino tensa/incómoda	femenino tensa/incómoda	femenino tensa/incómoda
■ relajada/cómoda	■ relajada/cómoda	■ relajada/cómoda	■ relajada/cómoda	■ relajada/cómoda
masculino tenso/incómodo	masculino tenso/incómodo	masculino tenso/incómodo	masculino tenso/incómodo	masculino tenso/incómodo
■ relajado/cómodo	■ relajado/cómodo	■ relajado/cómodo	■ relajado/cómodo	■ relajado/cómodo
tipo de relación familiar	tipo de relación familiar	tipo de relación familiar	tipo de relación familiar	tipo de relación familiar
■ amorosa amistad desconocido	■ amorosa amistad desconocido	■ amorosa amistad desconocido	■ amistad desconocido	■ amistad desconocido
acción	acción	acción	acción	acción
Jugar, bailar y conocer	Amar	Compartir	Correr y jugar	Jugar

COLOR DEL PERSONAJE PRINCIPAL (F) ■ (M)

	Vestimenta	H: 214° S: 49% B: 78%	Accesorios	H: 353° S: 82% B: 84%
		H: 44° S: 100% B: 86%		H: 28° S: 66% B: 60%
		H: 217° S: 28% B: 87%		H: 52° S: 77% B: 92%
		H: S: B:	Decoraciones	H: S: B:
		H: S: B:		H: S: B:
		H: S: B:	piel	H: 17° S: 16% B: 93%
		H: S: B:		H: S: B:
		H: S: B:	cabello	H: S: B:
		H: S: B:		H: S: B:

COLOR DEL MEDIO

	Privado	H: S: B:		Público	H: 204° S: 88% B: 82%
		H: S: B:			H: 225° S: 17% B: 93%
		H: S: B:			H: 229° S: 40% B: 83%
		H: S: B:			H: 190° S: 2% B: 99%
		H: S: B:			H: 180° S: 10% B: 99%
		H: S: B:			H: 115° S: 21% B: 60%
		H: S: B:			H: 130° S: 19% B: 64%
		H: S: B:			H: 25° S: 62% B: 49%
		H: S: B:			H: S: B:

TIPO DE ILUSTRACIÓN

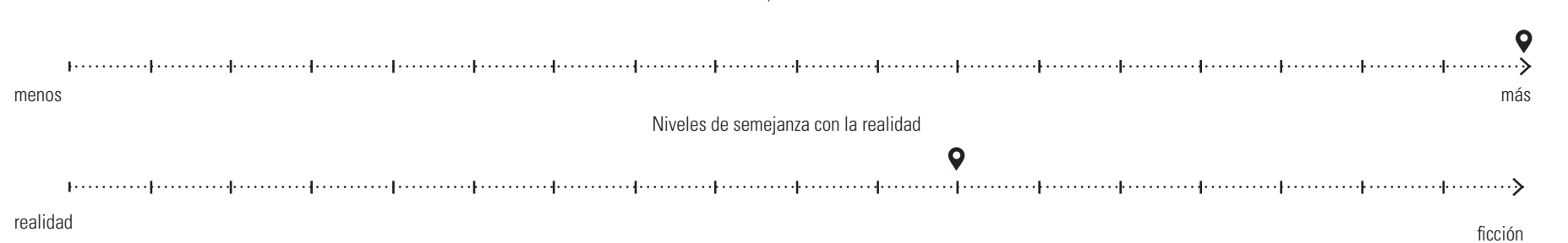

COLOR DEL CONTEXTO INTERACTUANDO CON SEXO CONTRARIO

	femenino	masculino	contexto

PRINCIPALES OBSERVACIONES

- El sexo del personaje principal se puede identificar a través de solo la imagen
- El personaje principal narra la historia en primera persona razón por la cual podría ser tanto mujer como hombre, pero la imagen lo diferencia.
- El personaje interactúa en distintas situaciones con el sexo contrario
- Los personajes femeninos en general tienen vestimenta rosada, mientras que el personaje principal masculino siempre utiliza vestimenta azul
- Los colores del medio son fríos
- El tipo de ilustración es muy abstracta y lejana a la realidad

# FICHA N°43

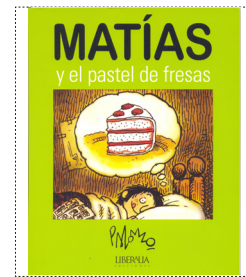

Reconocimiento sexo

- narrativo
- imagen

Personaje principal

- |          |             |
|----------|-------------|
| femenino | ▪ masculino |
| animal   | animal      |
| humano   | ▪ humano    |

Interacción con sexo contrario

- sí
- no

Personajes secundarios

- |            |             |              |
|------------|-------------|--------------|
| ▪ femenino | ▪ masculino | ▪ indefinido |
| animal     | animal      | ▪ animal     |
| ▪ humano   | ▪ humano    | humano       |

CONSTRUCCIÓN DEL PERSONAJE PRINCIPAL (F) ▪ (M)



Rasgos físicos

- cabello
- corto
  - largo
  - tomado
  - sin
  - anatomía
  - senos
  - cintura
  - vello facial
  - vello corporal

Vestimenta

- una pieza
- vestido
  - camison
  - dos piezas
  - polera
  - camisa
  - falda
  - pantalón
  - short
  - chaleco
  - chaqueta
  - delantal

pies

- zapatos
- zapatillas
- sandalias
- pantunflas
- calcetines
- botas

Accesorios

- zona superior
- gorro
  - anteojos
  - aros
  - pinches/cintillo
  - zona media
  - guante
  - anillo
  - cinturón
  - pulsera
  - bufanda/collar
  - cartera

otros

- maleta
- libro

Decoraciones estampado

- líneas
- puntos
- otros

- vuelos
- maquillaje

- Medio
- privado
  - público

INTERACCIÓN ENTRE SEXOS



- |                   |                   |                   |                  |                  |
|-------------------|-------------------|-------------------|------------------|------------------|
| femenino          | femenino          | femenino          | femenino         | femenino         |
| tensa/incómoda    | tensa/incómoda    | tensa/incómoda    | tensa/incómoda   | tensa/incómoda   |
| ▪ relajada/cómoda | ▪ relajada/cómoda | ▪ relajada/cómoda | relajada/cómoda  | relajada/cómoda  |
| masculino         | masculino         | masculino         | masculino        | masculino        |
| ▪ tenso/incómodo  | ▪ tenso/incómodo  | tenso/incómodo    | tenso/incómodo   | tenso/incómodo   |
| relajado/cómodo   | relajado/cómodo   | ▪ relajado/cómodo | relajado/cómodo  | relajado/cómodo  |
| tipo de relación  | tipo de relación  | tipo de relación  | tipo de relación | tipo de relación |
| ▪ familiar        | ▪ familiar        | ▪ familiar        | familiar         | familiar         |
| amorosa           | amorosa           | amorosa           | amorosa          | amorosa          |
| amistad           | amistad           | amistad           | amistad          | amistad          |
| desconocido       | desconocido       | desconocido       | desconocido      | desconocido      |
| acción            | acción            | acción            | acción           | acción           |
| Avisar            | Mostrar           | Reir              |                  |                  |

COLOR DEL PERSONAJE PRINCIPAL (F) ▪ (M)

Vestimenta

	H: 22°	S: 76%	B: 100%
	H: 352°	S: 80%	B: 96%
<input type="checkbox"/> H:	S:	B:	

Accesorios

<input type="checkbox"/> H:	S:	B:
<input type="checkbox"/> H:	S:	B:
<input type="checkbox"/> H:	S:	B:
<input type="checkbox"/> H:	S:	B:

Decoraciones

	H: 7°	S: 66%	B: 31%
<input type="checkbox"/> H:	S:	B:	
<input type="checkbox"/> H:	S:	B:	

piel

	H: 33°	S: 35%	B: 91%
<input type="checkbox"/> H:	S:	B:	

cabello

	H: 353°	S: 21%	B: 16%
<input type="checkbox"/> H:	S:	B:	

COLOR DEL MEDIO

Privado	Público
H: 346°	H: 236
S: 51%	S: 37%
B: 26%	B: 15%
H: 300°	H: 333°
S: 4%	S: 23%
B: 78%	B: 35%
H: 25°	H: 150°
S: 56%	S: 1%
B: 51%	B: 74%
H: 38°	H: 38°
S: 53%	S: 59%
B: 62%	B: 73%
H: 351°	H: 52°
S: 23%	S: 66%
B: 65%	B: 65%
<input type="checkbox"/> H:	
S:	H: 47°
B:	S: 71%
B: 76%	B: 76%
H: 330°	H: 22°
S: 7%	S: 71%
B: 60%	B: 69%
H: 206°	H: 51°
S: 3%	S: 60%
B: 80%	B: 87%
<input type="checkbox"/> H:	
S:	H: 58°
B:	S: 54%
B: 40%	B: 40%

COLOR DEL CONTEXTO INTERACTUANDO CON SEXO CONTRARIO

	femenino	masculino	contexto

PRINCIPALES OBSERVACIONES

- El sexo del personaje principal se puede identificar a través de la imagen como del texto
- Los colores del personaje son naranja y rojo, de una alta luminosidad y saturación
- Los medios tienen una paleta de colores similar, sin embargo el medio público tiene más colores amarillos por lo que se ven más cálidos
- El personaje femenino con el que interactúa el personaje es su mamá y lo contiene cuando tiene miedo, la figura paterna no aparece
- Las decoraciones utilizadas son líneas que están en los calcetines
- 

TIPO DE ILUSTRACIÓN

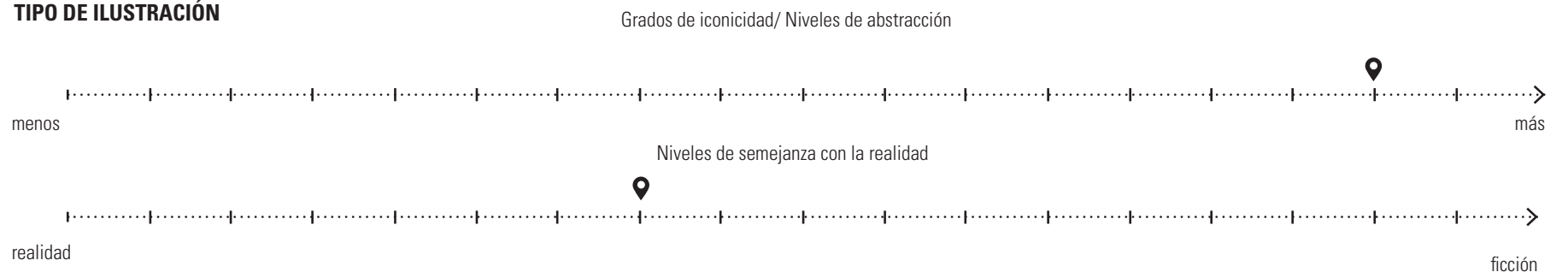

# FICHA N°44



Reconocimiento sexo

- narrativo
- imagen

Personaje principal

- femenino
  - animal
  - humano
- masculino
  - animal
  - humano

Interacción con sexo contrario

- sí
- no

Personajes secundarios

- femenino
  - animal
  - humano
- masculino
  - animal
  - humano
- indefinido
  - animal
  - humano

CONSTRUCCIÓN DEL PERSONAJE PRINCIPAL (F) ■ (M)



Rasgos físicos

- cabello
  - corto
  - largo
  - tomado
  - sin anatomía
  - senos
  - cintura
  - vello facial
  - vello corporal

Vestimenta

- una pieza
- vestido
- camison
- dos piezas
- polera
- camisa
- falda
- pantalón
- short
- chaleco
- chaqueta
- delantal

pies

- zapatos
- zapatillas
- sandalias
- pantunflas
- calcetines
- botas

Accesorios

- zona superior
  - gorro
  - anteojos
  - aros
  - pinches/cintillo
  - zona media
  - guante
  - anillo
  - cinturón
  - pulsera
  - bufanda/collar
  - cartera
- otros
  - maleta
  - libro

Decoraciones

- estampado
- líneas
- puntos
- otros
- vuelos
- maquillaje
- Medio
  - privado
  - público

INTERACCIÓN ENTRE SEXOS



femenino	femenino	femenino	femenino	femenino
■ tensa/incómoda	■ tensa/incómoda	■ tensa/incómoda	■ tensa/incómoda	■ tensa/incómoda
■ relajada/cómoda	■ relajada/cómoda	■ relajada/cómoda	■ relajada/cómoda	■ relajada/cómoda
masculino	masculino	masculino	masculino	masculino
■ tenso/incómodo	■ tenso/incómodo	■ tenso/incómodo	■ tenso/incómodo	■ tenso/incómodo
■ relajado/cómodo	■ relajado/cómodo	■ relajado/cómodo	■ relajado/cómodo	■ relajado/cómodo
tipo de relación	tipo de relación	tipo de relación	tipo de relación	tipo de relación
■ familiar	■ familiar	■ familiar	■ familiar	■ familiar
■ amorosa	■ amorosa	■ amorosa	■ amorosa	■ amorosa
■ amistad	■ amistad	■ amistad	■ amistad	■ amistad
■ desconocido	■ desconocido	■ desconocido	■ desconocido	■ desconocido
acción	acción	acción	acción	acción
Compartir	Conversar	Aprender	Compartir	

COLOR DEL PERSONAJE PRINCIPAL (F) ■ (M)

Vestimenta

	H: 17°	S: 87%	B: 62%
	H: 17°	S: 68%	B: 31%
<input type="checkbox"/> H:	S:	B:	

Accesorios

	H: 8°	S: 87%	B: 79%
	H: 357°	S: 73%	B: 81%
	H: 32°	S: 72%	B: 85%
<input type="checkbox"/> H:	S:	B:	

Decoraciones

<input type="checkbox"/> H:	S:	B:
<input type="checkbox"/> H:	S:	B:
<input type="checkbox"/> H:	S:	B:

piel

<input type="checkbox"/> H:	S:	B:
<input type="checkbox"/> H:	S:	B:

cabello

<input type="checkbox"/> H:	S:	B:
<input type="checkbox"/> H:	S:	B:

COLOR DEL MEDIO

Privado	Público
<input type="checkbox"/> H:	
<input type="checkbox"/> H:	H: 43° S: 75% B: 41%
<input type="checkbox"/> H:	H: 24° S: 79% B: 79%
<input type="checkbox"/> H:	H: 28° S: 82% B: 87%
<input type="checkbox"/> H:	
<input type="checkbox"/> H:	H: 62° S: 54% B: 38%
<input type="checkbox"/> H:	H: 74° S: 52% B: 33%
<input type="checkbox"/> H:	H: 73° S: 60% B: 47%
<input type="checkbox"/> H:	
<input type="checkbox"/> H:	H: 230° S: 19% B: 38%
<input type="checkbox"/> H:	H: 35° S: 22% B: 73%
<input type="checkbox"/> H:	H: 54° S: 89% B: 38%

COLOR DEL CONTEXTO INTERACTUANDO CON SEXO CONTRARIO

	femenino	masculino	contexto

PRINCIPALES OBSERVACIONES

- El personaje principal es un animal pero el texto lo describe de sexo masculino, además el personaje no utiliza accesorios que lo hagan ver de algún género específico
- Los colores utilizados en el personaje son cálidos, y los del medio público son cálidos y fríos
- Cuando el personaje interactúa con el sexo contrario se nota cómodo y no se notan grandes diferencias entre los colores femeninos y masculinos
- El libro muestra distintos escenarios, en específico las distintas regiones del país por lo que el personaje principal no solo interactúa con personajes del sexo contrario pero de distintas costumbres y también en contextos climáticos muy distintos por lo que la paleta de colores debería ser aun más amplia.

TIPO DE ILUSTRACIÓN

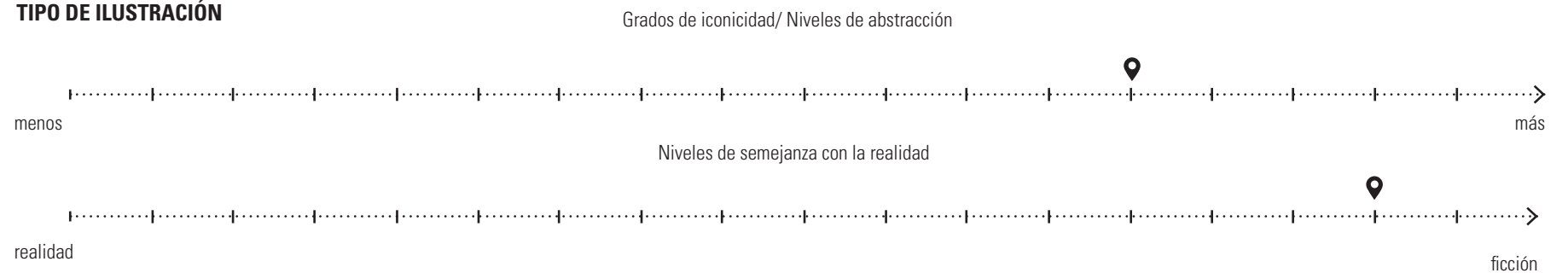

# FICHA N°45



LIBROS:	1	2	3	4	5	6	7	8	9	10	11	12	13
1. Gorilón													
2. El libro de las fábulas													
3. El gigante egoísta													
4. La sorpresa de Nandi													
5. ¡No interrumpas Kika!													
6. La vida sin Santi													
7. Ramón Preocupón													
8. El zancudo vegetariano													
9. Me gusta hacer cosas													
10. Matías y el pastel de fresas													
11. De aquí y de allá													
12. Tren de lectura													
13. El largo viaje del pequeño pudú													

RASGOS FÍSICOS:

1. Cabello largo    2. No hay    3. Cabello largo, corto y tomado    4. Cabello corto y tomado    5. Sin cabello y tomado    6. Cabello largo y tomado    7. Cabello largo y corto    8. Cabello largo y corto    9. Cabello largo, tomado y corto    10. Cabello tomado    11. Cabello largo y tomado

12. Cabello largo, tomado y corto    13. Cabello largo, tomado y corto

- Solo hay un personaje que presenta rasgos femeninos con respecto a su anatomía en el libro 12, se marcan sus senos.

- Hay 90 personajes con el cabello corto, 99 con el cabello largo y 76 con el cabello tomado.

# FICHA N°46

LIBROS:	1	2	3	4	5	6	7	8	9	10	11	12	13
1. Gorilón													
2. El libro de las fábulas													
3. El gigante egoísta													
4. La sorpresa de Nandi													
5. ¡No interrumpas Kika!													
6. La vida sin Santi													
7. Ramón Preocupón													
8. El zancudo vegetariano													
9. Me gusta hacer cosas													
10. Matías y el pastel de fresas													
11. De aquí y de allá													
12. Tren de lectura													
13. El largo viaje del pequeño pudú													

VESTIMENTA:

1. Dos piezas-pantalón    2. Falda o vestido    3. Vestido, falda y pantalón    4. Vestido    5. Vestido    6. Vestido    7. Cabello largo y corto    8. Vestido    9. Vestido    10. Vestido    11. Vestido y falda    12. Vestido, falda y pantalón    13. Vestido, falda y pantalón

Hay personajes en que solo se ve su r zona superior en donde no se logra descifrar cual es su vestimenta completa.

- Hay 97 personajes con vestido, 54 con falda y 20 con pantalón o short.

# FICHA N°47

LIBROS:	1	2	3	4	5	6	7	8	9	10	11	12	13
1. Gorilón													
2. El libro de las fábulas													
3. El gigante egoísta													
4. La sorpresa de Nandi													
5. ¡No interrumpas Kika!													
6. La vida sin Santi													
7. Ramón Preocupón													
8. El zancudo vegetariano													
9. Me gusta hacer cosas													
10. Matías y el pastel de fresas													
11. De aquí y de allá													
12. Tren de lectura													
13. El largo viaje del pequeño pudú													

ACCESORIOS Y DECORACIONES:































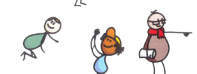























1. Sin    2. Decoraciones    3. Decoraciones    4. Decoraciones    5. Accesorios y decoraciones    6. Decoraciones    7. Decoraciones    8. Accesorios y decoraciones    9. Decoraciones    10. Accesorios    11. Accesorios y decoraciones    12. Accesorios y decoraciones    13. Accesorios y decoraciones

-Hay 45 personajes con accesorios

- Hay 35 personajes con decoraciones

- Hay 18 personajes con ambos

# FICHA N°48

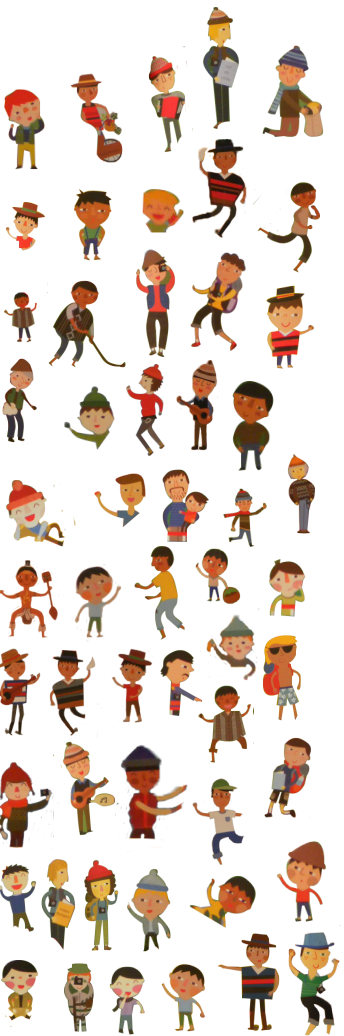
LIBROS:	1	2	3	4	5	6	7	8	9	10	11	12	13	14	15	16	17	
<b>1. Atrapados</b>																		
<b>2. Igor</b>																		
<b>3. Cosita bonita</b>																		
<b>4. Un día diferente para el señor Amos</b>																		
<b>5. El libro de las fábulas</b>																		
<b>6. El gigante egoísta</b>																		
<b>7. Gorilón</b>																		
<b>8. La sorpresa de Nandi</b>																		
<b>9. ¡No interrumpas Kika!</b>																		
<b>10. La vida sin Santi</b>																		
<b>11. Ramón preocupón</b>																		
<b>12. El zancudo vegetariano</b>																		
<b>13. Me gusta hacer cosas</b>																		
<b>14. Matías y el pastel de fresas</b>																		
<b>15. De aquí y de allá</b>																		
<b>16. Tren de lectura</b>																		
<b>17. El largo viaje del pequeño pudú</b>																		

**RASGOS FÍSICOS-CABELLO:**

1. Sin y corto    2. Sin    3. Corto    4. Corto    5. Sin    6. Corto    7. Decoraciones    8. Sin    9. Corto    10. Corto y sin    11. Sin    12. Corto    13. Sin y corto    14. Corto y sin    15. Corto, largo y sin    16. Corto, largo y sin    17. Corto y sin

- Hay 156 personajes con el cabello corto

- Hay 4 personajes con cabello largo

- Hay 50 personajes sin cabello

# FICHA N°49



LIBROS:	1	2	3	4	5	6	7	8	9	10	11	12	13	14	15	16	17	
<b>1. Atrapados</b>																		
<b>2. Igor</b>																		
<b>3. Cosita bonita</b>																		
<b>4. Un día diferente para el señor Amos</b>																		
<b>5. El libro de las fábulas</b>																		
<b>6. El gigante egoísta</b>																		
<b>7. Gorilón</b>																		
<b>8. La sorpresa de Nandi</b>																		
<b>9. ¡No interrumpas Kika!</b>																		
<b>10. La vida sin Santi</b>																		
<b>11. Ramón preocupón</b>																		
<b>12. El zancudo vegetariano</b>																		
<b>13. Me gusta hacer cosas</b>																		
<b>14. Matías y el pastel de fresas</b>																		
<b>15. De aquí y de allá</b>																		
<b>16. Tren de lectura</b>																		
<b>17. El largo viaje del pequeño pudú</b>																		















































































































**RASGOS FÍSICOS-VELLO FACIAL:**

1. Bigote 2. Sin 3. Sin 4. Sin 5. Sin 6. Sin 7. Sin 8. Sin 9. Sin 10. Sin 11. Sin 12. Sin 13. Bigote y barba 14. Sin 15. Bigote y barba 16. Bigote y barba 17. Sin

- Hay 32 personajes con vello facial, ya sea bigote o barba.

- Hay 174 personajes sin vello facial.

# FICHA N°50

LIBROS:	1	2	3	4	5	6	7	8	9	10	11	12	13	14	15	16	17	
<b>1. Atrapados</b>																		
<b>2. Igor</b>																		
<b>3. Cosita bonita</b>																		
<b>4. Un día diferente para el señor Amos</b>																		
<b>5. El libro de las fábulas</b>																		
<b>6. El gigante egoísta</b>																		
<b>7. Gorilón</b>																		
<b>8. La sorpresa de Nandi</b>																		
<b>9. ¡No interrumpas Kika!</b>																		
<b>10. La vida sin Santi</b>																		
<b>11. Ramón preocupón</b>																		
<b>12. El zancudo vegetariano</b>																		
<b>13. Me gusta hacer cosas</b>																		
<b>14. Matías y el pastel de fresas</b>																		
<b>15. De aquí y de allá</b>																		
<b>16. Tren de lectura</b>																		
<b>17. El largo viaje del pequeño pudú</b>																		





















































































































VESTIMENTA:

1. Pantalón y no se sabe 2. Short 3. Pantalón 4. No se sabe 5. Pantalón 6. Pantalón, una pieza y no se sabe 7. Una pieza 8. Short 9. Short y no se sabe 10. Pantalón 11. Pantalón y no se sabe 12. Pantalón y no se sabe 13. Una pieza y short 14. Pantalón 15. Una pieza, pantalón, short y no se sabe 16. Una pieza, pantalón, short y no se sabe 17. Pantalón, short y no se sabe

- Hay 35 personajes que visten una pieza y 36 que no se sabe.

- Hay 137 personajes usando dos piezas, 118 usan pantalón y 19 short.

# FICHA N°51

LIBROS:	1	2	3	4	5	6	7	8	9	10	11	12	13	14	15	16	17		
<b>1. Atrapados</b>																			
<b>2. Igor</b>																			
<b>3. Cosita bonita</b>																			
<b>4. Un día diferente para el señor Amos</b>																			
<b>5. El libro de las fábulas</b>																			
<b>6. El gigante egoísta</b>																			
<b>7. Gorilón</b>																			
<b>8. La sorpresa de Nandi</b>																			
<b>9. ¡No interrumpas Kika!</b>																			
<b>10. La vida sin Santi</b>																			
<b>11. Ramón preocupón</b>																			
<b>12. El zancudo vegetariano</b>																			
<b>13. Me gusta hacer cosas</b>																			
<b>14. Matías y el pastel de fresas</b>																			
<b>15. De aquí y de allá</b>																			
<b>16. Tren de lectura</b>																			
<b>17. El largo viaje del pequeño pudú</b>																			

**ACCESORIOS Y DECORACIONES:**

- 1. Accesorios      2. Accesorios      3. Accesorios      4. Accesorios      5. Accesorios      6. Decoraciones y ninguno      7. Accesorio      8. Decoraciones      9. Accesorios      10. Accesorios      11. Accesorios, no tienen y ambas      12. Accesorios y no tienen      13. Accesorios y no tienen
- 14. Ambas y no tiene      15. Accesorios, ambas y no tienen      16. Accesorios, decoraciones, ambas y no tienen      17. Accesorios, decoraciones, ambas y no tienen

- Hay 100 personajes que tienen accesorios y 21 con decoraciones

- Hay 24 personajes con decoraciones y accesorios mientras que hay 58 personajes sin accesorios y sin decoraciones.

# FICHA N°52





# ANÁLISIS



## 3.3. ANÁLISIS DE LOS PERSONAJES

### 3.3.1. PERSONAJES PRINCIPALES

#### 3.3.1.1. INFORMACIÓN GENERAL

A continuación se pueden encontrar todas las observaciones que se hicieron con respecto a la información recopilada en las fichas expuestas anteriormente. A partir de estas observaciones, posteriormente se llegó a las conclusiones que llevaron a los lineamientos del contenido del proyecto.

- Los personajes principales se pueden identificar en la imagen, en el texto o en ambos. Sin embargo, de los 16 libros, en 15 se pueden reconocer a través del texto y en 11 también a través de la imagen.

- En los 16 libros existen **más personajes principales masculinos que femeninos**, casi el doble.

- En 14 de los libros el personaje principal interactúa con el sexo contrario en algún momento de la historia.

- Hay 7 personajes principales del sexo femenino, 3 son animales y 4 son humanos.

- Hay 13 personajes principales del sexo masculino, 6 son animales y 7 son humanos.

- De los 16 libros, en 10 de ellos hay personajes secundarios femeninos. En 2 de los libros hay personajes femeninos animales y en 8 de ellos hay personajes femeninos humanos.

- De los 16 libros, en 13 de ellos hay personajes secundarios masculinos.

- En 4 de los libros hay personajes masculinos animales y en 10 de ellos hay personajes masculinos humanos.

- De los 16 libros, en 9 de ellos hay personajes secundarios de sexo indefinido. En 8 de los libros hay 8 con personajes indefinidos animales y 1 con un personaje indefinido humano.

- El **antropomorfismo es una herramienta muy utilizada** en los personajes principales de los libros.

- Existen cuentos en los que el personaje principal no interactúa con el sexo contrario. En esta selección de libros hay un caso femenino y otro masculino.

- Hay cuentos que **en el texto no se especifica un sexo en el personaje principal**.

- La traducción de los libros, en algunos casos, afecta en la definición del sexo de





los personajes ya que el lenguaje asume que algunos son masculinos cuando en realidad son neutros.

- Algunos libros no fueron desarrollados en Chile por lo que **muestran otras culturas y diferencian los sexos de otras maneras.**



#### Reconocimiento sexo

narrativo (15)  
imagen (11)

#### Personaje principal

femenino (7)	masculino (13)
animal (3)	animal (6)
humano (4)	humano (7)

#### Interacción con sexo contrario

sí (14)  
no (2)

#### Personajes secundarios

femenino (10)	masculino (13)	indefinido (9)
animal (2)	animal (4)	animal (8)
humano (8)	humano (10)	humano (1)

### 3.3.1.2. CONSTRUCCIÓN DEL PERSONAJE

- En los personajes masculinos, existen 7 personajes que muestran el cabello como principal rasgo físico, la mayoría cabello corto. Los otros no tienen cabello y son todos animales a excepción de 1.
- Existe un personaje masculino que muestra el vello corporal como rasgo físico además de su cabello.
- En los personajes femeninos el rasgo físico más utilizado para diferenciar a las mujeres es el cabello, ya sea corto o largo.
- Existe un personaje femenino que tiene senos como un rasgo físico.
- La vestimenta **más utilizada por personajes masculinos son camisas**, luego poleras y pantalones. Además está el uso de chalecos, shorts y zapatillas o zapatos.
- La vestimenta **más utilizada por personajes femeninos son vestidos**. Luego vienen el conjunto de polera y falda como también las camisas de dormir.
- Las decoraciones más utilizadas en personajes masculinos son **estampados de líneas y camisas cuadrillé**.
- Las decoraciones más utilizadas en personajes femeninos son **estampados de líneas, puntos, flores y el uso de velos**.
- Todos los personajes masculinos participan en el medio privado a excepción de 1, pero 7 de los personajes también participan del medio público.
- Todos los personajes femeninos participan en el medio privado a excepción de 1, la cual participa de manera forzada en el medio público.
- **La vestimenta para dormir en los personajes masculinos siempre es un pantalón y una camisa.**
- **La vestimenta para dormir en los personajes femeninos siempre es un camisón largo.**
- En algunos casos el uso de vestimenta diferencia a mujeres de hombres (los hombres no utilizan poleras y las mujeres usan vestidos).
- Hay accesorios que se usan exclusivamente en personajes femeninos y no masculinos, como por ejemplo los accesorios de cabello, carteras, etc., mientras que hay accesorios que sólo se utilizan en personajes masculinos como corbatas, sombreros, etc.

### Tipos de cabellos

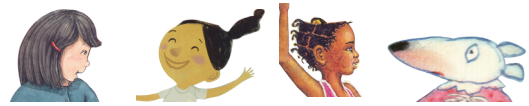

### Tipos de vestimenta



### Vestimenta para dormir

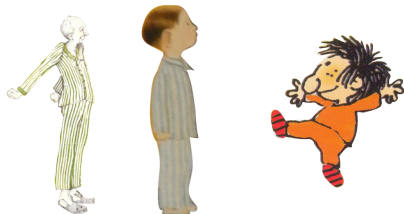

### 3.3.1.3. INTERACCIÓN CON EL SEXO CONTRARIO

- En los personajes masculinos, hay 11 que interactúan con el sexo contrario por lo que hay 2 que no interactúan con el otro sexo.
- En los personajes femeninos, hay 6 que interactúan con el personaje contrario y 1 que no interactúa con el otro sexo.
- En ambos sexos la actitud que presentan en general es relajado/cómodo.
- En el caso de los personajes masculinos, las situaciones en las que se presentan tensos/incómodos en general es cuando no tienen control sobre la situación, cuando no pueden hacer algo que desean o cuando los obligan a hacer algo que no quieren.
- En el caso de los personajes femeninos, las situaciones en las que se presentan tensas/incómodas son cuando las van a dejar solas (sentimiento de abandono-dependencia), cuando no son capaces de cumplir como desean su rol de madre y cuando acarrear peso.
- La acción que más se repite en ambos sexos es jugar, además de compartir.
- Existen relaciones familiares dentro de ambos sexos, sin embargo se repite la en mayor cantidad la **maternidad** en los personajes femeninos y muy pocas veces se repite la **paternidad** en los personajes masculinos.
- El tipo de relación que más se repite en los personajes masculinos es familiar junto con la amorosa. También hay relaciones de conocidos y desconocidos.
- El tipo de relación que más se repite en personajes femeninos es familiar o amoros y en algunos casos desconocidos.

### Tipos de relación



### Actitud interactuando con el sexo contrario

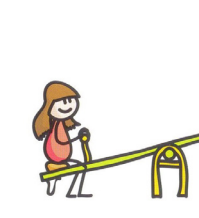

### 3.3.1.4. MATIZ

- Los matices en la vestimenta de los personajes masculinos son amplios, sin embargo predominan los grises verdosos, grises azulinos y cafés.
- En estos también se aprecian colores azules, rojos, amarillos y naranjos.
- Los matices en la vestimenta de los personajes femeninos son amplios también, no existe una predominancia de colores. Sin embargo hay azul, verde, amarillo, rosado y distintas gamas de naranja. También se aprecian grises.
- Se debe mencionar que en ninguno de los dos tipos de personajes se observa el color morado.
- En los accesorios del sexo femenino se encuentran colores rojizos, naranjos y verdosos.
- En los accesorios masculinos se encuentran los colores naranjos, rojizos, amarillos y algunos azules.
- En las decoraciones del **sexo masculino existen colores más oscuros y fríos, en cambio en la paleta del sexo femenino son más claros y cálidos.**
- Con respecto a la piel ambas paletas son similares sin embargo se diferencian en algunas ocasiones con colores más verdosos en el sexo masculino.
- En el cabello los colores son similares sin embargo el sexo femenino posee algunos colores más claros.

#### Cabello



F M



Vestimenta

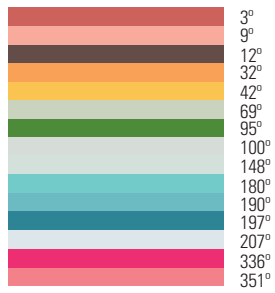

F M

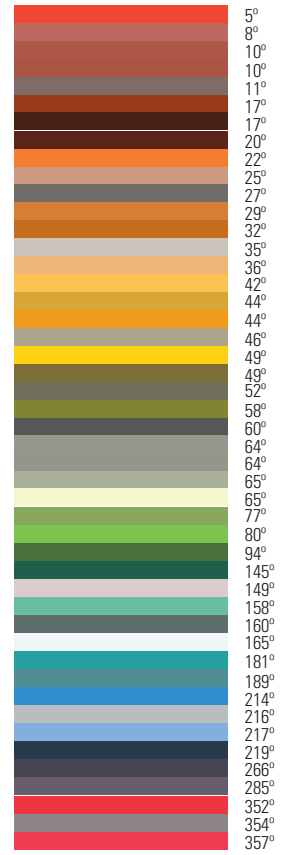

Accesorios

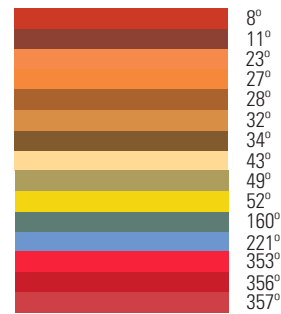

Decoraciones

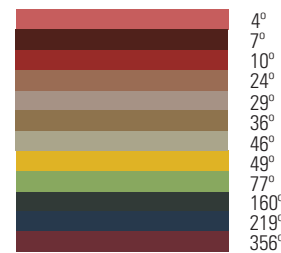

Piel

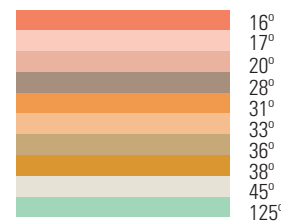
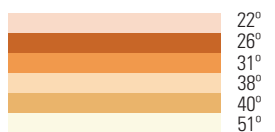



Los matices en los personajes masculinos se encuentran entre 1° y 180°, mientras que los matices en los personajes femeninos la mayoría se encuentran entre 1° y 100°, esto quiere decir que la mayoría de colores son cálidos y son amarillos, rojos naranjos y verdes.

- En los personajes masculinos el verde y verde azulado se repite bastante.
- Si bien no hay existencia de morados o violetas en ninguno de los sexos, en el caso del sexo femenino existen los colores azules en algunas ocasiones.
- En el caso del sexo masculino el rojo y naranja son los colores que más se repiten mientras que en el sexo femenino son rojo, naranja y amarillo.

### Azul y verde



### Rojos

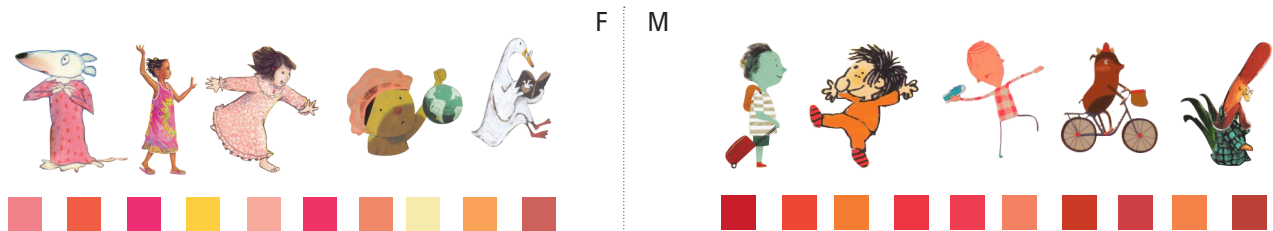

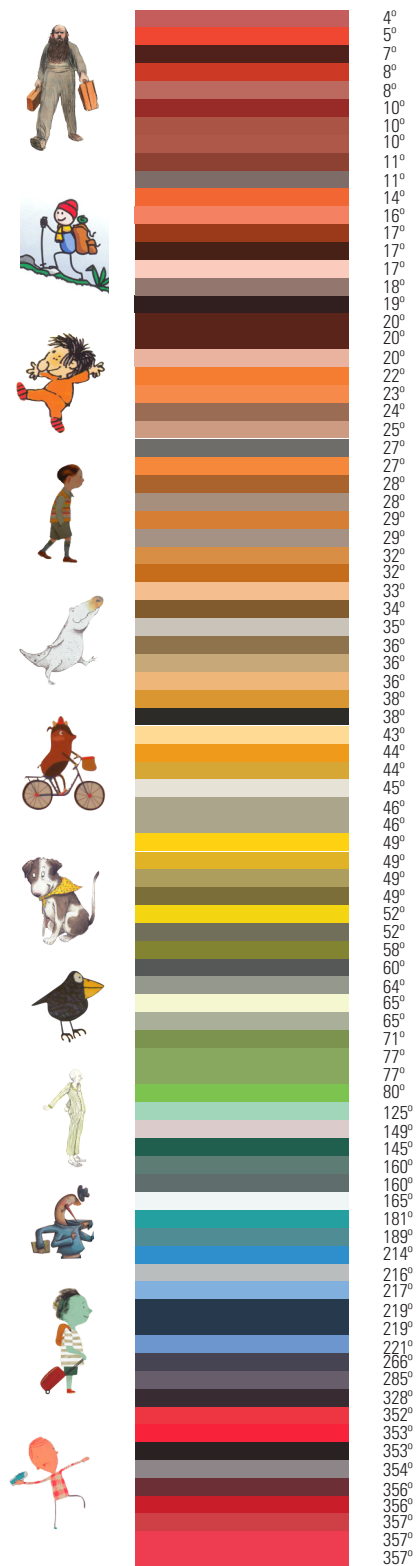
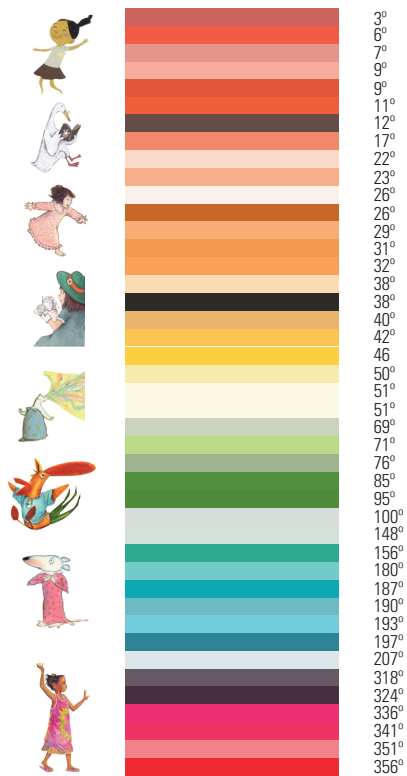

### 3.3.1.5. SATURACIÓN

- La saturación en la vestimenta de personajes femeninos posee más colores con una saturación baja (menor al 50%), mientras que en la vestimenta de personajes masculinos existe un número similar entre colores saturados y de baja saturación.

- En los accesorios, tanto en personajes femeninos como masculinos existen más colores saturados.

- En las decoraciones, los personajes femeninos poseen niveles de saturación similares, mientras que en **los personajes masculinos se encuentran colores con una baja saturación.**

- En los colores de la piel, tanto en los personajes femeninos como masculinos los niveles de saturación son bajos.

- En los colores del cabello, tanto en los personajes femeninos como masculinos los niveles de saturación son bajos.

Cabello



F M



Vestimenta

F M

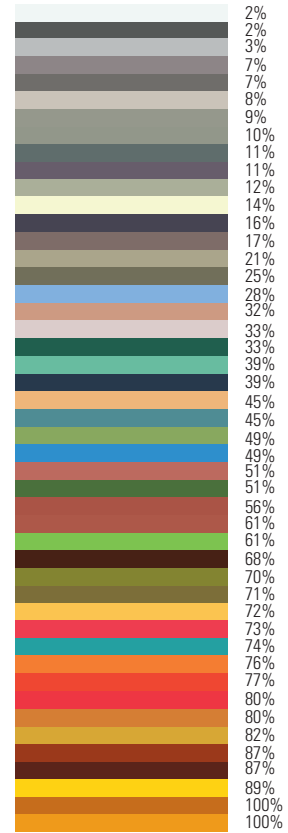
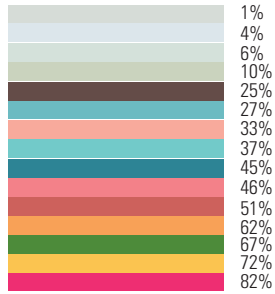

Accesorios

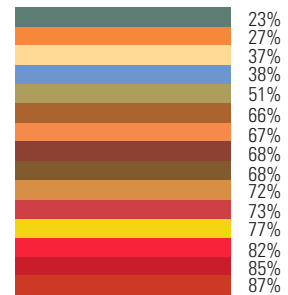

Decoraciones

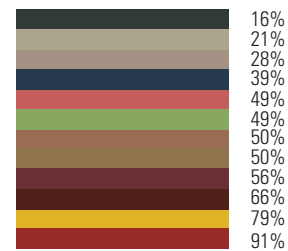
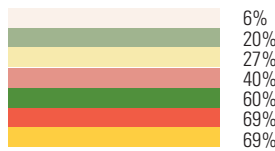

Piel

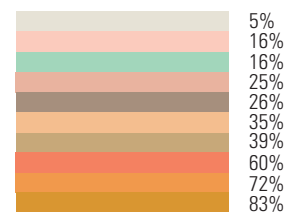

- En los personajes principales masculinos existe un número similar entre muestras con una saturación menor a 50% y mayor a 50%.
- En los personajes principales femeninos también existe un número similar entre muestras con una saturación menor a 50% y mayor a 50%.
- En los personajes masculinos, los colores más saturados son amarillos y algunos rojos y naranjos.
- En los personajes femeninos los colores más saturados son los rojos, rosados y amarillos.
- En los personajes **masculinos los colores menos saturados son grises**, mientras que en los personajes **femeninos los colores menos saturados son grises pero también amarillos**.

### Distintos porcentajes de saturación

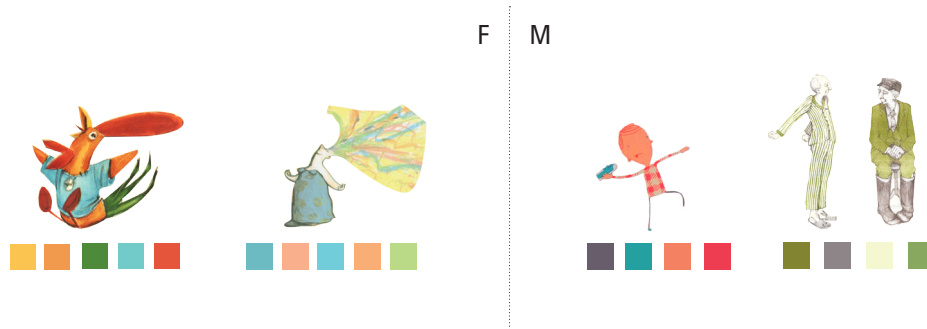

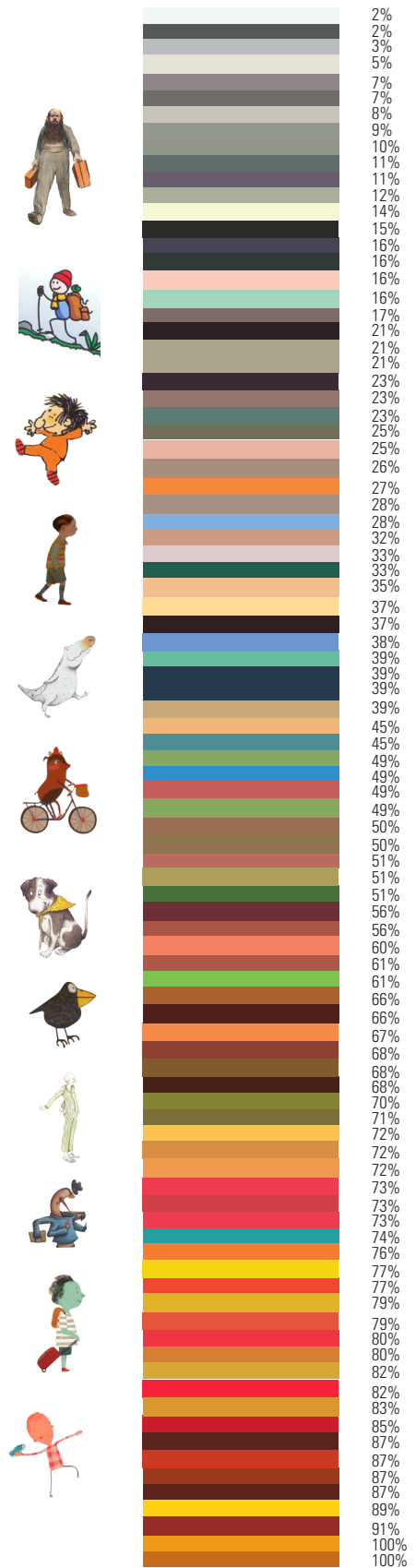
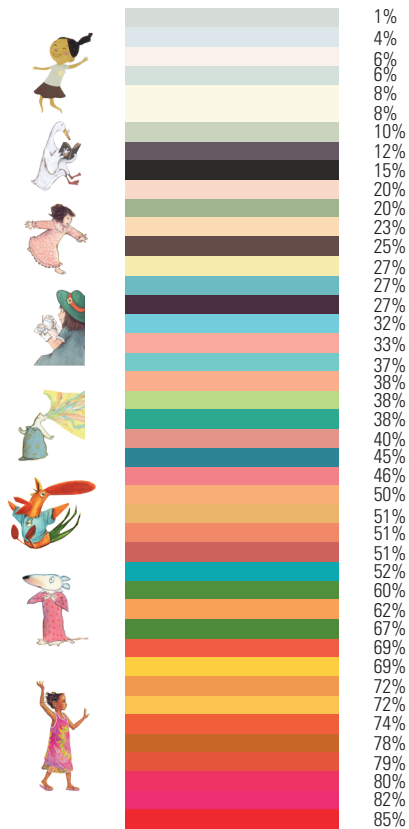

### 3.3.1.6. LUMINOSIDAD

- La luminosidad de los personajes femeninos en su vestimenta es en su mayoría superior a 50% por lo que se considera media-alta.
- La luminosidad de los personajes masculinos en su vestimenta también es en su mayoría mayor a 50%, pero comparando con los colores femenino también hay colores con luminosidad media y baja.
- Con respecto a los accesorios, los personajes femeninos tienen una luminosidad media alta, lo mismo sucede con los personajes masculinos.
- En la decoraciones, la luminosidad de los colores femeninos es alta ya que es mayor a 50%, mientras que en los colores masculinos existen colores con una luminosidad baja, media y media-alta.
- Con respecto a la luminosidad de los colores de la piel, en ambos sexos la luminosidad es alta.
- En el cabello, el sexo femenino tiene tanto colores con luminosidad alta como baja, mientras que en el sexo masculino existen más colores con baja luminosidad y algunos con alta.

#### Cabello



#### F M



Vestimenta

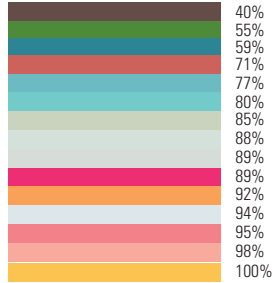

F M

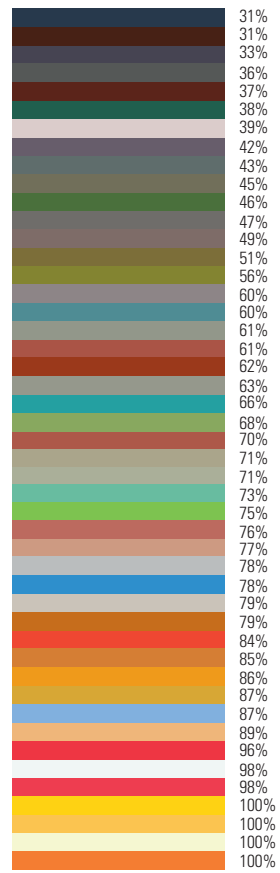

Accesorios

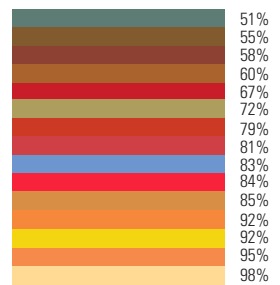
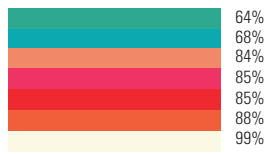

Decoraciones

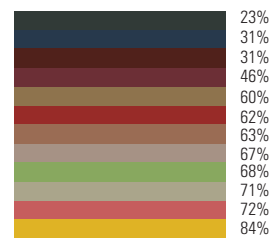

Piel





- En el sexo masculino, la luminosidad en su mayoría es mayor al 50% por lo que se considera que, en general, tienen una alta luminosidad.
- El sexo femenino, la luminosidad en su mayoría son mayor a 50% por lo que se considera que, en general, tienen una alta luminosidad.
- Los colores con menor luminosidad en las mujeres son grises, mientras que en los hombres hay rojos, verdes, azules y grises.
- **En ambos sexos, en general, existe una luminosidad alta.**

Distintos tipos de luminosidad

F M

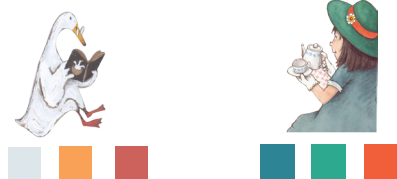
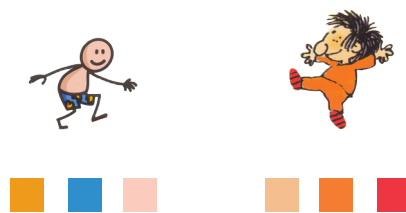
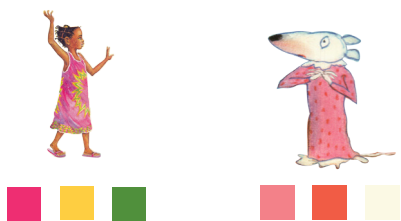

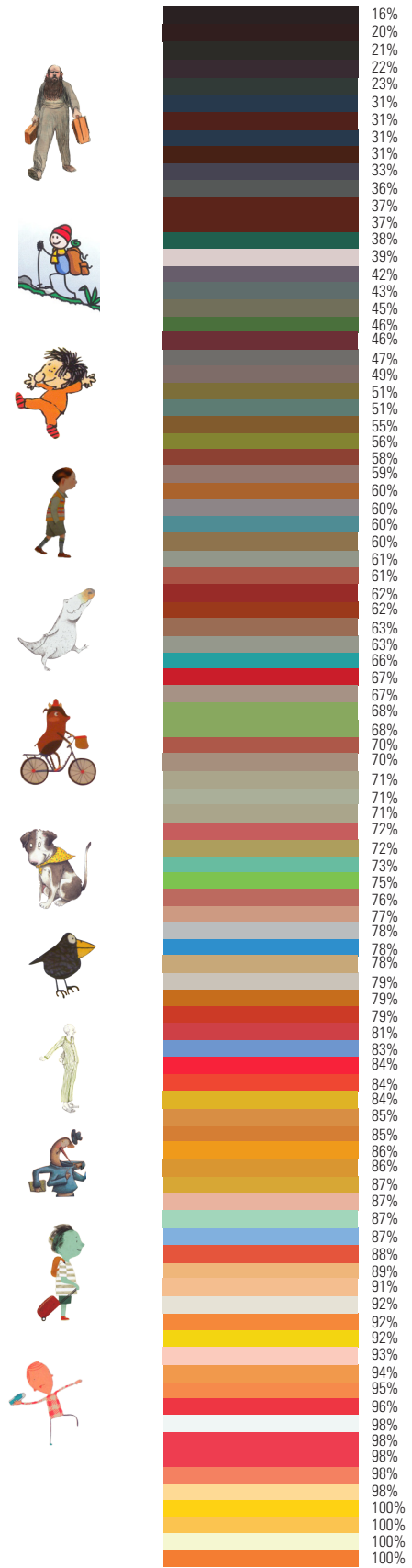
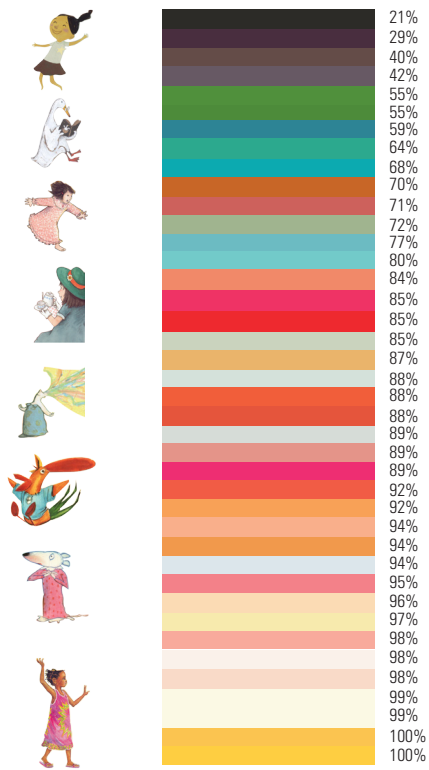

### 3.3.1.7. MEDIO

Con respecto al medio privado se puede decir:

- El sexo masculino presenta matices que van desde los 7° a los 359°, lo que quiere decir que la gama de colores es muy amplia.

- El sexo femenino presenta matices que van desde los 9° a los 60° y después se salta a los 107°. Los colores posteriores son pocos, lo que significa que la mayoría de los colores que se presentan son rojos, naranjos y amarillos. Hay algunos verdes y azules.

- El sexo masculino presenta en general colores de baja saturación ya que en su mayoría no superan el 50%, lo mismo sucede con el sexo femenino.

- Con respecto a la luminosidad, el sexo masculino presenta luminosidad baja-media y alta, sin embargo, la mayoría supera el 50%, lo que significa que su mayoría tienen una luminosidad media-alta.

- El sexo femenino presenta un nivel de luminosidad que varía, hay de baja, media y alta luminosidad.

- En el sexo masculino existen más colores cálidos que fríos, lo mismo sucede con el sexo femenino.

Medio privado

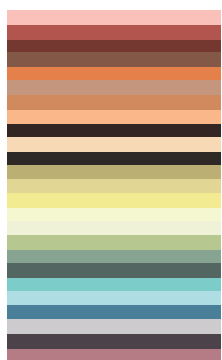

F M



Con respecto al medio público se puede decir:

-El sexo masculino presenta matices que van desde los 0° a los 359°, lo que significa que no existe una paleta de colores predominante.

- El sexo femenino presenta matices entre los 0° a los 207°, lo que significa que los colores que predominan son rojo, amarillo, verde y azul pero no hay colores morados. Los colores son igual de predominantes, no existe una mayoría.

- La saturación de los colores del sexo masculino en su mayoría son menores a 50%, mientras que en el sexo femenino también hay colores con una baja saturación.

- Sin embargo cuando se habla de luminosidad, el sexo masculino tiene una mayoría de colores con una luminosidad superior a 50%, considerándola media alta. Lo mismo sucede con el sexo femenino.

- Con respecto a la temperatura, el sexo masculino presenta una mayor cantidad de colores cálidos que fríos. El sexo femenino tiene también una mayoría de colores cálidos.

Medio público



F M



Con respecto al medio en general se puede decir:

- El sexo masculino tanto en el medio privado como público presenta una amplia gama de matices sin tener predominancia en específicos colores.

- El sexo femenino, sin embargo, muestra matices distintos en el medio privado y en el medio público. En el medio privado hay más colores rojos, naranjos y amarillos a pesar de la presencia de verdes y azules, mientras que en el medio público los colores mencionados anteriormente son igual de predominantes.

- La saturación en el sexo masculino en ambos medios en general es menor a 50% por lo que se considera baja.

- La saturación en el sexo femenino en ambos medios en general es menor a 50% por lo que se considera baja.

- La luminosidad en el sexo masculino en ambos medios es en general mayor a 50% por lo que se considera media-alta.

- La luminosidad de el sexo femenino en el medio privado presenta distintos tipos de luminosidad, mientras que **en el medio público presenta solo colores con alta luminosidad.**

- Con respecto a la temperatura, el sexo masculino presenta una mayor cantidad de colores cálidos en ambos medios.

- En el sexo femenino tiene también una mayoría de colores cálidos en ambos medios.

Medio privado

F M

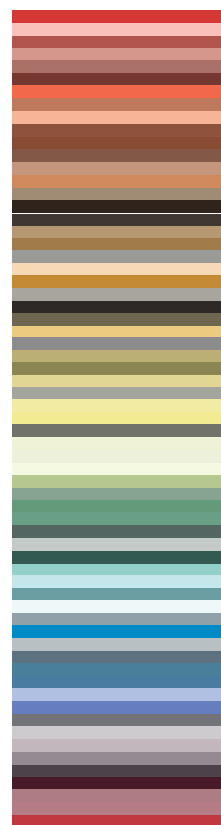
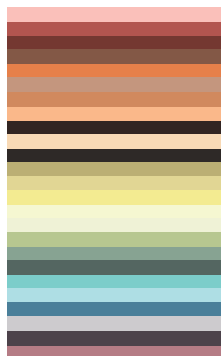

Medio público





### 3.3.1.8. COMBINACIONES

Las combinaciones de color para personajes femeninos se analizaron por las armonías que se muestran a continuación. Además se utilizó un contraste de cantidad para observar la composición de cada armonía.

- En el caso de los personajes femeninos existen combinaciones de gama múltiple, triada complementaria, dobles complementarios y complementarios cercanos.
- Existen dos armonías similares en libros distintos en donde el contraste de cantidad también es similar. Además coinciden en ser los casos en que el rosado es el color más utilizado y cuando más elementos se usan en el personaje.
- Las armonías de gama múltiple y de triada complementaria son las que más se repiten entre los distintos personajes.
- Los casos en que se utiliza **rosado, siempre es combinado con colores más claros como blanco.**
- Existen personajes en los que el azul es un color predominante también.
- La mayoría de **los personajes femeninos humanos utilizan el color rosado en alguna ocasión.**
- A excepción de uno, los **personajes femeninos animales no utilizan rosado dentro de su paleta de colores**
- Se ve una predominancia de colores cálidos con respecto a la cantidad de color utilizado en los personajes.
- La saturación en general es media baja y la luminosidad alta.



## Combinaciones Sexo Femenino



Gama múltiple  
Saturación Media-Baja  
Luminosidad Alta



Triada complementaria  
Saturación Media-Baja  
Luminosidad Alta



Gama múltiple  
Saturación Media Baja  
Luminosidad Alta

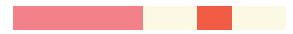

Gama múltiple  
Saturación Baja  
Luminosidad Alta



Gama múltiple  
Saturación Media-Baja  
Luminosidad Alta



Dobles complementarios  
Saturación Media-Baja  
Luminosidad Media-Alta



Triada complementaria  
Saturación Media-Alta  
Luminosidad Media-Alta



Triada complementaria  
Saturación Media-Baja  
Luminosidad Alta



Complementarios cercanos  
Saturación Baja  
Luminosidad Alta



Triada complementaria  
Saturación Media-Alta  
Luminosidad Media-Alta

Las combinaciones de color para personajes masculinos se analizaron por las armonías que se muestran a continuación. Además se utilizó un contraste de cantidad para observar la composición de cada armonía.

-En el caso de los personajes masculinos existen armonías de complementarios cercanos, gama múltiple, triada complementaria, dobles complementarios y complementarios.

- Si bien no existen armonías que se repitan en la paleta de colores, sí hay algunas muy similares.

- Se puede decir que el verde y el gris son los colores predominantes dentro de la vestimenta de los personajes masculinos

- La armonía que más se repite es la de gama múltiple junto a la armonía de triada complementaria.

**- Los casos en que se utiliza azul siempre va combinado con un color cálido.**

- No existe un color que este presente en todos los personajes.

- Se ve una **predominancia de colores fríos** con respecto a la cantidad de color utilizado en los personajes.

-La saturación en general es media, mientras que la luminosidad es media-alta.



# Combinaciones Sexo Masculino

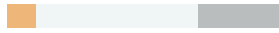

Complementarios cercanos  
Saturación Baja  
Luminosidad Alta



Gama múltiple  
Saturación Media  
Luminosidad Media-Alta



Triada complementaria  
Saturación Media-Baja  
Luminosidad Alta



Dobles complementarios  
Saturación Media  
Luminosidad Media-Alta



Complementarios cercanos  
Saturación Baja  
Luminosidad Media-Alta



Gama múltiple  
Saturación Media  
Luminosidad Media



Dobles complementarios  
Saturación Media-Alta  
Luminosidad Alta



Gama múltiple  
Saturación Media  
Luminosidad Media



Complementarios cercanos  
Saturación Media-Baja  
Luminosidad Alta



Triada complementaria  
Saturación Media  
Luminosidad Media-Alta



Triada complementaria  
Saturación Media  
Luminosidad Media-Alta



Gama múltiple  
Saturación Baja  
Luminosidad Media



Triada complementaria  
Saturación Media  
Luminosidad Alta



Triada complementaria  
Saturación Media Baja  
Luminosidad Alta



Gama múltiple  
Saturación Baja  
Luminosidad Media-Alta



Complementarios  
Saturación Media  
Luminosidad Media-Alta



Complementarios  
Saturación Media-Baja  
Luminosidad Media



Gama múltiple  
Saturación Media  
Luminosidad Media



Triada complementaria  
Saturación Media  
Luminosidad Media



Triada complementaria  
Saturación Media  
Luminosidad Media



Gama múltiple  
Saturación Media  
Luminosidad Media



Complementarios cercanos  
Saturación Baja  
Luminosidad Media

Se observó la personalidad y los sentimientos de cada personaje femenino para analizar si los colores que se utilizan en ellos interpretan esas características. Para esto se utilizó parte de la matriz desarrollada por Ingrid Calvo y según estos criterios se observó a los personajes (la matriz completa se puede apreciar en la página 140).

A continuación se puede observar qué colores fueron utilizados cuando se muestran distintos conceptos en los personajes principales y si coinciden con la matriz propuesta.

Observaciones que se pueden hacer respecto a los colores utilizados:

- En los conceptos positivos y activos se puede decir que en los personajes femeninos se encontraron colores primarios y secundarios, entre otros colores, por lo que coincide con la matriz. Con respecto a la saturación, en general es media, cosa que no coincide con la matriz, lo ideal sería que tuviesen una saturación alta. Sobre la luminosidad en los conceptos positivos y activos de los personajes femeninos en general es alta, lo que coincide con la matriz.

- En los conceptos negativos y pasivos femeninos encontramos menos colores primarios y secundarios, por lo que coincide con la matriz. La saturación en general es baja, lo que también coincide con la matriz, sin embargo, la luminosidad siempre es alta y no coincide con la matriz.

- En los conceptos positivos y activos de los personajes masculinos encontramos matices primarios y secundarios, pero también muchos otros matices, por lo que en algunos casos no coinciden con la matriz. Con respecto a la saturación, esta es media baja en general, por lo que tampoco coincide con la matriz. Sobre la luminosidad se puede decir que en general es media alta, por lo que en algunos casos no coincide con la matriz.

- En los conceptos negativos y pasivos masculinos encontramos menos colores primarios y secundarios, sin embargo igual están presentes. En general coincide con la matriz en los colores grises. Con respecto a la saturación se puede decir que en general es media baja, por lo que en algunas ocasiones no coincide con la matriz, mientras que en el caso de la luminosidad en general es media, lo que no coincide con la matriz.

# Colores y conceptos

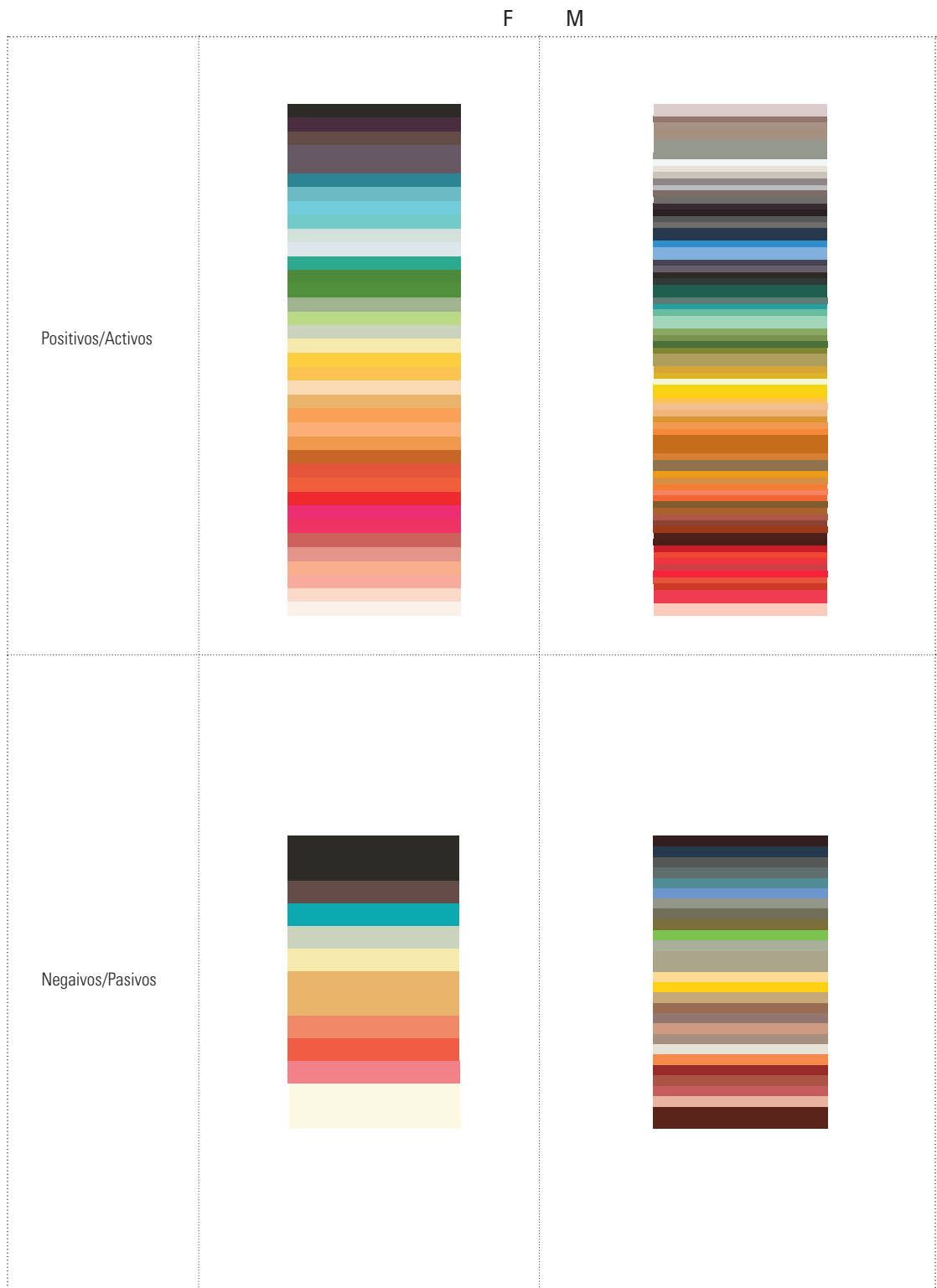

En esta parte del análisis se observó qué colores se utilizaron para cada personaje y qué conceptos el personaje estaba demostrando en esa situación específica. Mediante aquella observación se escribió un resumen de lo que debería haber sido distinto para mostrar la conceptualización deseada en esa situación, según los criterios de la matriz. Se debe mencionar que esta observación fue muy general ya que lo deseado sería analizar cada personaje durante todo el libro, dado que los conceptos pueden variar según lo que suceda en la historia.

<b>Tipo de concepto</b>	<b>Matiz</b>	<b>Luminosidad</b>	<b>Saturación</b>
Positivo	Primarios o secundarios	Media-Alta	Alta
Negativo	Terciario, 4 <sup>o</sup> orden, 5 <sup>o</sup> orden. Principalmente cromático gris o acromático	Baja	Baja
Activo (intenso)	Cualquiera	Media	Alta
Pasivo (débil)	Cualquiera	Alta o baja	Baja
Pasivo (simple)	Primarios o secundarios. Acromáticos.	Media	Alta (con excepción de los acromáticos)
Pasivo (complejo)	Terciario, 4 <sup>o</sup> orden, 5 <sup>o</sup> orden.	Alta o baja	Baja
Sabroso (u oloroso)	Primarios o secundarios. Remiten al color del alimento.	Media-Alta	Alta
Insípido	Terciario, 4 <sup>o</sup> orden, 5 <sup>o</sup> orden. Principalmente cromático gris o acromático	Baja	Baja

Matriz creada por Ingrid Calvo para seleccionar colores.

## Combinaciones Sexo Femenino



Gama múltiple  
Saturación Media-Baja  
Luminosidad Alta

Conceptos: feliz y contenta. Estos se consideran positivos por lo que se podría haber usado más colores primarios con una saturación más alta.



Gama múltiple  
Saturación Baja  
Luminosidad Alta

Conceptos: Preocupación y miedo. Estos se consideran negativos por lo que se podría haber usado otra combinación de colores además de tener una luminosidad baja.



Triada complementaria  
Saturación Media-Baja  
Luminosidad Alta

Conceptos: triste y confundida. Estos se podrían considerar negativos y de debilidad por lo que los matices están bien seleccionados pero la luminosidad podría ser más baja.



Triada complementaria  
Saturación Media-Alta  
Luminosidad Media-Alta

Conceptos: feliz y contenta. Estos se consideran positivos por lo que la paleta de colores está bien elegida y tanto su luminosidad como saturación están correctas.



Gama múltiple  
Saturación Media-Baja  
Luminosidad Alta

Conceptos: triste y confundida. Estos se podrían considerar negativos y de debilidad por lo que los matices están bien seleccionados pero la luminosidad podría ser más baja.



Triada complementaria  
Saturación Media-Baja  
Luminosidad Alta

Conceptos: feliz y contenta. Estos se consideran positivos por lo que la paleta de colores podría haber tenido una combinación distinta a partir de seleccionar colores con una saturación más alta.



Dobles complementarios  
Saturación Media-Baja  
Luminosidad Media-Alta

Conceptos: Feliz y entretenida. Estos se consideran positivos por lo que la paleta de colores parece correcta sin embargo la saturación podría haber sido más alta.



Complementarios cercanos  
Saturación Baja  
Luminosidad Alta

Conceptos: Tranquila y cómoda. Estos se consideran positivos por lo que se podría haber usado más colores primarios con una saturación más alta.



Gama múltiple  
Saturación Media Baja  
Luminosidad Alta

Conceptos: Feliz y emocionada. Estos se consideran positivos y por lo que los matices seleccionados podrían haber sido colores primarios y con una mayor saturación.



Triada complementaria  
Saturación Media-Alta  
Luminosidad Media-Alta

Conceptos: Feliz y concentrada. Estos se consideran positivos por lo que la paleta de colores pareciera ser acertada al igual que la luminosidad y saturación.



## Combinaciones Sexo Masculino



Complementarios cercanos  
Saturación Baja  
Luminosidad Alta

Conceptos: feliz y contento.  
La paleta de colores seleccionada para este personaje podría haber utilizado más colores primarios además de una mayor saturación.



Dobles complementarios  
Saturación Media  
Luminosidad Media-Alta

Conceptos: Enojado e incomodo.  
Si bien la paleta de colores puede funcionar, la saturación y luminosidad de los colores podría haber sido más baja.



Gama múltiple  
Saturación Media  
Luminosidad Media-Alta

Conceptos: feliz y contento.  
La paleta de colores pareciera ser correcta sin embargo la saturación podría ser más alta.



Gama múltiple  
Saturación Media  
Luminosidad Media

Conceptos: feliz y contento.  
La paleta de colores podría jugar con otras combinaciones sin embargo la saturación y la luminosidad deberían ser más altas.



Triada complementaria  
Saturación Media-Baja  
Luminosidad Alta

Conceptos: feliz y disfrutando.  
El color predominante debería ser un color primario, sin embargo la saturación debiese ser más alta también.



Dobles complementarios  
Saturación Media-Alta  
Luminosidad Alta

Conceptos: feliz y aventurero  
La paleta de colores podría incluir más colores primarios sin embargo como está también funciona.



Complementarios cercanos  
Saturación Baja  
Luminosidad Media-Alta

Conceptos: relajado y optimista.  
La combinación de colores podría utilizar otros colores sin embargo como está podría utilizar una saturación más alta.



Gama múltiple  
Saturación Media  
Luminosidad Media

Conceptos: preocupado e inquieto  
La paleta de colores funciona sin embargo la luminosidad o saturación podrían ser más bajas en algunos colores.



Complementarios cercanos  
Saturación Media-Baja  
Luminosidad Alta

Conceptos: relajado y optimista.  
La combinación de colores podría utilizar otros colores primarios sin embargo como está la saturación podría ser más alta.



Triada complementaria  
Saturación Media  
Luminosidad Media-Alta

Conceptos: relajado y tranquilo.  
La paleta de colores parece ser adecuada sin embargo la saturación podría ser más alta.



Triada complementaria  
Saturación Media  
Luminosidad Media-Alta

Conceptos: Feliz y activo. La paleta de colores se considera adecuada y los niveles de saturación como de luminosidad también parecen correctos.



Complementarios  
Saturación Media  
Luminosidad Media-Alta

Conceptos: Feliz y ansioso. La paleta de colores podría haber integrado otro color primario como predominante, la luminosidad y saturación parecen correctos.



Gama múltiple  
Saturación Baja  
Luminosidad Media

Conceptos: preocupado y nervioso. La paleta de colores parece correcta, la saturación y luminosidad también.



Gama múltiple  
Saturación Media  
Luminosidad Media

Conceptos: incómodo y preocupado. La paleta de colores parece correcta sin embargo la saturación y luminosidad podrían ser más bajos.



Triada complementaria  
Saturación Media  
Luminosidad Alta

Conceptos: feliz y cómodo. La paleta de colores podría haber integrado colores primarios o secundarios más predominantes. La luminosidad podría ser media mientras que la saturación podría ser más alta.



Triada complementaria  
Saturación Media  
Luminosidad Media

Conceptos: feliz y cómodo. La paleta de colores debería incluir un color primario o secundarios predominante, la saturación y luminosidad podrían ser más altos.



Triada complementaria  
Saturación Media Baja  
Luminosidad Alta

Conceptos: incómodo y tenso. La paleta de colores pareciera correcta sin embargo la luminosidad podría ser más baja.



Triada complementaria  
Saturación Media  
Luminosidad Media

Conceptos: feliz y cómodo. La paleta de colores debería incluir un color primario o secundarios predominante, la saturación y luminosidad podrían ser más altos.



Complementarios  
Saturación Media-Baja  
Luminosidad Media

Conceptos: cómodo y feliz. La paleta de colores pareciera ser correcta sin embargo la saturación y luminosidad podrían ser más altas.



Gama múltiple  
Saturación Media  
Luminosidad Media

Conceptos: cómodo y feliz. La paleta de colores debiese incluir más colores primarios o secundarios. La luminosidad y saturación debiesen ser más altos.



Gama múltiple  
Saturación Baja  
Luminosidad Media-Alta

Conceptos: cómodo y activo. La paleta de colores funciona sin embargo la saturación debiese ser mayor al igual que la luminosidad.



Complementarios cercanos  
Saturación Baja  
Luminosidad Media

Conceptos: feliz y contento. La paleta de colores debería incluir un color primario o secundarios predominante, la saturación y luminosidad podrían ser más altos.

Al momento de analizar la combinación de colores cuando los personajes interactúan no se tomaron en cuenta los parámetros anteriores (con respecto a la armonía y la cantidad) y sólo se observó con respecto a los matices utilizados. Sólo se tomaron en cuenta las diferencias generales entre el personaje femenino y el personaje masculino y si existe una repetición en el uso de colores cuando están ambos personajes presentes.

- En el **sexo femenino** se puede ver que siempre que se interactúa con el sexo masculino **se utiliza por lo menos un color cálido, ya sea rojo, rosado o naranja**.

- En el caso de los **personajes masculinos, cuando interactúan con el personaje femenino en general se hace uso de un color frío**, un gris, café, azul oscuro o verde oscuro.

- Dentro de los colores utilizados en el contexto, se puede apreciar el uso de verde en muchas ocasiones, también se observa gris y café. Con respecto al resto de los colores varían.

- En los colores del contexto se pueden observar colores ni tan saturados ni con una alta luminosidad, por lo que probablemente no resaltan cuando están en uso.

- La paleta de colores del contexto en comparación con la de los personajes femeninos es distinta, ya que en los personajes existen muchos más colores rojos, rosados, naranjos y amarillos, mientras que si se compara la paleta de colores del contexto con los personajes masculinos los colores son similares a pesar de que en la paleta de personajes masculinos existan más azules.

Combinaciones con el Contexto

### 3.3.1.9. ILUSTRACIÓN

Las ilustraciones se ordenaron según su grado de iconicidad y su nivel de abstracción, basándose en los autores Charles Morris y Scott McCloud. También se ordenaron con respecto al nivel de semejanza con la realidad que posee cada ilustración, esto también basándose en los dichos de Charles Morris.

Con respecto al grado de iconocidad y el nivel de abstracción:

- El grado de iconocidad se midió en un comienzo en los rasgos físicos con la unión del detalle y las sombras.

- Por lo mismo, los primeros personajes presentan detalles tanto de color como de trazos.

- La diferencia de los primeros tres personajes con los tres siguientes es el uso de la sombra, ya que los del comienzo tienen una sombra en base a color plano gradiente y los próximos lo hacen con el trazo.

- La textura generada por el trazo le entrega mayor cercanía con la realidad, principalmente en los personajes humanos ya que acentúan sus rasgos físicos.

- A medida que estos detalles se van eliminando, ya sea en cantidad o por completo, es que se continúa con el orden. Lo mismo sucede con los colores, cuando existen gradientes y combinaciones se considera como más información por lo tanto un color plano por si solo se considera más abstracto.

Con respecto a la semejanza con la realidad:

- El orden toma en cuenta a los personajes humanos primero y después a los personajes animales.

- Aquellos animales que se mantienen dentro del marco de la realidad (como perro mascota, por ejemplo) se mantiene igual de real que los humanos, sin embargo aquellos que toman roles humanos quedan ordenados según que tan humanizados están. Mientras más humanizados, menos reales.

Grado de iconocidad / Nivel de abstracción

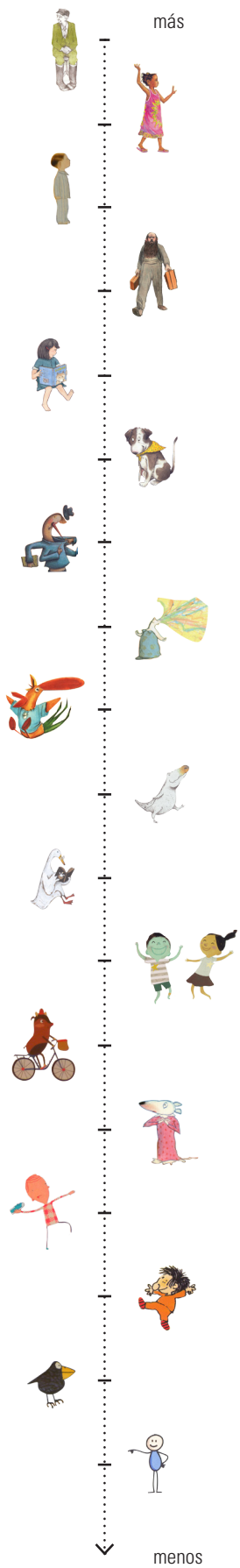

Nivel de semejanza con la realidad

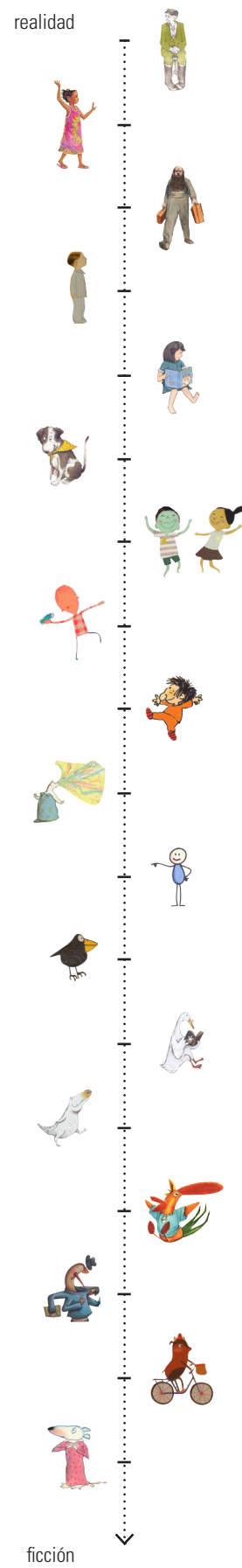

Como se puede observar en el diagrama de la página, existen algunas líneas rojas. Esto fue para destacar los personajes que se encontraron con más elementos estereotipados y para visualizar la presencia o no de una relación con el tipo de ilustración que poseen y su cercanía con la realidad.

-Claramente mientras menor sea el grado de iconocidad, menor es la cercanía con la realidad, ya que significa que hay una menor cantidad de elementos y detalles.

- Los casos destacados muestran que tanto personajes muy similares a la realidad como personajes muy lejanos a la realidad presentan estereotipos, por lo que el nivel de semejanza a la realidad no es directamente una influencia en la presencia de estereotipos.

- Lo mismo sucede con la iconocidad y abstracción, no existe un reflejo entre los niveles y la presencia de estereotipos.

- Si se comparan en números, en general son los casos menos icónicos los que presentan personajes estereotipados, pero la diferencia es de un personaje, por lo que no es necesariamente algo que siempre se repita.

Grado de iconocidad / Nivel de abstracción

Nivel de semejanza con la realidad

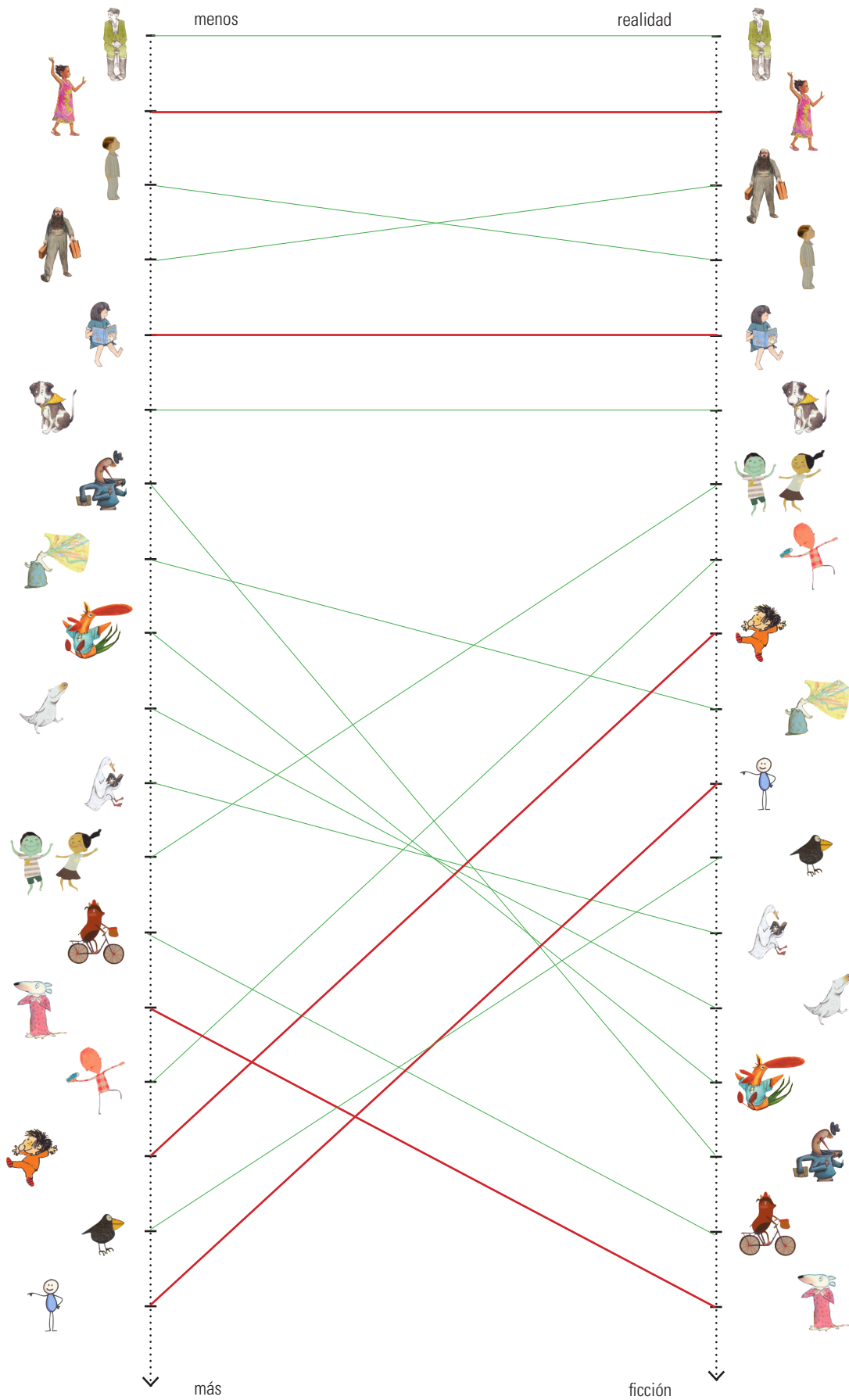



### **3.3.2. PERSONAJES SECUNDARIOS**

#### **3.3.2.1. INFORMACIÓN GENERAL**

Cuando se analizan los personajes secundarios, los filtros para analizar cambian, ya que se consideran todos los libros donde aparecen personajes con un sexo definido que no sean principales, esto incluye libros de fábulas y de cuentos cortos.

- De los 29 libros en total, existen 13 en los que se encuentran personajes secundarios femeninos.

- De los 29 libros en total, en 17 se encuentran personajes secundarios masculinos.

- Hay un total de 265 personajes secundarios femeninos y 209 masculinos.

- De los 265 personajes secundarios femeninos, 4 son animales.

- De los 209 personajes secundarios masculinos, 15 son animales.

- Se puede observar que existen libros que concentran más personajes secundarios que otros.

- En el caso del libro "Me gusta hacer cosas" y "El largo viaje del pequeño pudú" se puede observar que existe una cantidad más alta en personajes femeninos que en personajes masculinos, en ambos casos.

- Sin embargo, en el libro "De aquí de allá" es al revés, existen más personajes secundarios masculinos que femeninos.

Concentración de personajes femeninos



Concentración de personajes masculinos



### 3.3.2.2. FEMENINOS

El análisis de los personajes secundarios es general. Por ejemplo, en el color no se analizan las variantes de saturación y luminosidad, sólo se observó el color más predominante en cada sexo.

- De los 265 personajes secundarios femeninos, 90 tienen el cabello corto, 99 el cabello largo y 76 el cabello tomado.

- Con respecto a la vestimenta de los personajes secundarios, existen menos personajes analizados dado que algunos sólo son reconocibles por la zona superior y no muestran el cuerpo completo.

- Sin embargo, en la vestimenta se pueden ver 97 personajes con vestido, 54 personajes con falda y 20 personajes con pantalón o short.

- Existen 45 personajes con accesorios, 35 con decoraciones y 18 con ambos elementos.

- Como se puede observar, existe una gran cantidad de colores rojos, rosados y morados.

- En segundo lugar, también se puede observar el amarillo y naranja. El verde y azul se utiliza en menor escala.

**- Predominan los colores cálidos.**

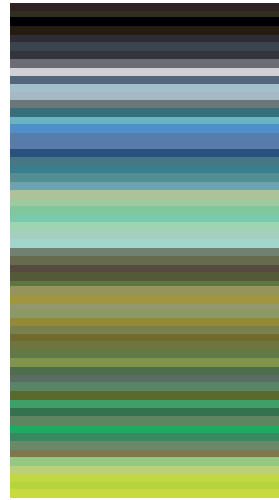
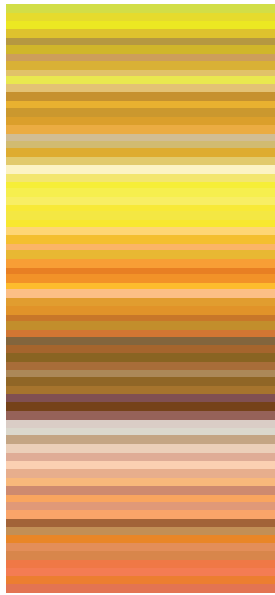
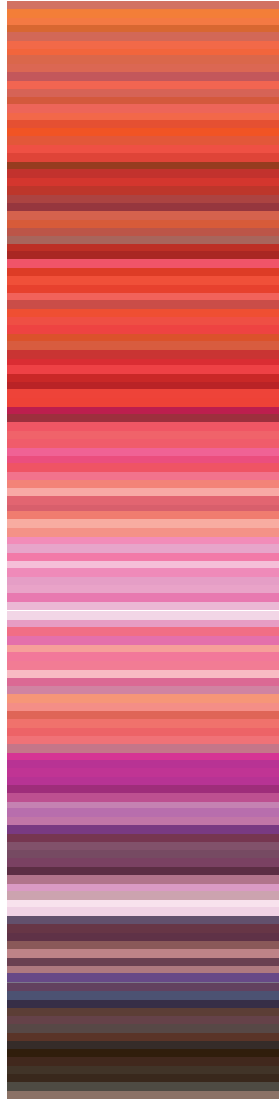

### 3.3.2.3. MASCULINOS

El análisis de los personajes secundarios es general. Por ejemplo, en el color no se analizan las variantes de saturación y luminosidad, sólo se observó el color más predominante en cada sexo.

- De los 209 personajes secundarios masculinos, 155 tienen el cabello corto, 4 tienen el cabello largo o tomado y 50 no presentan cabello.

- Sobre los rasgos físicos también se puede observar la presencia de bigote o barba. En 32 personajes hay presencia de vello facial, mientras que 178 no lo presentan.

- Con respecto a la vestimenta de los personajes secundarios, existen menos personajes analizados dado que algunos sólo son reconocibles por la zona superior y no muestran el cuerpo completo.

- En la vestimenta se pueden ver 35 personajes utilizando una pieza y 36 en los que no se sabe que están utilizando. Pero hay 137 personajes que utilizan dos piezas, 118 usan pantalones y 19 utilizan shorts.

- Existen 58 personajes que no utilizan accesorios ni decoraciones. Sin embargo, 100 presentan accesorios, 21 decoraciones y 24 tienen ambas.

- Como se puede observar, existe una gran cantidad de colores amarillos y naranjos, por lo que se podría decir que predominan. Sin embargo, la cantidad de colores azules también es similar.

- Se podría decir que la paleta de colores de los personajes secundarios masculinos es variada y no hay una inclinación hacia colores fríos o cálidos, ya que se hace uso de muchos matices de ambas temperaturas.

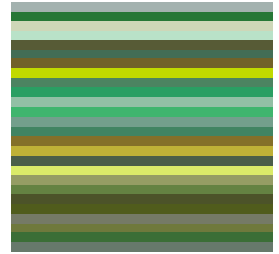
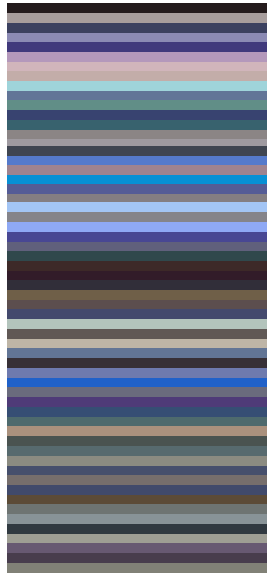

### 3.3.3. CONCLUSIONES DEL ANÁLISIS

#### INFORMACIÓN GENERAL

-Existen más personajes masculinos que femeninos, dando cuenta de que efectivamente existe un **desbalance** ya que al mostrar menos personajes principales masculinos la situación se vuelve desigual.

-El **antropomorfismo** es un recurso muy utilizado, sin embargo al humanizar a los animales estos adoptan roles establecidos, lo que en algunos casos continúa con la representación de estereotipos.

- En algunos casos, el **texto no especifica** en ningún momento que el personaje tiene un sexo determinado, dando cuenta de que el diseñador juega un rol protagónico en la decisión de otorgarle uno y no el otro.

- Algunos libros son exportados y **traducidos**, proceso en el que el lenguaje le otorga un sexo a personajes que en otro idioma es neutro.

- Hay libros que vienen de otros países en los que se muestran otras culturas y por desconocer sus tradiciones y su vocabulario, en algunos casos, se pueden **interpretar** de manera incorrecta.

#### CONSTRUCCIÓN DEL PERSONAJE

-En la mayoría de los casos el **cabello es utilizado para diferenciar** a personajes femeninos y masculinos

-Son **pocos los casos en que se utilizan los rasgos físicos y la anatomía para diferenciar** el sexo del personaje.

- La vestimenta más utilizada por personajes femeninos son vestidos mientras que en los masculinos son las camisas. Esto es reflejo de las **diferencias** que se hacen entre el sexo femenino y masculino.

- El **tipo de estampado decorativo** en personajes masculinos son solo líneas mientras que en los personajes femeninos son líneas, puntos, flores y el uso de vuelos, demostrando entonces que se hacen **diferencias entre sexos**.

- La **vestimenta para dormir** también está muy diferenciada entre personajes masculinos y femeninos.

### INTERACCIÓN ENTRE SEXOS

- La actitud entre hombres y mujeres es igual de variada y depende del contexto de la historia, más que de si están interactuando los sexos.
- El tipo de relación mostrada en general es similar, sin embargo, hay que mencionar que el personaje femenino se muestra en muchas ocasiones dentro del marco de la **maternidad**, mientras que el personaje masculino se encuentra rara vez en la situación de paternidad.

### MATIZ

- En la vestimenta, la paleta de colores es similar entre personajes femeninos y masculinos aunque hay que mencionar la **ausencia del color morado**. Lo mismo sucede con los accesorios.
- La paleta de colores de las decoraciones es distinta, en los femeninos es más cálida y en los masculinos fría. Sin embargo, esto va de la mano con que el tipo de decoraciones, que también es distinta, por lo que las decoraciones en sí ya hacen diferencias entre el sexo femenino y masculino.
- Si bien no hay predominancia en algunos colores, se puede decir que en los personajes masculinos existe una gama más amplia de colores como el azul y el verde. En ambos casos hay muchos rojos, sin embargo, **en los personajes femeninos hay rosados**, cosa que no ocurre en los personajes masculinos.

### SATURACIÓN

- La saturación en la vestimenta femenina en general es baja, a diferencia de los personajes masculinos que son muy variados. Sin embargo, con respecto a las decoraciones es todo lo contrario.
- Los colores más saturados, en ambos casos, son cálidos. Sin embargo, en los menos saturados los personajes masculinos tienen muchos grises, mientras que los personajes femeninos no sólo tienen gris pero también amarillo.
- De manera sutil, todo esto demuestra que existen diferencias entre cómo se muestran los personajes femeninos y los personajes masculinos, aunque sean diferencias muy leves.



## LUMINOSIDAD

- Con respecto a la vestimenta, accesorios, decoraciones, piel y cabello, se puede decir que no hay diferencias entre personajes femeninos y masculinos.

- La luminosidad en general de ambos personajes es **alta**.

## MEDIO PRIVADO

- No existen diferencias entre el sexo femenino y masculino por lo que se demuestra que la paleta de colores de este medio no hace diferencia entre un sexo y el otro.

## MEDIO PUBLICO

-En los personajes masculinos no existen matices predominantes, mientras que en los femeninos los colores primarios son muy notorios. La saturación en general es baja y la luminosidad es alta en ambos, por lo que nuevamente se demuestra que **no se hacen diferenciaciones entre los sexos cuando se muestran en el mismo medio.**

## MEDIO EN GENERAL

- En los medios femeninos se encontraron **diferencias entre un medio y el otro**, en especial con respecto a la luminosidad, lo que demuestra que a los personajes femeninos se les tiende a dar un espacio más iluminado cuando están en el espacio público.

- En los personajes masculinos no se ven diferencias..

## COMBINACIONES

- En los personajes femeninos se puede ver que el color rosado siempre va acompañado de colores claros tales como el blanco. Esto demuestra que cuando se utiliza, se busca que resalte para que sea muy visible su uso.

- Los personajes femeninos humanos siempre presentan el uso del rosado, mientras que cuando son personajes animales no utilizan rosado. Esto puede significar que el antropomorfismo no hace necesaria la presencia de un color estereotipado en el personaje.

- En las combinaciones de los personajes femeninos, los colores más predominantes eran su mayoría cálidos.

- En los personajes masculinos se puede ver que el color azul siempre que es utilizado está combinado con un color cálido.

- En las combinaciones de los personajes masculinos, los colores más predominantes eran en su mayoría fríos.

**- En esta sección del análisis queda demostrado que existe una diferencia de temperatura entre los colores utilizados en personajes femeninos y personajes masculinos.**

#### COMBINACIONES Y CONCEPTOS EN GENERAL

- No siempre se coincide con la matriz, sin embargo, los personajes femeninos tienden a acercarse bastante a lo que se propone en la tabla. Por otro lado, los personajes masculinos rara vez coinciden con la matriz, por lo que **existe la posibilidad de que no se esté pensando en los conceptos** que el personaje quiere demostrar y que se estén priorizando otras características del personaje al momento de diseñarlo.

#### COMBINACIONES, CONCEPTOS Y PERSONAJES

**- En general los personajes que son animales se aproximan bastante a la matriz**, sin embargo hay que mencionar que estas combinaciones están limitadas por el contexto en donde se desarrolla la historia las características físicas y luego en su concepto.

#### COMBINACIONES, INTERACCIÓN Y CONTEXTO

- El personaje femenino siempre que interactúa con el masculino lleva un color cálido en su combinación, mientras que los personajes masculinos siempre llevan un color frío. Esto demuestra nuevamente que **existe una diferencia en la selección de colores por el sexo que tienen los personajes.**

- El contexto utiliza mucho **verde**, lo que puede significar que dicho color está relacionado a la **neutralidad** para el contexto.

## ILUSTRACIÓN

- Se puede observar que claramente no hay una relación directa entre la presencia de estereotipos en las imágenes con el tipo de ilustración utilizada. Sin embargo, hay que mencionar que los casos de **más iconicidad son los más propensos a utilizar estereotipos**, ya que mientras menos parecido sea a la realidad, la intención de que sea reconocible rápidamente puede incentivar la idea de usar generalizaciones en elementos que terminan potenciando los roles de género.

## PERSONAJES SECUNDARIOS

- Hay más personajes femeninos que masculinos y a su vez no hay muchos personajes animales en ambos casos. Esta es una diferencia con los personajes principales, ya que habían bastantes.

- En los personajes secundarios se pueden ver las mismas conclusiones a las que se llegó con los personajes principales. Los personajes femeninos usan vestidos, el cabello largo y los colores que predominan en su paleta de colores son **cálidos**, en especial rojos y rosados.

-Por otro lado, los personajes masculinos utilizan pantalones, el cabello corto en general y utilizan **vello facial** en algunos casos. La paleta de colores es variada.



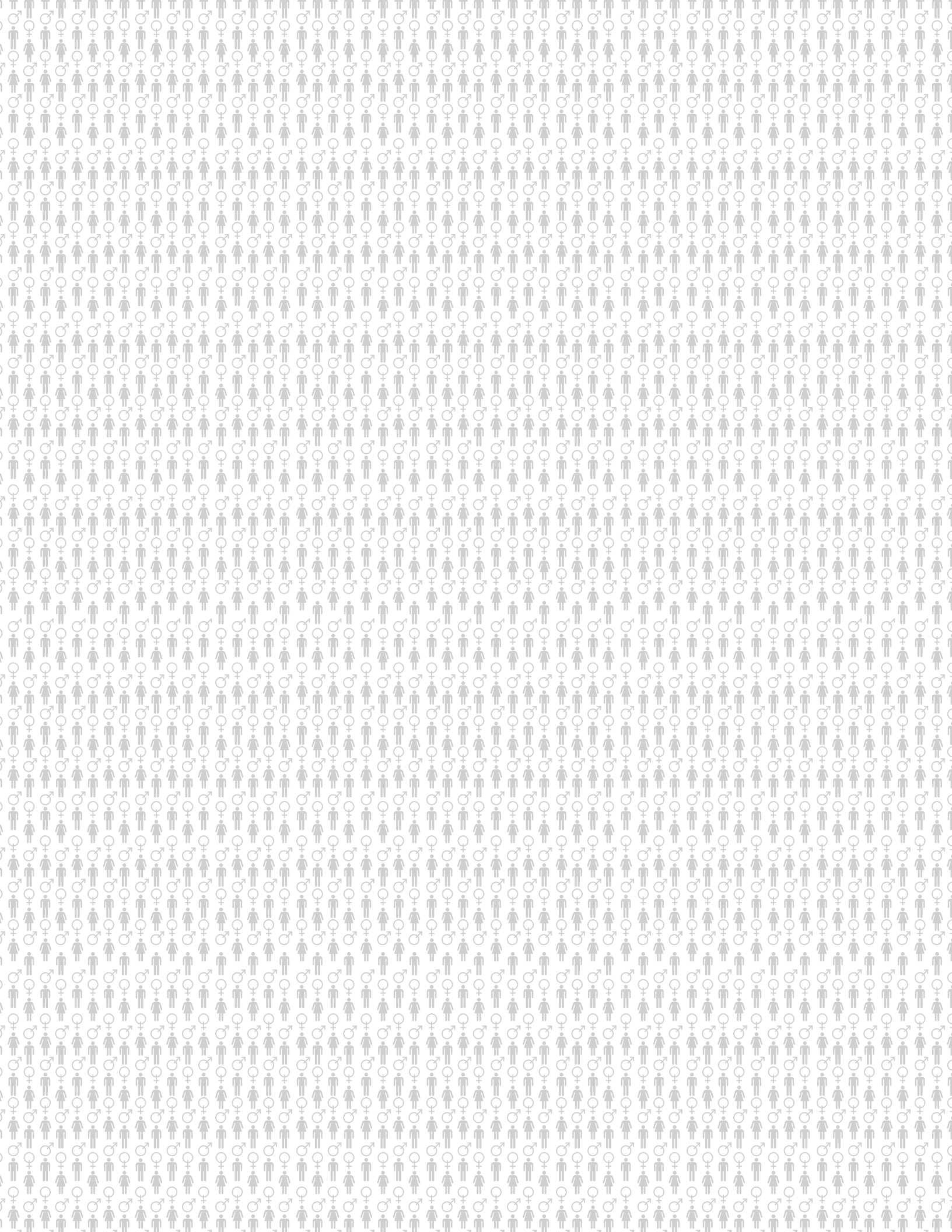

# **PARTE II. PROYECTO**

# 4. PLANIFICACIÓN DEL PROYECTO

## 4.1. LA RESPONSABILIDAD DEL DISEÑO

Los diseñadores tienen una responsabilidad con respecto al mensaje que se está entregando a niños y niñas del país, por lo que se hace necesario desarrollar un proyecto relacionado con el diseño para la gente.

Construir una imagen no debiese provenir de caprichos personales o de principios estéticos universales. Tal como se observó durante el análisis de las imágenes, existen decisiones con respecto al color que tienen conexión con el contenido entregado. Lo mismo sucede con el tipo de ilustración utilizada. Por lo mismo, es necesario situarse en la realidad actual de la gente y considerar cuál es la realidad que se desea obtener después de que la gente perciba los mensajes entregados. Además, dado el cuestionamiento previo con respecto a la responsabilidad que tienen las instituciones sobre los mensajes relacionados al género y entregados en las etapas de educación, se vuelve necesario considerar la responsabilidad del diseño como disciplina. Los diseñadores debiesen tener "motivación para su creación" y para poder cumplir sus propósitos, su intención se debiese centrar en "transformar una realidad existente en una realidad deseada" (Frascara, J. 2000). Por lo mismo, es necesario entender que esta realidad no está constituida por formas gráficas, sino más bien por personas. También, hay que considerar que el propósito de diseñar comunicación visual debiese ser afectar el conocimiento, las actitudes y el comportamiento de la gente.

Hay que comprender que la forma de un mensaje es lo que le entrega la fuerza necesaria para comunicar lo que se desea. "Resulta en una expansión de la experiencia visual del público; refuerza la relación simbólica entre forma y contenido; intensifica la experiencia visual del observador; guía el acto visual en términos de jerarquías y secuencias; confiere valor estético al objeto; genera placer; despierta una sensación de respeto por la habilidad y la inteligencia del autor y conecta al observador con valores culturales que trascienden la estricta función operativa del diseño" (Frascara, J. 2000). Esto significa que la forma del mensaje que se desee entregar a través de este proyecto debe ser construida de manera muy cuidadosa.

Para esto es necesario recordar que el problema del sexismo lleva consigo conductas específicas, practicadas por las personas que en este caso se pueden ver a través del uso de estereotipos en las imágenes. Por lo tanto, cuando se trata de lograr que un público objetivo abandone una conducta indeseable, en este caso el uso de estereotipos, intentar prohibir esa conducta no es la solución. Más bien, se debe intentar reemplazar esa conducta habitual por otra que se pueda presentar como más deseable. De esta manera, el diseño puede lograr mejorar el desempeño humano y la calidad de vida, ya que como diseñadores tenemos una responsabilidad profesional (de crear un mensaje detectable, discriminable, atractivo y convincente), una responsabilidad ética (mensajes que apoyen valores humanos), una responsabilidad social (contribuir de manera positiva o al menos no negativa a la sociedad) y una responsabilidad cultural (objetos visuales que contribuyan al desarrollo de la cultura).



## 4.2. OPORTUNIDADES DE DISEÑO

Teniendo en cuenta la responsabilidad que se tiene como diseñadores con respecto a los mensajes entregados en las imágenes, en conjunto con la información generada a partir de la investigación realizada es que se consideran las siguientes oportunidades de diseño.

### OPCIÓN 1: COLEGIOS



En una primera instancia se pensó en diseñar un producto que se utilizara en los colegios, de tal manera que los docentes pudiesen utilizarlo en conjunto con los niños y que se pudiese conversar con respecto al tema en la misma sala de clases. Por lo anterior mencionado, esta opción se llamó "Kit para educar, concientizar y generar conciencia sobre los estereotipos de género transmitidos por las ilustraciones de los cuentos infantiles". Si bien parecía una propuesta interesante de proyecto se descartó dada las dificultades que se presentarían durante el corto tiempo en el que se iba a desarrollar el proyecto. Aun así se podría considerar como proyecto futuro.



Como segunda opción se consideró hacer una herramienta que ayudara a las personas que seleccionan los libros que serán entregados a los colegios, con el fin de que al momento de elegir el material, sean aquellos libros que tienen menos estereotipos de género en las ilustraciones. En este caso se proponía un “kit” para testear y analizar los libros infantiles, con el fin de detectar los posibles estereotipos transmitidos en los cuentos que serán entregados. Para desarrollar este proyecto hubiese sido necesario desarrollar una metodología de análisis, considerado interesante pero complejo y dado el tiempo que se tenía para desarrollar el proyecto y la necesidad de otras disciplinas para llevarlo a cabo se decidió que no era la mejor opción. Al igual que la primera opción, también se puede considerar como proyecto a futuro.

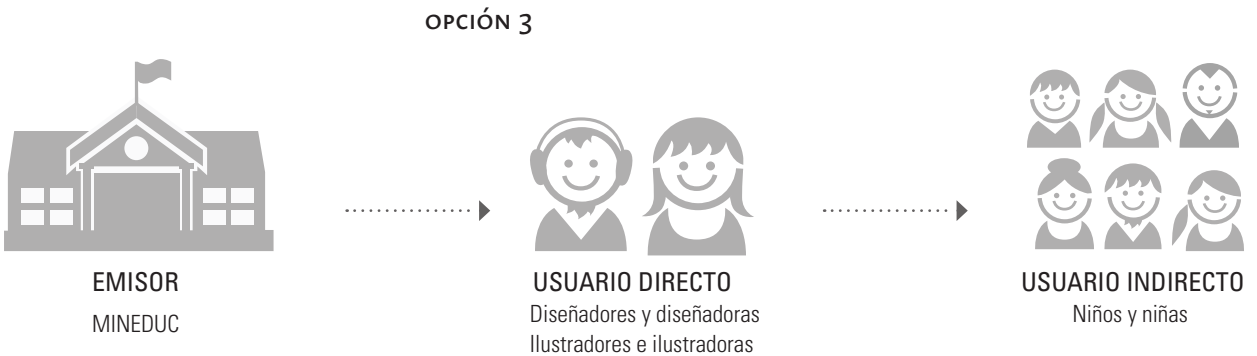

Como tercera opción se consideró hacer una herramienta de diseño que ayudara a evitar la creación de personajes con estereotipos. Por lo mismo entonces se consideró hacer un proyecto avalado por alguna institución gubernamental que incentive la construcción de personajes sin utilizar estereotipos de género. Se consideró la opción más acertada considerando el tiempo para desarrollar el proyecto además de considerarse la opción más interesante dado que propone una herramienta que aporta con respecto al tema social pero también dentro del mundo del diseño. Por lo tanto esta fue la opción que se decidió llevar a cabo.

## 4.3. DESCRIPCIÓN

### 4.3.1. BRIEF DEL PROYECTO

#### QUÉ

El proyecto consiste en una guía que contiene un conjunto de lineamientos para diseñar personajes ilustrados de cuentos infantiles sin transmitir estereotipos de género.

#### POR QUÉ

La discriminación por género es un problema que se vive en todo el mundo desde los inicios de la historia por temas religiosos, culturales, entre otros. Chile no es una excepción y si bien se han logrado avances en esta materia, la brecha de desigualdad entre hombres y mujeres continúa presente. En muchos casos, de manera invisible. Tanto hombres como mujeres se pueden ver afectados por la naturalización del machismo desde su nacimiento, esto debido a un contexto en el que el hombre siempre se considera como la figura fuerte y líder de la sociedad. Debido a que en las imágenes se pueden encontrar elementos que potencian las diferencias entre mujeres y hombres, es que se decide encontrar un camino mediante el diseño gráfico para aportar en que se generen cambios con respecto a la equidad de género desde la primera infancia, a partir de la construcción de las imágenes de los libros que se les presentan de manera obligatoria.

#### PARA QUÉ

La finalidad del proyecto es generar conciencia con respecto a la presencia de estereotipos de género en las ilustraciones de los cuentos infantiles.

#### CUANDO

La guía se utiliza antes y durante el proceso de ilustrar, en el caso de alumnos de institutos o universidades se puede utilizar en sus bibliotecas o pedir prestado para hacer uso en sus hogares, y en el caso de las editoriales, con la presencia de un ejemplar siempre en el escritorio. En el caso de ser un ilustrador o diseñador freelance, la editorial puede prestar la herramienta o el profesional puede comprarla.

#### DÓNDE

El contexto del proyecto se centra en el mundo editorial infantil en Chile. Por lo mismo, la guía se entregaría en universidades, institutos y editoriales nacionales.

#### **PARA QUIÉN**

El público objetivo del proyecto son diseñadores gráficos e ilustradores (titulados como también estudiantes de ambas disciplinas). Si bien ellos son los usuarios, los beneficiados son los niños, niñas y familias de Chile.

#### **4.3.3. USUARIOS**

##### **DESTINATARIOS**

Los principales destinatarios del proyecto son diseñadores e ilustradores que trabajen dentro del mundo editorial infantil, ya que serán ellos quienes generarán las imágenes de los cuentos infantiles sin utilizar estereotipos.

La guía busca generar conciencia en los diseñadores al momento de desarrollar ilustraciones para niños y niñas, con la intención de que en un futuro no existan los estereotipos de género en las imágenes de los cuentos infantiles.

##### **BENEFICIARIOS DIRECTOS**

Los beneficiarios directos del proyecto serán las editoriales e instituciones que reciban este material, para que estas incentiven su uso, dado que a través de él se podrán informar y generar ilustraciones sin estereotipos de género en el futuro.

##### **BENEFICIARIOS INDIRECTOS**

Niños y niñas que en un futuro recibirán los libros desarrollados con la guía, ya que no tendrán estereotipos de género en sus imágenes.

##### **CONTRAPARTES**

Todas aquellas fundaciones e instituciones que buscan erradicar las desigualdad de género: universidades, institutos, editoriales y talleres que ayuden a difundir el proyecto. Entidades que patrocinen o financien el proyecto, como los fondos concursables.

#### 4.3.4 FLUJOGRAMA

En la siguiente página se puede observar el flujograma de uso de la herramienta, desde el momento en que sale de imprenta hasta que es utilizado por el en distintos contextos.

#### 4.3.5. LINEAMIENTOS DE DISEÑO

##### BRANSTORMING

Para poder tomar las decisiones de diseño más pertinentes para desarrollar este trabajo, fue necesario hacer una lluvia de ideas sobre los conceptos que se relacionaban con lo que se necesitaba, además de las necesidades que se observaron en el flujograma. Dentro de este listado de conceptos, se destacaron los más necesarios para que la herramienta funcione.

##### PRIMERAS DECISIONES

Con este listado se pudo decidir ciertos aspectos que la guía tuvo que considerar.

- Debe ser impresa, ya que quien la utiliza debe trabajar simultáneamente con ella, y dado que el proceso de creación no siempre es digital, es necesario que sea análoga.
- Por lo mismo, debe tener un cierre de seguridad en el caso de que se mueva de lugar.
- La encuadernación tendrá que ser anillada para que se pueda observar el contenido sin que el libro se cierre.
- La paleta de colores deberá tener una combinación de colores cálidos y fríos.

##### Conceptos relacionados

Atractivo  
Didáctico  
Claro  
Jerarquía  
Interesante  
Llamativo  
Cómodo  
Transportable  
Estructurado  
Neutral  
Simple  
Físico  
Cálido  
Cercano  
Accesible



Guía impresa



Se distribuye a las distintas instituciones



Se entrega a las personas a cargo de la editorial

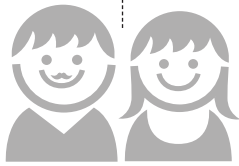

Se entrega a las autoridades pertinentes (jefe de carrera)



Se les entrega a los diseñadores de la editorial para que la revisen.

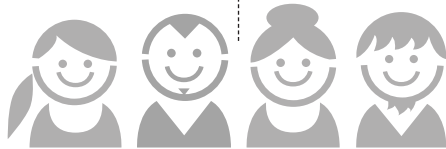

Las autoridades informan a profesoras y profesores de la llegada de la guía para que incentiven su uso en los alumnos.

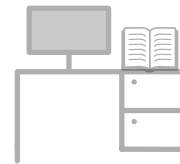

Se guarda hasta que llegue un proyecto relacionado con el tema

UNIVERSIDADES E INSTITUTOS

EDITORIALES



Material queda guardado en biblioteca.



Al llegar un proyecto, se utiliza durante la creación del personaje (en el caso de que el trabajo se desarrolle por un freelance, editorial se hace cargo de prestar el material durante la duración del proyecto).



Alumnos pueden acceder al material cuando sea necesario.

## **4.4. ANTECEDENTES Y REFERENTES**

### **4.4.1. ANTECEDENTES**

Para este proyecto, los antecedentes se consideraron como el material existente similar al proyecto que se deseaba llevar a cabo. Se revisó material digital como también material análogo y se intentó encontrar guías que estuviesen relacionadas al género como también al diseño. Para observar esta información se construyeron fichas en donde se recopiló la información pertinente para este trabajo.

**País:** Chile

**Fuente:** <http://www.minmujeryeg.gob.cl>

**Autor(a):** Equipo Digital y de Diseño de la Secretaría de Comunicaciones (SECOM) junto el SERNAM

**Año:** 2016



Guía ilustrada para  
una comunicación **sin**  
estereotipos de género



## **PALABRAS CLAVE**

Ilustración, público objetivo, difusión, diagramación, contenido

## **OBSERVACIONES**

- La guía contiene información similar a la del proyecto propuesto sin embargo tiene un enfoque más relacionado con el contenido que con la imagen.
- La diagramación presenta distintos grados de jerarquía en el texto y en la imagen
- La ilustración cumple un rol fundamental en la entrega del mensaje
- Se utiliza una paleta de colores complementaria
- La única manera de obtenerla es ingresando al sitio web de la página, se lanzó en marzo pero no se encontró un incentivo para su utilización posterior a el lanzamiento en marzo. La guía se entregó a tuiteros, tuiteras y personas relevantes dentro del mundo de la comunicación
- No se comprende cuál es el público objetivo dado que posee consejos que relacionan tanto diseño como contenido
- Está redactada de tal manera que los títulos presentan una temática y el texto pequeño explica porqué esa temática es importante. La ilustración como recurso para ejemplificar la solución pasa a ser la forma de entregar el consejo.



**País:** Chile

**Fuente:** <http://plandelectura.gob.cl/recursos/bibliotecas-de-aula-como-mantenerlas-activas/>

**Autor(a):** Ministerio de Educación

**Año:** 2014



**PALABRAS CLAVE**

Bibliotecas de aula, educación, lectura

**OBSERVACIONES**

- La guía esta orientada para que se incentive el uso del material de las bibliotecas de aula
- Entrega información sobre los beneficios de la existencia de este material y cómo las educadoras de párvulos pueden generar un gran aporte en los niños si aprovechan aquella instancia
- El principal objetivo de la guía es que las educadoras recuerden de usar este material
- Tiene bastante texto pero siempre va acompañado de una imagen
- Tiene bastantes fotografías de los libros en uso
- Es una guía que se difunde a través del sitio web del plan nacional de lectura.

**País:** Chile

**Fuente:** <http://plandelectura.gob.cl/recursos/guia-leer-adaptar-e-interpretar-narraciones/>

**Autor(a):** Mónica Bombal, Natalia García y Josefa Ruiz Tagle

**Año:** 2013



**PALABRAS CLAVE**

Lectura, educación, narración

**OBSERVACIONES**

- La guía contiene consejos para educadoras de párvulo con respecto a la narración
- Este proyecto se desarrolla gracias al Plan Nacional de Lectura del gobierno de Sebastián Piñera llamado "Lee Chile Lee" y la institución a cargo de su desarrollo fue el Ministerio de Educación.
- La guía contiene mucho texto pero se acompaña en muchas ocasiones de imágenes y diagramas.
- La intención de la guía es entregar herramientas para desarrollar de una mejor manera la narración hacia los niños.
- Es informativa, tiene un tono neutro.
- Dice que está dirigida a educadoras, pero no a educadores.
- Su usuario indirecto son niños y niñas.

**País:** España

**Fuente:** <http://www.dosta.org>

**Autor(a):** Ministerio de sanidad, servicios sociales e igualdad

**Año:** 2013



**PALABRAS CLAVE**

Estereotipos, Instituciones, punto de partida

**OBSERVACIONES**

- La guía busca ser un punto de partida para generar cambios a largo plazo con respecto al tema
- El objetivo general de la campaña es concientizar a la población sobre los prejuicios y estereotipos que se presentan frente la comunidad gitana.
- La campaña consiste en más materiales también
- La guía contiene imágenes, sin embargo tiene muchos elementos, mucho texto y decoraciones que dificultan un poco la lectura.
- Los colores que se utilizan estan ligados al contexto en el que se encuentran, dado que son los colores de la bandera española.
- La campaña es realizada por las instituciones gubernamentales del país, con apoyo de otras instituciones dándole así más importancia.

País: Países Vascos

Fuente: <http://www.frenaelrumor.org/data/files/pdfs/guia-frenaelrumor.pdf>

Autor(a): Vitoria Gasteiz

Año: 2012



### PALABRAS CLAVE

Estereotipos, contenido, tono

### OBSERVACIONES

- La guía se contruye con la intención de generar conciencia con respecto a los inmigrantes
- La guía busca empatía de parte de los ciudadanos hacia los inmigrantes
- La guía se considera utilizable por cualquier persona
- Su misión es ser un punto de partida para comenzar un cambio
- Presenta mucha información para contextualizar su construcción y se presentan 5 rumores los cuales se analizan en profundidad.
- El libro es casi puro texto, no existen muchas imágenes que acompañen.
- Tiene un formato pequeño.

**País:** Costa Rica

**Fuente:** [http://www.ina.go.cr/asesoria\\_genero/guia\\_uso\\_incluyente\\_lenguaje.pdf](http://www.ina.go.cr/asesoria_genero/guia_uso_incluyente_lenguaje.pdf)

**Autor(a):** Victoria Atravia, Dунnia Espinoza, Ileana Marín, Equipo Asesoría para la Igualdad y Equidad de género y Luis Rodríguez.

**Año:** 2010



**PALABRAS CLAVE**

Contenido, público objetivo, objetivos

**OBSERVACIONES**

- La guía contiene información que busca un objetivo similar al del proyecto
- Presenta un tono neutral, en donde se proponen distintos cambios del lenguaje pero no se norman
- El público objetivo son instituciones de educación y docentes.
- Se utilizan tablas para mostrar información, pero no existe el uso de imágenes para acompañar el texto.
- Es de un formato pequeño
- Contiene pocas páginas, pero bastante texto
- Aborda la misma temática del proyecto presentado aquí pero desde la mirada de la lingüística.

**ANTECEDENTE:** Know your onions, graphic design.

**Nº 07**

**País:** Holanda

**Fuente:** <http://www.handeyesupply.com/products/know-your-onions-graphic-design>

**Autor(a):** Drew de Soto

**Año:** 2014

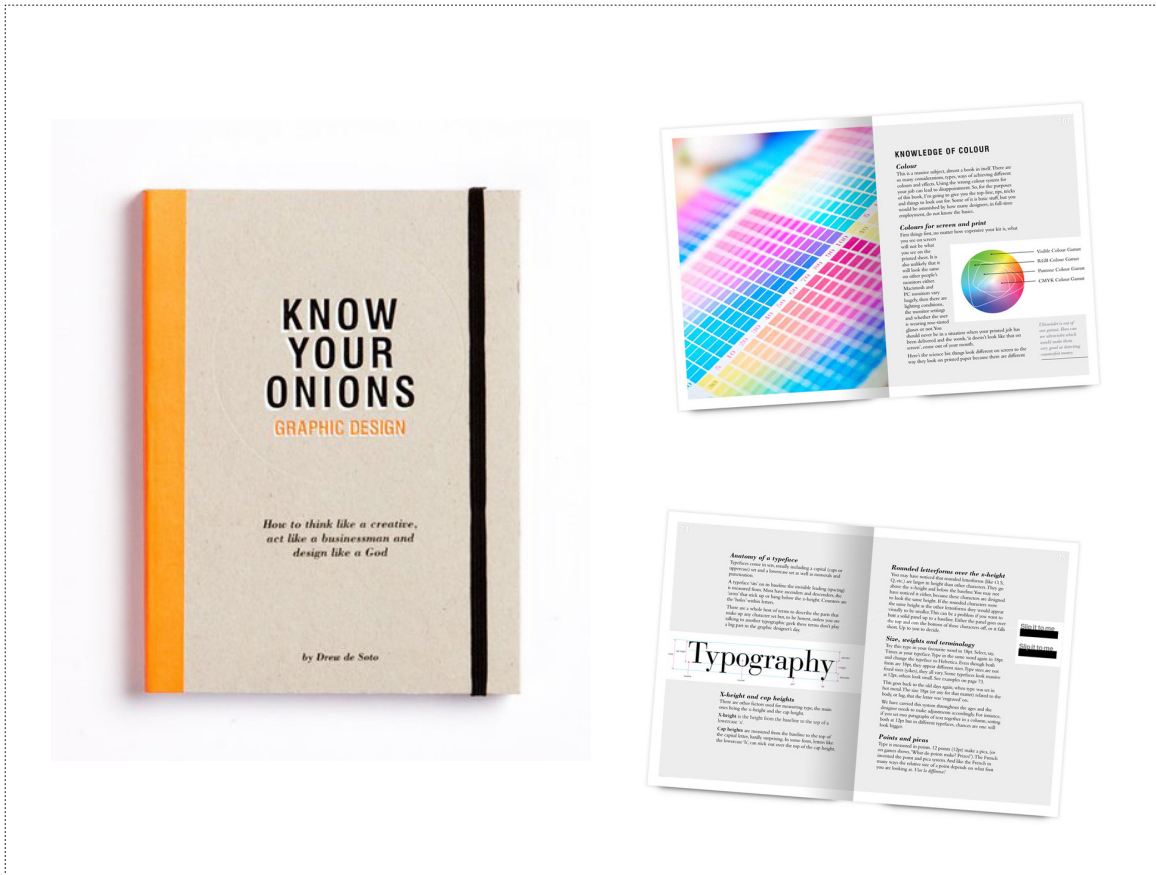

**PALABRAS CLAVE**

Contenido, público objetivo, formato

**OBSERVACIONES**

- La guía contiene consejos para diseñadores gráficos
- Utiliza un tono cercano, con la intención de simpatizar con quien la lee
- Tiene un elástico que ayuda a mantener la guía segura en el caso de ser transportable
- El contenido de la guía son consejos con respecto a distintos elementos utilizados en el diseño gráfico
- El público objetivo de la guía son diseñadores gráficos
- Tiene texto pero casi siempre va acompañado de algún ejemplo o algún comentario.
- Tiene páginas entre medio para tomar notas o para hacer bocetos.

#### 4.4.2. REFERENTES

Para este proyecto, los referentes se consideran todo el material relacionado tanto con el tema como con el diseño. Algunos casos influyeron de manera más visible en proyecto dado que se consideraron como referentes visuales de tal manera que el diseño de la guía se construyó de manera similar. Para recopilar la información pertinente de cada referente, también se utilizaron fichas.

País: Estados Unidos

Fuente: <http://fusion.net/story/228845/richard-scarry-best-word-book-ever-changes/>

Autor(a): Richard Scarry

Año: 1963-1991

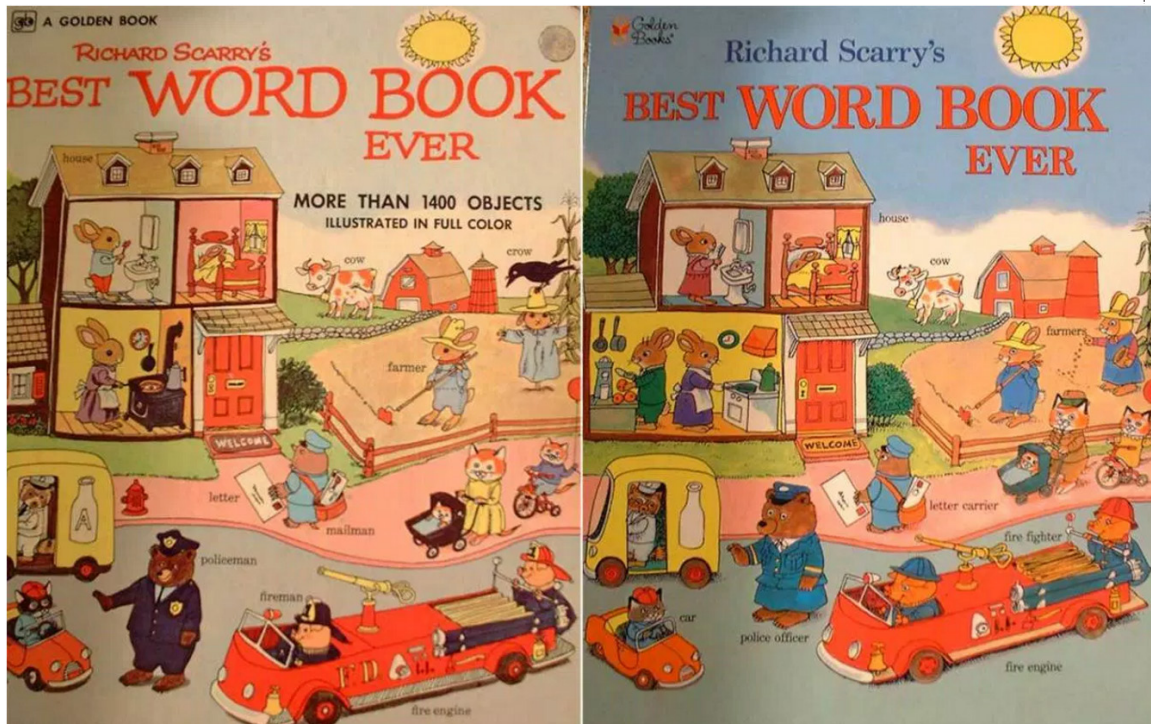

### PALABRAS CLAVE

Estereotipos, rediseño, responsabilidad, progreso, cambio

### OBSERVACIONES

- Lo interesante de este referente es que el libro es muy famoso desde que salió a la venta en 1963, y que el autor recibió críticas con el pasar de los años por lo que decidió rediseñarlo dado que se dió cuenta que generaba un mensaje que no intencionaba.
- El autor hizo cambios tales como eliminar vestimenta de cocina de personajes femeninos y agregar la presencia de una figura masculina en la misma escena. También agregó personajes femeninos haciendo trabajos que los que antes solo se mostraban personajes masculinos.
- Agregó elementos de otras religiones para hacerlo más inclusivo.
- Este referente demuestra que dentro del mundo editorial infantil existen diseñadores que sí se cuestionan la responsabilidad que deben tener al minuto de diseñar para niños.



País: Korea del Sur

Fuente: [http://www.jeongmeeyoon.com/aw\\_pinkblue.htm](http://www.jeongmeeyoon.com/aw_pinkblue.htm)

Autor(a): JeongMee Yoon

Año: 2005- continua



### PALABRAS CLAVE

Color, juguetes, preferencias

### OBSERVACIONES

Este proyecto es desarrollado por una persona de Korea del Sur quien a partir del deseo de su hija de tener todo rosado, decide investigar si este es un fenómeno que sólo le sucede a ella o que también se puede ver alrededor del mundo.

- Lo interesante de este proyecto es que a través de una fotografía se demuestra que efectivamente se hace una diferenciación entre niñas y niños en el desarrollo de los juguetes. Partiendo por los colores pero también por la temática que estos representan. En general los juguetes de niñas están más relacionados a la belleza, las tareas domésticas y la maternidad mientras que en los niños incentivan la ciencia, la historia, la medicina, entre otras cosas.

- Es interesante por la visualización que se logra del problema mediante solo un par de fotografías.

- El hecho de que los niños aparezcan en la foto demuestra que es una decisión de los padres ya que son tan pequeños que probablemente aun ni saben hablar.

País: Estados Unidos

Fuente: <http://www.goldieblox.com>

Autor(a): Debbie Sterling

Año: 2012



### PALABRAS CLAVE

Juguetes, personaje, incentivar ciencias, financiamiento

### OBSERVACIONES

- Este referente es interesante ya que incentiva a niñas desde pequeñas a explorar la ingeniería.
- Es aún más interesante dadas las estadísticas en nuestro con respecto a la cantidad de mujeres desarrollándose en esta área.
- Se utiliza al personaje de una historia en donde era una princesa y se transforma en una mujer empoderada .
- Los colores son cálidos, y a pesar de que se utiliza rosado, este se combina con otros colores por lo que no es el color principal.
- Es una propuesta interesante y que ha tenido grandes ventas en el extranjero.
- Se financió a través de un kickstarter.
- Existen distintos tipos de juegos, pero todos siguen la misma línea, que es incentivar el interés por las ciencias mecánicas en las niñas.

País: Argentina

Fuente: [http://www.bbc.com/mundo/noticias/2015/09/150901\\_cultura\\_cuentos\\_antiprincesas\\_vs](http://www.bbc.com/mundo/noticias/2015/09/150901_cultura_cuentos_antiprincesas_vs)

Autor(a): Editorial Chirimbote

Año: 2015



### PALABRAS CLAVE

Personajes, historia, cultura, libro, niños y niñas

### OBSERVACIONES

- Estos libros nacen con la intención de contar historias de mujeres importantes alrededor de América Latina.
- Es considerado interesante dado que en general los cuentos existentes de personajes femeninos son ficticios.
- Además, llama la atención la idea de conocer la historia de estas personas importantes desde que los niños y niñas son pequeños. En general la historia es enseñada a partir de hombres importantes quienes conquistaron distintas civilizaciones, y aunque eso no se considera incorrecto, el incentivar el conocimiento de mujeres que lograron cosas tan importantes también, se valora mucho.
- La línea gráfica de los libros se mantiene aun que el personaje principal vaya cambiando. Se utilizan colores que representan el contexto de donde eran las mujeres.
- Fueron distribuidos en distintos colegios en Argentina y tuvieron muy buen recibimiento.

País: Chile

Fuente: <http://www.minmujeryeg.gob.cl>

Autor(a): Equipo Digital y de Diseño de la Secretaría de Comunicaciones (SECOM) junto el SERNAM

Año: 2016

**2. Reflejar la diversidad de las mujeres**

**L**as imágenes sobre las mujeres han sido utilizadas desde hace siglos para representar valores. En la actualidad, la diversidad de las mujeres es un aspecto que debe ser reflejado en la comunicación, construyendo un imaginario sobre la forma del cuerpo femenino asociado a valores positivos.

La comunicación y el marketing en Chile y la publicidad también han creado imágenes sobre las mujeres que estereotipan a algunas: "El Ángel", "El Solitario", "El Hombre Ideal", etc. Estas imágenes se refieren a los roles que se les atribuyen y no a las mujeres reales y con todas sus características de seres y seres humanos.

La diversidad es un elemento esencial de la identidad. Las mujeres como son en su diversidad de origen y de proyectos de vida.

**Recomendación:** Reservar estos estereotipos y mostrar a las mujeres con diversidad de origen y de proyectos de vida.

**1**

**2**

**3**

**4**

Guía ilustrada para una comunicación sin estereotipos de género

Ministerio del Poder Judicial

Ministerio de la Mujer y Equidad de Género

Ministerio de Desarrollo Social y Familia

Ministerio de Educación

Ministerio de Salud

Ministerio de Vivienda y Urbanismo

Ministerio de Transportes y Obras Públicas

Ministerio de Minería

Ministerio de Energía

Ministerio de Medio Ambiente

Ministerio de Agricultura

Ministerio de Fomento

Ministerio de Defensa

Ministerio de Justicia

Ministerio de Economía

Ministerio de Hacienda

Ministerio de Planificación y Cooperación

Ministerio de Ciencia y Tecnología

Ministerio de Deportes

Ministerio de Turismo

Ministerio de Culturas

Ministerio de Bienes Nacionales

Ministerio de Vivienda y Urbanismo

Ministerio de Transportes y Obras Públicas

Ministerio de Minería

Ministerio de Energía

Ministerio de Medio Ambiente

Ministerio de Agricultura

Ministerio de Fomento

Ministerio de Defensa

Ministerio de Justicia

Ministerio de Economía

Ministerio de Hacienda

Ministerio de Planificación y Cooperación

Ministerio de Ciencia y Tecnología

Ministerio de Deportes

Ministerio de Turismo

Ministerio de Culturas

Ministerio de Bienes Nacionales

**PALABRAS CLAVE**

Contenido, ilustración, color, ejemplos

**OBSERVACIONES**

Este referente es interesante por que es nacional, considera el mismo tema y además tiene una finalidad similar. La guía tiene un gran defecto que es que no tiene un público objetivo específico y que si no se ingresa al sitio del Sernam, no es posible saber de su existencia.

Ahora con respecto a su diseño:

1. El tipo de ilustración es muy atractiva, no es tan icónica pero a su vez tampoco tan realista. Todos los personajes son reconocibles. Además cumple una labor muy importante dado que como hay mucho texto y pequeño, el ejemplo cumple la función de explicar rápidamente el contenido.
2. Tiene 4 niveles de lectura, además de la información por lo que en algunos casos es un poco confuso.
3. La paleta de colores es de morado y naranja. Un color cálido y uno frío para generar contraste.
4. Se utiliza un elemento para mostrar cuando una situación es incorrecta, parece interesante el utilizar ese recurso dado que se evita el uso de aun más texto.

País: Holanda

Fuente: <http://www.handeyesupply.com/products/know-your-onions-graphic-design>

Autor(a): Drew de Soto

Año: 2014



### PALABRAS CLAVE

Formato, tipografía, diagramación, terminaciones, paleta de colores, impresión

### OBSERVACIONES

Este referente se considera interesante dado que es una guía con consejos para diseñadores pero tratando temas generales del diseño.

- Lo que se rescata de este referente es el contenido y su tonalidad, ya que se utiliza un vocabulario amigable y fácil de entender.

1. La terminación de un elástico para cerrar la guía se considera interesante dado que le da seguridad al libro al minuto de transportarlo.

2. El fondo gris entrega neutralidad y también logra contraste con los elementos en cajas blancas. Además se ve neutral.

3. El material utilizado en la tapa del libro es cartón, lo que le da estabilidad al libro y protege las páginas del interior.

4. El tipo de empaste en hotmelt también se considera interesante dado que la tela le entrega un toque de color que diferencia esta guía de las demás creadas, ya que también existe una para diseño web de otro color.

5. La impresión utilizada en la tapa es serigrafía, lo que se considera una solución interesante para impresión en cartón.

País: Estados Unidos

Fuente: <http://www.designkit.org>

Autor(a): By Ideo.org

Año: Desconocido

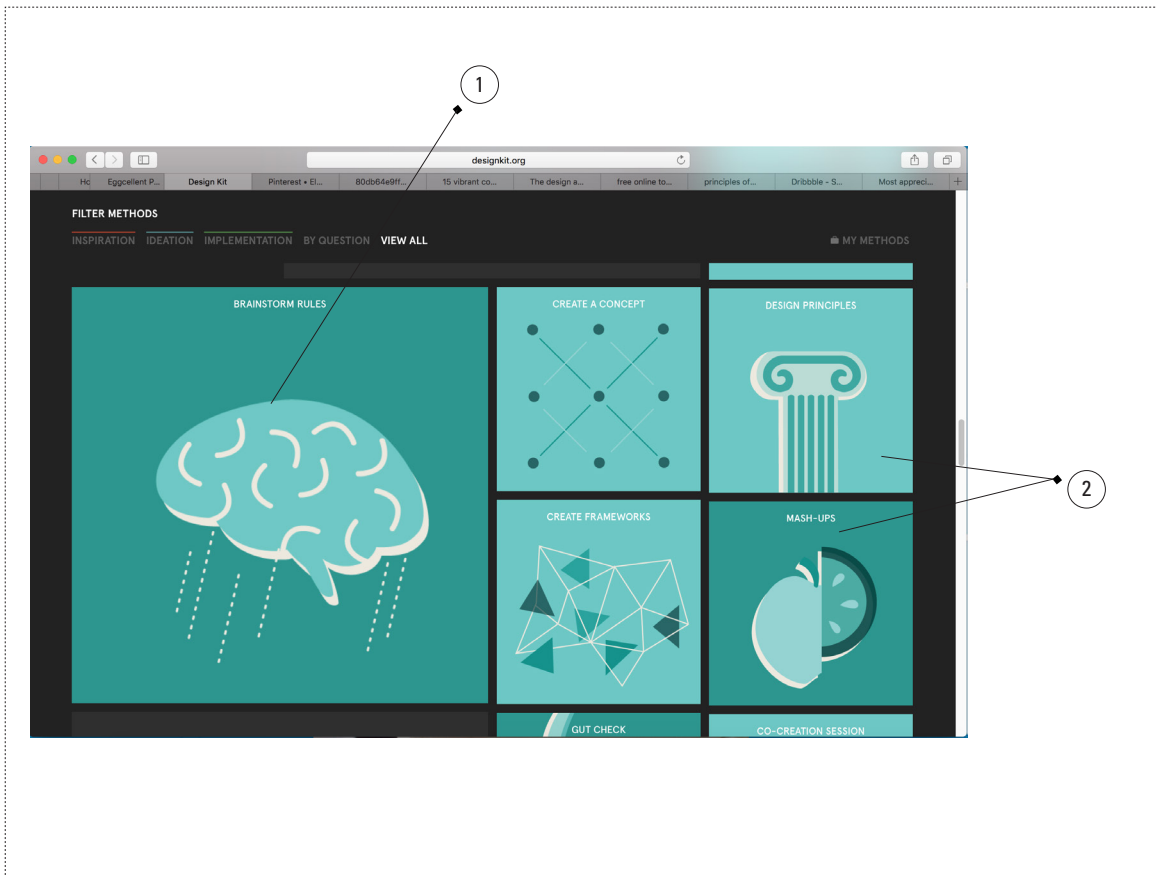

### PALABRAS CLAVE

Separadores, paleta de color, guía, etapas

### OBSERVACIONES

Ideo es una fundación que busca generar cambios en el mundo a través del diseño. Ellos crearon design kit que es un portal web donde se encuentran distintas metodologías para desarrollar proyectos.

- Lo que se rescata de este referente es el contenido y la forma en que se organiza ya que es fácil de comprender.

1. El uso de íconos para diferenciar un tipo de metodología de otra es muy atractivo, además logra poder recordar esa sección sin necesariamente saber el nombre de esta.

2. La paleta de colores se basa en un color y sus distintos niveles de saturación y luminosidad, además combinándolo con blanco. En la fotografía se alcanza a ver un color, pero para las distintas etapas de los proyectos el color de estas secciones va cambiando.

País: Desconocido

Fuente: <http://www.pagemodo.com/blog/how-to-speak-designer-graphic-design-terms-every-marketer-should-know/>

Autor(a): Pagemodo

Año: 2015



**PALABRAS CLAVE**

Consejos, separadores, diseño, distintos temas

**OBSERVACIONES**

Este referente es interesante ya que es para personas que no son diseñadores pero para que puedan comunicarse de una manera más rápida dado el vocabulario que se utiliza dentro de rubro.

- Lo que se rescata de este referente es el contenido, ya que son frases cortas con información precisa.

- 1. La jerarquía que se logra con el tamaño de las tipografías y los elementos utilizados para resaltar los títulos.
- 2. El texto se acompaña de elementos gráficos que cumplen su función de ayudar en la comprensión del consejo.
- 3. La paleta de colores es interesante dado que es un color pero con distinta luminosidad y saturación para separar los distintos temas que se explican en el contenido.

País: Reino Unido

Fuente: <https://www.behance.net/gallery/Quintessentially-Reserve-Book-Design/13535755>

Autor(a): The Design Surgery

Año: 2012

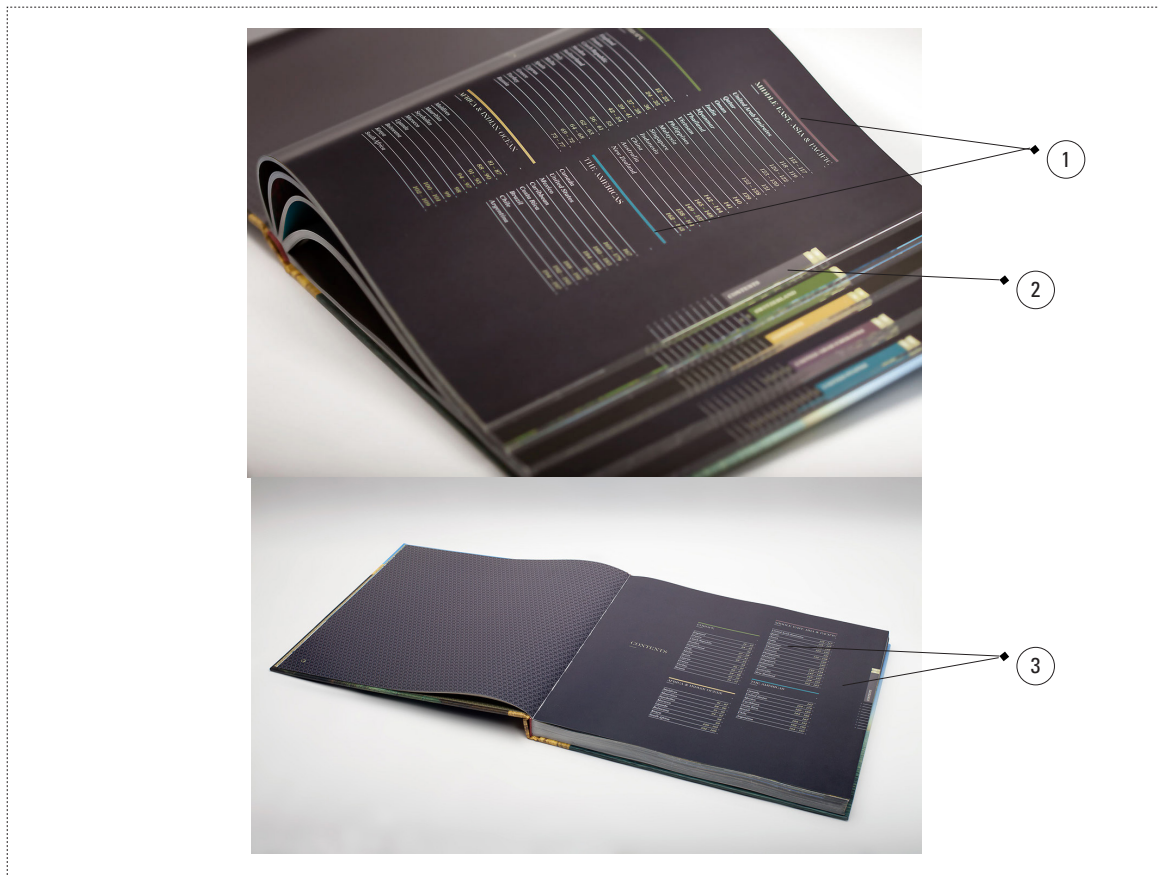

**PALABRAS CLAVE**

Color, separadores, contraste, líneas

**OBSERVACIONES**

El libro sobre hoteles y paisajes alrededor dle mundo por lo que el contenido no es relevante.

- Lo que se rescata de este referente es su diagramación.

1. El uso de la línea para darle una estructura al texto parece interesante y un buen recurso.

2. Los separadores, al ser vistos de esta manera, logran diferenciar un capítulo lo que cumple una función útil pero a la vez estéticamente funciona.

3. El contraste del fondo negro y blanco funciona y hace que se vea muy elegante.



País: Chile

Fuente: <http://www.lasercomplot.cl/product-page/c5bd0649-d479-bb7c-4f39-3e1f3bef753b>

Autor(a): Láser Complot

Año: 2016

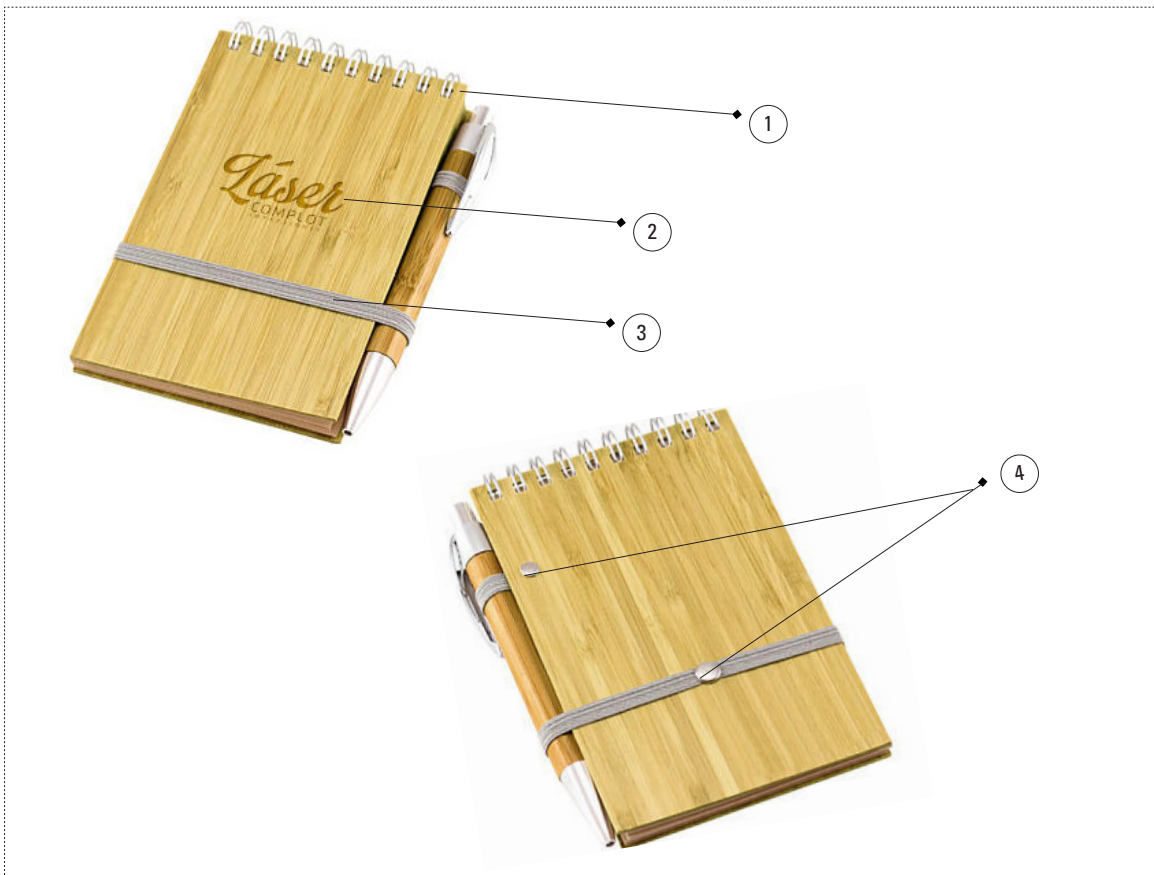

## PALABRAS CLAVE

Formato, grabado, terminaciones, encuadernación

## OBSERVACIONES

Este referente es interesante por su diseño.

1. El anillado como encuadernación se utiliza generalmente en libretas y cuadernos por la facilidad de uso que le da al libro. Se puede abrir por completo, a diferencia de otros tipos de encuadernación.
2. El material utilizado en la tapa es madera, un material rígido que entrega estabilidad a la libreta pero también es difícil de imprimir. En este caso el uso de un grabado en láser fue una solución interesante.
3. El elástico cumple una función de seguridad más que estética dado que si uno quiere trasladar la libreta, el elástico asegura que la libreta no se abra y las hojas en su interior se arruguen.
4. Para este tipo de terminaciones se pueden utilizar remaches como ojetillos, en este caso son remaches que le dan estabilidad al elástico cuidando que no se salga.

País: Estados Unidos

Fuente: <http://www.ozankarakoc.com/its-ok-book/>

Autor(a): Ozan Karakoc Design Studio, Inc.

Año: 2016



### PALABRAS CLAVE

Color, tipografía, tamaño, destacado.

### OBSERVACIONES

En este libro se explora sobre preguntas que dueños de marcas se preguntan a si mismos la mayoría del tiempo y no pueden encontrar las respuestas a esas preguntas. Este libro les da ideas de como sobrellevar aquellas dificultades con el poder del branding y el diseño.

- Lo que se rescata de este referente es su diagramación y su juego tipográfico.

1. La tabla de color para destacar una palabra importante me parece un recurso interesante al minuto de dar un consejo.
2. La paleta de colores me parece interesante dado que es llamativa y funciona, siendo el color amarillo un color complejo de utilizar por su luminosidad alta. En este caso funciona bastante bien.
3. La tipografía es una sans serif que logra el objetivo de simplemente informar y de entregar el mensaje rápido y de manera clara. Además los distintos tamaños crean las distintas jerarquías que se necesitan.
4. Usar páginas enfrentadas de distintos colores también funciona bien.

## 4.5. PLAN DE TRABAJO

El plan de trabajo es un resumen de las acciones llevadas a cabo para desarrollar el proyecto. Se dividió en 3 etapas; investigación, desarrollo y evaluación. Esto sirvió para poder calcular posteriormente las horas de trabajo.

### Procesos productivos

Etapas	Tareas	Actividades
Investigación	1. Recopilación de cuentos infantiles entregados por el Mineduc.	1.1. Enviar correos y conseguir préstamo del material
		1.2. Digitalización del material
	2. Selección de libros a analizar	2.1. Decidir filtros de análisis
		2.1. Creación de fichas de información general
	3. Análisis de los libros	3.1. Revisar bibliografía
		3.2. Decidir parámetros de análisis
		3.3. Recopilación de datos
		3.4. Creación de fichas
		3.5. Observaciones
3.6. Conclusiones		

Etapas	Tareas	Actividades	
Desarrollo	4. Generación de contenido	4.1. Transformar conclusiones en lineamientos 4.2. Redacción del contenido escrito 4.3. Corrección contenido escrito 4.4. Recopilación imágenes	
	5. Elección de formato	5.1. Necesidades del usuario - Lineamientos 5.2. Selección formatos posibles 5.3. Generación de formato óptimo	
	6. Estilo de diseño	6.1. Búsqueda de referentes 6.2. Selección de referentes que cumplen lineamientos 6.3. Generación de una línea gráfica total	
	7. Diseño	7.1. Portada - Material 7.2. Contraportada 7.3. Índice 7.4. Portada de capítulos 7.5. Primera página de cada capítulo 7.6. Páginas tipo 7.7. Elementos agregados 7.8. Tipografía y su tamaño 7.9. Color y papel	
	8. Pruebas	8.1. Maqueta 1 8.2. Maqueta 2	
	9. Correcciones	9.1. Corrección de maqueta 1 9.2. Corrección de maqueta 2	
	Evaluación	10. Evaluación prototipo final	10.1. Profesor Guía 10.2. Diseñadores e ilustradores
		11. Cotización imprentas	11.1. Respuesta de imprenta 11.2. Selección de imprenta
		12. Búsqueda de financiamiento	12.1. FONDART
			12.2. Startup
			12.3. Conversación con instituciones

# 5. DESARROLLO DEL PROYECTO

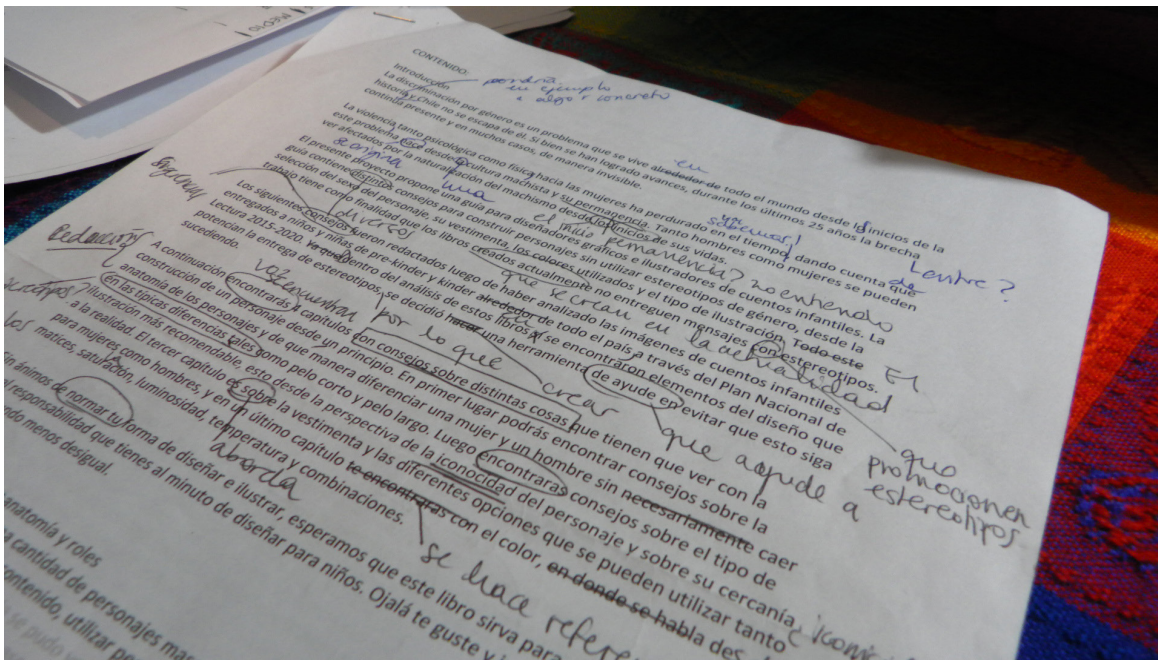
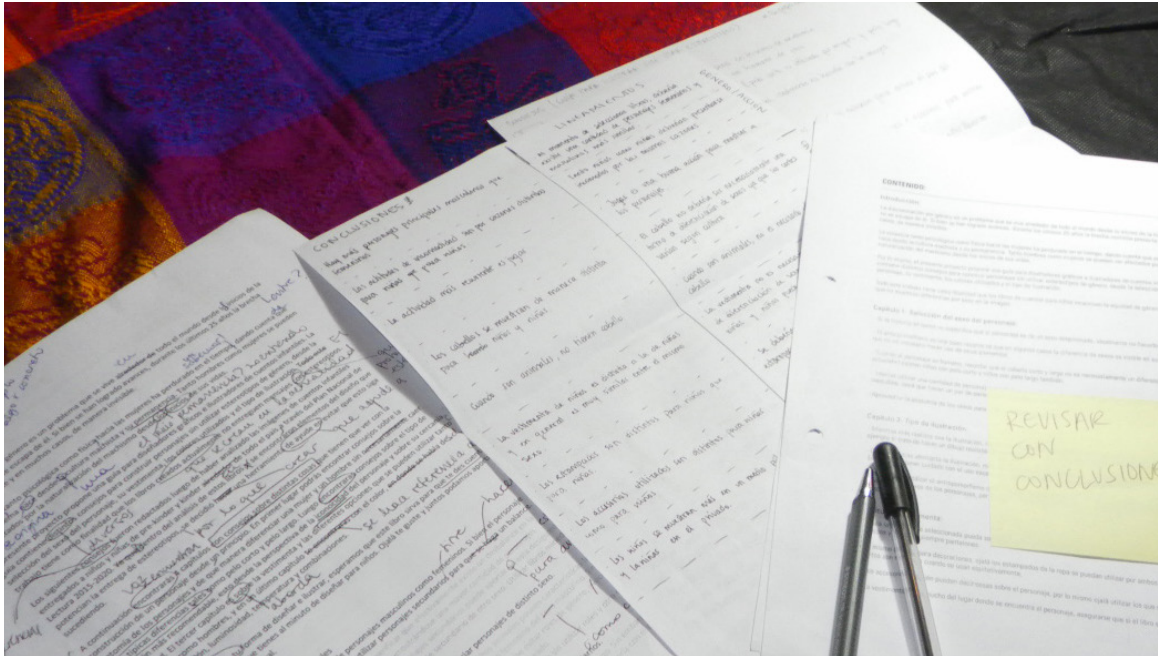

## 5.1. DEFINICIÓN DE CONTENIDOS

### 5.1.1. TEXTO

Para definir el contenido del proyecto se tuvo que revisar las conclusiones de la investigación. En base a esa información, se redactaron lineamientos de diseño para ilustrar personajes sin estereotipos. Al tener aquellos lineamientos, se generó un índice que definió los principales ejes de información y que dividió la guía en capítulos.

Los capítulo se dividieron en:

1. Desiciones generales: aquí se encuentran sugerencias para desarrollar personajes con respecto a su anatomía, rasgos físicos, cuando son animales, entre otros.

2. Vestimenta: como lo dice su nombre, sobre la elección de ropa y accesorios que utilizaran los personajes.

3. Ilustración: la cercanía a la realidad y la iconicidad del personaje.

4. Color: sugerencias sobre la elección del matiz, luminosidad, saturación, combinaciones y colores específicos.

Luego se construyeron frases a partir de cada uno de los puntos desarrollados, además de una breve explicación para cada consejo de cómo se llegó a aquella resolución. Una vez desarrollados todos los consejos, se corrigieron con un profesional de redacción y ortografía para luego ser diagramados en la guía.

### 5.1.2. IMÁGENES

Dado que el contenido se basó en la investigación realizada, se concluyó que utilizar las imágenes de los cuentos infantiles analizados era la mejor opción ya que los ejemplos son de ilustraciones que realmente existen y son entregadas y niños y niñas.

## 5.2. LÍNEA GRÁFICA

### 5.2.1. FORMATO

Observando libros y guías físicamente, se considero que el formato de la guía debía ser más que pequeña que una hoja carta dado que tenía que tener un tamaño fácil de transportar. Ya que se habian realizado pruebas de impresión de un tamaño específico de 23x18 cm se consideraba un formato correcto. Sin embargo, pensando en las proyecciones del proyecto y considerando que lo ideal sería la existencia de una guía descargable e imprimible desde la casa, se planteó que el formato fuese media hoja carta u oficio. Media hoja carta se consideró muy angosto, por lo tanto la elección fue de medio oficio (21,6x17cm).

## Tamaños reales

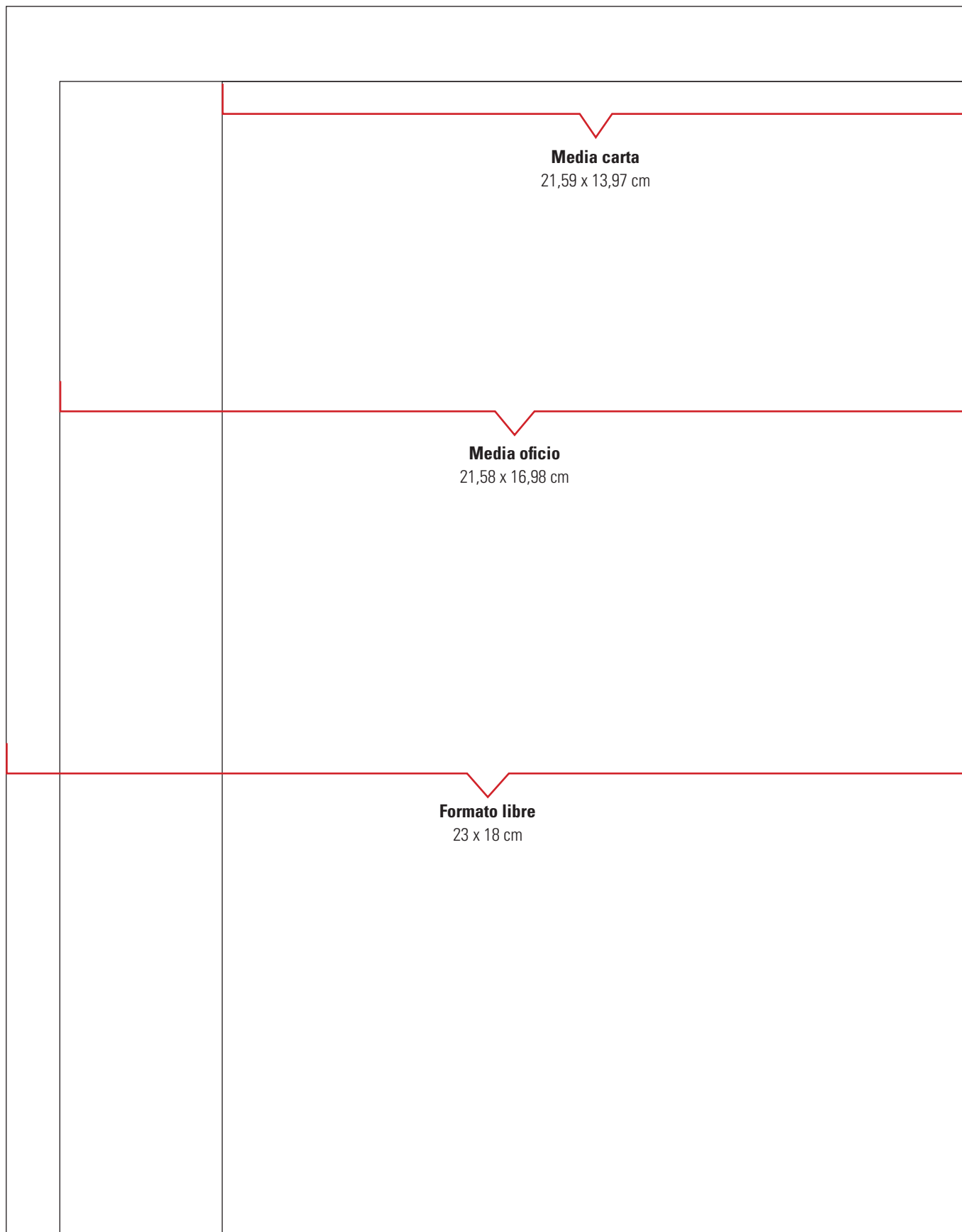



### 5.2.2. DIAGRAMACIÓN

La construcción de la grilla se hizo pensando en que el texto siempre debía ser lo más importante. Por lo mismo se estableció tener pocos elementos de tal manera que el diseño fuese lo más simple posible para que el texto siempre tuviese la jerarquía visual. A continuación se pueden observar las grillas de las distintas páginas.

**Tapa**

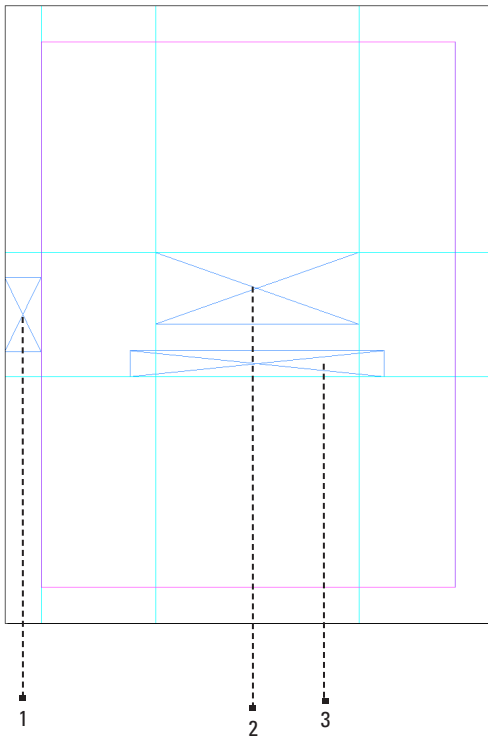

**Contratapa**

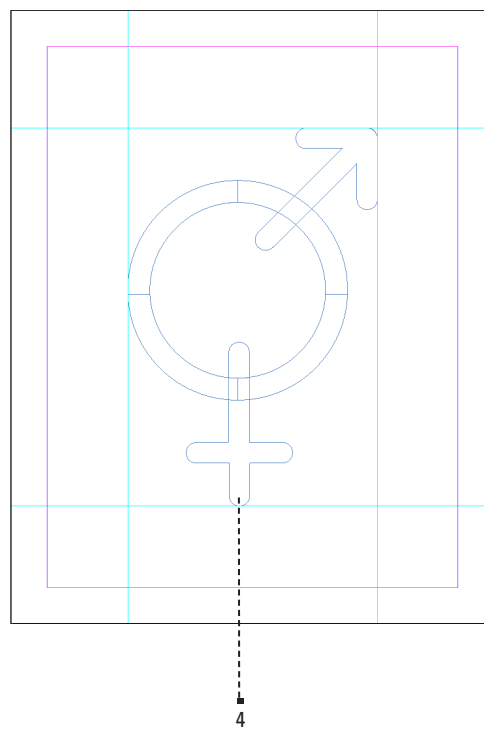

1. El espacio considerado para el tipo de encuadernación.
2. Espacio para el nombre de la guía, centrado con el espacio que no incluye el de encuadernación.
3. Espacio para el subtítulo, alineado con el título.
4. Símbolo desarrollado para el proyecto, pertinente al tema del contenido.

## Índice

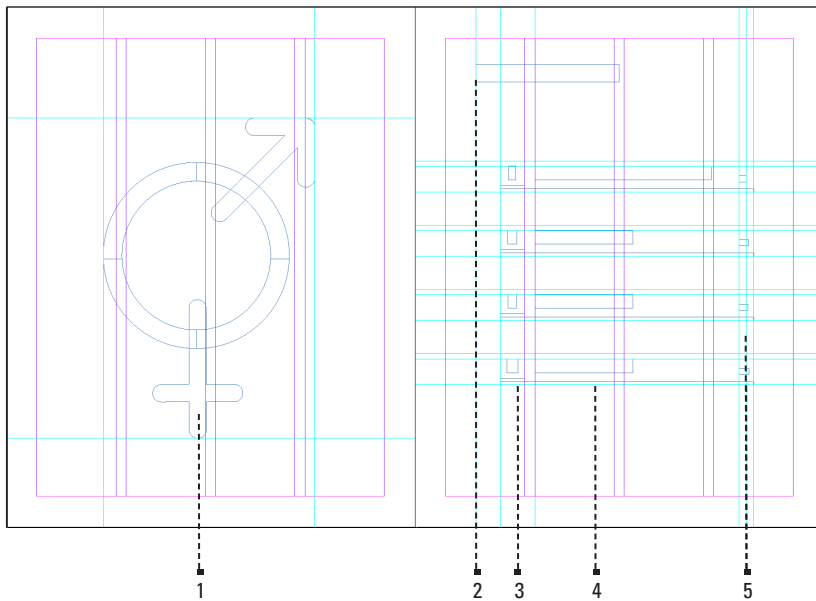

1. Símbolo desarrollado para el proyecto, pertinente al tema del contenido.
2. Título
3. Línea y cuadrado con número de capítulo.
4. Caja de texto donde va el nombre del capítulo
5. Número de página

## Portada de capítulo

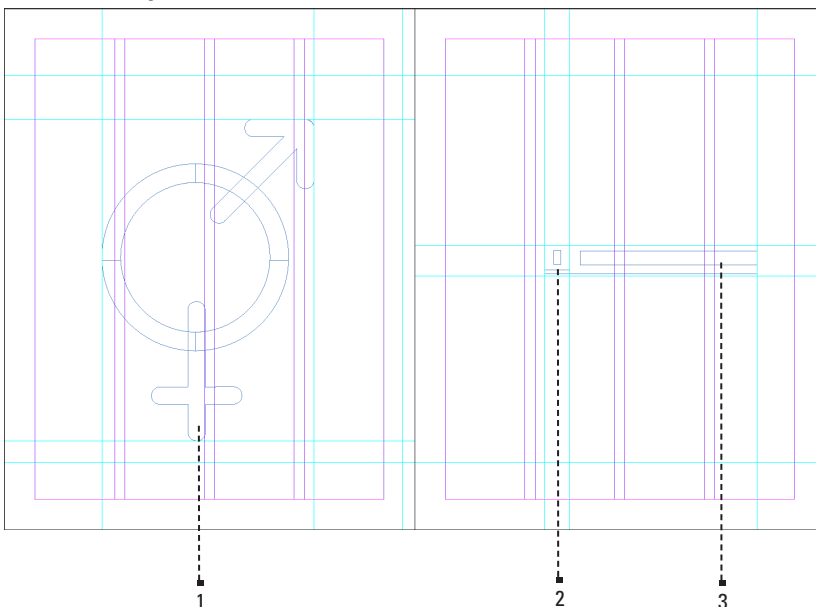

1. Símbolo desarrollado para el proyecto, pertinente al tema del contenido. Presente en todas las portadas de capítulo.
2. Mismo elemento utilizado en el índice pero de un tamaño más grande
3. Caja de texto donde va el nombre del capítulo. El texto siempre va alineado hacia la derecha donde termina la línea inferior. El término de la línea en el lado izquierdo es la marca donde todos los nombres del capítulo irán alineados.

## Primera página de capítulo

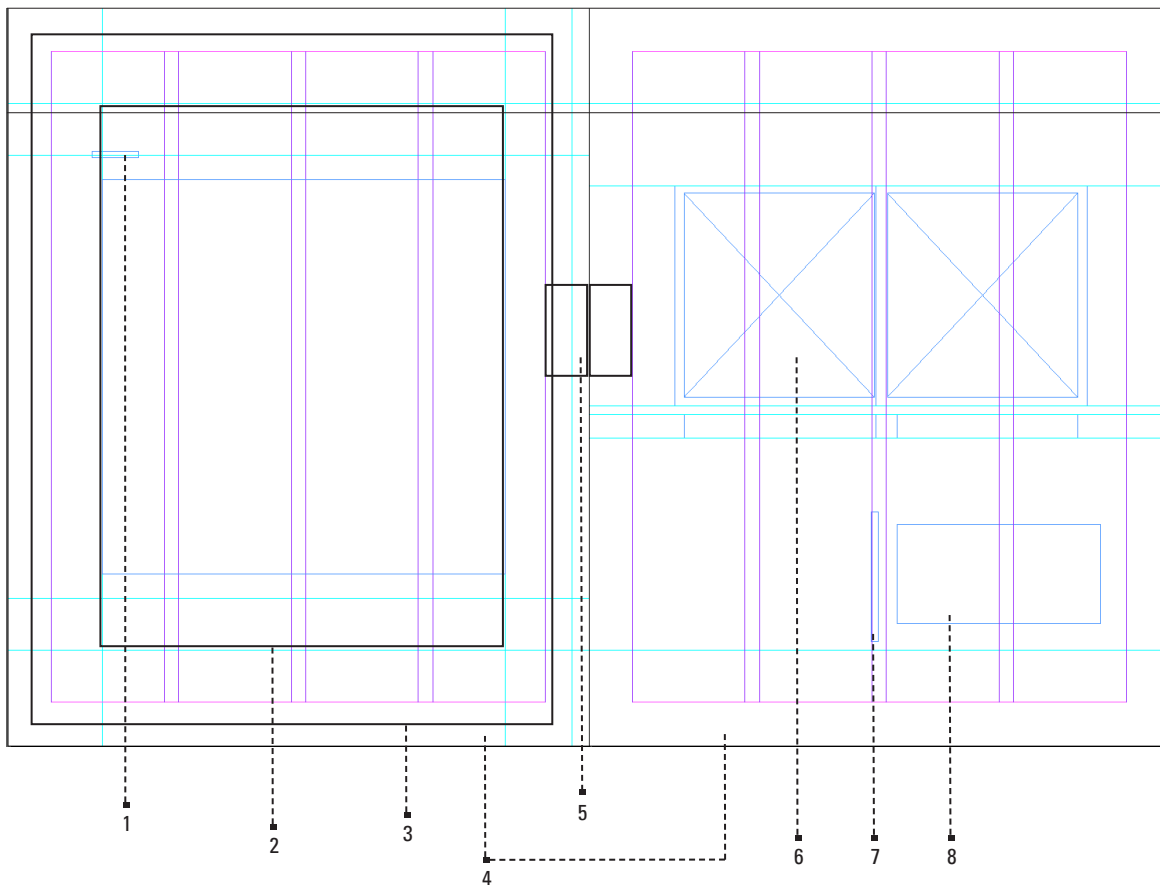

1. Línea, elemento que se presenta en el índice y que aquí cumple el objetivo de acompañar el texto para darle inicio.
2. Espacio máximo para el texto del consejo. Tipografía en 43 pts.
3. Caja de fondo blanca
4. El color de fondo de ambas páginas es del color de capítulo
5. Espacio para encuadernación
6. Espacio máximo para imagen de ejemplo, va con un borde blanco y la caja de texto en la zona inferior tiene la referencia del ejemplo la cual también tiene texto blanco.
7. Línea, elemento ya utilizado que en este caso cumple el objetivo de acompañar el párrafo de texto de explica el consejo.
8. Texto que explica el consejo de blanco. El ancho de la caja de texto va a depender de la cantidad de texto y de la cantidad de ejemplos que se decida por consejo.

## Página tipo

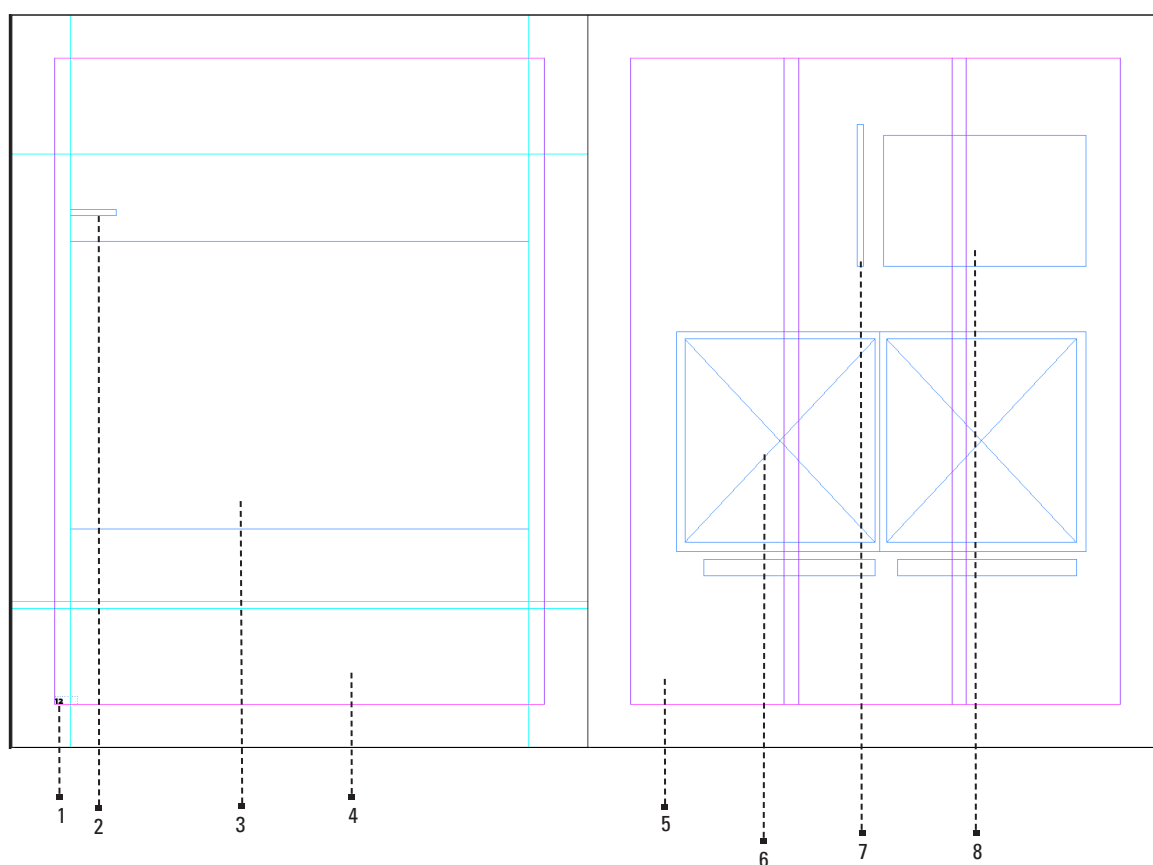

- 1.** Número de la página izquierda siempre va en negro y en la página derecha en blanco. En la izquierda va alineado con la esquina inferior izquierda de los márgenes y en la derecha alineado con la esquina inferior derecha de los márgenes.
- 2.** Línea, recurso utilizado anteriormente pero siempre va acompañando el texto del conejo y además depende del color del capítulo.
- 3.** Caja de texto donde va el consejo. Mismo máximo de límites que diagrama anterior. Tipografía en 43 pts.
- 4.** El color de fondo de la página izquierda es siempre blanca
- 5.** El color de fondo de la página derecha siempre es negra
- 6.** Espacio máximo para imagen de ejemplo, va con un borde blanco y la caja de texto en la zona inferior tiene la referencia del ejemplo la cual también tiene texto blanco.
- 7.** Línea, elemento ya utilizado que en este caso cumple el objetivo de acompañar el párrafo de texto de explica el consejo y va del color del capítulo.
- 8.** Texto que explica el consejo de color blanco. El ancho de la caja de texto va a depender de la cantidad de texto y de la cantidad de ejemplos que se decida por consejo.

### 5.2.3. COLOR

En este proyecto, los usuarios de la guía tienen gustos muy amplios por lo que construir un moodboard u hacer encuestas podía entregar resultados muy variados por lo que se decidió en base a las primeras decisiones ir considerando distintas paletas de colores, las cuales tenían como punto de partida el uso de colores **cálidos y fríos**.

La opción de utilizar pantone se descarta por el alto costo y por la intención de utilizar más 4 colores, una impresión en offset y en **cuatricromía** se considera lo ideal.

Por un tema de impresión ya que son las tintas más puras entonces se decide, en primera instancia que la paleta de colores será CMYK.



Sin embargo, el **amarillo es descartado** ya que su luminosidad es muy distinta a la del resto de los colores y dentro de cómo está diagramada la guía provocaría problemas con el uso de la grilla.

El negro se utilizó de base para texto y fondo. Eso nos dejó con 4 capítulos que se diferencian uno del otro por su color y teniendo en cuenta que se necesita neutralidad, tener colores cálidos y fríos y dado que ya se tenía seleccionado uno de cada uno, se decide hacer una combinación de dobles complementarios.

Se buscaron colores que tuviesen una saturación y luminosidad similares a los valores del cyan y el magenta.

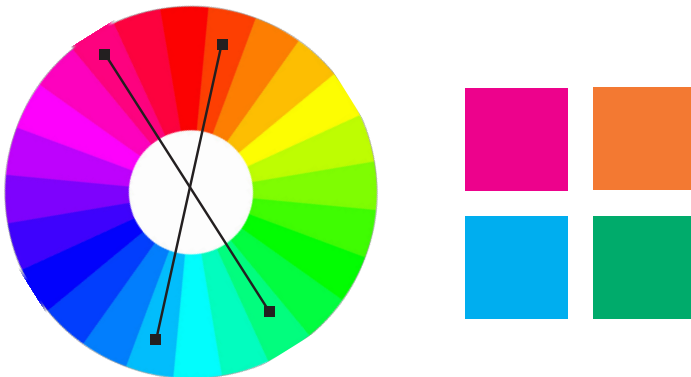

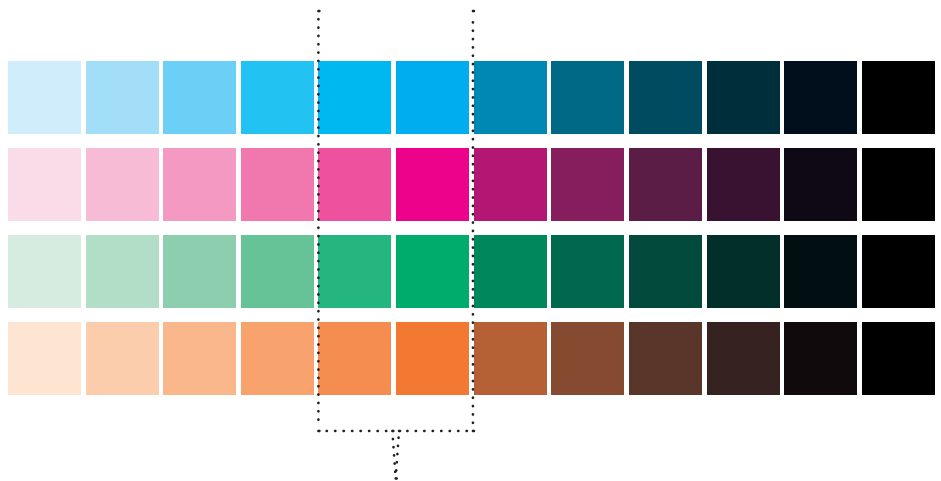

**Posibles niveles de luminosidad y saturación seleccionados**

Finalmente los colores seleccionados fueron 5. El negro de base, cyan, magenta, naranja y verde. Los niveles de saturación y luminosidad fueron seleccionados para probar en las impresiones, las pruebas de color.

La construcción de los colores complementarios es en base a dos tintas y con valores cerrados en 0 o 5. Esto por que en el minuto de imprimir, tener más de dos tintas puede hacer que el color se ensucie.



**C: 0 M: 65 Y: 90 K: 0**



**C: 90 M: 0 Y: 80 K: 0**

#### 5.2.4. TIPOGRAFÍA

Para el proyecto se escogió la tipografía The Sans, la cual es parte de la superfamilia "Thesis" que Lucas de Groot publicó por primera vez en 1994. Considerada útil y amigable, esta contemporánea sans-serif se ha considerado para distintos propósitos. Según el sitio web, esta tipografía ha sido utilizada para ser la cara de muchas organizaciones, publicaciones y sitios web, haciéndola una de las tipografías sans-serif más utilizadas a nivel mundial.

La elección tipográfica se debe a que posee una gran cantidad de variantes que permiten jerarquizar la información siendo ideal para un proyecto impreso con textos medianos y pequeños que no dificultan la lectura.

Al tratarse de una tipografía sans-serif, se caracteriza por poseer un tipo de dibujo de terminaciones rectas, geométricas y simples por lo tanto posee una relación directa con la diagramación propuesta para la guía anteriormente, de tal manera que permite unificar la propuesta gráfica en una sola línea dando paso a una buena lectura y comprensión.

La muestra que se puede observar son las distintas variantes con su distinto grosor, mostrando entonces que se pueden crear distintos niveles de jerarquía gracias a los variados grosores de la tipografía. Además cada variante tiene la opción de ser usada en versalita, itálica y versalita itálica., lo que aumenta aun más las opciones.

##### **Variantes**

The Sans, extra light

The Sans, light

The Sans, semi light

The Sans, regular

The Sans, semi bold

The Sans, bold

**The Sans, extra bold**

**The Sans, black**

### 5.2.5. TERMINACIONES Y MATERIALES



Considerando las necesidades del proyecto, fue necesario explorar distintas opciones de materiales como también de terminaciones. Para comenzar, la guía debe ser cómoda al momento de utilizarse, así es que se debe tener la posibilidad de mantenerla abierta de manera permanente. Esto descartó entonces cualquier tipo de empaste por lo que se consideró que la mejor opción es una encuadernación anillada. Con respecto a los materiales, se exploró distintos gramajes y brillos de papeles para el interior del libro. Dentro de aquellas opciones estuvieron papel ahuesado de 80 grms, couché opaco 80 grms, couché brillante y bond. Finalmente se decidió que el papel ideal para utilizar es couché brillante de 250 grms. Los colores se ven correctos y el grosor del papel otorga estabilidad y más duración. Por otro lado, se consideró necesario utilizar cartón para la tapa y contratapa en búsqueda de mayor estabilidad y seguridad del material interno. Dentro de los cartones explorados se encontraban el cartón piedra con un grosor de 2,5mm, cartón negro de 1,4 mm, cartón madera de 1,5 mm y cartón madera kraft de 1,2mm. El cartón piedra se descartó instantáneamente dado su uso en croqueras y otros materiales escolares por lo que se podría confundir con un cuaderno cualquiera. Además un grosor tan alto no se justifica. Por otro lado el cartón madera de 1,5mm se descartó ya que por su textura y su color claro se ensuciaría muy rápido. Las opciones entonces fueron cartón negro y cartón madera kraft. Sin embargo, esta decisión estuvo enlazada con las opciones de impresión en cartón. Ya que el tipo de encuadernación es anillada, no es necesario que el cartón sea forrado en papel. Por lo tanto las opciones que se consideraron para imprimir en la tapa fueron grabado, cuño, folia y serigrafía. Dado el alto costo de las terminaciones de cuño y folia, se decidió que las mejores opciones eran serigrafía o grabado láser. En grabado, el cartón negro no funcionaba dado que se producía un color extraño por el color del material en su interior, pero el cartón kraft funcionaba de manera correcta. Por tiempo no se pudo probar serigrafía, pero estéticamente el cartón negro con una impresión en tinta blanca se asemeja más a la gráfica interior del libro. En ambos casos, se utilizaría un anillado en metal negro, un elástico de 6mm para darle mayor seguridad a la guía y remaches negros para combinar y mantener el elástico de manera permanente.

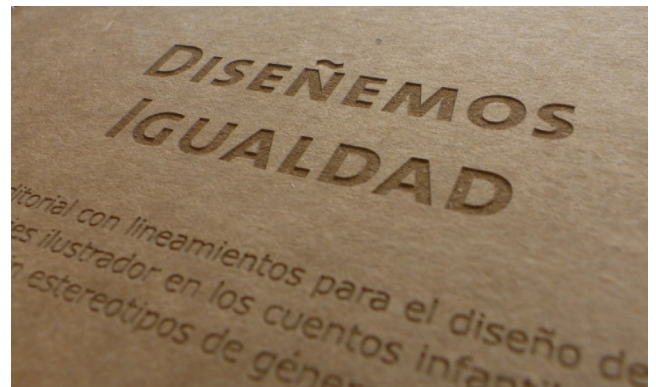



### 5.3. MAQUETAS

#### REGISTRO FOTOGRÁFICO



**¿Por qué no intentar hacer una misma cantidad de personajes masculinos como**



**1 DECISIONES GENERALES**

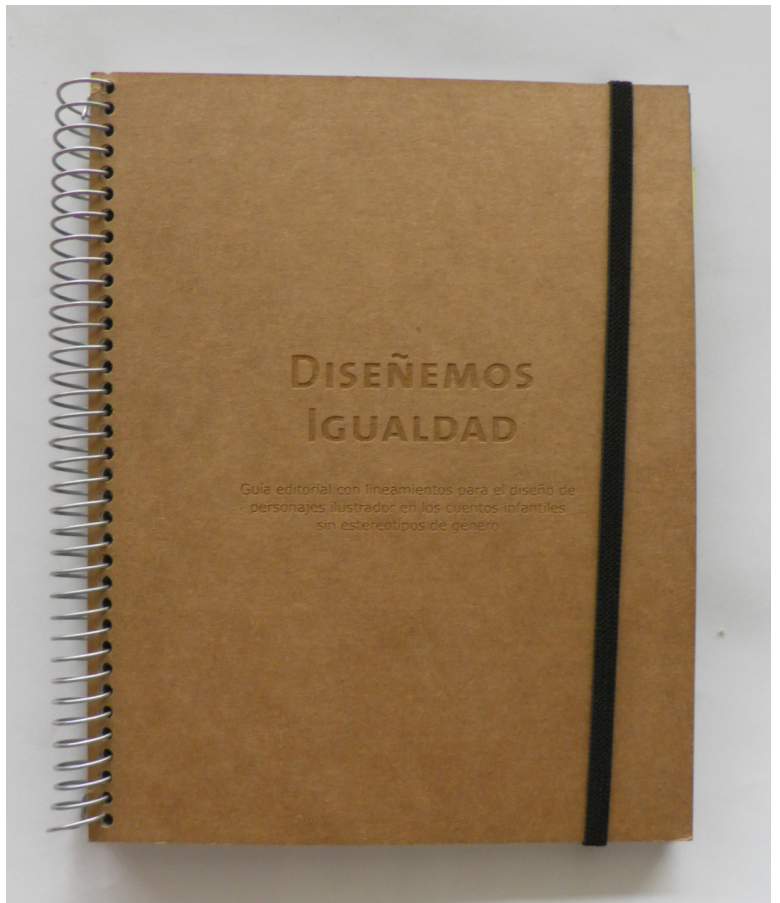

**Si las niñas usan shorts y pantalones, los niños también deberían poder usar falda y vestido**

Ojalá utilices vestimenta que ambos personajes se sentirían cómodos.

**Pregúntate: ¿Es realmente necesario agregar un acceso**

*¡agregarle la!*

Maqueta utilizada para testeo

## 5.4. TESTEO

### 5.4.1. METODOLOGÍA UTILIZADA

Para verificar si la guía estaba cumpliendo con sus objetivos, fue necesario ponerla a prueba. Para hacer esto se decidió hacer un testeo cualitativo, de tal manera que las respuestas del público fuesen interpretadas.

El testeo se llevó a cabo en las siguientes etapas:

Previo al testeo:

1. Se seleccionó uno de los cuentos analizados en la investigación, dentro de los cuales se decidió que fuese uno que tuviese personajes estereotipados.

2. Se traspasó el texto del cuento para tenerlo sin las imágenes que lo acompañaban

3. Se creó un formulario para registrar las opiniones de los participantes.

Durante el testeo:

4. Se les entregó papel y lápices de colores a los participantes

5. Se les explicó que deben ilustrar el personaje principal del cuento que se les narró.

6. Durante y después de la lectura los participantes ilustraron al personaje principal.

7. Una vez finalizada la ilustración se les explicó el proyecto y se les hizo entrega de la guía para que pudiesen informarse sobre la construcción de imágenes sin estereotipos.

8. Se les pidió que escribieran, a un lado de su dibujo, qué cosas le cambiarían a el dibujo después de haber leído la guía.

9. Se les pidió que llenaran el formulario impreso que se les entregó.

10. Se hacen comparaciones entre el dibujo original del cuento con los que desarrollaron los participantes.

### 5.4.2. FORMULARIO

Lo que se buscaba investigar a través de este testeo fue si el contenido se consideraba interesante y si cumplía el objetivo de generar conciencia. Por lo mismo entonces se armaron preguntas relacionadas con la información entregada en la guía. Por otro lado, ya que el público objetivo son diseñadores e ilustradores, era necesario saber si el formato, la diagramación, los colores, la tipografía y las imágenes cumplían el objetivo de informar sin competir unos con otros.

---

**Sobre el contenido:**

¿Qué te pareció la guía?

---

---

---

¿Crees que la guía te ayuda durante el proceso de creación de un personaje?

---

---

---

Cuando tengas que representar un personaje masculino o femenino, ¿Vas a recordar alguno de los consejos que leíste en la guía? ¿Cuál y por qué ese?

---

---

---

Si pudieses tener una copia para tu uso personal, ¿ Decidirías tenerla?¿Por qué?

---

---

---

**Sobre el diseño:**

¿Qué te pareció la guía?

---

---

**A continuación, porfavor deja tus comentarios.**

Sobre el formato:

---

---

---

---

Sobre la diagramación:

---

---

---

Sobre la paleta de colores:

---

---

---

Sobre la tipografía:

---

---

---

Otros:

---

---

---

---

---

---

**¡Muchas Gracias por tu ayuda!**  
**Todos tus comentarios serán tomados en cuenta.**

### 5.4.3. RESULTADOS

#### DESARROLLO

La guía fue testeada, por tiempo, solo con ocho personas. De esas ocho personas, siete son estudiantes de Diseño Gráfico en la Universidad de Chile, la otra persona es titulada de Diseño Gráfico en la misma Universidad. A pesar de ser pocos participantes, los resultados fueron de gran aporte para que la guía tenga una mejor comprensión.

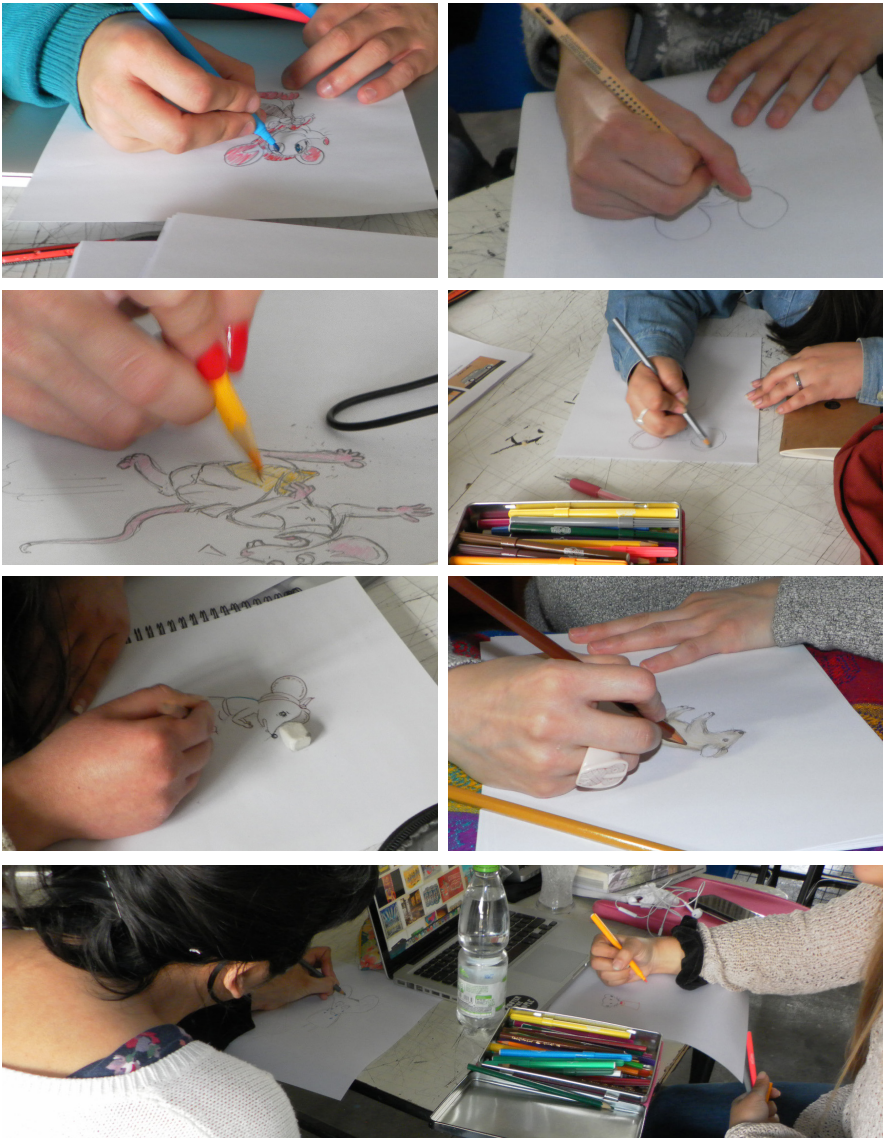

## CONTENIDO

Con respecto a la información entregada, la guía fue considerada muy buena y útil ya que aborda una problemática compleja y contribuye en informar y educar sobre el tema. Se consideró de fácil lectura y con una descripción clara de los problemas, didáctica y novedosa. Todos los participantes opinaron que la guía les ayudaría durante el proceso de la creación de un personaje. Además el material cumplió el objetivo de que los participantes recordaran el contenido a pesar de no tenerlo físicamente por lo que se logró concientizar con respecto al tema. La mayoría de las personas testeadas opinó que si pudiesen tener una para ellos la usarían, sin embargo un par de personas dijeron que no dado que estipular que la ilustración infantil no es de su área de interés.

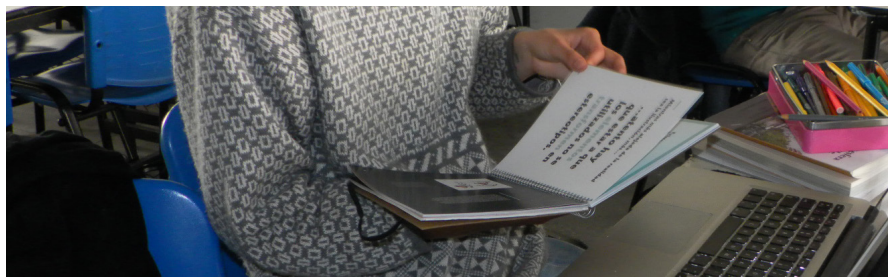

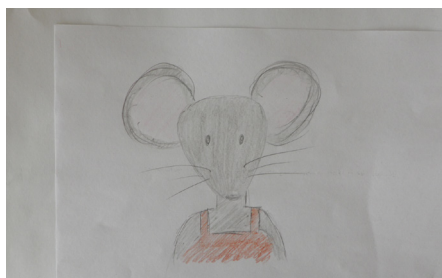
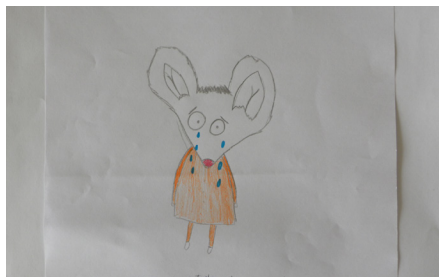

## DISEÑO

Los comentarios con respecto a la guía en general, se describió como atractiva, interesante, fácil de leer, bien estructurada, breve, concisa, sencilla y práctica. Con respecto al tamaño, los participantes opinaron que era adecuado sin embargo algunas personas no les gustó el tipo de encuadernación. Sobre la diagramación, se consideró de buena lectura, lúdica, con un buen recorrido visual aunque en algunos casos se mencionó que serían interesantes más ejemplos dado que en conjunto con el texto logran la comprensión total del consejo entregado. Cuando se les consultó sobre el color todos los participantes consideraron la paleta adecuada, y con respecto a la tipografía se opinó que fue una decisión correcta ya que es legible, tiene buen espaciado, un tamaño ideal para la lectura rápida y que funciona de manera adecuada.

## Ilustración original





## 5.5. DISEÑO FINAL

\* El material, tipo de impresión y colores utilizados en la tapa y contratapa dependeran del presupuesto que se tenga para desarrollar el proyecto.

### Tapa y contratapa



### Índice



### Portada de capítulos

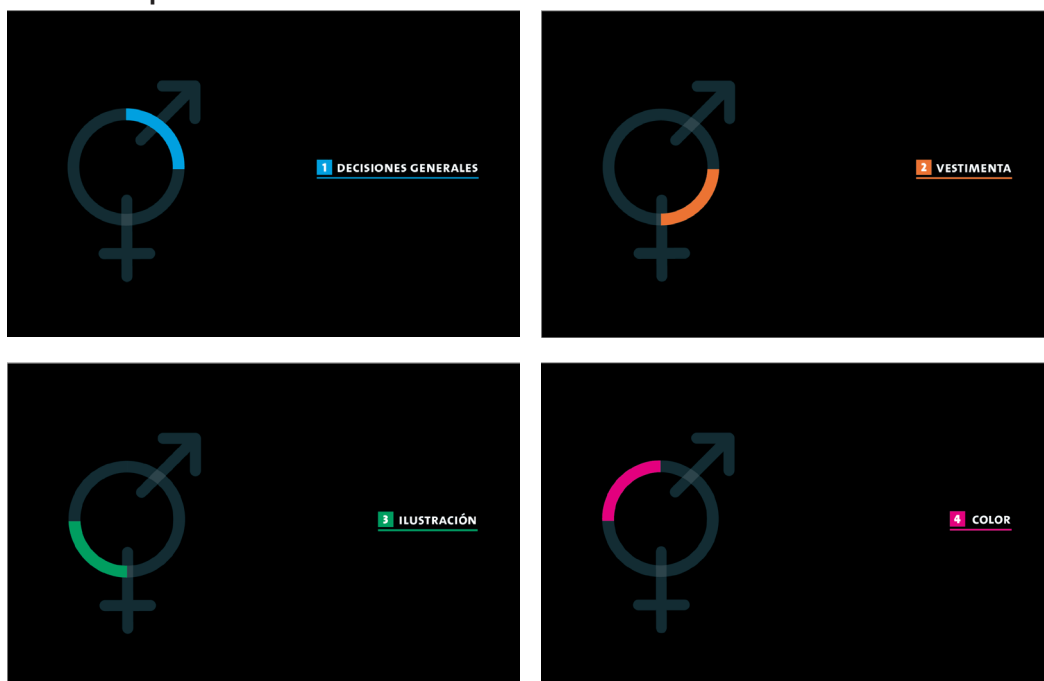

## Primera página de capítulos

**Intentar hacer una misma cantidad de personajes masculinos como femeninos.**



Desde la ilustración se puede ir de a poco creando un mundo que se desarrolle en un lenguaje visual que sea inclusivo y que permita a todos los lectores sentirse representados. Esto se logra cuando se crean personajes masculinos y femeninos en la misma cantidad.

**Si las niñas usan shorts y pantalones, los niños también deberían poder usar falda y vestido.**

Ojalá utilices vestimenta con la que ambos personajes se sentirían cómodos.



El uso de vestimenta que utilicen los niños y niñas de un mundo que se desarrolle en un lenguaje visual que sea inclusivo y que permita a todos los lectores sentirse representados. Esto se logra cuando se crean personajes masculinos y femeninos en la misma cantidad.

Existen muchos tipos de ilustración y para las infantiles no existe un estilo más correcto que otro.

Todos son válidos. Sin embargo, siempre hay que tener en cuenta la cercanía con la realidad que se va a aplicar y qué tan icónico va a ser el dibujo.

En este capítulo sólo tenemos un consejo:



**Puedes seleccionar los colores de tu personaje según su personalidad o las acciones que van a desarrollar en el cuento.**

Tipo de personaje	Color	Personalidad	Acción
Amable	Verde	Amable	Amable
Triste	Azul	Triste	Triste
Enojado	Rojo	Enojado	Enojado
Asustado	Amarillo	Asustado	Asustado
Curioso	Naranja	Curioso	Curioso
Inteligente	Púrpura	Inteligente	Inteligente
Generoso	Rosado	Generoso	Generoso
Orgulloso	Negro	Orgulloso	Orgulloso
Humilde	Blanco	Humilde	Humilde

## Páginas tipo

**Recuerda, el corte de cabello no necesariamente es una forma de diferenciarnos.**



El uso de vestimenta que utilicen los niños y niñas de un mundo que se desarrolle en un lenguaje visual que sea inclusivo y que permita a todos los lectores sentirse representados. Esto se logra cuando se crean personajes masculinos y femeninos en la misma cantidad.

**Pregúntate nuevamente: ¿Es realmente necesario agregarle una decoración al personaje para que se entienda la historia?**



Desde el momento que se crean los personajes de un mundo que se desarrolle en un lenguaje visual que sea inclusivo y que permita a todos los lectores sentirse representados. Esto se logra cuando se crean personajes masculinos y femeninos en la misma cantidad.

**El uso de vestimenta también es una forma de diferenciar los distintos sexos.**



Desde el momento que se crean los personajes de un mundo que se desarrolle en un lenguaje visual que sea inclusivo y que permita a todos los lectores sentirse representados. Esto se logra cuando se crean personajes masculinos y femeninos en la misma cantidad.

**Los colores de los personajes siempre van a depender del contexto en el que se desarrollan.**

Preocúpate de definir bien donde se va a desarrollar la historia para luego combinar los colores del personaje.



Desde el momento que se crean los personajes de un mundo que se desarrolle en un lenguaje visual que sea inclusivo y que permita a todos los lectores sentirse representados. Esto se logra cuando se crean personajes masculinos y femeninos en la misma cantidad.

## 6. CONCLUSIONES Y PROYECCIONES

## 6.1. FUTUROS ALCANCES DEL PROYECTO

Por otro lado, solo para llevar a cabo la impresión de la guía, se planea postular al fondo concursable de diseño Fondart dado que la Red Chilena contra la Violencia hacia las mujeres expresó su completo apoyo al proyecto y por lo mismo ofrecieron trabajar la postulación en conjunto. Existen otros fondos concursables para postular y recibir financiamiento, por lo que se consideraran también.

Pensando en desarrollar aun más el proyecto, sería interesante llevarlo a cabo a través de una campaña. Para que esto sucediera entonces se desarrollaría material de difusión (flyers, afiches, pendones, etc), un sitio web con una versión del libro digital, además de una versión del libro descargable para poder imprimir de manera casera para quien desee tener el material físicamente.

## 6.2. PROYECCIONES DE LA INVESTIGACIÓN

El proyecto actual nace a partir del contenido desarrollado a través de la investigación. Por lo mismo es que se proponen proyecciones para aquella etapa, dado que sería interesante analizar en mayor profundidad los aspectos ya observados además de agregar otros elementos (como por ejemplo la tipografía).

Para esto también se propondría realizar una investigación en conjunto con profesionales de otras disciplinas tales como sociólogas/os, psicólogas/os, escritoras/es y un equipo más grande de diseñadores. Esto ya que como una de las conclusiones del análisis desarrollado fue que los estereotipos de género se construyen a partir de la unión de los elementos gráficos como escritos, sería interesante analizar los libros desde todos los ángulos. Por lo mismo sería necesario tener un equipo de diseñadores ya que más ojos pueden observar aun más cosas de lo que hace una persona. Además existen personas que se especializan más en algunos temas por lo que los resultados de una investigación de este tipo serían aun más completos.

También sería interesante analizar los libros que más se venden para niños. Esto ya que la educación entregada en sus hogares es muy importante también y además abarcaría a niños que observan esos libros de distintos estratos sociales.

## 6.3. AUTOEVALUACIÓN

Posterior a la puesta a prueba de la guía y luego de recibir las críticas necesarias para enriquecer el proyecto, se pueden sacar conclusiones respecto a su contenido, forma, y apreciación por parte de los usuarios. Estas son:

1. La generación completa del proyecto mediante el desarrollo de una investigación compleja en conjunto con la formulación inicial de lineamientos para desarrollar el producto y que fueron coherentes con su desarrollo, fue una experiencia de muchísimo trabajo y de largos procesos de planificación que finalmente resultó en un proyecto concreto y positivamente valorado.
2. La fundamentación y el estado del arte sustentaron el desarrollo de las ideas del proyecto y dieron paso a la oportunidad de crear una propuesta relacionada al ámbito del diseño para responder a una problemática social.
3. El análisis desarrollado permitió levantar información útil para el mundo de la ilustración infantil permitiendo entonces reconocer los usuarios de la guía y encontrar los escenarios necesarios para cumplir con los objetivos del proyecto.
4. La búsqueda de referentes y antecedentes adecuados para el proceso de diseño, en relación con gustos personales, fue un proceso muy enriquecedor dado que permitió indagar en el mundo editorial y de la tipografía con más profundidad, logrando encontrar proyectos con estilos similares al deseado para este.
5. El proceso de análisis en conjunto con el proceso de creación de contenido, además del proceso de diseño en todas sus etapas, se convirtió en una experiencia de aprendizaje que dio un gran crecimiento personal y profesional, teniendo como resultado un producto de diseño real.
6. El proyecto cumplió con el objetivo general dado que generó conciencia sobre los estereotipos de género transmitidos por las ilustraciones de los cuentos infantiles en los diseñadores participantes del testeo, en el cual la guía fue aceptada positivamente.
7. En relación a la apreciación de los diseñadores e ilustradores al leer la guía, se puede concluir que el diseño generado fue muy valorado en términos visuales (tipografía, tamaño, colores y formato) e informativos ya que los participantes se interesaron mucho en el contenido de la guía.

Finalmente se puede decir que en este proyecto, el diseño ha logrado ser una eficiente herramienta de comunicación a través de un producto editorial, permitiendo a diseñadores familiarizarse de manera rápida y eficiente con los contenidos logrando el objetivo de concientizar con respecto a la responsabilidad y cuidado que se debe tener cuando se diseña para niños.



## 6.4. COSTOS DEL PROYECTO

En base al plan de trabajo desarrollado que se encuentra en la página 166, se calcularon los tiempos que tomó desarrollar el proyecto y en base a ese esquema se sacó el cálculo de los honorarios, gastos operativos, gastos de impresión y gastos de inversión.

### TIEMPOS

Actividades	Mes 1	Mes 2	Mes 3	Mes 4	Mes 5	Mes 6	Mes 7	Mes 8
Investigación	■							
Desarrollo					■			
Evaluación							■	

### HONORARIOS

Descripción	Responsable	Total	Mes 1	Mes 2	Mes 3	Mes 4	Mes 5	Mes 6	Mes 7	Mes 8
Responsable del proyecto, análisis, información y diseño	Catalina Pérez García	\$ 2.860.000 572 hrs	88 hrs	88 hrs	88 hrs	88 hrs	44 hrs	44 hrs	88 hrs	44 hrs
Corrección de textos	Daniela Pérez García	\$ 440.000 88 hrs						44 hrs	44 hrs	
									<b>TOTAL: \$ 3.300.000</b>	

### GASTOS OPERATIVOS

Item de gasto	Descripción	Total	Mes 1	Mes 2	Mes 3	Mes 4	Mes 5	Mes 6	Mes 7	Mes 8
Escáner portátil para digitalización de libros	IrisCan Book3 + 10 paquetes de pilas AAA	\$150.000	\$150.000							
Insumos para maqueta	Tóner, papel, impresiones, regla, salvacorte, corta cartón, anillado, cartón, grabado, plotter de corte.	\$ 50.000						\$ 25.000	\$ 25.000	
Transporte, alimentación e imprevistos	Traslado de libros prestados, compra de insumos, traslado testeos.	\$ 20.000	\$ 5.000					\$ 5.000	\$ 5.000	\$ 5.000

**TOTAL: \$ 220.000**

### GASTOS DE IMPRESIÓN E INVERSIÓN

Item de gasto	Descripción	Total	Mes 1	Mes 2	Mes 3	Mes 4	Mes 5	Mes 6	Mes 7	Mes 8
Impresión + tapa y contratapa grabadas	500 unidades	\$2.813.160								\$2.813.160
Tipografía TheSans		\$144.364							\$72.182	\$72.182

**TOTAL: \$ 2.957.524**

### GASTOS TOTALES DEL PROYECTO

**\$ 6.477.524**



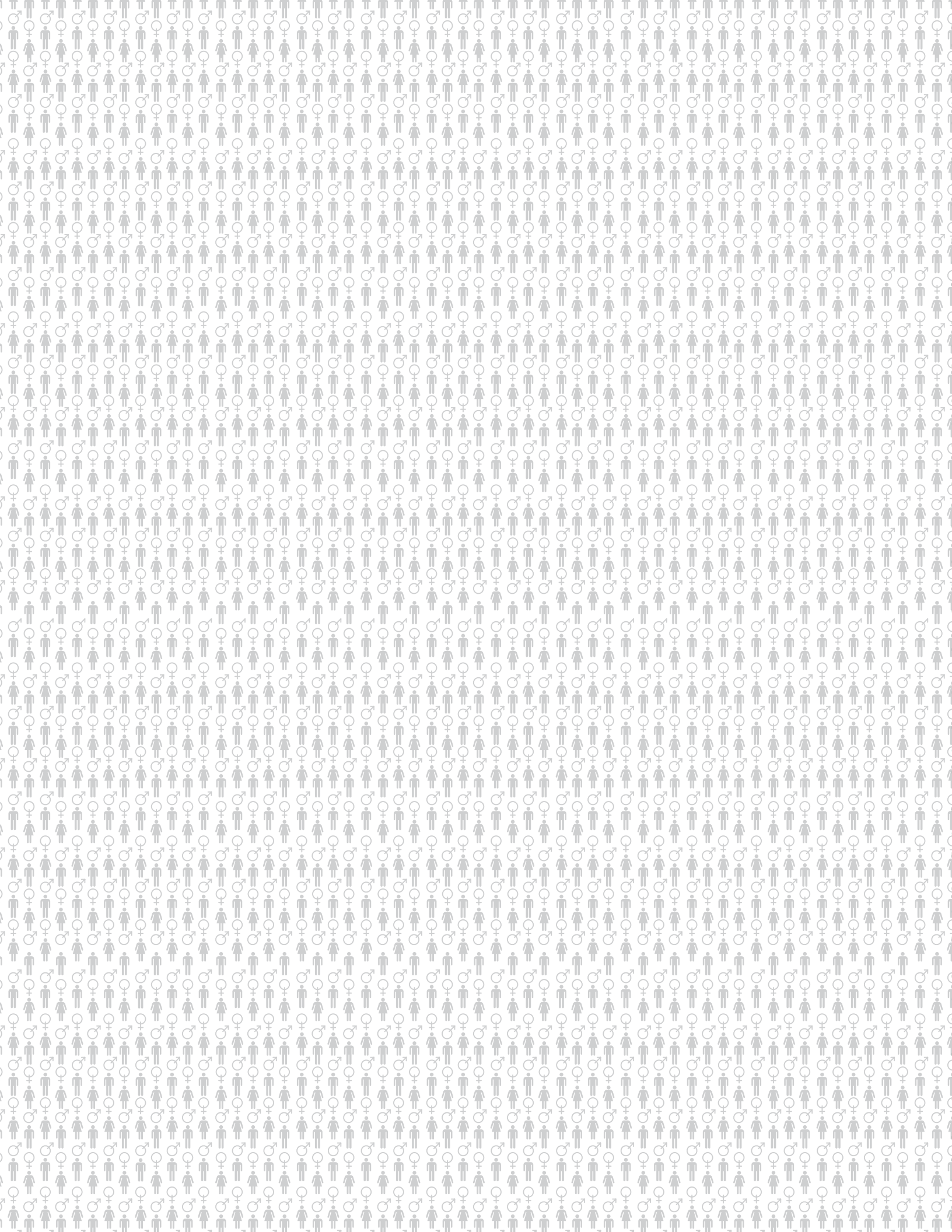

# **BIBLIOGRAFÍA Y ANEXOS**

# BIBLIOGRAFÍA

## REFERENCIAS BIBLIOGRÁFICAS

### A-E

**AHUMADA, N. & JEGÓ, N. (2013).**

Semiótica y comunicación visual (p.17, 25-27). Chile: Ediciones Universidad del Bio Bio.

**ASSAÉL, J., CORNEJO, R., CONZÁLEZ, J., REDONDO, J., SÁNCHEZ, R., & SOBARZO, M. (2011).**

La Empresa Educativa Chilena. Noviembre 2014, de Universidad de Chile. Sitio web: <http://www.scielo.br/pdf/es/v32n115/v32n115a04.pdf>

**BIBLIOTECA NACIONAL DE CHILE (2015).**

"reformas educacionales", en: La infancia en el siglo XX. Memoria Chilena . Disponible en <http://www.memoria-chilena.cl/602/w3-article-95305.html>

**BINIMELIS, A., Y M. BLÁZQUEZ (1992).**

Análisis de los roles y estereotipos sexuales en los textos escolares chilenos. Santiago: Servicio Nacional de la Mujer de Chile. Santiago, Chile. Documento de trabajo núm 8.

**BOOKS, J. (2014).**

La narración oral. Una efectiva estrategia de alfabetización. Cuentos para crecer. Web: <http://cuentosparacrecer.org/blog/contar-y-volver-contar-historias/>

**BORDIEU, P. (2000).**

La Dominación Masculina. Barcelona, España: Anagrama.

**BOURQUE, S., BUTLER, J., & LAMAS, M. (2000).**

El Género. México: Universidad Nacional Autónoma de México.

**BUTLER, J. (2007).**

El género en disputa. Barcelona, España: Paidós. (p. 64)

**CALVO, I. (2015)**

Semiótica del color, Proyectacolor, <http://www.proyectacolor.cl/significados-del-color/semiotica-del-color/>

**CAMPOS, A. (2010).**

Género: una relación de poder. Centro de Estudios de Género de la Universidad de El Salvador. Web: <http://genero.ues.edu.sv/index.php/reportajes/70-poder>

**CÓDIGO DE ÉTICA (2016).**

1ra ed, p. 4. Santiago de Chile. Web: <http://www.colegiodisenadoresag.cl/wp-content/uploads/2015/04/>

**COMUNIDADMUJER. (2016).**

Web: <http://www.comunidadmujer.cl/comunidadmujer/>

**CORNEJO, R. (2006).**

El experimento educativo chileno 20 años después: Una mirada crítica a los logros y falencias del sistema escolar. Revista Electrónica Iberoamericana sobre Calidad, Eficacia y Cambio en Educación (REICE), Vol. 4, (p. 118-127)

**DE BEAUVOIR, S. (1949).**

El segundo sexo. 10a ed. Buenos Aires: Debolsillo, 2015. Contemporánea (p. 24)

**DIRECTORIO NACIONAL DEL PLAN NACIONAL DE LECTURA (2015).**

Plan Nacional de Lectura 2015-2020. Santiago. Sitio web: [http://portales.mineduc.cl/usuarios/bcra/File/Plan\\_Nacional\\_de\\_la\\_Lectura\\_2015-2020.pdf](http://portales.mineduc.cl/usuarios/bcra/File/Plan_Nacional_de_la_Lectura_2015-2020.pdf) . (p. 10, 26)

**ECHEVERRÍA, F. (2013).**

El desafío de la educación inicial. Web: <http://www.chileb.cl/perspectiva/el-desafio-de-la-educacion-inicial/>

## E-L

### **ESTEREOTIPOS EN LA PUBLICIDAD. (2015).**

tavernesculturaaudiovisual. Web: <https://tavernesculturaaudiovisual.wordpress.com/2015/07/23/estereotipos-en-la-publicidad/>

### **FLORES, R. (2005).**

Violencia en la escuela: Sus efectos en la identidad, en la autoestima y el proyecto de vida. Revista Iberoamericana De Educación N°38. Web: [\(http://www.rieoei.org/rie38a04.htm#0%20Violencia%20de%20G%C3%A9nero%20en%20la%20escuela:%20sus%20efectos%20en%20la%20identidad,%20en%20la%20autoestima%20y%20en%20el%20proyecto%20de%20vida.%20Revista%20Iberoamericana%20de%20educaci%C3%B3n%20N%C3%BA38,%2073-81.%20Raquel%20Flores%20Bernal%20\(2005\)](http://www.rieoei.org/rie38a04.htm#0%20Violencia%20de%20G%C3%A9nero%20en%20la%20escuela:%20sus%20efectos%20en%20la%20identidad,%20en%20la%20autoestima%20y%20en%20el%20proyecto%20de%20vida.%20Revista%20Iberoamericana%20de%20educaci%C3%B3n%20N%C3%BA38,%2073-81.%20Raquel%20Flores%20Bernal%20(2005)) (p. 73-81)

### **FOUCAULT, M (1977-1978).**

Conferencias de cinta de audio de Foucault en el College de France. Traducción: [http://centrodeartigo.com/articulos-noticias-consejos/article\\_136277.html](http://centrodeartigo.com/articulos-noticias-consejos/article_136277.html)

### **FOUCAULT, M. (1981).**

Un diálogo sobre el poder y otras conversaciones. Madrid: Alianza Editorial.

### **FOUCAULT, M (1999).**

Estrategias de poder. Barcelona, España: Paidós. (p. 53).

### **FRASCARA, J. (2000).**

Diseño gráfico y comunicación. Buenos Aires, Argentina: Ediciones Infinito.

### **FRITZ, H. (2006).**

Curso E-learnig Enfoque de Género Módulo 1: Concepto de género, Identidades e Igualdad de Género, Tera edición. Santiago.

### **GARCÍA- HUIDOBRO, J.E. Y C. COX (1999).**

Capítulo I: La Reforma Educacional Chilena 1990 -1998. Editorial Popular, Madrid. (p. 7-46)

**GONZÁLEZ, P. (2014).**

Sexismo en el sistema escolar. Efectos en las mujeres. Santiago: Red Chilena contra la violencia hacia la mujer. (p.1-3, 7)

**GUARDADO, A. (2015).**

5. Construcción social de la masculinidad y feminidad. Orientacion Para La Vida. Web: <http://opvceinsaindustrial.doodlekit.com/blog/entry/3830359/5-construccion-social-de-la-masculinidad-y-feminidad>

**HELLER, E. (2004).**

Psicología del color. España: Editorial Gustavo Gili.

**HERNÁNDEZ, G. (2013).**

Características físicas primarias y secundarias.. Templariomxg.blogspot.cl. Web: <http://templariomxg.blogspot.cl/2015/02/caracteristicas-fisicas-primarias-y.html>

**ITTEN, J. (1975).**

Arte del color. Francia: Otto Maier. (p. 33)

**KENNY, J. (2010).**

Illustrations Have Great Importance in Children's Books. EzineArticles. [consultado 3 Septiembre 2015], <http://ezinearticles.com/?Illustrations-Have-Great-Importance-in-Childrens-Books&id=5269598>

**KIRKWOOD, J (1982).**

Feminismo y participación política en Chile. Santiago. FLACSO (p. 3-4)

**LA LUCHA POR ERRADICAR LA VIOLENCIA SEXUAL EN LAS CALLES (2016).**

La lucha por erradicar la violencia sexual de las calles, un manifiesto. | Observatorio contra el Acoso Callejero. Ocacchile.org. Web: <http://www.ocacchile.org/el-observatorio/>

## L-P

### **LO EXPLÍCITO Y LO IMPLÍCITO - AF - LA PUBLICIDAD. (2016).**

Proyecto Escuela Arlene Fern - CREA ORT. [Consultado 3 Mayo 2016], <https://sites.google.com/site/afelsol/selecciona>

### **LOBUE, V., & DELOACHE, J. (2011).**

Pretty in pink: The early development of gender-stereotyped colour preferences. *British Journal Of Developmental Psychology*, N°29. Web: [http://onlinelibrary.wiley.com/journal/10.1111/\(ISSN\)2044-835X](http://onlinelibrary.wiley.com/journal/10.1111/(ISSN)2044-835X)

### **MCCLLOUD, S. (1994).**

Understanding comics. New York: HarperPerennial. Capítulo 2.

### **MEDINA, L. (2013).**

Expertos debatirán sobre la educación preescolar, el origen de la (des) igualdad. Centro de Investigación Avanzada en Educación - Universidad de Chile. Sitio web: [http://www.ciae.uchile.cl/index.php?page=view\\_noticias&id=340](http://www.ciae.uchile.cl/index.php?page=view_noticias&id=340)

### **MINEDUC. (2009).**

Ley General de Educación. Noviembre 2014, de Biblioteca del Congreso Nacional de Chile. Web: [http://www.mineduc.cl/usuarios/convivencia\\_escolar/doc/201103050142570.Ley\\_N\\_20370\\_Ley\\_General\\_de\\_Educacion.pdf](http://www.mineduc.cl/usuarios/convivencia_escolar/doc/201103050142570.Ley_N_20370_Ley_General_de_Educacion.pdf), Párrafo 1º, Artículo 2º.

### **MINEDUC. (2014).**

El Sistema Educacional Chileno. Noviembre 2014, de Gobierno de Chile Sitio web: [http://www.parvularia.mineduc.cl/index2.php?id\\_seccion=3042&id\\_portal=16&id\\_contenido=12126](http://www.parvularia.mineduc.cl/index2.php?id_seccion=3042&id_portal=16&id_contenido=12126)

### **MOLES, A Y JANISZEWSKI, L. (1990).**

Grafismo Funcional. Barcelona, España: Ediciones CEAC, S.A

### **MORRIS, CH. (1985).**

Fundamentos de la teoría de los signos. Barcelona, España: Paidós. (p. 25, 27, 31-32)

**LAMAS, M. (1999).**

Género, diferencias de sexo y diferencia sexual, en Debate feminista, Año 10. Vol. 20. Octubre 1999.

**OCDE. (2014).**

Revisión de Políticas de Educación en Chile. Noviembre 2014, de Universidad de Chile. (pp290-291). Sitio web: [http://www.facso.uchile.cl/psicologia/epe/\\_documentos/GT\\_cultura\\_escolar\\_politica\\_educativa/recursos%20bibliograficos/articulos%20relacionados/oecd%282004%29revisiõndepoliticaseducacionenchile.pdf](http://www.facso.uchile.cl/psicologia/epe/_documentos/GT_cultura_escolar_politica_educativa/recursos%20bibliograficos/articulos%20relacionados/oecd%282004%29revisiõndepoliticaseducacionenchile.pdf).

**PÁEZ ROVIRA, D. (2004).**

Psicología social, cultura y educación, Capítulo 7 - Masculinidad-feminidad como dimensión cultural y del autoconcepto. Madrid: Pearson Educación.

**PALESTRO, S., TRONCOSO, A., & RUIZ-TAGLE, J. (2014).**

Seminario-Taller: Sexismo en la educación. Una mirada crítica a los cuentos infantiles. 30 de Octubre, Román Díaz 89, Providencia, Santiago, Chile.

**PALMA, B. (2012).**

La importancia de la educación preescolar. Clínica Santa María. Sitio web: [http://www.clinicasantamaria.cl/noticias/noticia\\_muestra.asp?new=831](http://www.clinicasantamaria.cl/noticias/noticia_muestra.asp?new=831)

**PENINOU, G. (1976).**

Semiótica de la publicidad. Barcelona, España: Editorial Gustavo Gili (p. 127-130)

**PICARIELLO, M., GREENBERG, D., & PILLEMER, D. (1990).**

Children's Sex-Related Stereotyping of Colors. Child Development, N°61(5)

**POSTURA CORPORAL. (2013).**

Educación Física plus (EF+). Web: <https://educacionfisicaplus.wordpress.com/2013/06/10/postura-corporal/t>



## P-Z

### **PONTIFICIA UNIVERSIDAD CATÓLICA DE CHILE, FACULTAD DE EDUCACIÓN. (2011).**

Alfabetización en establecimientos chilenos subvencionados. Santiago. (p. 33)

### **PRESENTACIÓN. (2016).**

Red Chilena Contra la Violencia Hacia las Mujeres. Web: <http://www.nomasviolenciacontramujeres.cl/presentacion/>

### **PROGRAMA DE GOBIERNO MICHELLE BACHELET 2014-2018. (2013).**

Reforma Educacional. Noviembre 2014, de michellebachelet.cl Sitio web: <http://michellebachelet.cl/wp-content/uploads/2013/10/Reforma-Educacional-14-21.pdf>

### **RED CHILENA CONTRA LA VIOLENCIA HACIA LAS MUJERES | PRESENTACIÓN. (2016).**

Web: <http://www.nomasviolenciacontramujeres.cl/presentacion/>

### **SAMPIERI, R. (2010).**

Metodología de la investigación. México, McGraw-Hill, 5ta Edición. (p. 613)

### **SEGUN, M. (1988).**

The Importance of Illustrations in Children's Books. Ibadan: Mabel Segun. Sitio web: <http://www.mabelsegun.com/Illustrating.pdf> . (p. 25-27)

### **SEGUN, M. (2009).**

The importance of literature in the life of the child (p. 1). Nigeria. Web: [http://www.mabelsegun.com/Child\\_Talk.pdf](http://www.mabelsegun.com/Child_Talk.pdf) . (p. 1)

### **SEMINARIO-TALLER: EL SEXISMO EN LA EDUCACIÓN. UNA MIRADA CRÍTICA A LOS CUENTOS INFANTILES. (2014).**

Instituto de Estudios Avanzados (IDEA), Román Díaz 89, Providencia, Santiago de Chile.

**SERNAM - SERVICIO NACIONAL DE LA MUJER. (2016).**

Institución. Web: <https://portal.sernam.cl/?m=institucion>

**SERNAM - SERVICIO NACIONAL DE LA MUJER. (2016).**

Web: <http://portal.sernam.cl/?m=programa&i=58>

**TAPIA, M. (2006).**

La importancia de analizar los roles de género en los textos escolares. DIDAC, Vol. 48 (p. 32-39)

**TOLEDO, J. (2013).**

Nacidos para leer. Grupo educar. Web: <http://www.grupoeducar.cl/actualidad/opinion/-nacidos-para-leer--1115>

**VARELA, N. (2008).**

Feminismo para principiantes. Barcelona, España: S. A. EDICIONES B.

**ZAMBIRNI, L. (2010).**

Modos de vestir e identidades de género: reflexiones sobre las marcas culturales en el cuerpo (Doctorado). Universidad de Buenos Aires (UBA).

**ZECCHETTO, V. (2002).**

La danza de los signos. Quito, Ecuador. Ediciones Abya-Yala

**ZEPEDA, X. (2015).**

DE PARTE DE MAURICIO VICO. Correo electrónico, 7 de Mayo.

## BIBLIOGRAFÍA DE DISEÑO

**FRASCARA, J. (2008).**

Diseño gráfico para la gente. 4ta edición. Buenos Aires, Argentina: Ediciones Infinito.

**CHAVES, N. (2001).**

El oficio de diseñar: propuestas a la conciencia crítica de los que comienzan. Barcelona, España: Editorial Gustavo Gili.

**GUY, J. (2010).**

La Cultura del diseño. Barcelona, España: Editorial Gustavo Gili.

**LUPTON, E. (2012).**

Intuición, acción, creación, Graphic Design Thinking. Ciudad, país: Editorial Gustavo Gili (este es el libro que tiene la info sobre los mapas mentales)

**AICHER, O. (1994).**

El mundo como proyecto. México. Editorial Gustavo Gili.

**TOULMIN, S.E. (2007).**

Los usos de la argumentación. Barcelona, España. Ediciones Península.

**MIROZOEFF, N. (2003).**

Una introducción a la cultura visual. Barcelona, España. Ediciones Paidós Ibérica.

**BORDIEU, P. (2008).**

¿Qué significa hablar? Madrid, España. Ediciones Akal.

**HELLER, E. (2000).**

Psicología del color. Barcelona, España. Editorial Gustavo Gili.

**ITTEN, J (1975).**

El arte del color. París, Francia. Editorial Bouret.

**SANZ, J. (2003).**

El libro del color. Ciudad, país: Alianza Editorial.

**SALTZMAN, A. (2005).**

El cuerpo diseñado. Buenos Aires, Argentina. Ediciones Paidós Ibérica.

**PENINOU, G. (1976).**

Semiótica de la publicidad. Barcelona, España. Editorial Gustavo Gili.

**LEWIS, G. (2009).**

2000 combinaciones de color para diseñadores gráficos, textiles y artesanales. Barcelona, España. Blume.

**COMPUTER ARTS, ISSUE #224 (2014).**

Typography in branding. Reino Unido. Web: [computerarts.creativebloq.com](http://computerarts.creativebloq.com)

**COMPUTER ARTS, ISSUE #228 (2014).**

The innovation issue, meet the creative pioneers changing the face of design. Reino Unido. Web: [computerarts.creativebloq.com](http://computerarts.creativebloq.com)

**DE SOTO, D. (2014).**

Know your onions, graphic design. Amsterdam, Holanda. BIS Publishers.

# ANEXOS

## Constancia de asistencia



Santiago, octubre de 2014.-

### CONSTANCIA DE ASISTENCIA

El Área de Educación Continua y de Extensión y Vinculación con el Medio del Instituto de Estudios Avanzados de la Universidad de Santiago de Chile, extiende esta constancia a CATALINA PEREZ GARCIA, quien participó en el SEMINARIO-TALLER: SEXISMO EN LA EDUCACION. UNA MIRADA CRÍTICA A LOS CUENTOS INFANTILES, impartido por Josefa Ruiz-Tagle, Integrante Coordinación Plan Nacional de Fomento de la Lectura, Ministerio de Educación, Sandra Palestro, Red Chilena contra la Violencia hacia las Mujeres y Anahí Troncoso, Licenciada en Lengua y Literatura Hispánica. La actividad se desarrolló el día jueves 30 de noviembre de 2014, entre las 9.30 y las 13.30 horas y fue organizada en conjunto con la Red Chilena de Violencia contra las Mujeres y Fundación Heinrich Böll.

Carmen Gloria Bravo Q.  
Encargada de Extensión y Vinculación con el Medio  
Jefa de Educación Continua  
Instituto de Estudios Avanzados  
Universidad de Santiago de Chile

UNIVERSIDAD DE SANTIAGO DE CHILE  
INSTITUTO DE ESTUDIOS AVANZADOS  
Román Díaz 89 Providencia | Santiago | Chile | Fono (56 2) 7181357 - 7181360  
Email: diplomadosidea@usach.cl | Sitio Web: www.diplomadosidea.usach.cl



## Cotización Imprenta



### Seguro Protección al Cliente

Al aceptar un presupuesto, automáticamente estarás cubierto por nuestro seguro protección al cliente. Quedando tu pago anticipado resguardado hasta que recibas conforme tu trabajo.

R.U.T. XX.XXX.XXX-X

COTIZACIÓN

**14734320067998**

09-09-2016

#### Datos de Facturación:

<b>Señor(es):</b> Catalina Pérez García		
<b>Dirección:</b> Av Holanda 1280, Providencia, Región Metropolitana de Santiago		
<b>E-Mail:</b> cataperez.ga@gmail.com	<b>Teléfono:</b> 56989992965	<b>Móvil:</b>

#### De acuerdo a lo solicitado, cotizamos lo siguiente:

Cant.	Artículo	Detalle	V/U	SubTotal
500	Cuadernos	<p><b>17 x 21.6 cm, 66 Páginas Color: 4 - 4</b>  <b>Papel Interior:</b> Couche Brillante  <b>Gramaje Interior:</b> 250 grs.</p> <p><b>Color Tapa:</b> 4 - 4  <b>Papel Tapa:</b> Carton  <b>Gramaje Tapa:</b> 2 grs.</p> <p>Encuadernación Tapa Dura, Espiral, Grapado                      Las terminaciones son tapa y contratapa en cartón madera kraft de 1,2 mm. La información en ello va grabado, aunque quizás también podría ir con un cuño. Además va con un elástico como cuaderno y la encuadernación es anillado metálico negro.</p>	\$ 4.728	\$ 2.364.000
Observaciones:			<b>NETO</b>	\$ 2.364.000
<b>Plazo de Entrega:</b> Fecha próxima: 30-09-2016, Fecha Máxima: 09-12-2016			<b>IVA</b>	\$ 449.160
<b>Precio Máximo:</b> \$ 13000000			<b>Total</b>	\$ 2.813.160
<b>Pago Anticipado 20% = \$ 562.632</b>				

## Correo: DE PARTE DE MAURICIO VICO



**Catalina Perez** <cata.028@gmail.com>

6/5/15 ☆



para ximena.zepeda ▾

Estimada Ximena,

Te escribo de parte de Mauricio Vico, mi profesor guía para mi proyecto de título. Me dijo que quizás podías ayudarme con bibliografía para lo que estoy haciendo.

Mi proyecto se trata sobre el sexismo en la literatura infantil, por lo que analizaré algunos de los libros que se entregaron en el Plan de Fomento Lector el año 2014.

Por ahora los analizaré en base a los códigos que propuso George Peninou, el color según Eva Heller y Johannes Itten, los parámetros de estudios sexistas y los estereotipos según Guillermo Altamirano. Aquí es donde quizás me puedes ayudar, ya que me gustaría analizar en base a las ilustraciones pero desconozco estudios que se hayan hecho al respecto, y Mauricio me dijo que tu estuviste estudiando el tema hace un par de años, por lo que si tienes bibliografía al respecto estaría muy agradecida.

Espero tu respuesta.  
Muchas Gracias.  
Saludos!

\*\*\*



**Ximena Zepeda Harasic** <ximena.zepeda@mineduc.cl>

6/5/15 ☆



para mí ▾

Catalina,

Para comenzar, te puedo enviar este link [http://www.mineduc.cl/usuarios/tescolares/File/Informe%20Final%20Consolidado%204\\_01'10.pdf](http://www.mineduc.cl/usuarios/tescolares/File/Informe%20Final%20Consolidado%204_01'10.pdf) en donde vas a encontrar un estudio de Género en los Textos Escolares que hizo la escuela de Sociología de la U. de Chile, el año 2010. Entiendo que en el sitio del Sernam puede haber más material sobre género.

¿Es eso lo que necesitas o es otra cosa? ¿Por qué tienes el color como una variable aparte?

Al habla,  
ximena

PS. Muchos cariños a Mauricio!

**De:** Catalina Perez [mailto:[cata.028@gmail.com](mailto:cata.028@gmail.com)]

**Enviado el:** miércoles, 06 de mayo de 2015 11:40

**Para:** Ximena Zepeda Harasic

**Asunto:** DE PARTE DE MAURICIO VICO

\*\*\*



**Catalina Perez** <cata.028@gmail.com>

6/5/15 ☆



para Ximena ▾

Ximena,

La verdad es que lo que necesito es bibliografía sobre estudios de la ilustración y su intención como también su percepción. Esto para posteriormente poder definir que tipos de ilustración son mejor percibidos por los niños de ciertas edades específicas.

Con respecto a material de género ya tengo bastante, pero leeré lo que me enviaste ya que aparentemente es más reciente, todo sirve.

Y con respecto a tu duda sobre el color, voy a analizarlo como una variable aparte ya que cada color por si solo tiene un significado/intención específica pero cuando se combinan con otros colores ese significado/intención cambia. No es por darle más importancia sino para estudiarlo con mayor profundidad.

En fin, Mauricio me contó que hace unos años estabas estudiando el tema de la ilustración, es por eso que pensé que puedes tener aun bibliografía que me puede ser útil.

Muchas Gracias por responderme,  
Saludos!

\*\*\*

Catalina,

En realidad, yo no he hecho un estudio sobre las ilustraciones, sino que he evaluado la gráfica de los textos escolares en diversos aspectos. En este sentido, creo que hay un par de cosas que te puedo aportar:

1. Hay un tema que he denominado "legibilidad de la imagen" y que se relaciona con la percepción y la capacidad para responder la primera pregunta que un espectador se hace cuando se enfrenta a percibir algo: "¿qué es eso?". Una imagen fácilmente "legible" sería aquella que permite configurar rápidamente "qué hay ahí", a partir de una relación clara entre figura (o figurasss) y fondo (o fondos), y/o a partir de una buena cantidad y calidad de rasgos pertinentes. Al contrario, una imagen "difícil de leer" sería aquella que ofrece un exceso de complejidad en la relación figura-fondo (por ejemplo, un fondo lleno de líneas en todas direcciones, un fondo de naturaleza lleno de manchas entre las que se pierde la figura, un paisaje urbano con exceso de información, etc.) y/o aquella imagen en la que faltan rasgos pertinentes de los objetos, de modo que se produce ambigüedad o dificultad para identificar el objeto. Este tema de la legibilidad no tiene que ver con la calidad técnica de la imagen (pixelado, saturación, enfoque, etc.). Entonces creo que existe un eje al que se le puede llamar "simplicidad-complejidad" de la imagen, en el sentido perceptual, que tiene que ver con la facilidad que ofrece la imagen para ser configurada, pero si te fijas, en los puntos medios de ese eje, también se puede relacionar con la capacidad de la imagen de retener al espectador en función de la cantidad de información que entrega y del esfuerzo perceptual que demanda del espectador (quien puede estar dispuesto o no a realizar ese nivel de esfuerzo).
2. En cuanto a color, cuidado con los libros que entregan significados a cada color como si fueran un horóscopo. El color es un fenómeno cambiante (perceptualmente), que depende mucho del vecino, de la cantidad de superficie coloreada y de la saturación del color en cuestión para ejercer sus efectos simbólicos. Te recomiendo una clasificación que hace Joan Costa en uno de sus libros (tiene dos que son como enciclopedias, algo como La Imagen Didáctica y el otro título no lo recuerdo ahora, pero es mellizo del anterior). Esa clasificación es más semiótica y se aviene mejor con tu estudio.

Cualquier duda, sospecha u otro, al habla.

Saludos,  
ximena



**Catalina Perez** <cata.028@gmail.com>

7/5/15 ☆



para Ximena ▾

Ximena,

Muchas Gracias por tu tiempo y por tu respuesta tan completa.

Voy a revisar con mayor profundidad el documento que me adjuntaste y también revisar los libros de Joan Costa.

Lo que si me cabe una duda de lo que me escribiste con respecto a lo que denominas "legibilidad de la imagen". ¿Te basaste en algún autor para definir lo que es "simplicidad-complejidad"? ¿Estas definiciones se encuentran dentro del documento que me adjuntaste?

Te pregunto porque si decido analizar las imágenes de los cuentos en base a lo que me explicas, creo que necesito leer sobre esto con mayor profundidad.

Si tengo más dudas, te escribiré nuevamente, pero te repito, muchísimas gracias.

Saludos!

PS.: Mi profesor le envía muchos cariños y dice que siempre se acuerda de cuando trabajaron juntos.



**Ximena Zepeda Harasic** <ximena.zepeda@mineduc.cl>

7/5/15 ☆



para mí ▾

Catalina,

Lo de legibilidad de la imagen lo he ido acuñando a través del tiempo. Supongo que algún dato inicial se podría encontrar en el área de Diseño de Información (Information Design), con autores como Rune Pettersson. En cuanto a simplicidad-complejidad es un tema que da vueltas en mi cabeza, pero no he encontrado algo escrito. No digo que no haya porque tampoco lo he buscado activamente. Si lo buscara, sería por Visual complexity.

Al habla,  
ximena

**De:** Catalina Perez [mailto:[cata.028@gmail.com](mailto:cata.028@gmail.com)]

**Enviado el:** jueves, 07 de mayo de 2015 15:27





# AGRADECIMIENTOS

Agradezco en primer lugar a mi profesor de título Erik Ciravegna por ser un gran guía, por su motivación, su apoyo pero en especial por aguantarme en uno de los procesos más difíciles.

Agradezco a Alma Sol Herrera Zeppelin, por ayudarme a gestionar el préstamo de los libros que analicé y por su buena disposición desde la primera vez que tuvimos contacto. A Pablo Domínguez por prestarme un escáner portátil, puede sonar como algo simple, pero me ahorró muchísimo tiempo en una parte muy lenta y tediosa del trabajo. A Ingrid Calvo por su disposición, por guiarme y por aportar en contenido para la construcción de la guía y agradezco a la Red Chilena contra la Violencia hacia las Mujeres, por ser una inspiración con el trabajo que realizan y por sus permanentes ganas de lograr un cambio en nuestra sociedad.

A mi familia, mi mamá por acompañarme, apoyarme y quererme a pesar de mis permanentes cambios de ánimo y a mi papá que desde la distancia lo sentí presente siempre. A ambos, muchas gracias por entregarme la mejor educación adentro y afuera de la casa. Mi hermano por todo el cariño y por ayudarme cortando los miles de personajes masculinos de todos los cuentos; a mi hermana, por ser un pilar fundamental en mi vida, por decirme las palabras precisas cuando lo necesité y por corregirme la redacción y ortografía de este trabajo (que probablemente mientras lo estes leyendo estes pensando que escribo como Tarzán).

A mi familia animal, que se fueron en el camino pero fueron una fuente de energía necesaria y me entregaron el amor necesario para levantarme en los peores momentos. Gorda y Elvis, los mejores acompañantes que podría haber tenido.

A mis amigos, por sus consejos y por darse el tiempo de ayudarme, muchas gracias. Al apoyo incondicional del nido, amigas que nunca pensé que encontraría y que ahora ni me imagino la vida sin ustedes. A los scout, por siempre estar, en especial a la Caro y Dani, por ser mis padrinos de vida.

Finalmente agradecer a quien le dedico este trabajo, a mi tata, porque sin su sabiduría y conocimiento probablemente este trabajo jamás hubiese existido.

Muchas Gracias a todos. Los quiero.



## INFORME DE TÍTULO

### ILUSTREMOS IGUALDAD

Guía editorial con lineamientos para el diseño de  
personajes ilustrados en los cuentos infantiles sin  
estereotipos de género

Catalina Pérez García  
cataperez.ga@gmail.com



2016

