



GERAGOGÍA

CENTRO DE ARTE Y OFICIO PARA LA COMUNA DE LA FLORIDA



Antecedentes del proyecto de título
Francisca Virán Aguilera

Profesor Guía: Manuel Amaya

Facultad de Arquitectura y Urbanismo
Universidad de Chile

INDICE

| | | | | | | | | | | | |
|------------------|---------------------|---------------------------------------|-------------------------|--|---------------------------------|---------------------------|--------------|---|------------------|----------------------------------|---------------------|
| | 01 | | 02 | | 03 | | 04 | | 05 | | 06 |
| | PRESENTACIÓN | | PROBLEMATIZACIÓN | | APROXIMACIÓN TEÓRICA | | LUGAR | | PROPUESTA | | BIBLIOGRAFÍA |
| 1.1 Resumen | 7 | 2.1 Tema y problema arquitectónico | 14 | 3.1 ¿Qué sabemos acerca de la vejez? | 18 | 4.1 La búsqueda del lugar | 34 | 5.1 Proyecto como respuesta integral | 46 | 6.1 Bibliografía | 59 |
| 1.2 Motivaciones | 8 | 2.2 Objetivos | 15 | 3.2 La situación demográfica | 20 | 4.2 Análisis del lugar | 37 | 5.2 Usuario | 47 | 6.2 Profesionales consultados | 59 |
| 1.3 Introducción | 10 | | | 3.3 Los desafíos y cambios que enfrenta el habitar de la vejez | 22 | 4.3 Diagnóstico del lugar | 41 | 5.3 Propuesta programática | 48 | | |
| | | | | 3.4 Contexto nacional: La Vejez en Chile | 24 | | | 5.4 Propuesta arquitectónica | 50 | | |
| | | | | 3.5 Envejecimiento activo, productivo e intergeneracional | 26 | | | 5.5 Planimetrías en desarrollo | 54 | | |
| | | | | 3.6 Referentes arquitectónicos | 28 | | | | | | |



- 01 - PRESENTACIÓN

"Envejecer es como escalar una gran montaña; mientras se sube las fuerzas disminuyen, pero la mirada es más libre, la vista más amplia y serena."

(Ingmar Bergman)



Fuente: Freepik

- 1.1 - RESUMEN

El problema del envejecimiento demográfico es transversal a todos los países y, ha traído cambios importantes en las características de las poblaciones, situación que además se encuentra reforzada por cambios sociales importantes que tienden a no considerar la vejez y su entorno y, por tanto, sus necesidades e intereses.

La realidad nacional ha dejado a los adultos mayores en una situación de abandono y soledad, tanto en el ámbito económico como en ámbito social. Y si bien, existen algunas iniciativas, programas y proyectos para los adultos mayores más vulnerables, estos no han logrado dar una solución integral al problema.

El proyecto CAO (Centro de Arte y Oficio), ubicado en La Florida, busca fomentar el desarrollo del adulto mayor dentro de la comunidad, mediante espacios de aprendizaje, exhibición y producción que fomenten la autonomía, tanto personal como económica y las relaciones intergeneracionales de este grupo de la población.

Se debe tener en consideración que dada la actualidad y sus avances, el adulto mayor es, en su mayoría, una persona autovalente, capaz de trabajar, mobilizarse, sociabilizar e incluso entretenerse. Por lo cual, la arquitectura y el diseño urbano pueden contribuir y aportar a la construcción de redes sociales y espaciales, entre lo público y lo privado, que ayuden a revitalizar a la tercera edad y de esta forma poner fin al prejuicio de que la vejez es sinónimo de inactividad.

Palabras clave: La Florida, Vejez, Arte, Oficio, Comunidad.

- 1.2 - MOTIVACIONES

Una de las principales razones que motivaron a centrarme en este tema provienen de un creciente interés personal por la búsqueda de nuevas áreas con carencias desde el punto de vista social, donde, desde la arquitectura, se puedan enfrentar las problemáticas y dar posibles soluciones o generar un aporte positivo a los usuarios que la habitan desde la experiencia espacial. Por otra parte, bajo el contexto actual de envejecimiento de la población producto de los cambios culturales, se hacen aún más presentes las necesidades y complejidades de la vida en la etapa más tardía de las personas, donde no sólo se deben enfrentar dificultades físicas-mentales y enfermedades relacionadas, sino que también las carencias afectivas, sociales y emocionales que se entrelazan. Desde la perspectiva de la escasez de soluciones con respecto al aumento progresivo del porcentaje de adultos mayores en la población y el efecto que tendrá en el tejido social, es importante abordar la problemática desde todas sus aristas, sobre todo en la desconexión social de este grupo etario. Se considera imprescindible contribuir desde el diseño de espacios habitables para mejorar la calidad de vida en su última etapa, que deje de ser un constante “sobrevivir” y sean capaces de disfrutar de ello.



Fuente: Depositphotos

- 1.3 - INTRODUCCIÓN

El actual proceso de Envejecimiento Demográfico de la población y la existencia de una “Vejez” que involucra más años de vida, es sin duda una de las consecuencias de la sociedad actual.

Las distintas transformaciones sociales han permitido el mejoramiento sostenido y permanente de las condiciones de salud de las personas, la disminución en las tasas de mortalidad, el aumento consecutivo de la esperanza de vida y la reducción de la tasa global de fecundidad, teniendo como consecuencia un acelerado “Envejecimiento Poblacional” de nuestra sociedad.

A lo largo de los años, la población y las formas de vivir en la sociedad van evolucionando, así como también la demografía a distintas escalas, es decir, la tasa de población humana en una región o un país determinado va cambiando según las variables del lugar. Así, como se menciona en la Revista Chilena de Obstetricia y Ginecología, la demografía a nivel nacional ha cambiado sustancialmente respecto a un rango etario en particular; los adultos mayores. El descenso de la natalidad y mortalidad, junto al aumento de la esperanza de vida, han provocado

que el porcentaje de la población de adultos mayores aumente considerablemente. Este fenómeno no ha ocurrido tan solo en nuestro país, sino que ocurre a mayor escala, ya que es una situación a nivel mundial, por lo cual, organizaciones de derechos humanos y de salud a lo largo de todo el mundo, como la ONU y la OMS, han tenido que actuar con el fin de responder a esta alza de población mayor.

Sin embargo, y contrario a la creencia popular, cerca del 85,8% de las personas mayores es autovalente, mientras que sólo el 14,2% está en situación de dependencia (MINSAL, 2020). No solo estamos viviendo más años sino que también están incrementando nuestros años de actividad, productividad y autonomía.

Pero, ¿por qué el aumento de la población de adultos mayores autovalentes resulta ser un problema para la arquitectura? En primer lugar, según el Informe Anual 2018 del Banco de España, este cambio demográfico, implica además de cambios políticos y económicos, un cambio a nivel social, un cambio en la forma de vida de las personas (Banco de España, 2019), y por lo tanto, la forma en que las

ciudades responden ante estas nuevas necesidades. El adulto mayor realiza actividades distintas que una persona joven, se desplaza de manera distinta, y tiene intereses distintos. Resulta que gran parte del interés del adulto mayor radica en tener la posibilidad de realizar actividades, estar cerca de la familia, o bien, tener una vida en comunidad. Y es que, actualmente, la sensación de soledad y abandono en los adultos mayores no hace más que incrementar. Es por esto, que fomentar este tipo de actividades es fundamental para la salud mental y un envejecimiento digno de este grupo de la sociedad.

Por su parte, la arquitectura es una herramienta con la que se puede crear espacios para el ser humano, dirigida a usuarios que habiten, formen parte de los espacios, y disfruten del goce y bienestar de cada recinto. Por lo tanto, en base a lo mencionado, el presente documento aborda la problemática del aumento de la población de adulto mayor autovalente y la importancia de brindarles espacios para que socialicen, aprendan, produzcan y enseñen, y de esta forma, fomentar su absoluta autonomía.



Fuente: Depositphotos

A black and white close-up portrait of an elderly woman with short, curly hair and round glasses. Her face is wrinkled, and she has a slight smile. The background is dark and out of focus.

*“Hay seis mitos sobre la vejez, que es una enfermedad, un desastre;
que no somos conscientes; que somos asexuales; que somos inútiles;
que no tenemos poder; que todos somos iguales.”*

(Maggie Kuhn)

- 02 - PROBLEMATIZACIÓN

- 2.1 - TEMA Y PROBLEMA ARQUITECTÓNICO

El fenómeno del exponencial aumento de la población de adultos mayores a tanto a nivel global como nacional, existe hace décadas, y ha generado una serie de implicancias a nivel social y cultural. Para el año 2050, se proyecta que en nuestro país un tercio de la población correspondería a mayores de 60 años (INE, 2022). Sin embargo, y a pesar de lo anterior, es un grupo de la población que suele estar marginado, ya que, con frecuencia se asocia el término de adulto mayor a inactividad y/o dependencia, dejando en segundo plano el hecho de que los adultos mayores también necesitan divertirse, sociabilizar y recrearse, incluso considerando que un gran porcentaje de esta población es autovalente y proactiva.

Nuestro país y sociedad aún se encuentran en un estado de transición, y si bien, existe un interés en generar nuevas propuestas y oportunidades, por ahora, las soluciones no dan una solución integral a los problemas que enfrenta la tercera edad en el

día a día; como la insuficiencia de las pensiones, precariedad de las viviendas, e incluso, la soledad.

En una realidad donde las oportunidades disminuyen y las necesidades crecen, es de suma importancia reintegrar al adulto mayor como un ser activo y proactivo, capaz de autovalerse.

Dicho esto, este proyecto abordará la problemática que radica en el déficit de espacios y oportunidades que contribuyan a la realización física, económica y social de los adultos mayores, mediante espacios de aprendizaje, enseñanza y producción.

En este contexto, el proyecto se enfocará principalmente en la comuna de La Florida, una de las comunas con mayor cantidad de adultos mayores en la Región Metropolitana; donde, de parte del Municipio, existe la necesidad de un proyecto enfocado en el adulto mayor, pero que a su vez, acoja a otras generaciones, fomentando la vida en comunidad y la reincursión del adulto mayor en la sociedad actual.

- 2.2 - OBJETIVOS

OBJETIVO GENERAL

- Generar una nueva respuesta arquitectónica al presente cambio demográfico, reconociendo al adulto mayor como un ser autovalente, activo, capaz de entregar y recibir aportes dentro de la sociedad.

OBJETIVOS ESPECÍFICOS

- Desarrollar dentro de la comuna de La Florida un espacio integral que acoja a diversos grupos etarios.

- Promover las relaciones intergeneracionales como herramienta para la reintegración del adulto mayor en su rol social.

- Aportar desde la arquitectura elementos que lleven a mejorar la calidad de vida en la tercera edad.



Fuente: Depositphotos

- 03 - APROXIMACIÓN TEÓRICA

“Saber envejecer es la mayor de las sabidurías y uno de los más difíciles capítulos del gran arte de vivir” (Enrique Federico Amiel).



- 3.1 - EL CONCEPTO DE VEJEZ

El adulto mayor se asocia generalmente al concepto de vejez, por lo tanto, para comenzar, como lo menciona la enfermera Alvarado en el Análisis del Concepto de Envejecimiento de la revista GEROKOMOS, podemos definir el concepto de vejez bajo dos puntos de vista; biológico, y social, los cuales se relacionan entre sí, y se asocian a cambios físicos y mentales, que afectan en distintos grados las capacidades de cada persona, y lo que esto significa respecto a la manera de afrontar el entorno (Alvarado, 2014). Según la Organización Mundial de la Salud (OMS, 2018), el envejecimiento es la acumulación de diversos daños moleculares y celulares a lo largo del tiempo, llevando a un descenso gradual de las capacidades físicas y mentales, y un aumento del riesgo de enfermedades. Además, la OMS menciona que esto no afecta de igual manera a todas las personas, ya que cada persona es distinta y depende de diversas variables, lo cual es importante para conceptualizar el término de “adulto mayor”. En algunos países, como lo es en Chile, socialmente algunos términos usados para referirse a este grupo de población, se asocian al concepto de menor autovalencia. Por ejemplo, el término “anciano” etimológicamente significa “nacido antes”, sin embargo, socialmente alude a la discriminación (Socgeriatría, 2015), por lo cual, el Servicio Nacional del Adulto Mayor (SENAMA) promueve el uso de adulto mayor, o persona mayor, en reemplazo de términos como tercera edad, anciano, abuelo, viejo, senil, entre otros, los cuales se asocian a un sentido peyorativo. En Chile, tras la ley N° 19.828, se considera como “adulto mayor” a toda persona que haya llegado

a los 60 años, criterio implementado en primer lugar por la Organización de Naciones Unidas (ONU).

Sin embargo, según INDEX (Indicadores Mundiales), la distribución por edad en Chile para efectos de censo, encuestas, estadísticas, etc. define los rangos etarios según su edad laboral, y engloba a las personas de edad avanzada desde los 65 años en adelante (INDEX, 2019), lo cual dificulta en ocasiones analizar realmente los datos y estadísticas de este rango etario, ya que al considerar datos de las encuestas sobre adultos mayores, se deja fuera la población de 60 a 65 años. Esta categorización de parte del INDEX, deja al adulto mayor como grupo de población inactiva, por lo tanto, desde un punto de vista social, suele estipularse que al llegar a la etapa de adulto mayor finaliza su actividad productiva producto de la jubilación y disminución de capacidades, y comienza un periodo pasivo que muchas veces requiere asistencia, por lo cual gran parte del tiempo este grupo de población se encuentra marginado. En conclusión, debido a la diferencia conceptual, en el cual el INDEX define que, el adulto mayor es el rango etario considerado como el término de la edad laboral, y la ONU lo define tan solo como una etapa al llegar a una determinada edad, para efectos de este documento, se considerará al adulto mayor bajo el concepto de la ONU. Así, es necesario entender el envejecimiento de las personas como el resultado de un proceso biológico que afecta a todos los seres vivos, debido a factores anatómicos, sociales y ambientales, el cual consiste en una serie de cambios físicos y funcionales a lo largo del tiempo.



Fuente: Depositphotos

- 3.2 - LA SITUACIÓN DEMOGRÁFICA

El avance de la esperanza de vida a lo largo del mundo puede considerarse uno de los logros más importantes de la historia de la humanidad. A inicios del siglo XIX, ningún país tenía una expectativa de vida mayor de 40 años. Había menos avances médicos y la mayoría de la población vivía en la pobreza.

Sin embargo, como vemos en el gráfico (Figura 1) el mundo ha pasado de tener una expectativa de vida promedio de 32 años en 1900 a 80 años o más en el 2019 gracias un crecimiento constante. Si nos enfocamos en la realidad nacional, podemos observar que el fenómeno de tal tendencia demográfica funciona de la misma manera, incluso, Chile es considerado uno de los países con mayor “envejecimiento acelerado” dentro de Latinoamérica.

Según cifras de la Comisión Económica para América Latina (CEPAL, 2019), se espera que para el año 2025, sea el país con índice de envejecimiento más alto de Latinoamérica.

El porcentaje de personas de 60 años y más que vive en Chile, respecto a la población total, ha ido aumentando progresivamente en las últimas décadas, y si bien en 1992 este grupo etario equivalía al 9,5% del total de habitante del país, en 2022 aumentó al

18,1% y se espera que en 2050 las personas mayores equivalgan al 32,1% de la población.

¿Qué implica ello? Entre otros aspectos, el avance sostenido de la cantidad de personas mayores implicará profundos cambios en la composición y estructura de la población del país. El aumento de la proporción de personas de 60 años y más, junto con la tendencia decreciente tanto de menores de 15 años como las personas entre 15 a 59 años implicará que las relaciones de dependencia se modifiquen de manera importante, impactando en los mecanismos de sostenibilidad, protección, seguridad social y cuidados que serán necesarios fortalecer en el contexto de una sociedad más envejecida”.

Estos cambios demográficos en el país significan importantes modificaciones a nivel nacional en aspectos políticos, económicos, de infraestructura, sociales, entre otros, de los cuales pone en evidencia la necesidad de comenzar a entregar mayor equipamiento para el adulto mayor, mejores espacios, y aptos para las significancias que requiere este grupo de población.

ESPERANZA DE VIDA 2019

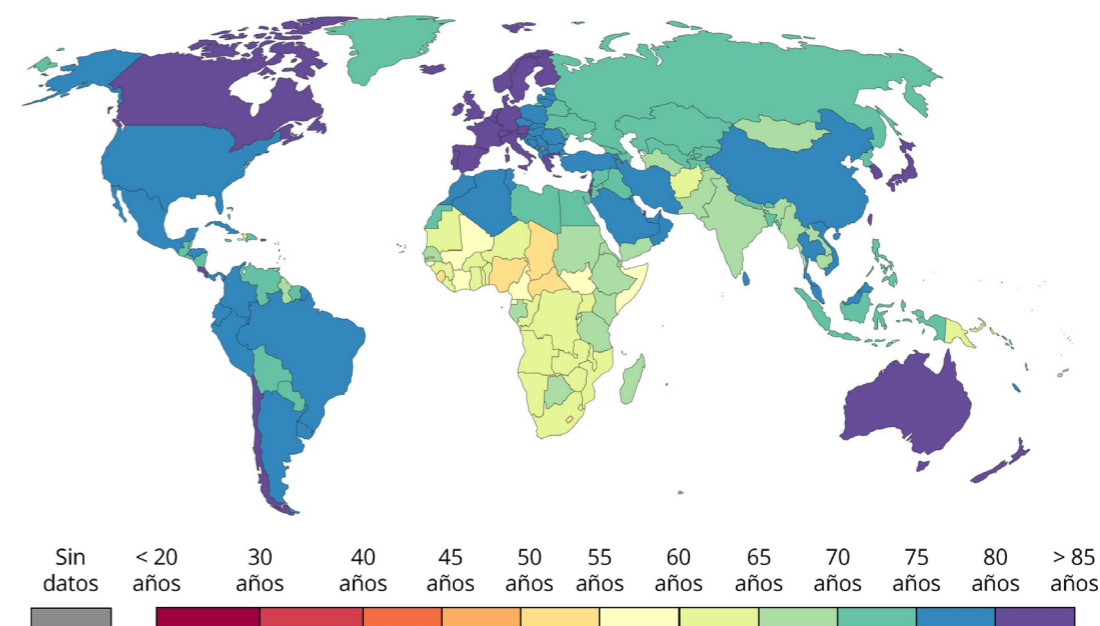

Esperanza de vida | Fuente: Our World in Data

2015



2050

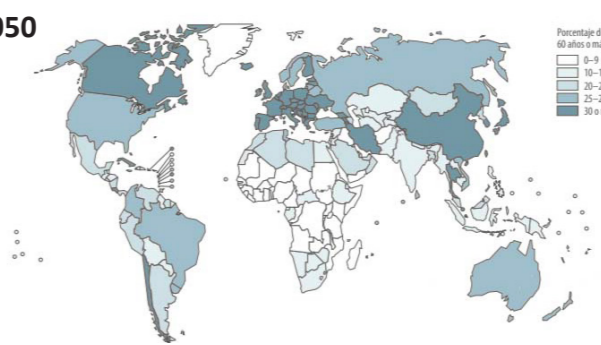

Porcentaje de población sobre 60 años | Fuente: Elaboración propia en base a Informe Mundial sobre el envejecimiento y la salud de la OMS

- 3.3 - LOS DESAFÍOS Y CAMBIOS QUE ENFRENTA EL HABITAR DE LA VEJEZ

Algunas de las principales problemáticas, y que en la actualidad siguen siendo las más descuidadas, son las carencias emocionales, sociales y afectivas al llegar a la tercera edad. Muchos adultos mayores, aunque tengan familia, quedan en abandono y soledad, siendo excluidos de la mayor parte de las actividades urbanas y el quehacer cotidiano del conjunto social.

Por un lado, según la encuesta CASEN 2009 (Investigación Boreal - Consultoría Ltda., 2011), cerca de un 48% del total de la población de adultos mayores en Chile, no tiene pareja (separados, viudos, divorciados, etc.). Este hecho sumado a la disminución del su círculo social o de apoyo cercano (amistades, familia, etc.), falta de relaciones laborales por desocupación, hace que se incremente la sensación de soledad.

De hecho, no solo nuestro entorno social es aquel que limita las capacidades de las personas mayores, sino también en diversas ocasiones somos testigos de cómo las barreras existentes en nuestro entorno físico influyen directamente en la autonomía e independencia de este grupo de la población.

Estas condiciones pueden variar de acuerdo con el contexto cultural y social. Si consideramos el contexto chileno y específicamente en la capital, existe una tipología de ciudad en constante y acelerada

densificación, lo cual influye en el habitar de las personas de mayor edad. Las viviendas tienden a ser más pequeñas que en otros países, la media de superficie en departamentos en la capital no supera los 60 m², mientras que las casas rondan los 100 m² en promedio. Un 57% de las viviendas de Santiago son de menos de 70 m², con un promedio de 3,1 personas por hogar. De acuerdo a estos datos, se presume la complejidad de habitar en viviendas de estas dimensiones para personas con movilidad reducida. Además de esto, puede haber mayor tendencia a que los integrantes más jóvenes migren hacia viviendas propias.

Por otro lado, sin contar la independización de las generaciones más nuevas del núcleo familiar, la concentración de las actividades y servicios en la zona céntrica de la ciudad produce un desapego de la familia al hogar, ya que los integrantes activos de la familia permanecen menos tiempo en sus hogares, teniendo mayores tiempos de traslado a sus trabajos, centros educacionales, etc., sobre todo a los que se mueven desde la periferia. Como consecuencia, los miembros de la tercera edad se quedan solos gran parte del día sin ocupación, enfatizando el desapego de ellos con sus familias (Kilinç, 2006).

El concepto de Dependencia

Este concepto de dependencia en las Personas

Mayores se determina de acuerdo a las a las dificultades que estas poseen para realizar actividades básicas de la vida diaria o en actividades instrumentales de la vida cotidiana, clasificándose en dependencia leve, moderada o severa. Actualmente en nuestro país, el 20,4% de las Personas Mayores en Chile tienen dependencia en cualquiera de sus grados equivaliendo a 405.539 personas de 60 años o más. Del total de las Personas Mayores con un grado de dependencia, solo un 6,2% de la población mayor posee dependencia severa, es decir, tienen como absoluta necesidad un cuidado a largo plazo, mientras que un 5,8% posee dependencia moderada, un 7,0% dependencia leve, y finalmente un 81,0% no posee ninguno de los grados de dependencia.

El aumento de la población mayor y la prevalencia de un Adulto Mayor autovalente, se traduce en un aumento de las demandas y desafíos por generar espacios que respondan a las nuevas necesidades de este grupo de la población, potenciando su integración social como también mantener y prolongar su autonomía e independencia por el mayor tiempo posible, previniendo de esta forma el aumento de la dependencia y la institucionalización de las Personas Mayores (Díaz, 2014).

Todos estos factores, que influyen en el estado de ánimo, en la calidad de vida, hacen que la sociedad

tenga una percepción negativa de lo que es pasar por la ancianidad, llevando a pensar que los adultos mayores también tienen una visión negativa o pesimista de la vida en este punto. Si bien es cierto que en muchas ocasiones, en los casos más desfavorables, el adulto mayor se puede ver afectado por estados como la depresión por diversos motivos, en general son personas que aún quieren permanecer activas, con disposición a hacer cosas, seguir viviendo, e incluso tienen una idea menos exigente y más positiva acerca de su calidad de vida (Kilinç, 2006). Sin embargo, a pesar de la idea errada que se ha mantenido a través de los ojos de la sociedad por mucho tiempo, el concepto de calidad de vida y como se enfrenta el adulto mayor a su vida y su entorno ha ido evolucionando, está comenzando a ser más positivo y esperanzador, donde la ancianidad se ve como una etapa más en la vida, no el fin triste e inactivo de esta.



Fuente: Alamy

- 3.4 - CONTEXTO NACIONAL: EL ENVEJECIMIENTO EN CHILE

El aumento de las expectativas de vida y la caída en la tasa de natalidad han causado el envejecimiento de la población mundial. En Chile, la población mayor de 60 años en 2020 alcanzó un 17% y hacia 2050 esa proporción se incrementará drásticamente a un 32%, con el agravante de que nuestro país está envejeciendo más rápido y con un nivel de ingresos menor que cuando envejecieron los países europeos. Este proceso trae consigo una serie de desafíos para la sociedad, con cambios importantes en la provisión de servicios de salud, cuidado, accesibilidad y pensiones. De acuerdo con los resultados de la última encuesta Casen 2020, el 38,5% de las personas mayores de 65 años señala que sus ingresos no son suficientes para cubrir sus necesidades.

Dentro de las principales peticiones a nivel nacional, las pensiones se encuentran entre de los primeros lugares. Mejorar las jubilaciones para poder acceder a una calidad de vida digna, ha sido una de las discusiones claves.

Así es, estamos aquí frente a un problema de grandes proporciones, ya que los principales afectados son los adultos mayores, quienes pasan a ser parte de la masa pasiva de nuestra población.

Al paso en el que el país envejece, tendremos una

población de adultos mayores, sobreviviendo con pensiones indignas. Si hoy son cerca de 400 mil adultos mayores viviendo con pensiones de \$80 mil pesos, ¿qué ocurrirá en 50 años más?

En Chile, llegar a viejo significa muchas veces morir de hambre, en un total abandono y en una situación crítica económicamente hablando. Pues si, Chile es un país que no solo envejece rápidamente, sino que también es un país en que el costo de la vida se encarece cada día más y las pensiones de los jubilados no actúan de la misma forma, lo que conlleva a evidentes situaciones de precariedad en la tercera edad.

Sin ir más lejos, la ONU asegura que un sueldo, una pensión de \$83 mil pesos se consideran por debajo de los límites de pobreza; y en Chile 400 mil ancianos sobreviven mensualmente con esta cifra. En otras palabras, estamos permitiendo que nuestros adultos mayores, lleguen a su vejez en condiciones de pobreza, de miseria.

Por otro lado, el allegamiento es una realidad muy presente en Chile. El 80% de las viviendas tiene a más de tres generaciones, incluyendo al adulto mayor. Hay ventajas en este tipo de habitar, como lo son el contar con redes sociales, no sentirse solo, la solidaridad y

el apoyo intergeneracional. En tanto, las mayores desventajas son el hacinamiento, el ejercicio de autoridad ante los niños y la privacidad.

Por su parte, varios especialistas sostienen que el adulto mayor genera un vínculo muy importante con su hogar y no desea abandonarlo. En ese sentido, es importante escuchar a las personas mayores para generar políticas públicas que consideren sus deseos y necesidades.

Sin embargo, esta transformación demográfica y la precariedad de las pensiones y las viviendas para los jubilados, no son los únicos problemas del adulto mayor. La realidad social del adulto mayor también deja mucho que desear, ya que, aún existen espacios en que las personas mayores se sienten excluidas y tratadas en base a prejuicios, asociando la vejez a un estado de inactividad, pasividad y dependencia (Abusleme et. al., 2014).

Para ello el SENAMA (Servicio Nacional del Adulto Mayor) se ha dispuesto como el organismo encargado de velar por la calidad de vida para los ancianos en Chile. Y si bien, se han impulsado una serie de iniciativas y políticas públicas para intentar dar solución y hacerse cargo de este segmento de población en aumento, tanto en términos de vivienda

y/o residencia, como en salud y calidad de vida, bajo la premisa del envejecimiento activo y positivo; estas suelen estar muy focalizadas hacia los adultos mayores en extrema vulnerabilidad, dejando de lado al resto de este grupo de la sociedad.

Entonces, ¿Cómo podemos contribuir desde la arquitectura para un envejecimiento saludable, activo y feliz?



- 3.5 - ENVEJECIMIENTO ACTIVO, PRODUCTIVO E INTERGENERACIONAL

La tercera edad es una etapa en la que se enfrentan cambios a nivel físico, social y emocional. Pero es importante derribar el mito de que el envejecimiento no puede ser positivo y saludable.

En palabras del SENAMA, las relaciones intergeneracionales se refieren a la interacción entre individuos de diferentes generaciones. Estas interacciones incluyen la comunicación, cuidados, responsabilidades, lealtad e incluso conflictos entre individuos con o sin parentesco. Además, explica que a través de este intercambio generacional se promueve la integración de la persona mayor en la familia y en la sociedad. (Servicio Nacional del Adulto Mayor, 2003)

En relación con esto, Gutiérrez y Hernández (2013), explican que los programas intergeneracionales son un buen instrumento para reconstruir el tejido social que ha sido destruido por situar a la edad como un criterio divisorio en cuanto a los escenarios político, educativo y económico, produciendo políticas sectoriales, mercados de consumo especializados, oferta de actividades de ocio y tiempo libre dirigidas a un grupo de edad en concreto, entre otros.

Así como la promoción de un envejecimiento activo y saludable, organismos internacionales también apuntan a incentivar la existencia de iniciativas que fortalezcan lazos entre generaciones. En la Segunda Asamblea Mundial sobre el Envejecimiento, realizada en España el año 2002, se reconoce en su artículo nº

16 la “necesidad de fortalecer la solidaridad entre las generaciones y las asociaciones intergeneracionales, teniendo presentes las necesidades particulares de los más mayores y los más jóvenes y de alentar las relaciones solidarias entre generaciones”. (Naciones Unidas, 2003)

Reconociendo al adulto mayor como una persona de derecho activa con la capacidad de contribuir a la sociedad, es que las relaciones intergeneracionales toman gran relevancia, pues permiten que mediante diversas actividades se produzca un servicio mutuo, obteniendo beneficios y responsabilidades.

La recreación y las relaciones sociales son, a su vez, las maneras de escapar de la monotonía y de las presiones que generan desánimo. Ayudan al adulto mayor a activar su cuerpo, buscar el equilibrio y el placer de forma tanto individual como grupal. Las experiencias lúdicas, artísticas y culturales (jugar, bailar, pasear, reuniones sociales, escuchar música o realizar actividades físicas), permiten al individuo salir de la rutina, cargarse de energía y tener una motivación que lo ayude a envejecer de forma positiva.

Las personas mayores necesitan dedicarle tiempo a las actividades recreativas y sociales, teniendo en cuenta sus gustos así como sus condiciones físicas para optar entre distintas actividades y hobbies. Evitando así que se sienten aislados, deprimidos y solos, y puedan aprender, divertirse y relacionarse.

Lejos de ser una edad para el reposo y la quietud, la

tercera edad puede ser una etapa positiva, divertida y de bienestar.

La clave es que el adulto mayor realice actividades que le gusten y le motiven y le permitan mejorar su bienestar emocional, físico y mental. Tras preguntarles a adultos mayores cercanos, las actividades que más interés les produce tienen que ver con la vida familiar, la gastronomía (cocinar o bien salir a un buen restaurante), las manualidades (tejer, jardinear e incluso realizar cosas relacionadas a la carpintería); y

por último, varios de ellos destacaban que les gustaría aprender herramientas digitales.

Por este motivo, se hace indispensable que como arquitectos reflexionemos acerca del tema, y logremos proyectar nuevos espacios e ideas que contribuyan a crear alternativas actuales donde se involucren los diversos grupos etarios, y que a través de la convivencia se logre compartir conocimientos y reconocer los roles e importancia que tienen las distintas generaciones.



- 3.6 - REFERENTES ARQUITECTÓNICOS

Concepto, Localización, Programa

MUSEO H.C.ANDERSEN HUS

MUSEO | JARDÍN | CENTRO CULTURAL

ODENSE, DINAMARCA

Arquitectos: Kengo Kuma & Associates

Área: 5600 m²

Año: 2022

El proyecto consiste en crear un nuevo edificio para el Museo H.C. Andersen, el jardín y el centro cultural en el corazón de la ciudad. El emplazamiento está situado entre la zona residencial con pequeñas casas de madera tradicionales de la edad media y la zona urbana recientemente desarrollada de Odense. De este proyecto se rescata la configuración espacial, la cual se destacan grandes luces; espacios abiertos y flexibles como puntos de exposición y el uso del espacio público como elemento articulador dentro del proyecto. Otros elemento a destacar son, el uso de materiales, como madera laminada, vidrio y hormigón armado para elementos estructurales; el concepto de planta abierta y el emplazamiento del proyecto.



Fuente: ArchDaily



Fuente: ArchDaily

CENTRO DE CIENCIAS ROBERT DAY

CENTRO DE CIENCIAS | DEPARTAMENTO DE CIENCIAS

CALIFORNIA, ESTADOS UNIDOS

Arquitectos: BIG Architects

Área: 12500 m²

Año: En construcción.

La arquitectura de este proyecto maximiza la integración e interacción multidisciplinaria. Cada nivel del edificio está orientado a un programa y a una dirección diferente. Lo que se rescata de este proyecto es la estructura del edificio, la cual está diseñada como una pila de dos volúmenes, una armadura revestida de madera, con cada par girado 45 grados desde el piso de abajo. Los vacíos de los bloques rotados crean un atrio central en el corazón del edificio que brinda vistas directas desde todos los niveles. Al ingresar, los usuarios se encontrarán en un atrio de altura completa con espacios abiertos que invitan a la actividad comunitaria, encarnando el enfoque arquitectónico y educativo del centro.



Fuente: ArchDaily



Fuente: ArchDaily

MUSEO CULTURAL TRES ANCESTROS

MUSEO

ZHUO LU, CHINA

Arquitectos: Architectural Design Research Institute of South China University Of Technology

Área : 9174 m²

Año : 2015

El esquema arquitectónico de este proyecto contiene áreas de espacios de exposición experimental y espacios combinados para el uso de oficinas. El museo se divide en tres porciones, y la forma física en un patrón convergente, con el fin de simbolizar la reunión de tres tribus legendarias de la civilización china. Lo que se rescata y destaca de este proyecto es la concepción arquitectónica escultórica y artística, la cual para este caso, simboliza parte de la historia cultural de este país, y a la vez, da a entender mediante la forma, la jerarquía que poseen los espacios a su interior.

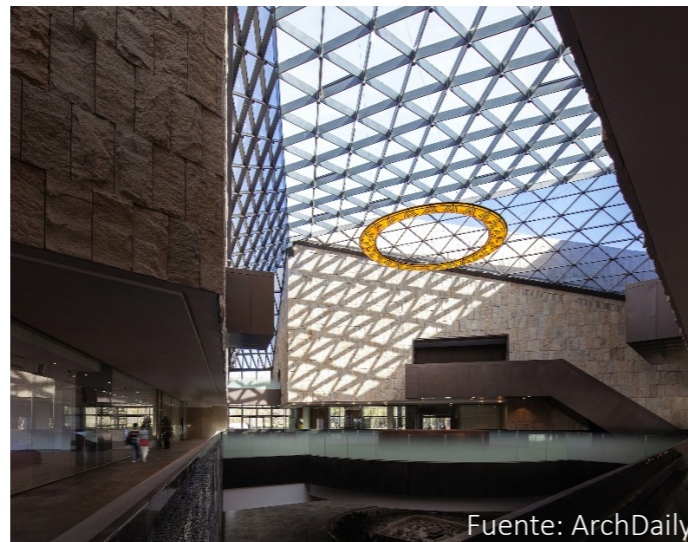

- 04 - LUGAR

"El miedo a envejecer nace del reconocimiento de que uno no está viviendo la vida que desea. Es equivalente a la sensación de estar usando mal el presente"

S. Sontag



- 4.1 - LA BÚSQUEDA DEL LUGAR

Para la elección del lugar a trabajar el proyecto de título, se realizaron dos análisis principales. En primer lugar, el factor principal fue elegir un sector con gran cantidad de adultos mayores, así como también alta proyección de aumento de este grupo etario, de manera que el proyecto pueda llegar a la mayor cantidad de personas posible tanto en la actualidad, como en los próximos años. Como segundo factor a considerar, se estudió el nivel socioeconómico de las comunas donde se concentra la población mayor. Una vez cruzada esta información, y escogida la comuna, se busca un sector donde se concentren los aspectos estudiados; alta cantidad de adultos mayores y diversidad socioeconómica. El terreno además debe encontrarse bien conectado, cercano a transporte público y calles conectoras, en un entorno accesible, tranquilo y seguro para el adulto mayor.

La elección de la comuna

Del primer análisis, estudiando datos del Instituto Nacional de Estadísticas (INE, 2017), y tras analizar todas las regiones de Chile, encontramos dos regiones importantes; la Región de Valparaíso y la Región Metropolitana (R.M). Por un lado, la Región

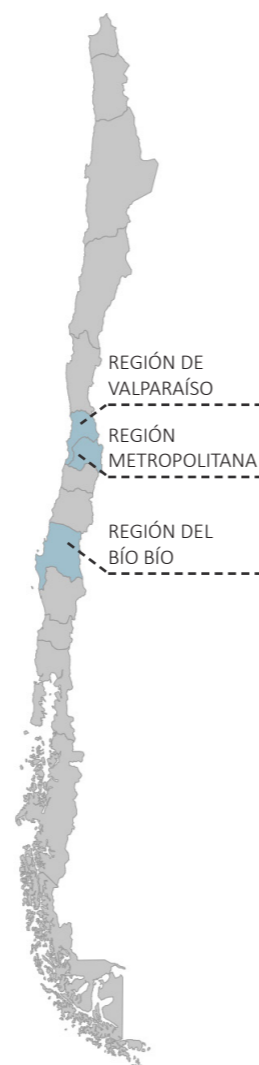

de Valparaíso, cuenta con el porcentaje más alto de adulto mayor en relación a la totalidad de su población, lo cual indica que es una región bastante envejecida. **Por otro lado, la Región Metropolitana si bien el porcentaje de adultos mayores no es tan alto en relación a la totalidad de su población, cuenta con la mayor cantidad de personas de este rango etario, concentrándose aproximadamente el 40% de las personas mayores de todo el país.** Dentro de la Región Metropolitana, tal como se mencionó anteriormente, se analizaron las 15 comunas que presentan mayor cantidad de población de adulto mayor, y al mismo tiempo mayor previsión de crecimiento dentro de 50 años.

Según la información del INE 2017 resumida en la tabla, dentro de estas 15 comunas, Maipú lidera respecto a la cantidad de adultos mayores tanto en la actualidad, seguida por Puente Alto, La Florida y Las Condes. El análisis se centró en estas cuatro comunas, de ellas se descartó Las Condes por poseer un nivel socioeconómico demasiado alto, de lo cual se desprende que un proyecto en el cual se motiva la producción económica, no sería del todo necesario.

Por otro lado, las comunas de Maipú y Puente Alto presentan varias iniciativas en torno al adulto mayor respecto a viviendas tuteladas, acompañamiento o bien centros diurnos. Es por esto que se eligió la comuna de La Florida, la cual presenta una alta cantidad de adultos mayores, quienes en su mayoría pertenecen a un estrato social medio/bajo. Es importante destacar que este es un proyecto a nivel comunal y, de ser beneficioso, viable y rentable, se podría implementar en el resto de las comunas de la capital y posteriormente las del resto del país.

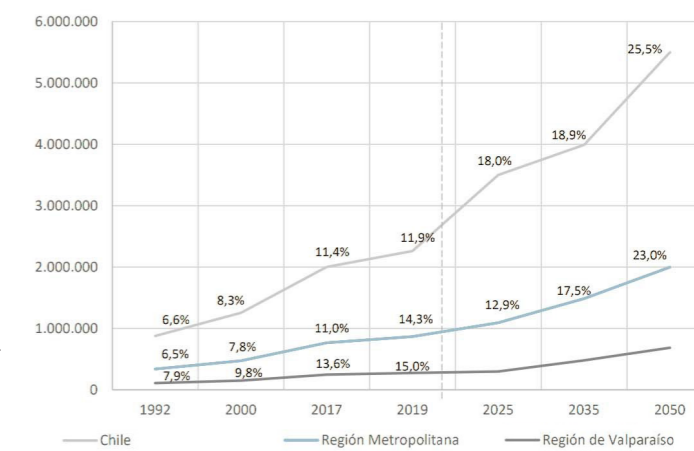

Regiones con mayor aumento de población A.M

Fuente: Elaboración propia en base a datos INE y SENAMA

En cuanto a sus características, es un terreno de superficie regular, sin grandes pendientes y con una morfología triangular. El suelo ya se encuentra intervenido por una edificación menor y una cancha de fútbol. El terreno le pertenece actualmente al SERVIU Metropolitano.

De acuerdo con lo establecido anteriormente, este terreno cumple con aquellas condiciones que favorecen la apropiación del lugar tanto del Adulto Mayor como del resto de la comunidad. Por tanto, el entorno inmediato está dado por:

Contexto Macro

Se dan a conocer aquellas características esenciales de la estructura urbana en los alrededores del terreno escogido, tales como:

- La red vial del sector se conforma por vías de

diversas escalas, permitiendo que la población tenga fácil acceso a la zona, así como también buena conectividad con las comunas vecinas. La trama vial y la accesibilidad urbana están dadas principalmente por el eje estructural Dr. Sótero del Río y la calle Manutara; la presencia de la estación de metro Rojas Magallanes en Av. Vicuña Mackenna, además de una serie de paraderos de Transantiago que permiten la accesibilidad tanto de los vecinos como de aquellos que habitan en las zonas más periféricas de la comuna.

- Respecto a la edificación, la densidad alta se concentra en las Avenidas principales como son Av. Vicuña Mackenna y Av. Américo Vespucio. En los alrededores del terreno escogido, se observa una densidad media/baja.

- El equipamiento posee una mixtura de usos, principalmente vivienda y en menor medida complejos educativos en lo que respecta a los alrededores del terreno; mientras que al igual que el punto anterior el resto de los servicios tales como, equipamientos de salud, restaurantes y supermercados se encuentran más cercanos a las grandes vías. Esto favorece la conformación de un contexto multidimensional que propicia la asociatividad entre las distintas actividades, dando también un mayor interés a la zona a intervenir.

- El sistema de áreas verdes, esta dado principalmente por un conjunto de plazas barriales y bandejones menores que funcionan como espacios de encuentro y para la localización de ferias itinerantes de abastecimiento barrial. La comuna de La Florida, al igual que muchas otras, esta bajo el estándar de superficie de plazas y parques públicos por habitante. Mientras el estándar es de 10 m²/ hab, la comuna cuenta con 3,76 m²/hab, evidenciando la falta de área verdes en la comuna.

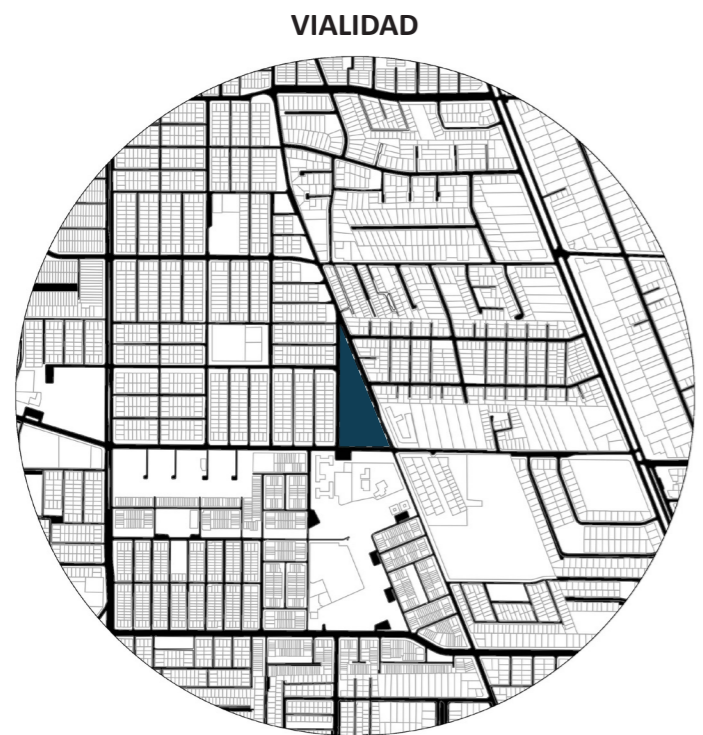

Vialidad | Fuente: Elaboración propia

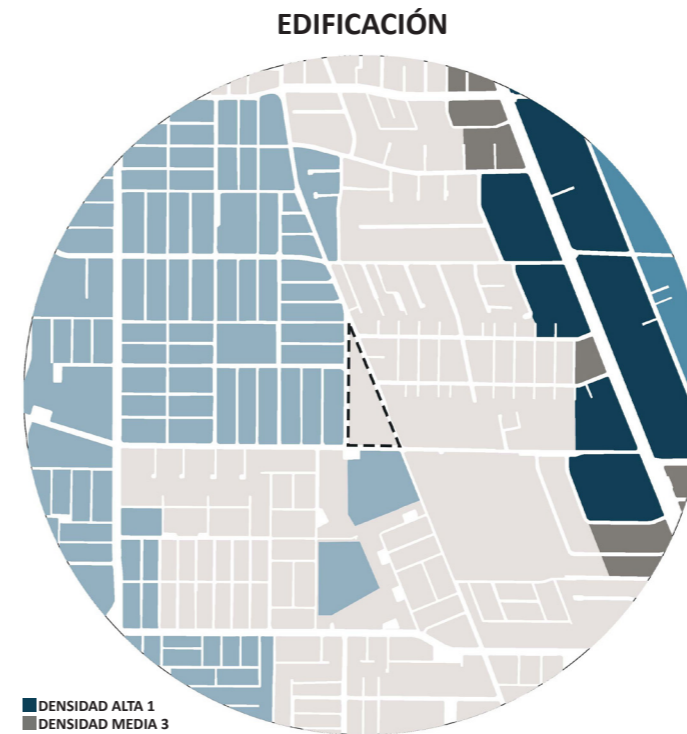

■ DENSIDAD ALTA 1
■ DENSIDAD MEDIA 3
■ DENSIDAD MEDIA 2
■ DENSIDAD BAJA 5
■ DENSIDAD BAJA 3

Edificación | Fuente: Elaboración propia

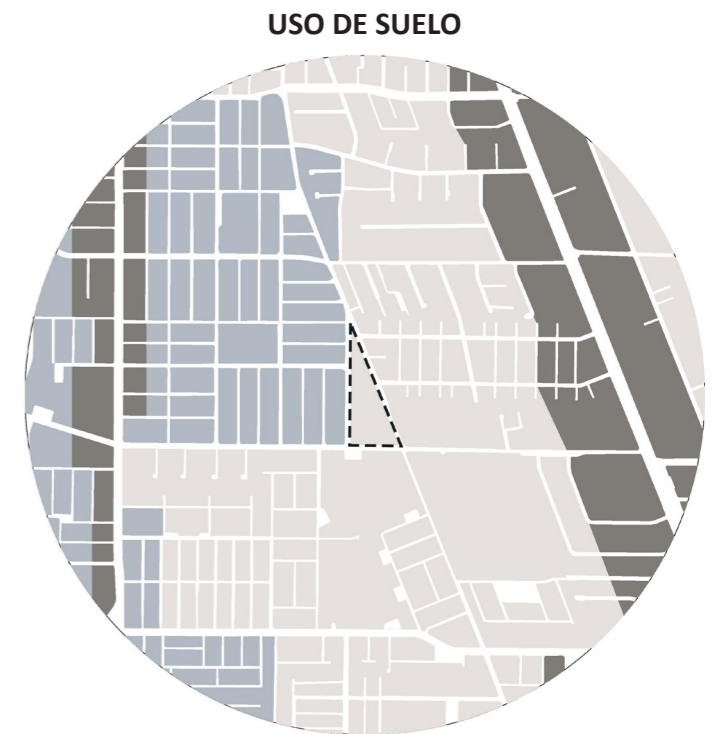

■ PREF. EQUIPAMIENTO COMUNAL 1
■ PREF. VIVIENDA Y EQUIPAMIENTO VECINAL 4
■ PREF. VIVIENDA Y EQUIPAMIENTO VECINAL 3

Uso de suelo | Fuente: Elaboración propia

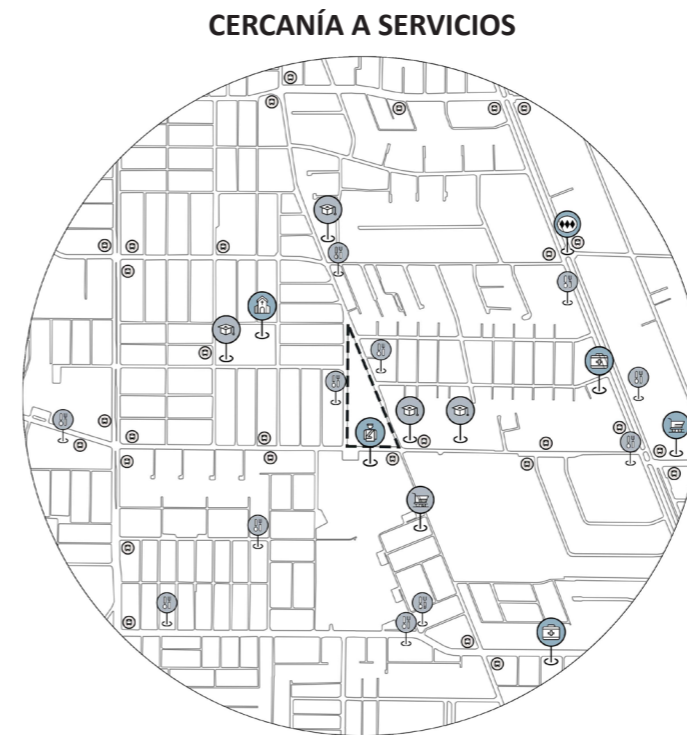

Cercanía a servicios | Fuente: Elaboración propia

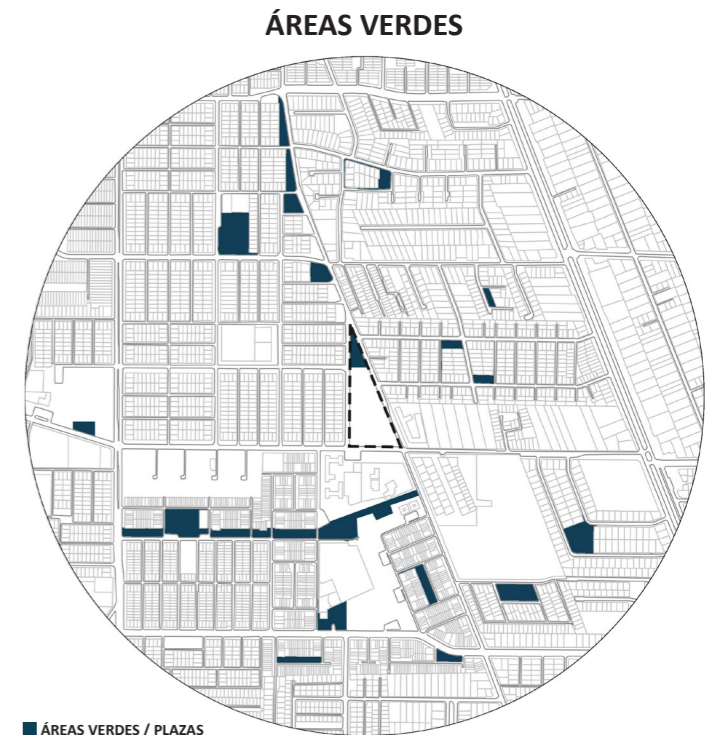

■ ÁREAS VERDES / PLAZAS

Áreas verdes | Fuente: Elaboración propia

Podemos entonces entender el terreno escogido como un lugar propicio para la inserción del proyecto, si bien su contexto se establece como una situación urbana social y compleja, este también reúne las condiciones necesarias de acuerdo con los intereses y requerimientos de los habitantes de la comunidad. Del análisis del lugar se extraen los siguientes lineamientos generales para el desarrollo del proyecto en relación con su contexto circundante:

- La necesidad de establecer una relación clara y coherente entre las distintas variables sociales y urbanas preexistentes y el proyecto.
- Potenciar el sector como una red comunitaria, debido a la concepción del lugar como un foco de atracción para la población.
- Crear un nuevo polo de atracción dentro del lugar, es decir que la propuesta funcione como un espacio estimulante dentro de una trama residencial, respondiendo así a una escala de intervención mayor como también a una escala barrial.



Fuente: Depositphotos

- 4.3 - DIAGNÓSTICO DEL LUGAR

En el entorno inmediato se encuentran diversas tipologías combinadas. Las manzanas aledañas corresponden en su mayoría a uso habitacional, donde se observan mayormente viviendas de baja escala. Adicionalmente, se aprecian edificaciones de escala media, mayoritariamente de uso educacional.

Tipo A: Vivienda unifamiliar a dos aguas. Ritmo irregular de fachadas y alturas, estilos arquitectónicos

**Tipo A** | Fuente: Google StreetView**Tipo A** | Fuente: Google StreetView

no homogéneos. En su mayoría corresponde a construcciones de 1 nivel, a excepción de algunas de 2 pisos.

Tipo B: Educacional / Residencial, Edificación de 4 pisos de altura máxima 14 m. Fachadas continua de ritmo regular, con variaciones ocasionales por reacondicionamiento de fachada.

**Tipo B** | Fuente: Google StreetView**Tipo B** | Fuente: Google StreetView

ANÁLISIS NORMATIVO

El terreno actualmente corresponde al predio 1109-1, perteneciente al Servicio de Vivienda y Urbanización, el terreno se presenta como un terreno destinado al deporte y recreación; este se encuentra en frente a la 36° Comisaría de La Florida.

Normativa de terreno

El predio 1109-1, según el Plan Regulador de La Florida, pertenece a la ZONA E-AB3, la cual hace referencia a Edificación Aislada Densidad Baja 3. El terreno por ser parte de la zona del sector centro adquiere normas particulares, sumadas a las disposiciones generales.

- Usos de suelo:

Dentro del área de equipamiento es permitido todos los no señalados como prohibidos.

- Uso de suelo prohibido:

En equipamiento, quedan prohibidos los mencionados a continuación:

- Comercio: Discoteca, cabaret y Pub.
- Deporte: Estadios.
- Esparcimiento: Zoológico.
- Salud: Cementerios y crematorios.

- Seguridad: Cárceles y centros de detención.
- Transporte: Terminal de buses urbano, interurbano e interregional, recinto aeroportuario.
- Sanitario: Relleno sanitario, planta de tratamiento de aguas servidas o aguas lluvias, estación de transferencia de residuos.

El Centro de Arte y Oficio estimado como equipamiento de escala menor (carga de ocupación superior a 250 y hasta 1.000 personas y sólo se podrá ubicar en predios que enfrenten vías de servicio, colectoras, troncales o expresas) debe cumplir con las siguientes normas:

- Superficie predial mínima: 300 m²
- Coeficiente de ocupación de suelo: 0.6
- Coeficiente de constructibilidad: 1.5
- Rasante: 70°
- Altura máxima: 14 m.
- Antejardín: 5 m
- Distancia a medianeros: 4
- Densidad neta máxima: Libre
- Estacionamientos: 1 por cada 200 m² de superficie útil.





- 05 -
PROPUESTA

“La arquitectura es acto social por excelencia, arte utilitario, como proyección de la vida misma, ligada a problemas económicos y sociales y no únicamente a normas estéticas. (...) Para ella, la forma no es lo más importante: su principal misión: resolver hechos humanos”
(Carlos Raúl Villanueva)

- 5.1 - PROYECTO COMO RESPUESTA INTEGRAL

Con el fin de responder a todos los antecedentes evidenciados en los capítulos anteriores de la presente memoria, se crea la necesidad de ordenar todos los aspectos en un proyecto de arquitectura, denominado “Centro de Arte y Oficio”, que permita fortalecer y estimular las relaciones entre las personas mayores y la comunidad, logrando satisfacer las necesidades espaciales de recreación, participación y desarrollo que requiere este grupo de la población, reconociéndolo como un capital activo y productivo dentro de un contexto social y urbano determinado, en este caso la comuna de La Florida.

De acuerdo con lo anterior el proyecto tiene como principales finalidades:

- Desarrollo y proyección, a través de alternativas de desarrollo personal, económico y comunitario que sean sostenibles en el tiempo.
- Creación de entornos propicios y favorables, entendiendo la arquitectura como un motor de cambio que favorece la calidad de vida, inclusión e integración tanto social como económica.
- Comprender al adulto mayor como un ser activo y productivo, capaz de aprender y educar en el arte del oficio; desarrollarse en la comunidad y velar por su autonomía social y económica.
- Resignificación y valorización social del adulto mayor, mediante un programa intergeneracional que integre, en igual medida, a cada uno de los miembros de la comunidad.



Fuente: iStock

- 5.2 - USUARIO

El proyecto tiene como usuario objetivo todos aquellos miembros de la comunidad que deseen aportar o aprender nuevas habilidades que potencien al desarrollo personal de cada individuo. Sin embargo, se hace especial énfasis en los adultos mayores quienes, debido a una serie de transformaciones ya mencionadas, poseen un mayor grado de vulnerabilidad social y económica y, a la vez, menores posibilidades de desarrollo personal. Es por esto, que el usuario objetivo se centra en dos grandes grupos:

ADULTO MAYOR JUBILADO

Adulto Mayor jubilado de la comuna de La Florida, dirigido principalmente a un Adulto Mayor autovalente, sin ser excluyente otros grados de movilidad y/o dependencia. Se considera un nivel socioeconómico medio – bajo, debido a la existencia de un mayor interés y necesidad tanto de participación social como de desarrollo personal y económico.

COMUNIDAD

Personas de otros grupos etarios. Aquí es importante

hacer énfasis a la comunidad, dado que el proyecto se ofrece como una respuesta a la escasez de espacios de desarrollo social y económico dentro del contexto de La Florida, por lo que a través de servicios ofrecidos por el Adulto Mayor y el resto de la comunidad, se busca el beneficio recíproco a individuos, grupos y a la sociedad en su conjunto, potenciando de esta forma las relaciones intergeneracionales a través de la transferencia de conocimientos, experiencias y habilidades.



Fuente: Depositphotos

- 5.3 - PROPUESTA PROGRAMÁTICA

Una vez asumida el área a intervenir y la caracterización del usuario al que pretende llegar el proyecto, se establecen las necesidades programáticas tentativas. De esta forma el proyecto se constituye en 2 grandes áreas programáticas, vinculadas por una área social.

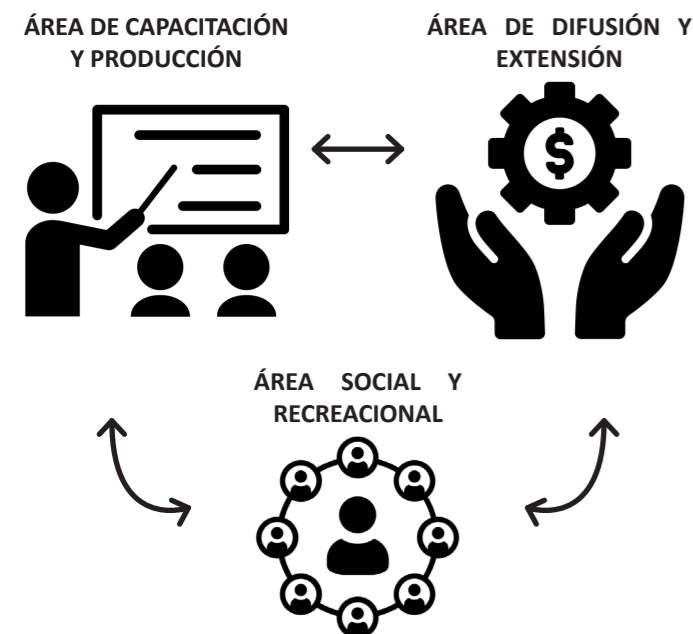

- ÁREA DE CAPACITACIÓN Y PRODUCCIÓN (3300 m2)

A través de esta área programática se busca hacer énfasis al concepto de Envejecimiento Activo y Productivo, con el fin de promover una capacitación basada en la participación del Adulto Mayor en el desarrollo local, a través de la productividad (microemprendimientos) y abrir posibilidades a la coeducación del Adulto Mayor mediante la productividad no material (organizaciones y asociaciones libres). De acuerdo a ello, se propone generar espacios de capacitación y enseñanza a través de asesorías, talleres y cursos.

Se establecen tres zonas de desarrollo de microemprendimientos, de acuerdo con las oportunidades e intereses que entrega el entorno y el propio Adulto Mayor, entendiendo que estas pueden variar acorde a los intereses de la sociedad en general, las cuales son:

Zona de gastronomía (1000 m2), donde la comunidad tiene la posibilidad de instruirse en el mundo culinario y de esta forma adquirir una nueva habilidad o bien ofrecer productos y servicios de alimentos a

los mismos usuarios del centro como al usuario del contexto inmediato.

Zona de tecnología (600 m2), la cual permite que realicen actividades ligadas al mundo digital, donde en especial los adultos mayores tendrán la posibilidad de obtener conocimientos tecnológicos tales como, el uso de herramientas básicas (office, navegador y redes sociales), esto con el fin de mejorar y ampliar un servicio de venta y muestra de productos.

Zona de manualidades (1100 m2), en la cual la comunidad tendrá la posibilidad de profundizar en las artes manuales como artesanías, carpintería e introducirse en el mundo de la jardinería.

- ÁREA DE EXTENSIÓN Y DIFUSIÓN (2600 m2)

Consiste en otorgar actividades para toda la comunidad, con el objetivo de generar instancias que permitan, sobre todo al adulto mayor, incrementar sus ingresos económicos, forjar asociatividades y organizaciones sociales. De esta forma se establece un programa permanente, con espacios versátiles que posibilitan la realización de actividades esporádicas, que tengan

relación con la compra y venta de productos; y con la extensión y difusión de microemprendimientos.

Dirigido a entregar las herramientas básicas para el desarrollo de microemprendimientos desde la autogestión y la reinserción laboral, a través de incentivos para el emprendimiento, apoyo y asesorías en financiamiento y cursos de liderazgo.

- ÁREA SOCIAL Y RECREACIONAL (3300 m2)

Esta área consiste en otorgar espacios para toda la comunidad, con el objetivo de generar instancias que permitan al Adulto Mayor integrarse en la comunidad. Para esto, se establece un programa con espacios comunes (auditorio, biblioteca, comedor, piscina y cafetería) que posibilitan la realización de actividades comunitarias, que tengan relación ya sea solo con el Adulto Mayor como con la comunidad en general, favoreciendo la activación del sector, la generación de actividades intergeneracionales y la atracción del proyecto como un núcleo comunal. Esta zona permite el desarrollo de actividades tales como, actividades sociales, recreativas y de ocio, etc.

- 5.4 - PROPUESTA ARQUITECTÓNICA

ESTRATEGIAS DE DISEÑO

La propuesta de diseño arquitectónico radica en la estratificación de tres ejes programáticos organizadas por un criterio de espacio central y exposición hacia las calles colindantes. La contraposición de estos tres lineamientos programáticos generaría en su interior un espacio central de convergencia, el cual se desarrolla como un nodo social con el propósito de dotar de espacios semi públicos con un carácter comunitario para su entorno.

Por lo tanto, las estrategias de diseño se desglosan a continuación:

◦ CENTRALIDAD

En primera instancia, se establece un vacío central como elemento vinculante, rodeado de tres ejes programáticos como elementos de contención. Estos se disponen en el terreno considerando las condiciones urbanas preexistentes; estos se unifican para conformar una unidad, con el fin de concebir un espacio central, donde, se relacionan los flujos sociales y espaciales del contexto inmediato.

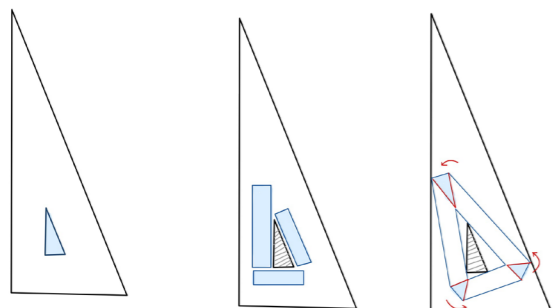

Croquis Estrategias de Diseño | Fuente: Elaboración propia

◦ ACCESIBILIDAD

En segundo lugar, se consideran los criterios de conectividad y accesibilidad. Para ello se ejecuta un movimiento de rotación del volumen principal para generar aperturas que permitirán las circunciones exteriores y la relación con los elementos del contexto inmediato; además se crean trazos desde las tres calles colindantes para generar continuidad entre el proyecto, los flujos y el espacio público.

◦ JERARQUÍA

Finalmente, se jerarquizan los volúmenes dejando la quinta fachada en forma de diagonal, donde la parte más alta (acceso principal) invita al usuario a indagar el interior del proyecto; mientras que la parte más baja se transforma en una transición volumétrica hacia parte pública del proyecto (plaza). En adición, se diferencian los niveles del proyecto según el programa; el primer nivel dedicado a la difusión y extensión tiene un carácter versátil, transitorio y visible; mientras que los volúmenes superiores dedicados a la capacitación (nivel dos) y actividades sociales y recreativas (nivel 3 + patio central) poseen un carácter social más íntimo.

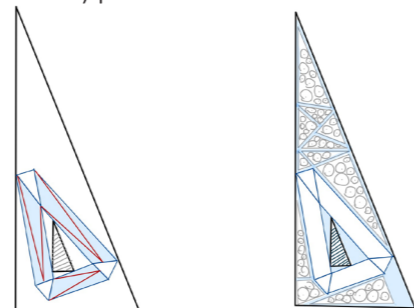

Croquis Estrategias de Diseño | Fuente: Elaboración propia

ÁREA DE DIFUSIÓN Y EXTENSIÓN

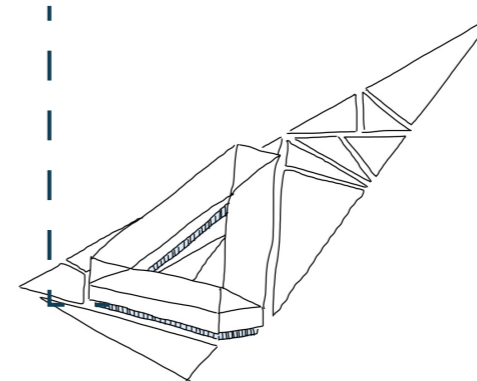

ÁREA DE CAPACITACIÓN Y PRODUCCIÓN

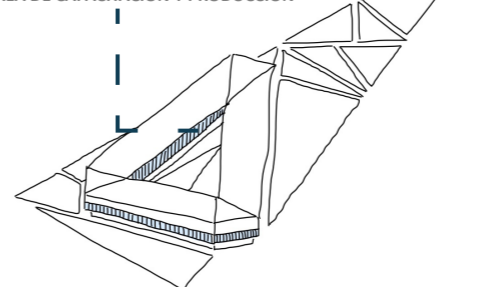

ÁREA SOCIAL Y RECREATIVO

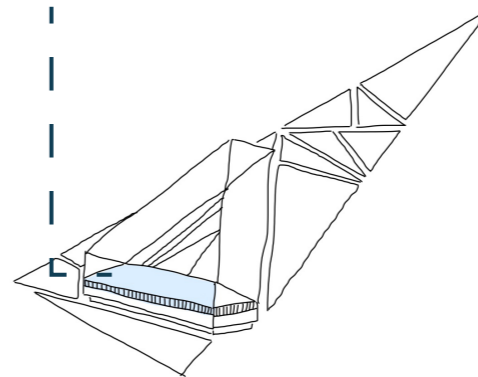

CIRCULACIONES INTERIORES / EXTERIORES

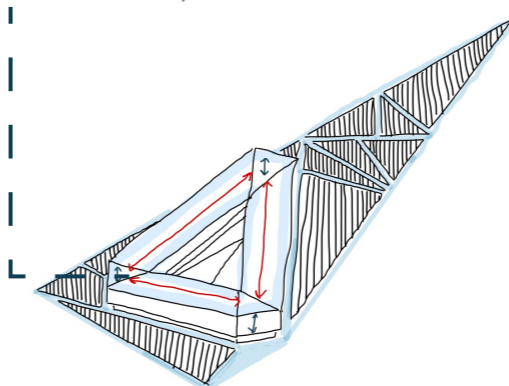

Croquis de distribución programática

Fuente: Elaboración propia

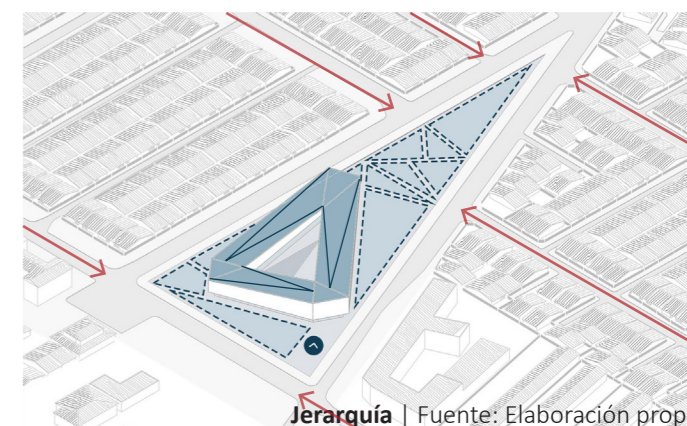
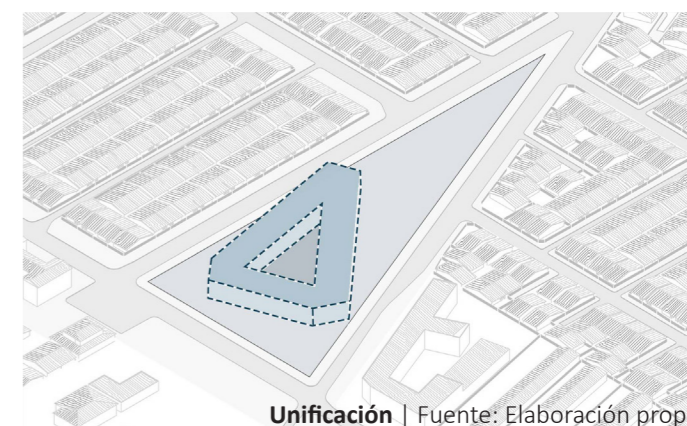
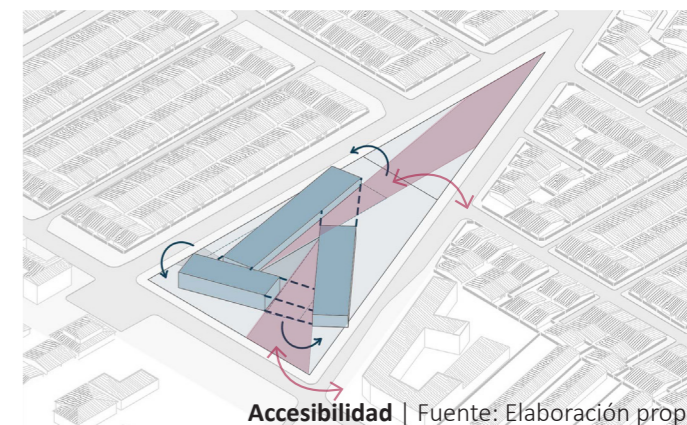
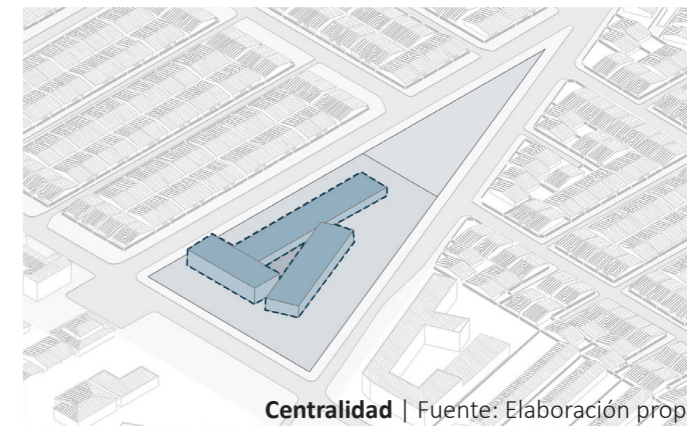

ESTRATEGIAS DE SUSTENTABILIDAD

De acuerdo con la idea de abarcar un proyecto de arquitectura de manera integral, se determinan dos lineamientos a los que es necesario hacer énfasis: Sustentabilidad social y sustentabilidad económica.

◦ Sustentabilidad social:

La cohabitación de diferentes generaciones en un proyecto, favorece la integración y reconocimiento del Adulto Mayor como capital social. Esto permite mejorar la calidad de vida, a través de un programa integral que favorece la integración del Adulto Mayor y la comunidad desde un enfoque educativo, productivo y comunitario.

◦ Sustentabilidad económica:

Mediante la valorización y resignificación del Adulto Mayor como sujeto productivo económicamente, tanto para el beneficio individual como de la sociedad en su conjunto; se desarrolla la posibilidad de que el proyecto sea rentable en el tiempo. Esto es posible bajo la lógica de un capital inicial por parte del municipio como incentivo para nuevas capacitaciones y microemprendimientos; que posteriormente será retribuido con los ingresos generados en el centro de arte y oficio. Además, la idea de un espacio central como soporte de actividades permite que este sea propicio para el desarrollo de ferias itinerantes que favorezcan el intercambio y ventas de productos.

ESTRATEGIAS DE GESTIÓN

El proyecto se presenta como una propuesta de carácter social, planteándose bajo el marco de la Política Nacional para el Adulto Mayor, la cual establece estrategias para fortalecer la canalización de la oferta de servicios, programas e infraestructura para las Personas Mayores a través de los municipios. Para la implementación y materialización del proyecto se hace necesario la acción conjunta entre 4 actores:



ESTRATEGIA ESTRUCTURAL

Tal como se mencionó anteriormente, el proyecto se compone de tres elementos esenciales:

Volumen perimetral:

Donde el primer nivel busca la permeabilidad, versatilidad y flexibilidad del espacio, permitiendo transparentar y visibilizar actividades con un carácter más destinado a la exhibición y difusión. Por ello, se propone un sistema estructural, como muro cortina, que permita que la estructura quede retirada de la fachada, otorgando servicio a la forma y privilegiando las circulaciones libres visualmente, dejando a la fachada superior el carácter potente. Por otro lado, los niveles superiores, otorgarán la potencia visual al proyecto mediante una propuesta estructural compuesta de pilares y vigas de madera laminada, la cual busca hacer referencia al arte de la carpintería.

Cubierta:

La cubierta, mediante planos inclinados persigue la sensación de ligereza, jerarquía y accesibilidad, por lo que se concibe como un elemento que permite el paso de luz, y a su vez posibilita grandes luces interiores en el proyecto.

Patio Central:

Como ya se ha mencionado anteriormente, el patio central se concibe como un elemento flexible que permite mantener una relación entre el exterior e

interior, otorgar espacios que fomenten la vida en comunidad, además de permitir una mejora en las condiciones de confort.



Fuente: Depositphotos

- 5.5 - PLANIMETRÍAS EN DESARROLLO

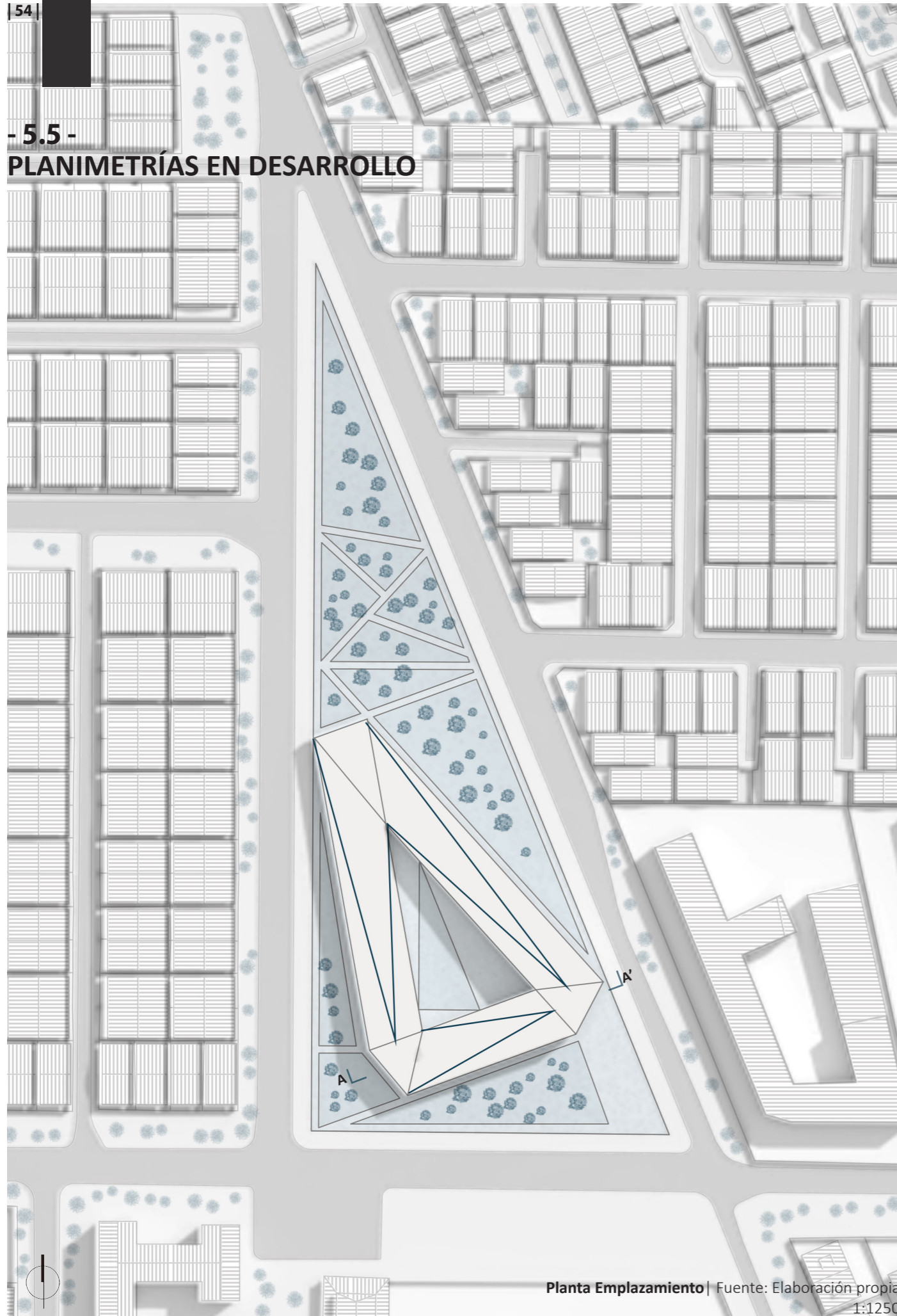

Planta Emplazamiento | Fuente: Elaboración propia
1:1250

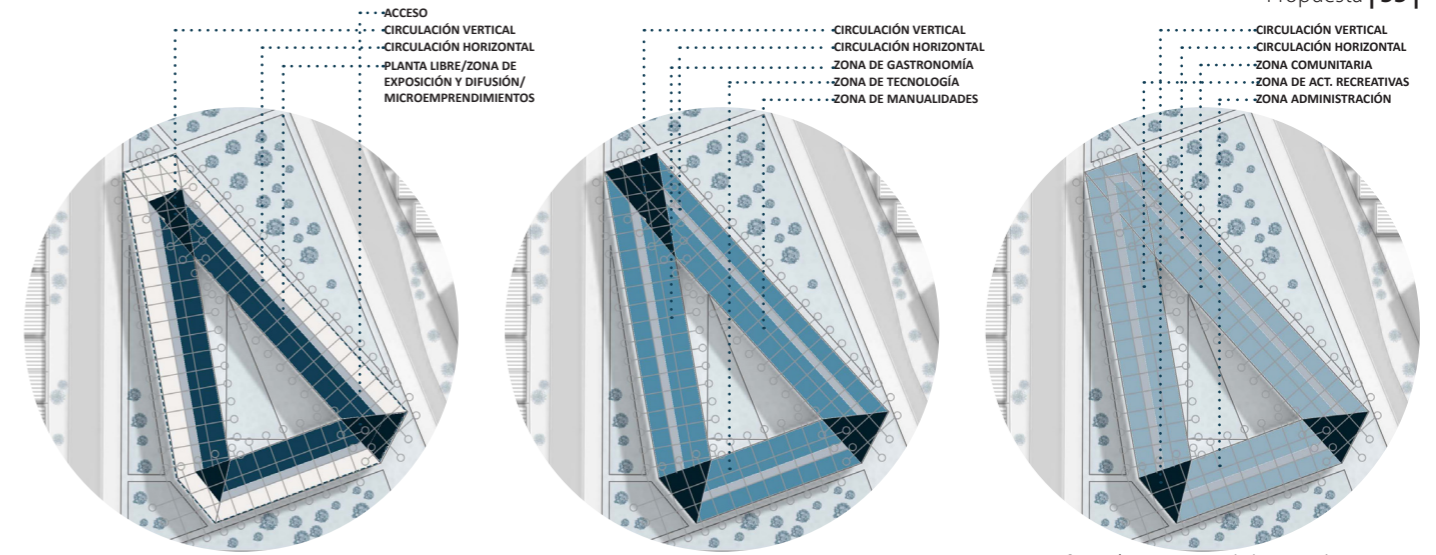

Plantas propuesta preliminar programática | Fuente: Elaboración propia
1:500



Corte propuesta preliminar programática AA' | Fuente: Elaboración propia
1:400

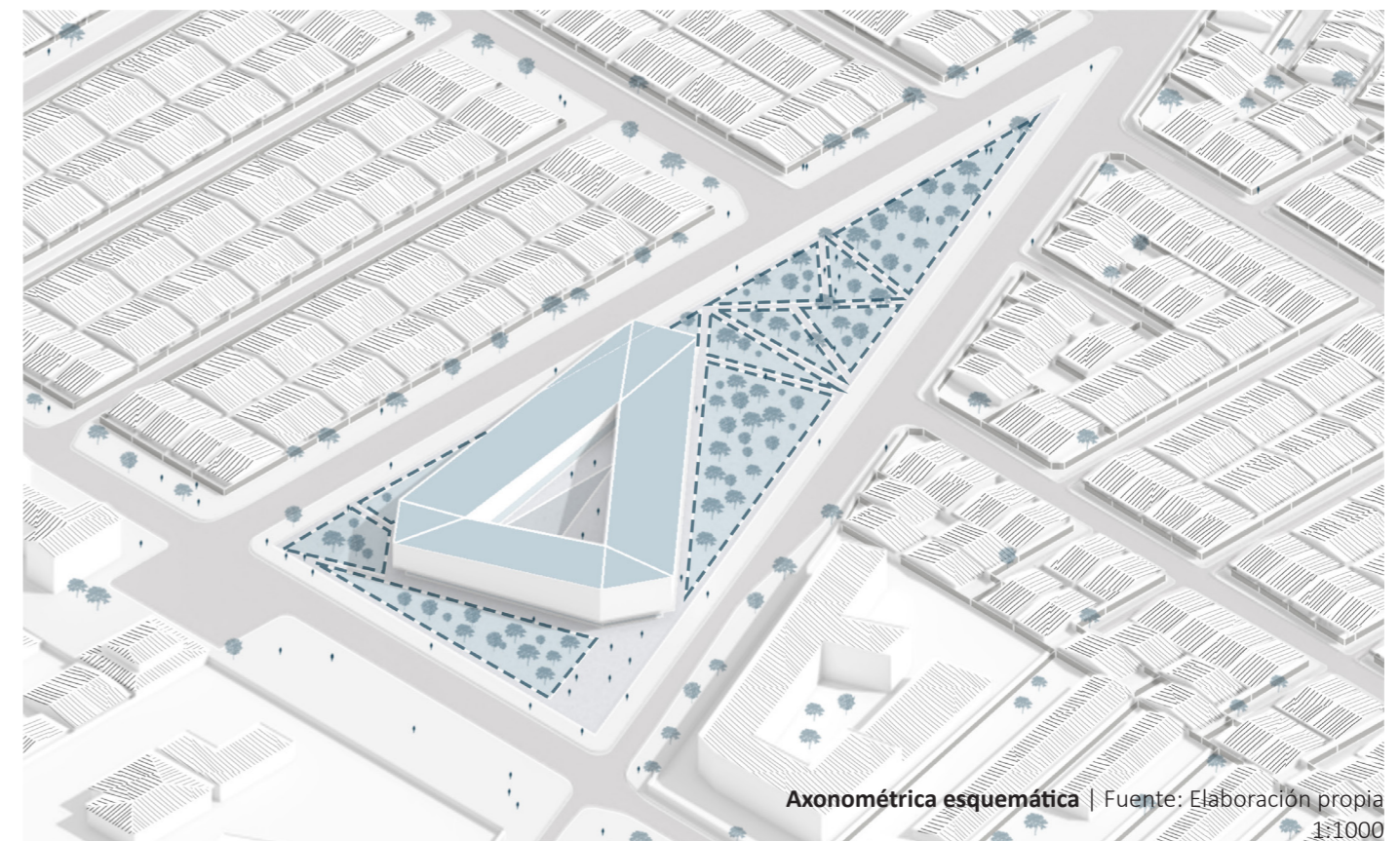

Axonométrica esquemática | Fuente: Elaboración propia
1:1000



- 06 - REFERENCIAS



- 6.1 - BIBLIOGRAFÍA

- Alvarado García, Alejandra María, & Salazar Maya, Ángela María. (2014). Análisis del concepto de envejecimiento. *Gerokomos*, 25(2), 57-62.
- Banco de España. (2019). Informe Anual 2018, Madrid, España.
- Boreal. (2011). Estudio de recopilación, sistematización y descripción de información estadística disponible sobre vejez y envejecimiento en Chile, SENAMA, Santiago, Chile.
- CEPAL, (2019). Estimaciones y proyecciones, desde <https://www.cepal.org/es/temas/proyecciones-demograficas>
- Ilustre Municipalidad de La Florida .(2016). Plan Regulador Comunal de Pudahuel. Ordenanza Local.
- Index mundi. (2019). Distribución por edad de Chile, desde https://www.indexmundi.com/es/chile/distribucion_por_edad.html
- INE. (2020) Adultos mayores en Chile: ¿Cuántos hay? ¿Dónde viven? ¿Y en qué trabajan?. Desde <https://www.ine.gob.cl/prensa/2020/04/15/adultos-mayores-en-chile-cu%C3%A1ntos-hay-d%C3%B3nde-viven-y-en-qu%C3%A9-trabajan>
- INE. (2022). Envejecimiento en Chile: Evolución, características de las personas mayores y desafíos demográficos para la población, Santiago, Chile.
- OMS. (2018). Envejecimiento y salud, extraído el 5 de abril 2021, desde <https://www.who.int/es/news-room/fact-sheets/detail/envejecimiento-y-salud>
- Perucich, F. V. (2021). Ciudad y COVID-19: Desigualdad socio espacial y vulnerabilidad. CIPER Chile. <https://www.ciperchile.cl/2020/03/25/ciudad-y-covid-19-desigualdad-socio-espacial-y-vulnerabilidad/>
- Revista Chilena Obstetricia y Ginecología (2007), Descenso de la natalidad en Chile: un problema país 72(2), pp. 73-75
- SENAMA. (2009). Estudio Nacional de la Dependencia de las Personas Mayores, Santiago, Chile.

- 6.2 - PROFESIONALES CONSULTADOS

- Manuel Amaya- Arquitecto
- Bastian Elgueda- Arquitecto
- Valeska Fuenzalida- Arquitecta
- José R. Saavedra Alessandri- Arquitecto
- Gunther Suhrcke - Arquitecto
- Hernán Elgueta- Arquitecto
- Mariela Gaete - Arquitecta INVI

