



UNIVERSIDAD DE CHILE
Facultad de Arquitectura y Urbanismo
Escuela de pregrado

Formas de vestir en el Desierto de Atacama en el Siglo XX:

La Camisa Salitrera:

Reconstrucción de una pieza de indumentaria en el contexto salitrero en el desierto de Atacama del siglo XX

Memoria para optar al título de diseñadora con mención industrial y servicios

M^a RAQUEL BASTÍAS MARTÍNEZ

PROFESORA GUÍA ANDREA WECHSLER PIZARRO

Santiago de Chile

2023

La Camisa Salitrera:

Reconstrucción de una pieza de indumentaria del contexto salitrero en el desierto de Atacama del siglo XX

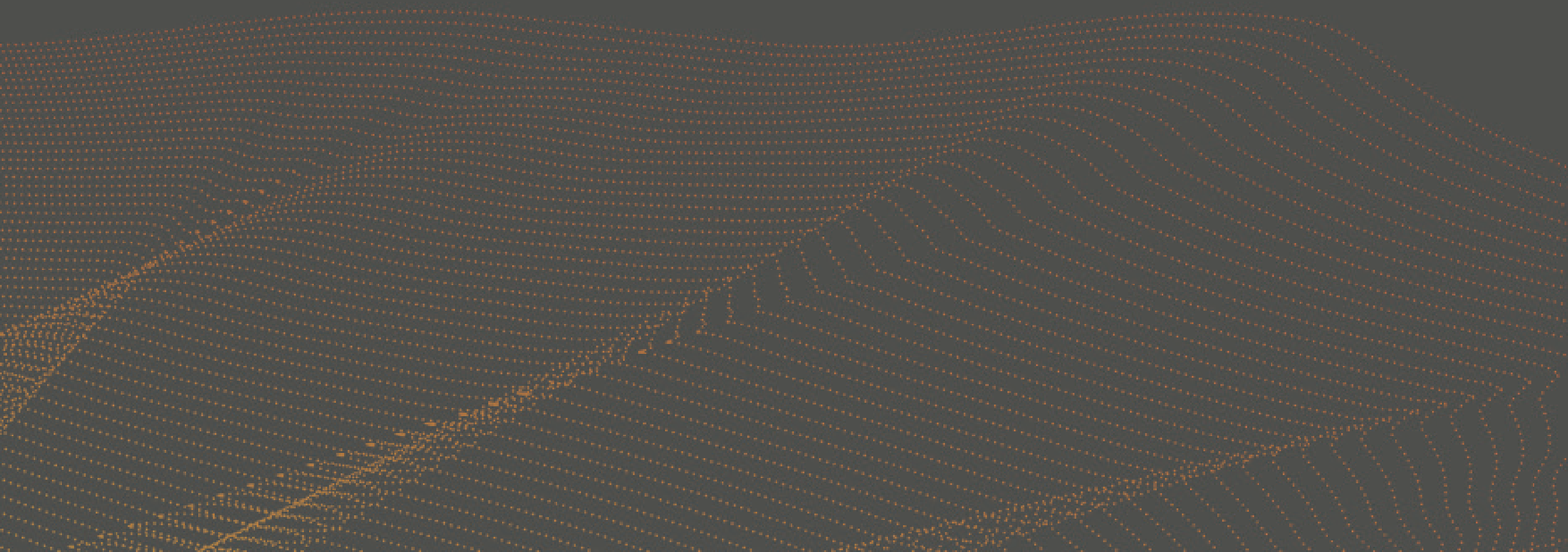



***Dedicado a todas las personas que
creyeron en mi y me apoyaron
durante todo este proceso. ♡***

*Especialmente a Allison, Francisca,
Bryan, David, Paulina, Yesenia,
Vania, Paz y Andrea. Este proyecto
es de ustedes tanto como es mio.*



Agradecimientos

Agradecimientos

Agradecimientos

Agradecimientos

Agradecimientos

Agradecimientos

Agradecimientos

Agradecimientos

Agradecimientos

Agradecimientos

Agradecimientos

Agradecimientos

Quisiera expresar mi gratitud hacia el proyecto **FONDECYT-ANID “DISEÑO Y FORMAS DE VESTIR EN EL DESIERTO DE ATACAMA**, su director, el Profesor Héctor Morales, y todos los participantes de este, por la confianza que depositaron en mí para llevar a cabo esta memoria y por los conocimientos que me proporcionaron.

Mi más profundo agradecimiento a mi profesora guía, **Andrea Wechsler**, por su apoyo incondicional durante este proceso. Quien ha sido mucho más que una simple profesora, demostrando sensibilidad y preocupación por aspectos humanos que van más allá del éxito académico.

Agradezco al equipo de **Bio Lab Fau** por acompañarme en este proceso y ser mucho más que compañeros, acogíendome y brindándome su apoyo no solo en el ámbito académico sino también en el personal.

Finalmente, quiero agradecer a **mis amigos y a sus familias** que me acogieron y protegieron cuando más lo necesitaba. Su apoyo ha sido invaluable.



Abstract
Abstract
Abstract
Abstract
Abstract
Abstract
Abstract
Abstract
Abstract
Abstract

Este proyecto busca **reconstruir una camisa usada por los obreros del salitre en el desierto de Atacama en Chile en el siglo XX** con el fin de recopilar valiosa información sobre su contexto y generar nuevas herramientas para el relato de su historia desde una perspectiva de diseño.

El proyecto aborda la problemática de la **escasez de información sobre las prendas de vestir** utilizadas por los pobladores de las salitreras y su relevancia simbólica en estos asentamientos salitreros.

Para llevar a cabo el proyecto se realizó una investigación del contexto salitrero evidenciando la **falta de registros y medios que comuniquen la importancia de este período y las prendas** utilizadas por sus habitantes en la actualidad, rescatando la relevancia del **patrimonio y la vestimenta en la identidad cultural de las comunidades y en los individuos**, proponiendo abordar esta problemática a través del **diseño de herramientas y procesos de recolección, organización y comunicación de contenido**.

Se utilizó como caso de estudio la **camisa salitrera**, y se llevó a cabo una breve contextualización de su significado e historia. La reconstrucción de la prenda se llevó a cabo a través de **diagramas, planimetrías y patrones de confección de la prenda**. Se obtuvo como resultado una **contextualización y caracterización de la camisa salitrera**. En cuanto a sus características físicas se definió su materialidad, dimensiones y piezas.

Esta información es reflejada a través de la creación de dos **fichas de resumen, una técnica y una bibliografía, la recreación de esta prenda a través de un modelo 3D del cual se obtuvieron imágenes y videos y la creación de una réplica física material de la camisa original**.

A través de todo esto se concluye que el proyecto de reconstrucción de la camisa salitrera **demuestra el poder del diseño como una herramienta para rescatar, preservar y comunicar el valor del patrimonio cultural**.

Palabras clave

Camisa salitrera, patrimonio, reconstrucción, modelado 3D, ficha museográfica, ficha técnica.

*Silencio, corazón, que aquí reposa
a la vera del áspero camino,
la primera "Oficina" que el pampino
levantó con su mano laboriosa.*

*Sólo restos, ya vés, de la gloriosa
hazaña quedan hoy. El torbellino
de polvo que los cubre, que mezquino
sudario para tan maravillosa.*

*Reliquia, para tanto sacrificio.
y que amargo, que duro este cilicio
de observar como el tiempo la destroza*

*Hasta el último escombros. De manera
que, de aquí a bien poco, ni siquiera
quedarán los cimientos de su fosa.*

Antonio Rendic. Ivo Serge

*Eres recuerdo abandonado
Que mira hacia las estrellas
E imploras clemencia
Para no ser sacrificada.*

Reinaldo Riveros Pizarro

Contenidos

TABLA DE CONTENIDOS

Introducción	21
Planteamiento del Problema	23
Pregunta	24
Hipótesis	24
Objetivo general	24
Objetivos específicos	24
CAPÍTULO I INVESTIGACIÓN	26
Contextualización y Marco Teórico	27
Desierto de Atacama	28
El salitre, Chile y pueblos del salitre en el Siglo XX	29
¿Por qué volver al pasado?: La relevancia del patrimonio	33
Importancia de la vestimenta	35
Industria textil en Chile en el siglo XX	38
Manufactura, comercialización y uso de vestuario en las salitreras	44
Estado del Arte	55
Museo Regional de Antofagasta	58
Museo Celestino Araya	59
Museo del Salitre de María Elena	61
Museo del Juguete Pampino de María Elena	63
Museo Pampino de María Elena	65
Ruinas de la Oficina Salitrera Pedro de Valdivia	66
Ruinas Oficina Salitrera Rica Aventura	69
Diseño de información	71

CAPÍTULO II	
PROYECTO DE DISEÑO	74
Objeto de estudio: Camisa Salitrera	79
Elección de un objeto de estudio	80
Camisa del Museo Regional de Antofagasta	81
La camisa y sus significados	82
Piezas de una camisa	83
Algo de historia	87
Marco Metodológico	97
Etapas 1 : Reconocimiento de la camisa salitrera del Siglo XX.	101
Etapas 2: Reproducción digital de la camisa salitrera del Siglo XX.	105
Etapas 3 : Confección de réplica de la camisa salitrera del Siglo XX.	109
Resultados	113
Reconocimiento de la camisa salitrera del Siglo XX	114
Reproducción digital de la camisa salitrera	142
Confección de réplica de la camisa salitrera	158
Conclusiones	171
Referencias	175
Anexos	181

ÍNDICE DE FIGURAS

Figura 1: Fotografía de visita a terreno, registro de prendas olvidadas en el desierto (elaboración propia)	23
Figura 2: Mapa del desierto de Atacama (elaboración propia)	28
Figura 3: Desierto de Atacama, volcanes panorámicos (Ortega,2020)	29
Figura 4 Cantidad de habitantes de la oficina salitrera Rica Aventura entre los años 1900 - 1960 (elaboración propia)	30
Figura 5: Mapa de oficinas salitreras de Tocopilla (researchgate, 2008)	31
Figura 6: Mapa oficinas salitreras de Tarapacá (Russel, 1890).	32
Figura 7. Objetos en Oficina Pedro de Valdivia (Fondecyt, 2022)	34
Figura 8. Prendas de vestir encontradas en las ruinas de la oficina Rica Aventura (Fondecyt, 2022)	37
Figura 9. Hilandería en fábrica textil (Frías,1987)	38
Figura 10: Tipos de ligamentos (elaboración propia)	39
Figura 11: Estructura ligamento tafetán (elaboración propia)	40
Figura 12. Gráficos de uso de fibras textiles en Chile y el Mundo (elaboración propia, basado en Frías et al., 1987)	42
Figura 13. Sastrería "sastrería la mina de oro". Oficina Salitrera Santa Isabel. Región de Antofagasta. Fuente: Sastrería Ugarte (1916)	45
Figura 14. Anuncio de la Sastrería London (Alfaro, 2017)	47
Figura 15. Anuncio de la Sastrería Blanco (Alfaro, 2017)	47
Figura 16. Anuncio de la Sastrería Schmidt (Alfaro, 2017)	48
Figura 17. Venta de camisas. Fuente: (Periódico el Comercio. Calama. 19 de noviembre de 1898, n° 108, p.4)	48
Figura 18. Buena Ocasión. Fuente: (Periódico el Comercio. Calama. 10 de abril de 1900, n° 321, p.4)	49
Figura 19 . Grupo de obreros de una oficina salitrera (Anónimo, s/f)	52
Figura 20: Mapa itinerario salida a terreno (elaboración propia basado en Google maps)	57
Figura 21: Museo regional de Antofagasta	58
Figura 22: Imagen en Museo regional de Antofagasta	58
Figura 23: Dibujo de Museo regional de Antofagasta	58
Figura 24: Registro de personas en Museo regional de Antofagasta	58
Figura 25: Celestino Araya frente a su museo (García, 2010)	59
Figura 26: Revista en museo Celestino Araya	59
Figura 27: Muestrario de telas	59
Figura 28: Revista con tiempo de producción de diferentes artículos de vestimenta.	60
Figura 29: Revista Pampa	60
Figura 30: Muestrario de telas 2	60
Figura 31 Frontis museo María Elena	61
Figura 32: Entrada al museo de María Elena	61
Figura 33. Botones registrados en Museo de María Elena	62
Figura 34: Registro de botones en Museo de María Elena	62
Figura 35: Maniquí de obrero salitrero en Museo de María Elena	62
Figura 36: Registro de objetos en Museo de María Elena	62
Figura 37: Interior folleto Museo del juguete	63
Figura 38: Exterior folleto Museo del juguete	63
Figura 39: Portada folleto Museo del juguete	64
Figura 40: Instalación en Museo del juguete	64
Figura 41: Máquina de coser del Museo Pampino	65

Figura 42: Zoom a fotografía del vestido en su boda	65
Figura 43: Uniforme exhibido en Museo Pampino	65
Figura 44: Señora y su vestido de novia	65
Figura 45: Entrada a Pedro de Valdivia	66
Figura 46 Rollo de tela encontrado en Pedro de Valdivia	66
Figura 47. Edificios de Pedro de Valdivia	67
Figura 48: Teatro de Pedro de Valdivia	67
Figura 49. Vista del pueblo Pedro de Valdivia desde uno de sus limites.	68
Figura 50: Ruinas Rica Aventura	69
Figura 51: Zapatos encontrados en Rica Aventura	69
Figura 52: Pantalones encontrados en Rica Aventura	69
Figura 53: Prendas encontradas en Rica Aventura	69
Figura 54: Camisa encontrada en Rica Aventura	69
Figura 55: Fotos de Camisa Salitrera Museo Regional de Antofagasta	81
Fig. 55a: Vista frontal de la camisa , Fig. 55b: Vista trasera de la camisa. (Montenegro & Vega, 2011)	81
Figura 56: Foto de una camisa (www.tworldstore.cl , s.f.)	82
Figura 57: Distintos tipos de camisa (Santos, 2023)	83
Figura 58: Diagrama de partes de una camisa (elaboración propia basado en Camisería Burgos, s.f.)	83
Figura 59: Dibujos de tipos de cuellos (elaboración propia basado en Camisería Burgos, s.f.)	84
Figura 60 tipos de puños(elaboración propia basado en Camisería Burgos, s.f.)	85
Figura 61 : Tipos de pecheras (elaboración propia basado en Camisería Burgos, s.f.)	85
Figura 62: Camisas con bolsillos (elaboración propia basado en Camisería Burgos, s.f.)	85
Figura 63: Tipos de bolsillos (elaboración propia basado en Camisería Burgos, s.f.)	85
Figura 64: Tipos de bolsillos (elaboración propia basado en Camisería Burgos, s.f.)	86
Figura 65: Tipos de bolsillos (elaboración propia basado en Camisería Burgos, s.f.)	86
Figura 66: Tipos de bolsillos (elaboración propia basado en Camisería Burgos, s.f.)	86
Figura 67: Tipos de bolsillos (elaboración propia basado en Camisería Burgos, s.f.)	86
Figura 68: Tipos de bolsillos (elaboración propia basado en Camisería Burgos, s.f.)	86
Figura 69: Camisa de trabajo Lamar (historical emporium, s.f.)	88
Figura 70: Camisa Victoriana (historical emporium, s.f.)	89
Figura 71: Camisa Rossmore (historical emporium, s.f.)	89
Figura 72: Camisa Victoriana 202 (folkwear, s.f.)	89
Figura 73: Guía de confección de la camisa victoriana (folkwear, s.f.)	90
Figura 74: Fotografía Camisa sin cuello Antiguo De Colección frente de babero American Shirt Co 1900 Talla Grande 17” (Ebay, 2022)	91
Figura 75: Catalogo de camisas	91
Figura 76: Camisa chamois (the rite stuff, 2021)	91
Figura 77: Colores de camisa usados a principios de siglo XX (Vintage dancer, 2019)	92
Figura 78: Patrones de camisa usados a principios de siglo XX (Vintage dancer, 2019)	93
Figura 79: Cuellos y camisas: Buena calidad y precio bajo; 1918 Bosom Front Shirts and Detachable Collars (vintagedancer.com, 2021)	93
Figura 80 y 81 : “ 1915 working men at a soup kitchen” y “New York dock workers clothing” (vintagedancer.com, 2019)	93
Figura 82: Diagrama de actividades	100

Figura 83: área 3D de trabajo	106
Figura 84: Área 2D de trabajo	107
Figura 85: Pasos de modelado 3D	107
Figura 86: área 3D de trabajo.	108
Figura 87: Proceso de modelado 3D	108
Figura 88 : Iteraciones proceso simulación 3D	108
Figura 96: Cuello de la camisa salitrera	126
Figura 97 y 98: Estructura de la botonadura de la camisa salitera	126
Figura 99: EStructura de la pechera de la camisa salitrera	127
Figura 100: Tablón en la parte inferior de la pechera de la camisa salitrera	127
Figura 101 y 102: Bolsillo de la camisa salitrera	128
Figura 103: Cansú de la camisa salitrera	128
Figura 104: Pinzas en la espalda de la camisa salitrera	128
Figura 105: Bajos de la camisa salitrera	129
Figura 106: Apertura de los bajos de la camisa salitrera	129
Figura 107 y 108: Bajos de la espalda camisa salitrera	129
Figura 109: Puño de la camisa salitrera	130
Figura 110: Estructura del brazo de la camisa salitrera	130
Figura 111: Estructura del puño de la camisa salitrera	130
Figura 112: Costura del brazo de la camisa salitrera	130
Figura 113: Costuras de la camisa salitrera	131
Figura 114: Diagrama de resumen de las piezas de la camisa salitrera	132
Figura 115 y 116: Fotografías de ejemplar de camisa salitrera encontrado enn Rica Aventura	133
Figura 117: Dibujos de la camisa encontrada en Rica Aventura	134
Figura 118: Camisa salitrera Museo de Antofagasta en exhibición	134
Figura 119: Camisa salitrera Museo de Antofagasta fuera de su vitrina	134
Figura 120: Dibujo de la Camisa salitrera Museo de Antofagasta	135
Figura 121: Dibujo de la espalda de la Camisa salitrera Museo de Antofagasta	135
Figura 122: Dibujos de la camisa salitrera de Antofagasta vectorizados.	135
Figura 123 y 124: Fotografías de la tela de la camisa salitrera de Antofagasta	137
Figura 122: Fotografías de la estructura de la crea	138
Figura 123: Fotografías de la estructura del osnaburgo	138
Figura 124: Fotografías de la estructura de la lona	139
Figura 128: Fotografías de la estructura de la loneta	140
Figura 129: Fotografías de la estructura de la tela de la camisa salitrera	140
Figura 130 y 131: Dibujos análogos de patrones de la camisa salitrera.	142
Figura 132 y 133: Primera iteración de patrones digitales de la camisa salitrera	143
Figura 134: Última iteración de patrones digitales de la camisa salitrera	144
Figura 135: Página n°1 de ficha técnica	146
Figura 136: Página n°2 de ficha técnica	147
Figura 137: Página n°3 de ficha técnica	147

Figura 138: Secciones de ficha museográfica	149
Figura 139: Captura de patrones en area 2D	150
Figura 140: Captura de camisa desde el frente	150
Figura 141 y 142 : Capturad de detalles de la camisa	151
Figura 143: Distintos ángulos de la camisa con una pose neutra	151
Figura 144: Distintos ángulos de la camisa mientras el avatar posa	151
Figura 145: Render del avatar con la camisa y un fondo simple detrás	152
Figura 146: Render del avatar caminando con la camisa sin fondo	152
Figura 147: Render del avatar con la camisa sin fondo desde cerca	153
Figura 148: Render de la textura de la tela	153
Figura 149: Render de el avatar corriendo con la camisa, pantalones y en un fondo de desierto	153
Figura 150: Render del avatar en contexto	154
Figura 151 y 152: Previsualización de videos	156
Figura 153: Previsualización de penúltimo video	156
Figura 154: Previsualización de penúltimo video	157
Figura 155: Botones para la camisa	158
Figura 156: Hilo para coser	158
Figura 157: Loneta para confeccionar la camisa	158
Figura 158: Fotografía de algunas de las piezas de la camisa previo a su unión	159
Figura 159: Fotografía frontal de la réplica de la camisa salitrera	160
Figura 160: Fotografía del detalle del bolsillo	161
Figura 161: Fotografía detalles de la pechera	161
Figura 162: Fotografía detalles bolsillo y pechera	161
Figura 163: Fotografía cuello de la réplica de la camisa salitrera	162
Figura 164: Fotografía puño de la réplica de la camisa salitrera	163
Figura 165: Fotografía costuras de la réplica de la camisa salitrera	164
Figura 166: Fotografía bajos de la réplica de la camisa salitrera	165
Figura 167, 168 y 169: Fotografía de la réplica de la camisa salitrera en modelo	166
Figura 170: Fotografía de la réplica de la camisa salitrera en modelo	167
Figura 171: Fotografía de la réplica de la camisa salitrera : detalles del hombro y botonadura	167
Figura 172 y 173: Fotografía de la réplica de la camisa salitrera en contexto de uso	168
Figura 174 y 175: Fotografía de detalles de la réplica de la camisa salitrera en contexto	169

Introducción

Introducción
Introducción
Introducción
Introducción
Introducción
Introducción
Introducción
Introducción
Introducción
Introducción
Introducción

Esta investigación se enmarca dentro del **proyecto Fondecyt 1211017 “Diseño y formas de vestir en el Desierto de Atacama en el siglo XX”**. Este proyecto tiene como propósito caracterizar la vestimenta propia del modo de vida extractivo salitrero en el contexto del desierto de Atacama. Sin embargo, el registro histórico existente presenta una escasez de información sobre las prendas de vestir utilizadas por sus pobladores para protegerse, y menos sobre su relevancia simbólica en estos asentamientos salitreros.

A partir de lo anteriormente planteado, se aprecia la **oportunidad para generar este proyecto de título en diseño que recupere información y ponga en valor la indumentaria utilizada en las salitreras hasta la primera mitad del siglo XX**. Las prendas de vestir, particularmente la camisa, pueden transmitir tanto la identidad individual como social en el contexto de trabajo y explotación industrial de las salitreras. Este proyecto permitirá comprender la historia y utilizar las prendas como herramientas educativas para transmitir las experiencias de aquellos que vivieron en las salitreras.

Planteamiento del Problema

A pesar de la importancia histórica, económica y social de las salitreras en el desierto de Atacama durante el siglo XX, se ha identificado que **existe escasa información sobre las prendas de vestir utilizadas por sus pobladores**. Esta observación se rescata luego de llevar a cabo una exhaustiva revisión bibliográfica en literatura relevante, visitas a museos en Santiago, visitas a museos en el Norte de Chile, particularmente en Antofagasta y María Elena, y visitas a salitreras abandonadas.

En este análisis se encuentran prendas que han sido donadas, compradas o halladas por personas vinculadas a los museos. Las prendas por lo general se encuentran en un pobre estado de mantención, y con una caracterización muy acotada con respecto a su origen, usuario y contexto, tal como se aprecia en la Figura 1. Fotografía de visita a terreno, registro de prendas olvidadas en el desierto .

Se estima que estas prendas podrían contener valiosa información sobre las condiciones de vida, experiencias y contexto social de los trabajadores de las salitreras, sin embargo esta información se conoce disgregadamente según cada disciplina que se dedica al estudio de la historia o bien se encuentra de forma tácita dentro de los componentes de la prenda y no ha sido vinculada entre sí.

Esta desconexión entre las distintas disciplinas tiene como resultado el desconocimiento de la indumentaria utilizada en las salitreras, limitando nuestra comprensión de la forma de vida de estas comunidades. Esto constituye un vacío en la historiografía, lo que genera una dificultad en la narración y precisión de la historia de las salitreras. Por ello, se plantea que a través del diseño podemos generar un canal y/o herramienta de comunicación, en la cual podamos disponer esta información sobre las vidas, experiencias y contexto social de los trabajadores de las salitreras para el público general y académico. Este proyecto pone en valor el potencial educativo de rescatar y analizar una prenda

utilizada en las salitreras, entregando la posibilidad de contar la historia a través de la vestimenta, re-construyendo la prenda analizada, se podría brindar a los estudiantes, diseñadores o visitantes de museos una perspectiva tangible y concreta de la vida de las personas en las salitreras. Esto puede potenciar el interés por la historia, fomentar la empatía hacia los protagonistas del pasado y promover una comprensión más profunda de la importancia de la vestimenta como un medio de expresión cultural y social.



Figura 1: Fotografía de visita a terreno, registro de prendas olvidadas en el desierto (elaboración propia)

Pregunta

¿Una prenda-camisa de vestir almacena información relevante para comunicar el contexto y la forma de vida de sus usuarios?

Hipótesis

Al realizar un análisis y reconstrucción de la indumentaria de las salitreras en el siglo XX, es posible conocer y comprender la vida y el contexto de sus usuarios, demostrando que se puede contar la historia mediante el rescate y la observación de la vestimenta.

Objetivos

Objetivos

Objetivos

Objetivos

Objetivos

Objetivos

Objetivos

Objetivos

Objetivos

Objetivos

Objetivos

Objetivos

Objetivo general

Reconstruir una pieza de indumentaria-camisa en el contexto salitrero en el desierto de Atacama del siglo XX.

Objetivos específicos

1. **Recopilar y sistematizar** información sobre el contexto cultural, los componentes formales y materiales de la prenda-camisa.
2. **Recrear la prenda-camisa** digitalmente a través de planimetrías 2D y un modelo 3D, para transmitir sus cualidades formales, materiales y simbólicas.
3. **Replicar** físicamente la prenda-camisa original para ser utilizada en proyectos educativos.

En este proyecto se presentan los antecedentes relevantes relacionados con la indumentaria de las salitreras en el siglo XX y se abordan los conceptos teóricos relacionados con la vestimenta, el patrimonio y el diseño de información, explorado cómo las prendas de vestir pueden ser consideradas como portadoras de información cultural y social, junto con la importancia de preservar y utilizar el patrimonio textil. Posteriormente se aborda la historia de las camisas, su diseño y la evolución de su forma a lo largo del tiempo, destacando las características distintivas de las primeras décadas del siglo XX.

Como parte inicial de este proyecto, se realizó una salida a terreno que incluyó visitas a museos asociados al mundo salitrero en la Región de Antofagasta, y se visitaron ruinas de oficinas salitreras. Durante estas visitas, se encontraron diversas prendas de vestir, las cuales fueron documentadas mediante fotografías, dibujos y mediciones para posteriormente analizar sus características morfológicas, materiales y de confección. En base a esta información recopilada se escoge como objeto de estudio una de las camisas registradas.

La propuesta metodológica detalla las etapas del proyecto de diseño; se mencionan tres etapas principales: Reconocimiento de la camisa salitrera del siglo XX, reproducción digital de la prenda y confección de una réplica física de la camisa salitrera. En los resultados y conclusiones se destacan los hallazgos más relevantes del proyecto y se reflexiona sobre la importancia de la identidad y la educación en relación con el estudio de la vestimenta de las salitreras. Se resalta la relevancia de utilizar estas prendas como herramientas educativas para transmitir la historia y promover la comprensión de la identidad cultural y social de aquellos que vivieron en las salitreras.

CAPÍTULO I INVESTIGACIÓN

Contextualización y Marco Teórico

Desierto de Atacama

El desierto de Atacama se extiende desde la región de Arica y Parinacota hasta la región de Coquimbo, dentro de Chile. Delimitado por el océano Pacífico al oeste y la cordillera de los Andes al este, también tiene zonas que se ubican en Perú, Bolivia y Argentina, lo que se aprecia en la Figura 2. El desierto de Atacama es el desierto no polar más árido del mundo, tiene una longitud de 1.600 km y un ancho de 180 km y su superficie ocupa entre 105.000 km² a 120.000 km² si se le incluyen las laderas de los Andes. Está a 2.000 metros por sobre el nivel del mar, alcanzando los 6.000 metros en sus montañas más altas. Su geografía cuenta con terrenos pedregosos, lagos salados (salares), arena y lava félsica y sus temperaturas tienen una gran amplitud térmica, pudiendo llegar a una mínima aproximada de -25°C de noche y una máxima de 40°C en el día, acompañado de la fuerte radiación solar (Figura 3). Las lluvias son escasas, pudiendo pasar de 15 a 40 años sin tener una lluvia abundante de más de 1 mm³. Sin embargo, entre enero

y febrero se pueden experimentar fuertes tormentas eléctricas junto con lluvias leves producto del “invierno altiplánico”. Todas estas condiciones hacen del desierto un lugar difícil de habitar. Sin embargo, esta geografía y clima adverso no han detenido a los humanos de habitar el desierto, pueblos como los Chinchorros o Incas habitaron el desierto muchos años antes de Cristo. La zona desértica se ha caracterizado por ser un centro de minería, ya que cuenta con grandes fuentes de minerales como cobre, plata, oro, hierro, litio, boro, nitrato de sodio, potasio, entre otros. Por ejemplo, el año 2008, Diego Salazar y un grupo de investigadores de la Universidad de Chile descubrieron una antigua mina en la quebrada San Ramón, al norte de Taltal. El año pasado los restos encontrados y las cotas analizadas arrojaron su data: entre 10 y 12 mil años de antigüedad (Fundación Aquae, 2022; Howlanders, 2021; Ortega, 2020).



Figura 2: Mapa del desierto de Atacama (elaboración propia)



Figura 3: Desierto de Atacama, volcanes panorámicos (Ortega, 2020)

El salitre, Chile y pueblos del salitre en el Siglo XX

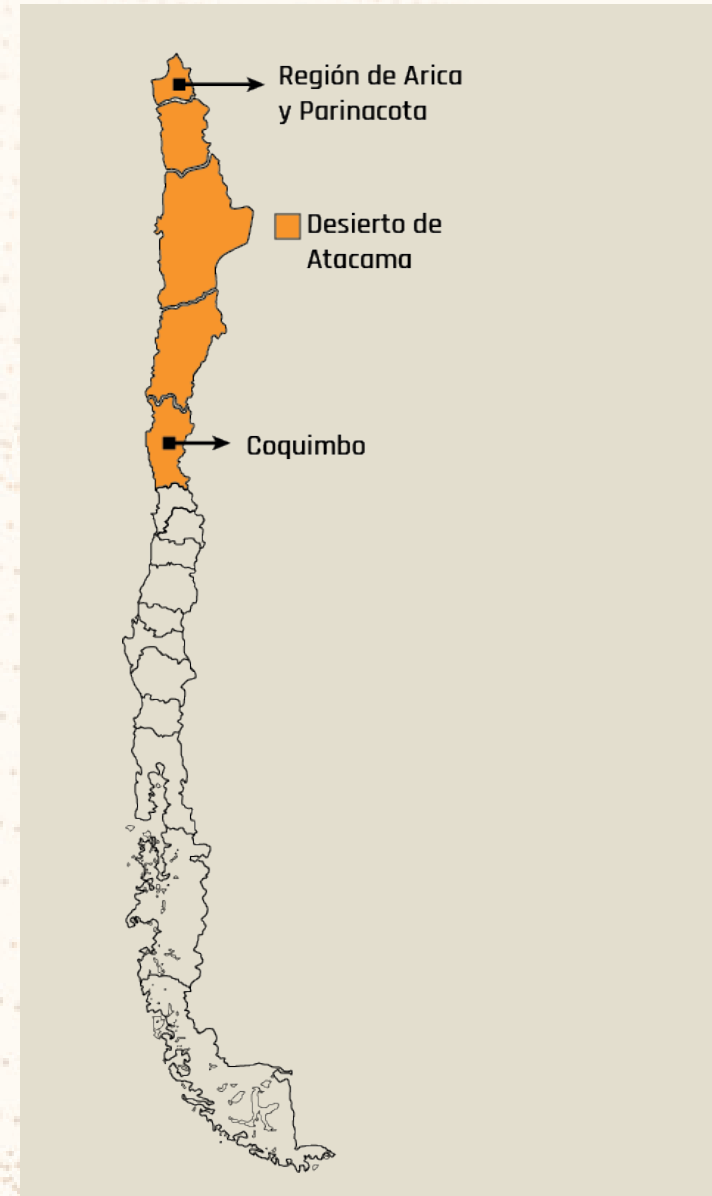
Uno de los hitos importantes que marcan el inicio del Siglo XX para Chile es la Guerra del Pacífico. Gracias a la Guerra del Pacífico, Chile logró la anexión a su territorio de las provincias de Tarapacá y Antofagasta, las cuales contaban con grandes cantidades de salitre, por lo que el aumento de la explotación de este mineral significó el

crecimiento de la economía nacional. Estos nuevos ingresos gracias al salitre significaron una mayor inversión por parte del gobierno en la modernización del país, lo que generó un acelerado crecimiento de la industria. Sin embargo, este apresurado crecimiento de la industria se centró principalmente en la producción de más capital y dejó de lado el bienestar de sus trabajadores, lo que desencadenó el origen de la “Cuestión Social”. Entendiéndose “Cuestión Social” como una serie de movimientos sociales que se extendió durante las tres primeras décadas del siglo XX, en el cuales los trabajadores se manifestaron para conseguir condiciones de trabajo dignas (Aguilera, 2018).

La primera exportación de salitre en Chile se realizó en 1830 y ya para 1890 las exportaciones salitreras conformaban la mitad de las exportaciones del país. El período de mayor auge de la industria salitrera se dio entre 1900 y 1919. A este período se le denominó la “belle époque” chilena. Gracias a las salitreras Chile tuvo un proceso de expansión económica, social e industrial que se prolongó hasta 1930.

La llegada de las salitreras al Norte de Chile significó una gran demanda de mano de obra, lo que produjo una gran movilidad urbana hacia el territorio. Para albergar a toda esta nueva población se crearon diversos pueblos en el desierto destinados exclusivamente al habitar de los obreros salitreros y sus familias. Se generó así una red de oficinas salitreras, que estaban conectadas por un sistema ferroviario conformando juntas un cantón salitrero. Estas salitreras se encontraban desde Pisagua hasta Taltal y entre 1910 y en 1914 llegaron a existir 118 oficinas con un total de 46.470 trabajadores (Aguilera, 2018).

La organización y funcionamiento de las salitreras estuvo definido por dos grandes sistemas extractivos: el sistema *Shanks* y el sistema *Guggenheim*. El primero de estos es el de las salitreras que se desarrollaron entre 1876 y 1926. Sin embargo, en 1929 se produce una gran crisis económica a nivel mundial, la cual afecta directamente a la industria del salitre chilena, crisis de la cual el país no se puede recuperar, provocando un constante descenso en su producción, marcando el fin de la época salitrera en

Chile. Actualmente, la oficina salitrera María Elena, ubicada en la provincia de Tocopilla en la región de Antofagasta, es el último campamento salitrero que está aún habitado en el país (Montes, 2021; Toloza, 2018; Espinola & Valenzuela, 2017).

Una de las oficinas salitreras relevantes para este proyecto es la oficina salitrera Rica Aventura, la cual perteneció al cantón salitrero del Toco ubicado en la Provincia de Tocopilla en Antofagasta. Esta oficina funcionó desde 1903 hasta 1956 bajo el sistema extractivo Shanks y tenía una extensión de 71 hectáreas. Fue propiedad de la oficina alemana HB Sloman desde sus inicios hasta 1922, año en el que pasó a ser de la Compañía Salitrera de Tocopilla y posteriormente en 1934 pasó a ser la Compañía Salitrera Tarapacá y Antofagasta (COSATAN). Este pueblo contaba con estación ferroviaria, teatro, plaza pública, club social, cancha de fútbol, parroquia, pulpería, hospital, 2 escuelas, una para hombres y otra para mujeres y un cementerio de 2 hectáreas. En cuanto a su población en 1907 se tiene registro de 1.538 habitantes, en 1930 existían 2.198 habitantes y 546

viviendas, pero debido a la crisis de la industria salitrera en la década del 30' para 1940 la población decayó drásticamente, registrándose tan solo 93 habitantes y 21 viviendas. Esta situación fue revertida gracias a la acción del Estado, quien crea en 1934 la COSATAN, compañía gracias a la cual la oficina Rica Aventura activa su población, teniendo en 1952 una población de 3.069 habitantes y 638 viviendas. Sin embargo, en 1956 esta oficina cesa sus funciones, siendo abandonada completamente y posteriormente desarmada (Toloza, 2018).

En la figura 4 se aprecia un gráfico con los cambios de población de la oficina Rica Aventura. Mientras que en la figura 5 se presenta un mapa de la ubicación de la oficina Rica Aventura.



Figura 4 Cantidad de habitantes de la oficina salitrera Rica Aventura entre los años 1900 - 1960 (elaboración propia)



Figura 5: Mapa de oficinas salitreras de Tocopilla (researchgate, 2008)

Otra oficina relevante para este proyecto es la oficina salitrera Dolores, la cual formaba parte del cantón Dolores ubicado en la provincia del Tamarugal en la región de Tarapacá y era propiedad de la Compañía Nacional de Salitre La Unión. Dolores no era realmente una oficina salitrera sino que era un pueblo de servicios, el cual contaba con una tienda de mercadería, 5 almacenes, 2 boticas, 2 cocineras, 2 sastrerías, 2 despachos de vinos y licores, una verdulería, una panadería, 8 hoteles, 8 cantinas y 2 médicos. El registro que se tiene sobre su población es de 1.896 habitantes y 200 viviendas (Galaz-Mandakovic, 2022; Toloza, 2018). Acerca de su periodo de funcionamiento no existe mucha información, encontrándose solamente un registro de su apertura entre 1874 y 1878 (Alfaro, 2017).

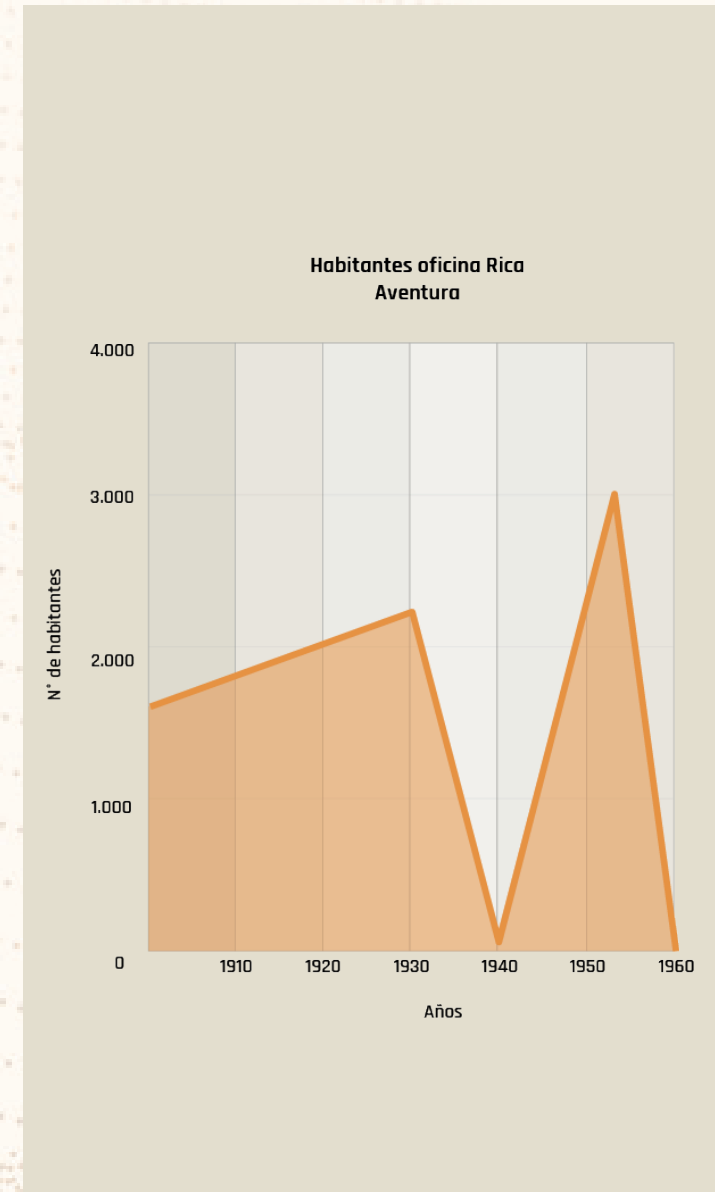
En la figura 6 se puede ver un mapa de la ubicación de la oficina Dolores.

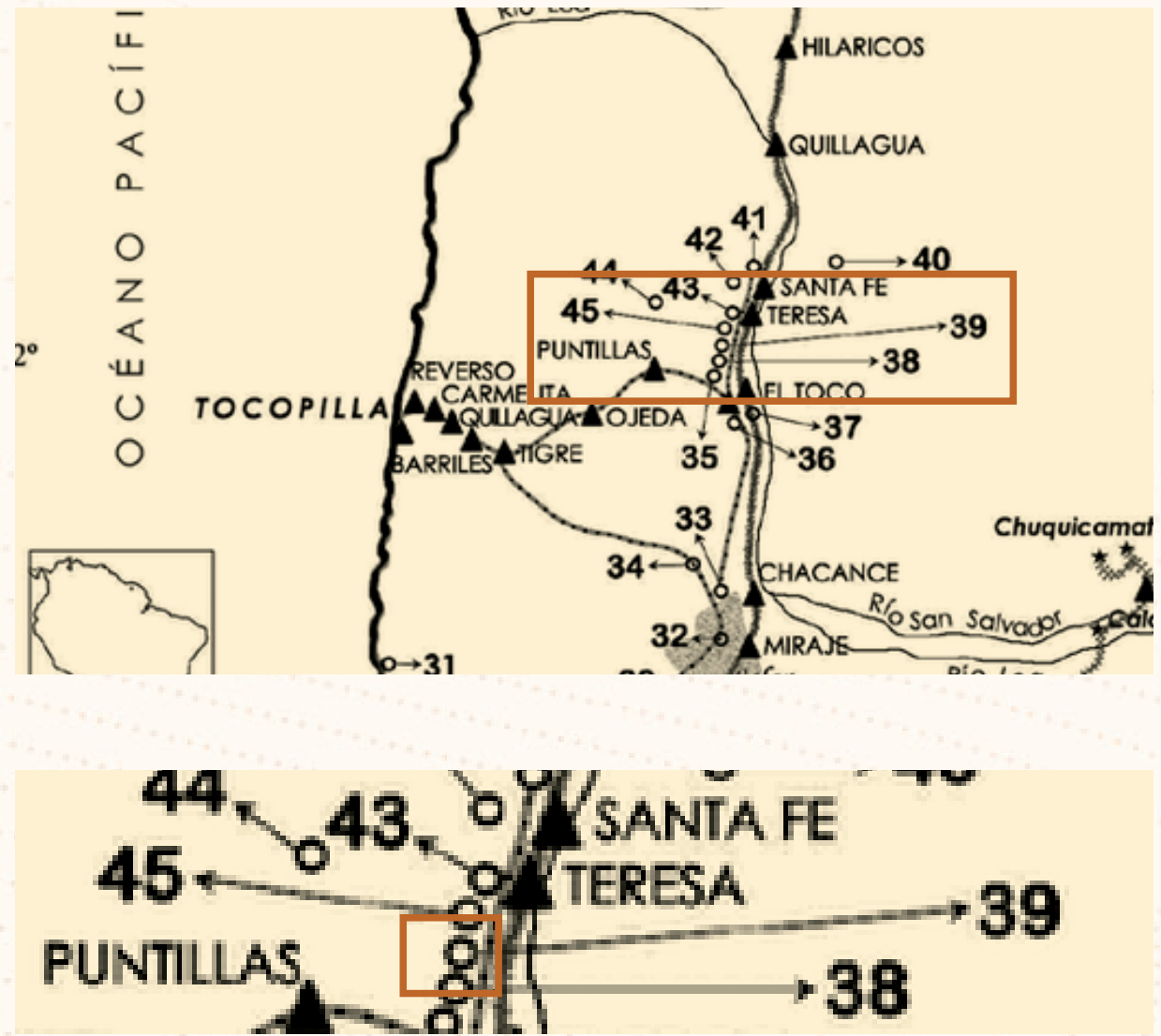
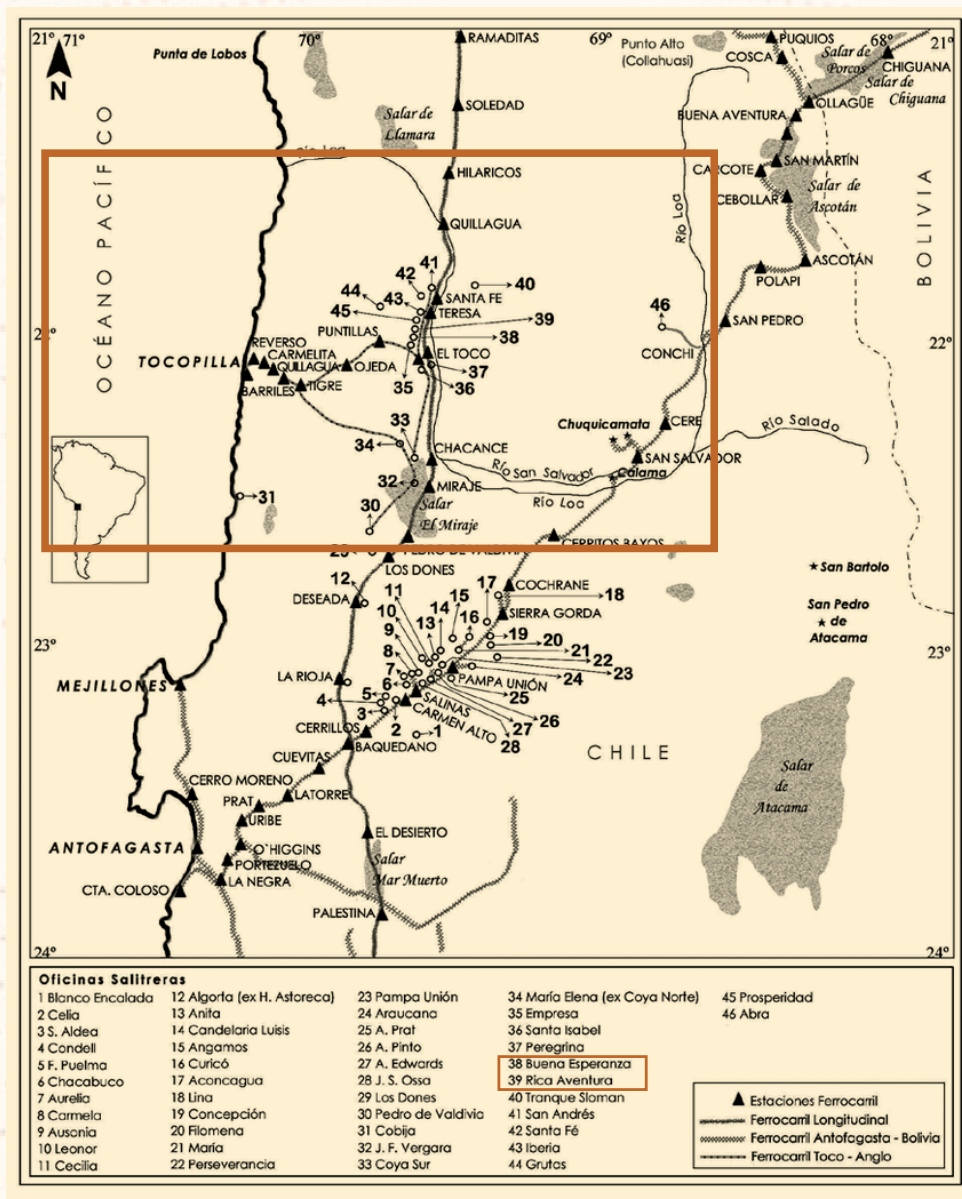

Figura 6: Mapa oficinas salitreras de Tarapacá (Russel, 1890).

¿Por qué volver al pasado?: La relevancia del patrimonio

Si bien las salitreras fueron de gran importancia para el país en el siglo XX, ya han transcurrido casi 100 años desde su época más virtuosa. Entonces surge la pregunta sobre ¿Qué valor tiene revisar estos sucesos el día de hoy y cuál es la importancia del patrimonio?.

Las prácticas humanas y el conocimiento evolucionan constantemente a lo largo del tiempo. Sin embargo, es importante reconocer que muchos de estos comportamientos, conceptos y valores del pasado han sentado las bases para el desarrollo actual. Aunque algunas de estas prácticas puedan parecer obsoletas o sin función en la actualidad, es necesario rescatarlas y modernizarlas, para comprender cómo hemos llegado a donde estamos hoy.

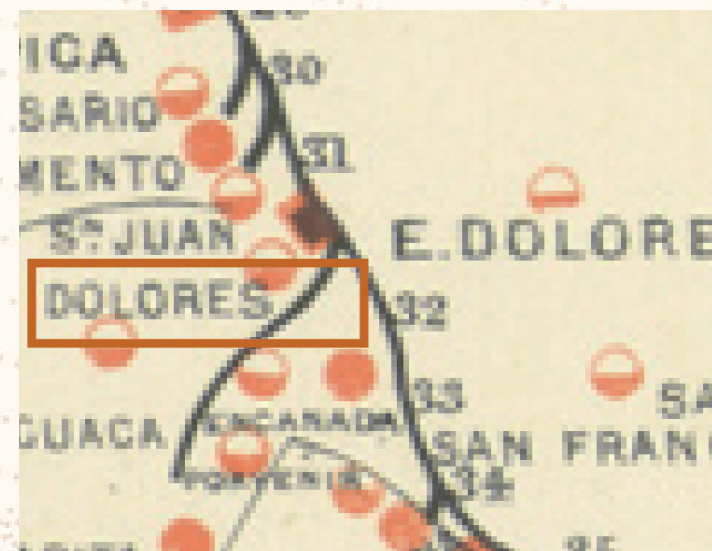
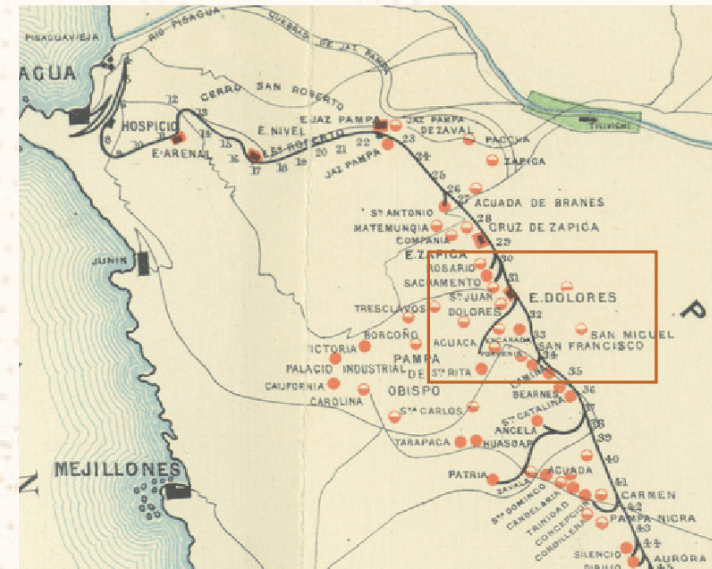
Revivir el pasado tiene un impacto en la identidad del presente. Rescatar y actualizar prácticas, conceptos y valores del

pasado nos permite comprender nuestra historia y el origen de nuestras acciones actuales. El conocimiento de la evolución de las tecnologías, estilos, materiales y la forma en que atribuimos significado a los objetos, nos ayuda a contextualizar y dar sentido a nuestras prácticas y decisiones en el presente (Morales & Quiroz, 2017).

Además de esto, a través de la preservación y valorización del patrimonio, las comunidades pueden mantener vivas sus tradiciones, costumbres y valores culturales, lo que fortalece su cohesión social y su sentido de continuidad histórica (Pérez & Salinas, 2008). Por otro lado, la puesta en valor de los recursos patrimoniales puede generar oportunidades de desarrollo local y regional, especialmente en el ámbito del turismo cultural. La atracción de visitantes interesados en conocer y experimentar el patrimonio cultural de una región puede generar ingresos y empleo, contribuyendo así al desarrollo socio-económico sostenible (Hierro & Fernández, 2013). En términos culturales, el patrimonio es un testimonio tangible e intangible de la historia y la diversidad cultural de una

sociedad. La preservación y promoción del patrimonio cultural permite transmitir conocimientos, valores y tradiciones a las generaciones futuras, promoviendo así la diversidad cultural y el diálogo intercultural (Díaz, 2017).

El patrimonio es de gran importancia en diferentes aspectos de la sociedad. Contribuye a fortalecer la identidad y el sentido de pertenencia de las comunidades, asimismo, tiene un impacto económico significativo, promueve la diversidad cultural y enriquece nuestra comprensión del mundo. Es fundamental preservar y valorar el patrimonio cultural para garantizar su continuidad y disfrute por las generaciones presentes y futuras.

Por esto, se plantea que la reconstrucción de la indumentaria de las salitreras puede resultar una poderosa herramienta que recrea extintos mundos sociales, reconstruye y resignifica un valor de identidad social salitrera y que genera fuertes sentimientos de pertenencia en las poblaciones mineras contemporáneas. Esta recreación del pasado, a través de

una camisa, logra administrar y gestionar e incluso revive y satisface el irrevocable sentido del pasado (Muriel 2006) y “no solamente conocerlo, sino verlo y sentirlo” (Lowenthal 1985), permite que la gente participe de esos pasados, intentando darles una experiencia completa de cómo ellos podrían haber sido, es una forma muy efectiva de reinventar o renovar identidades (Hobsbawm 2002; Anderson 1993).

Teniendo en conocimiento a grandes rasgos sobre la importancia de la industria salitrera como patrimonio histórico y tecnológico del país, se puede apreciar parte del valor que puede tener el estudio de las salitreras para en análisis y la reflexión de nuestra realidad actual, sin embargo ¿Por qué centrar este proyecto en la vestimenta y no en otro objeto presente en las salitreras?



Figura 7. Objetos en Oficina Pedro de Valdivia (Fondecyt, 2022)

Importancia de la vestimenta

La vestimenta, en particular, la camisa, desempeñó un papel fundamental en el contexto de las salitreras durante el siglo XX. Estas prendas no solo cumplían con la función práctica de cubrir y proteger el cuerpo de los trabajadores, sino que también transmitían información sobre su identidad individual y social.

Entwistle (2002), en su análisis de diversas fuentes sobre el tema afirma que el vestir es “un hecho básico de la vida social” y que no existe ninguna cultura que no adorne su cuerpo. La ropa es así una de las formas en las cuales las personas y sus cuerpos se vuelven sociales y adquieren una identidad, el vestir es una experiencia íntima y a la vez una presentación pública. Crítica además los estudios previos sobre vestir señalando que la mayoría suele separar la vestimenta del cuerpo al momento de analizarla, sin prestarle mucha atención al último. Propone que la vestimenta no puede ser apartada del cuerpo, que al ser separada de éste las prendas se convierten en objetos alienados. La ropa además conforma parte de la

identidad, por lo que cuerpo, vestimenta e identidad siempre funcionan en conjunto como uno solo y al separar uno de los otros, estos pierden significado y no pueden ser entendidos por completo. Con respecto a las significaciones del vestir, menciona que está implicado en diferentes grados de conciencia sobre el ser. El primero es sobre como piensa el sujeto respecto su cuerpo, en este caso individualmente, vestir es un acto subjetivo que nos habla sobre el cuidado del cuerpo y la conciencia que se tiene sobre este, como nos interpretamos a nosotros mismos. Posteriormente hay un grado de conciencia más colectivo, que hace referencia a cómo se presenta el ser con respecto a los otros, como queremos ser interpretados por los demás, siendo así la ropa la forma visible de nuestras intenciones. Además agrega que el vestir está delimitado por las categorías sociales definidas por el contexto, tiempo y espacio, en el que se sitúa la persona basándose en el conocimiento social y cultural acumulado, es una forma de adaptarse al escenario en el que se ubican.

Sobre los alcances de la vestimenta en los

humanos, expone que la mayoría de los textos sobre vestimenta concuerdan que todas las culturas y sociedades humanas visten, adornan y/o modifican el cuerpo mediante alguna forma, esto junto con el lenguaje, se propone como una tendencia universal. Para muchos antropólogos, vestir sugiere un acto que enfatiza en el proceso de cubrirse mientras que el adorno está ligado a los aspectos estéticos de alterar el cuerpo. En este sentido vestir no excluye el acto de adornar el cuerpo, ya que este puede ser tanto estético como funcional.

Al respecto de la razón del por qué nos vestimos Entwistle (2002) señala que la antropología tiene varias explicaciones para esta interrogante: protección, modestia, exhibicionismo y comunicación. La protección hace referencia a la necesidad básica de las personas de proteger el cuerpo. La modestia habla sobre cubrir los órganos sexuales, mientras que contrariamente el exhibicionismo propone que el adornarse y exhibirse es una forma de hacernos sexualmente más atractivos. Así la comunicación habla sobre la condición propia de los seres humanos

de comunicarse mediante símbolos. Cada una de estas teorías, en el orden en el que se mencionan, son más generales que las otras, por lo tanto engloban a las anteriores.

El semiólogo Roland Barthes (1978) sostiene que la vestimenta o indumentaria tiene su propio lenguaje y puede transmitir una serie de signos, emociones y actitudes. Según Barthes, la vestimenta no es simplemente una forma de cubrir el cuerpo, sino que es un sistema de signos que comunica mensajes y significados simbólicos. Barthes argumenta que la vestimenta puede transmitir información sobre la identidad, el estatus social, las preferencias personales y las actitudes de una persona. Cada prenda de vestir y combinación de ropa puede tener asociaciones culturales y simbólicas específicas que son reconocidas por la sociedad en la que se encuentra. Por ejemplo, ciertos colores, estilos o marcas pueden ser interpretados como signos de riqueza, elegancia, rebeldía o pertenencia a un grupo particular. Además, destaca que la vestimenta puede evocar emociones y generar respuestas emocionales en los demás. La elección de la ropa y la forma en

que se viste una persona puede influir en cómo es percibida por los demás y cómo se relacionan con ella. La vestimenta puede despertar admiración, deseo, repulsión u otras emociones, dependiendo de los códigos culturales y las expectativas sociales.

Por otro lado, podríamos diferenciar entre la vestimenta y la indumentaria, estos son dos conceptos relacionados pero con enfoques ligeramente diferentes. La vestimenta se refiere al conjunto de prendas y accesorios que una persona utiliza para cubrir su cuerpo y protegerlo del medio ambiente. La vestimenta tiene una función práctica y utilitaria al satisfacer la necesidad básica de vestirse.

La indumentaria en cambio, se enfoca en el estudio y análisis de la vestimenta como un aspecto de la cultura material y su relación con diferentes dinámicas y relaciones sociales. Aquí se investigan aspectos más amplios, como la representatividad social de la vestimenta, la circulación intergeneracional de prendas de vestir, elementos vinculados al vestido e higiene,

y la indumentaria como indicador de género. La indumentaria nos permite comprender cómo la vestimenta va más allá de su función práctica y se convierte en un medio de comunicación simbólica. A través de la indumentaria, las personas pueden expresar su identidad, su pertenencia a un grupo o comunidad, su estatus social, sus creencias o incluso sus preferencias estéticas.

El estudio de la indumentaria nos brinda una visión más amplia de cómo la vestimenta se entrelaza con la cultura y la sociedad. Nos permite comprender cómo los cambios en la indumentaria a lo largo del tiempo reflejan transformaciones sociales, económicas y culturales. Además, la indumentaria también puede revelar dinámicas de poder, desigualdades sociales y construcciones de género. Por lo tanto la vestimenta como la indumentaria son elementos fundamentales en la vida humana, ya que cumplen con la función de cubrir y proteger el cuerpo. Sin embargo, el estudio de la indumentaria va más allá de la función práctica y se adentra en la comprensión de las dinámicas sociales,

culturales y simbólicas relacionadas con la vestimenta (Robalino, 2021; Zambrini, 2011; Moreyra, 2010).

Resuelto el por qué estudiar la indumentaria de las salitreras y no otro objeto, la investigación se centra en la información que se puede encontrar sobre el uso, la confección y la comercialización de vestimenta en el contexto salitrero en el siglo XX.



Figura 8. Prendas de vestir encontradas en las ruinas de la oficina Rica aventura (Fondecyt ,2022)

Industria textil en Chile en el siglo XX

Dentro del siglo XX, además de las salitreras, otra de las industrias que fueron de gran importancia para el desarrollo del país y su identidad fue la industria textil.

Las primeras fábricas textiles surgen en Chile entre 1859 y 1929, período que coincide con la revolución industrial chilena causada por la explotación del salitre. El nacimiento de esta industria también está ligado a la Guerra del Pacífico ya que una de las primeras fábricas, Bellavista Oveja Tomé, se dedicó en sus inicios principalmente a la fabricación de uniformes para soldados (Espinola & Valenzuela, 2017; Frías et al., 1987).

El sector textil llegó a ser el más importante para Chile en 1914, alcanzando el 23,2% de la ocupación industrial, pero al igual que muchos otros sectores, se volvió inestable posterior a la crisis de 1929. Aun así, gracias a las medidas proteccionistas tomadas por el gobierno desde 1920, para 1960 el sector

textil abastecía el 97% de las necesidades textiles nacionales y siguió siendo sumamente relevante en la economía del país hasta 1970. Posterior a esta fecha la industria textil comienza a desaparecer debido al excesivo proteccionismo, el cual generó efectos negativos a largo plazo, a lo que sumándole el cambio de sistema económico con la llegada de la dictadura militar en 1973, hasta el día de hoy no existe industria textil propia en Chile (Espinola & Valenzuela, 2017; Frías et al., 1987). En la Figura 8 se aprecia una hilandería de una fábrica textil del siglo XX en Chile.

La importancia de la industria textil en Chile en los dos primeros tercios del siglo XX y su completa desaparición posterior hace que la vestimenta utilizada y confeccionada dentro del país en este período sea aún más interesante y relevante de estudiar, ya que puede ser considerada parte del patrimonio histórico y tecnológico del país.



Figura 9. Hilandería en fábrica textil (Frías, 1987)

Telas, tejidos y materialidades disponibles en Chile en el siglo XX

Si se habla sobre la industria textil y sus productos como la vestimenta, es imprescindible conocer conceptos básicos de la materia prima con la que se trabaja.

Las prendas de vestir suelen estar conformadas por al menos un trozo de tela que se ajusta a la forma del cuerpo, estas telas se conforman por el cruce de una serie de hilos o fibras entre sí. Las telas generalmente son laminares y pueden ser elásticas y flexibles, y se clasifican en tres tipos según la forma en la que fueron tejidas, están las telas las de tejido plano, tejido de punto y las no tejidas (Hilados de alta calidad, 2020; Atexlier, 2019; Udale, 2014; Briggs-Goode & Townsend, 2011).

Para este proyecto, sin embargo, solamente será necesario conocer en detalle la estructura de las telas de tejido plano, la estructura de tejido tafetán y las fibras de tipo natural, conceptos que se explican a continuación.

Tejido plano

Las telas de tejido plano o simple están conformadas de dos partes: la urdimbre y la trama. La urdimbre son los hilos que van en sentido vertical al telar, mientras que la trama son los hilos que cruzan la urdimbre en sentido horizontal. Generalmente existen tres tipos de tejido plano según la forma en la que se entrelazan la trama con la urdimbre, estos son: Tafetán, Sarga y Satén, presentados en la Figura 10 (Instituto textil nacional, 2021; Atexlier, 2019; Udale, 2014; Briggs-Goode & Townsend, 2011).



Figura 10: Tipos de ligamentos (elaboración propia)

Tafetán, tejido simple o plain weave

De las estructuras del tejido plano, el tafetán es la más simple. En este la trama pasa una vez por encima y una vez por debajo, alternadamente, de los hilos en los que se divide la urdimbre, formando un patrón simple de punto de cruz (Figura 11). Los hilos suelen ser del mismo grosor, este es el tejido más básico, lo que no significa que sea de menor calidad. Algunos ejemplos de telas con estructura de tafetán son Panamá, Lona, Chifón, Organza, Oxford y la Popelina (Instituto textil nacional, 2021; Atextlier, 2019; Udale, 2014; Briggs-Goode & Townsend, 2011; Coolandcarry, s.f.).

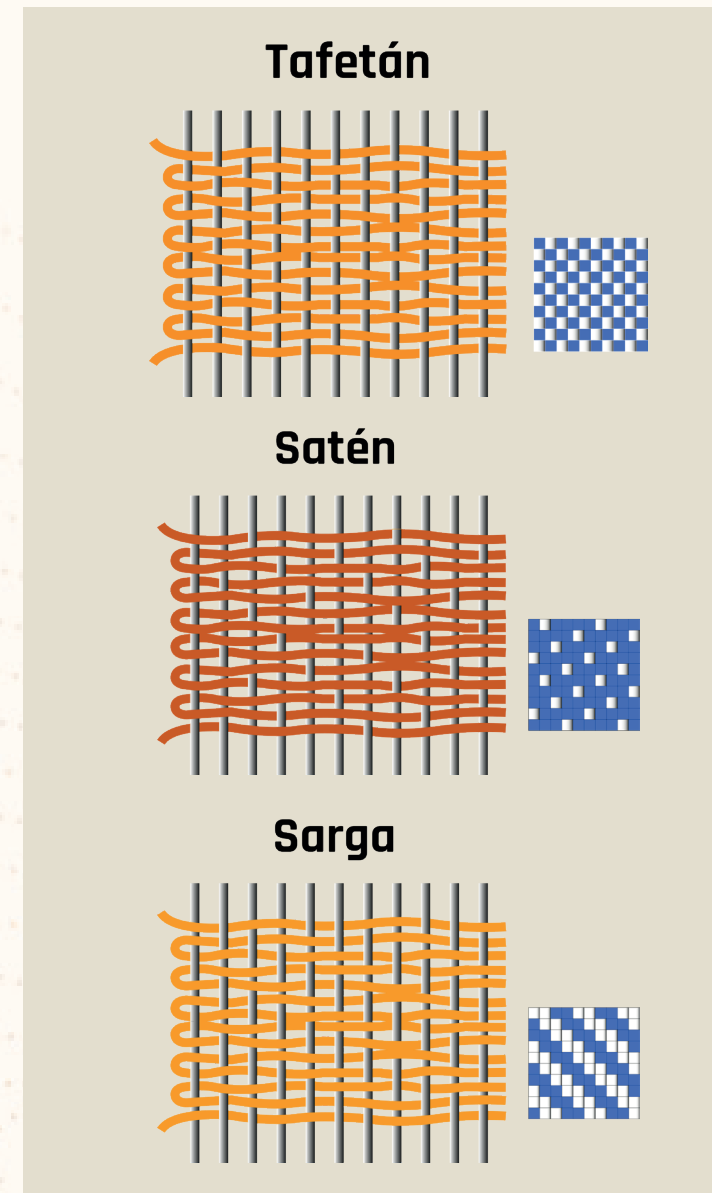

Figura 11: Estructura ligamento tafetán (elaboración propia)

Como se mencionó previamente, las telas están formadas por el cruce de hilos o fibras. Las fibras textiles se dividen en fibras naturales, artificiales y sintéticas. Las fibras naturales están hechas a base de materia prima extraída de la naturaleza, las artificiales de materia prima natural sometida a procesos químicos y de extrusión y las sintéticas a base de materias primas sintéticas sometidas a procesos químicos y de extrusión (Udale, 2014; Briggs-Goode & Townsend, 2011; Hollen et al., 2010).

Fibras naturales

Algunas de las fibras naturales se dividen en vegetales, animales y minerales, las más comunes son las que aparecen en la tabla N°1 “Tipos de fibras naturales”. Dentro de las fibras vegetales se encuentra el algodón, el lino, el cáñamo, la pita, la retama, el yute y el sisal; en las fibras animales está la lana de oveja, la seda, la fibra de vicuña, de alpaca y de pelos de animales; en las fibras minerales podemos encontrar el asbesto, el vidrio y el acero, información presentada en las Tablas 1 y 2 (Udale, 2014; Briggs-Goode & Townsend, 2011; Hollen et al., 2010).

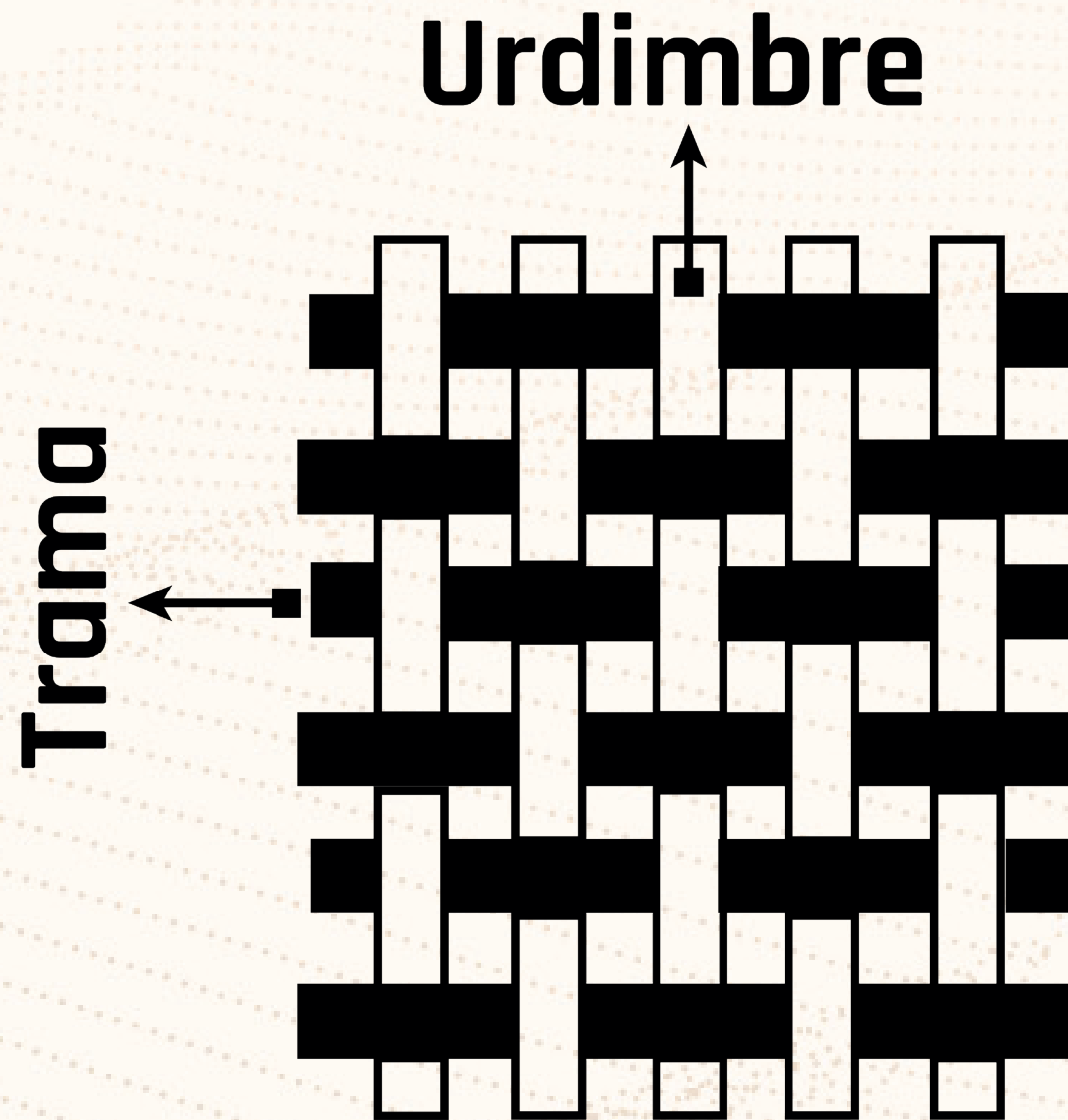
Tabla 1. Tipos de Fibras naturales.

Fuente: Elaboración propia basado en Hollen et al., 2010

Tipos de fibras naturales		
Vegetales	Animales	Minerales
Algodón	Lana (oveja)	Asbesto
Lino	Seda	Vidrio
Cáñamo	Vicuña	Acero
Pita	Alpaca	
Retama	Pelos	
Yute		
Sisal		

De igual manera, las fibras vegetales se pueden dividir en tres tipos, fibras de semilla, de tallo y de hojas. En la tabla N°2 “Tipos de fibras vegetales” se nombran algunos tipos de fibras separados en estas tres categorías (Udale, 2014; Briggs-Goode & Townsend, 2011; Hollen et al., 2010).

Tabla 2 : Tipos de fibras vegetales

Fuente: Elaboración propia basado en Hollen et al., 2010

Tipos de fibras vegetales		
Semilla	Tallo o Liber	Hojas
Algodón	Lino	Abaca
Coco	Cáñamo	Piña
Kapok	Yute	Sisal
Vencetósigo	Ramio	Rafia

Volviendo al contexto del Siglo XX, se sabe que hasta el año 1920 en el mundo solo se usaban fibras naturales. Para 1930 se utilizaba un 97% de fibras naturales y un 3% de fibras artificiales y para 1982 el uso de fibras naturales era de un 54%, 11% de artificiales y 35% sintético. Sin embargo, en Chile hasta 1970 el porcentaje de fibras naturales que se utilizaba era de un 82%, igualando su uso de fibras con el uso mundial en 1982 (Espinola & Valenzuela, 2017, Frías et al., 1987).

En los gráficos a continuación se puede ver el cambio de uso de fibras naturales a artificiales y sintéticas mundialmente y en Chile a través del Siglo XX (figura12).



Figura 12: Gráficos de uso de fibras textiles en Chile y el Mundo (elaboración propia, basado en Frías et al., 1987)

Una de las fibras vegetales más utilizadas en la industria textil es el algodón, esto se debe a que es una fibra de gran versatilidad, que se puede tejer de diversas formas. Además es duradera y transpirable, absorbiendo la humedad y secándose rápidamente, lo que hace que sea adecuada para su uso en climas cálidos (Udale, 2014).

Una de las telas hecha en base a algodón más mencionada en el contexto de las salitreras, en las entrevistas realizadas por el equipo del proyecto FONDECYT en el que se enmarca esta memoria, es el Osnaburgo ex obrero de María Elena comenta:

“...eran tiesas y eran calurosas en el fondo también, el pantalón era pantalón, se ponía con una pita acá (cintura), pero la cotona que venía acá en la camisa era cruzada así nomás, no tenía botones ni nada, era cruzada nomás, uno tenía que ingeniárselas para encontrar una pita y eran así de gruesas las mangas (...) Esa era la vestimenta que se usaba antes, pero después se empezaron a modernizar y empezaron a llegar las tenidas de mezclilla, pantalón y camisa, esas también eran bien calurosas y no eran muy

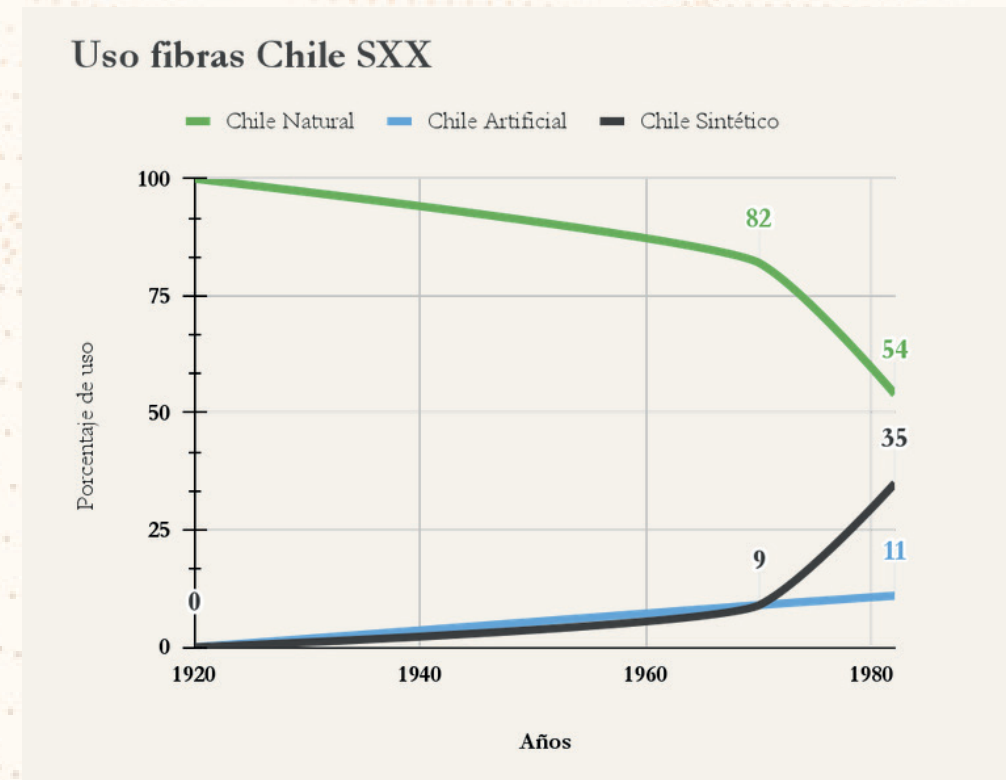
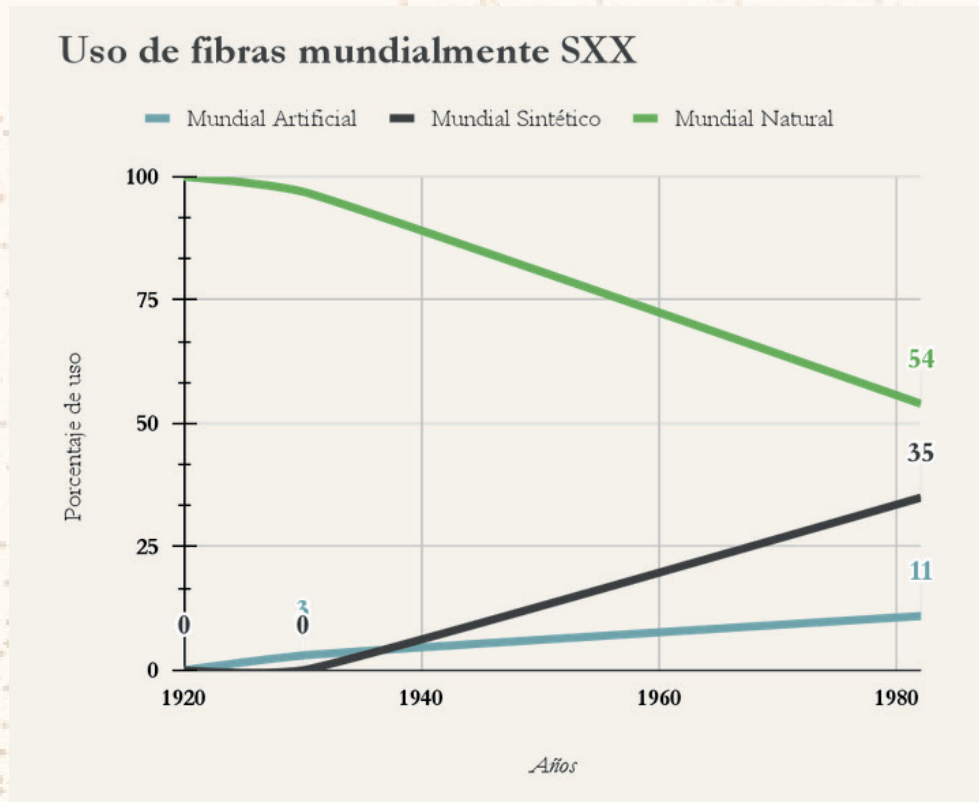
atractivas. Después con el tiempo se fue modernizando hasta que ahora entregan ropa elegante, el blue jean, la camisa, la polera, la chaqueta, todo (...) Son térmicas, claro. Antes no daban nada, que son los osnaburgos, eso era todo. Antes la misma gente, la gente que trabajaba de nochero sobretodo, para ir a trabajar al turno de nochero, porque usted sabe como es el frío acá en la noche, en la Pampa.” (NC. 85 años, ex obrero, María Elena, octubre 2022)

Por su parte una modista de María Elena nos menciona telas como trevira (poliéster), algodón y piqué:

“... Las clientas llevaban las telas, lo más que yo compraba ...eran los hilos, los hilos de color, los cierres o los botones que yo le ponía a las faldas. Ellas me decían “ay, es que yo no sé comprar el hilo, lo puedo traer de otro”.Ellas ocupaban telas floreadas para hacerse faldas floreadas o trajecitos floreados que se hacían, algunas otras les gustaba de un solo color, algunos vestidos rectos con cintura, con correa.Usaban ellas en ese tiempo la trevira floreada que había, algodón. (...) Algodón de tela floreada que había. El

piqué también se usa mucho, todavía sale ahora, pero finito y no grueso como antes. (...) Piqué se llamaba, es como uno de cuadritos (...) había una tienda, había de todo, había negocios para tomar helado, cafés, un café donde atendía la canchita, y ahí había una cooperativa donde yo saqué mi máquina cuando empecé a coser, pero también a hacerles la ropa a ellos que estaban chiquitos (sus hijos) ...” (JR 78 años, modista. María Elena. Octubre 2022)

Cabe señalar que el piqué es un tipo de tejido compuesto de una trama y dos urdimbres, que puede o no estar hecha de algodón. La trevira generalmente es el nombre que se le da en Chile al poliéster, pero también constituye un tipo de tejido que puede tener otras composiciones. Sin embargo, el algodón como fue anteriormente mencionado no es una tela, sino una fibra de la cual se pueden tejer diferentes tipos de telas.

Manufactura, comercialización y uso de vestuario en las salitreras

Sastres y modistas

Si se pregunta quienes fueron los que elaboraban las prendas utilizadas en los sectores salitreros en el siglo XX, los dos que destacan son el sastre y la modista.

La labor de una modista en las salitreras era mucho mayor que simplemente “costurear” ya que estas compraban las telas, realizaban los moldes de las prendas, cortaban las piezas y tenían tanto trabajo que llegaban a contratar personal asistente. González rescata una narración de la señora Arroyo Luza, proveniente de Pica en la provincia del Tamarugal.

“Le cosía a los ingenieros, le cosía a la familia del doctor, para los dueños de almacén, cosía relindo. Tenía que buscar niñas para que me ayudaran, mucho cosía, tenía tres, cuatro niñas. No ve que yo tenía que atender mi casa, tenía guaguas, y tenía que tener quien me

ayude, no podía sola. Trabajé mucho, y me fue muy bien. Con moda que yo trabajé eduqué a mis hijos. (Para la crisis del 30) sufrimos un poco. Cosía, pero había que coser demasiado barato porque no había trabajo, la gente no podía mandar a coser pagaban bien poco. Yo cosía no más con tal de ganar unos pesos. Estuve en Iquique un tiempo que nos tocó la crisis...” (señora Arroyo Luza, en González, 2002, p.203).

Otra entrevista realizada por el equipo del proyecto FONDECYT señala la importancia social de la modista o modisto, que cubren la demanda de elaboración y confección de ropa. Respecto de su trabajo de modista dice:

...En la mañana tenía que hacer tres tenidas completas, tres pantalones y tres chaquetas. Por eso les digo, la que hacía más ropa en la mañana más plata ganaba. Si, por que tres pantalones y tres camisas hasta el mediodía. No, yo la cortaba, por eso te decía que el Marcelino después de que me hice pedazo el dedo con la tijera, me fue a ayudar a cortar (...) Era mezclilla, muchos rollos de mezclilla, tenía unos mesones grandes donde se tiraba la mezclilla, se ponía el modelo del este y

había que cortarla, marcarla. (JR 78 años, modista. María Elena. Octubre 2022)

La entrevistada menciona además que su mamá “costuriaba” la ropa, verbo que es muy utilizado y es una actividad o una acción muy relevante en esta época:

“Si, mi mamá era la que hacía la ropa porque éramos muchos hermanos, éramos siete mujeres y un hombre, ocho en total. Mi mamá con cualquier cosita nos hacía ropa (...) Con material de esos, cómo se llama esa cuestión de batista, de lienzo y de popelin también. nos hacía los sostenes (...) todo, los pantalones, shorts, polleras, hasta los cuadros los hacía ella. nos compraba los géneros y ella nos hacía, ella nos hacía la ropa a todos nosotros, a todas mis hermanas y hermanos igual, a mi papá igual le cosía las camisas, los pantalones. Era muy habilosa mi mamá. (...)no le gustaba que nosotras anduviéramos parchadas porque estábamos lola y después iban a decir “mira, la niña anda con la ropa parchada.” (ZH 71 años María Elena, octubre 2022)

Por su parte, las costureras desempeñaban un papel esencial en el mantenimiento

y reparación de la vestimenta de los trabajadores salitreros. Dado que la ropa era reciclada y reutilizada en una especie de economía circular incipiente, las costureras se encargaron de reparar los desgarros, reemplazar botones y realizar otros arreglos necesarios para extender la vida útil de las prendas.

En este contexto las modistas, costureras y máquinas de coser domésticas jugaron un rol muy importante en dotar de vestimenta a las familias y trabajadores salitreros, fueron parte de una industria fantasma mecanizada, compuesta por pequeñas unidades domésticas de producción, básicamente dirigida por mujeres que compraban telas, diseñaban y elaboraban piezas de ropa diversas, y que al mismo tiempo reparaban para reutilizar una y otra vez vestidos, blusas, pantalones, camisas y vestones (Morales et al., 2022)



Figura 13. Sastrería “sastrería la mina de oro”. Oficina Salitrera Santa Isabel. Región de Antofagasta. Fuente: Sastrería Ugarte (1916)

Con respecto a los sastres, se tiene registro de diversas sastrerías en las que este ejerce la labor de crear prendas de vestir, principalmente masculinas, como camisas, vestones y pantalones a medida para cada cliente, sin producir prendas estandarizadas.

Se tiene registro de los archivos de prontuarios bolivianos del Archivo Histórico de la Universidad Católica del Norte, los cuales mencionan la migración de 253 bolivianos desde Cochabamba hacia Atacama entre 1879-1946 y que se presentaron como sastres en la aduana de Ollagüe, distribuyéndose posteriormente en el desierto a más de 87 poblados (Galaz-Mandakovic y Garcés, 2021).

Sastrerías y venta de ropa

Dentro de los registros de sastrerías antes mencionados la reseña histórica de Tarapacá realizada en 1963 señala que en Iquique existían sastrerías con las condiciones suficientes para atender

exigencias refinadas, al mismo nivel que en el resto del país, atendidas por cortadores de alto reconocimiento y con casimires importados directamente desde el extranjero (Alfaro, 2017).

Esta reseña detalla las siguientes sastrerías y sus direcciones:

- D.D Schmidt, ubicada en Plaza Pratt n° 632
- Ernesto Blanco establecida en 1918, ubicada en calle Tarapacá N°. 538
- E.Kandora, ubicada en calle Tarapacá N°524
- Sastreria London de don Francisco Pinto establecida en 1923, ubicada en Plaza Prat N°656.
- Sastrería “Uribe”, ubicada en plaza Prat esquina Luis Uribe.
- Casa Vildoso, del señor Vildoso P. Ubicada en Plaza Condell y que además de sastrería expendía artículos para caballeros y niños.
- Sastrería “Victoriosa” de don Bernardino Ledesma, ubicada en Barros Arana esquina Tarapacá
- Luis Aparicio, ubicada en Vivar 468,

- Sastreria Detmer, ubicada en Vivar 743
- Unión Sud Americana de los señores Gómez, Godoy y Cía.
- Mario Maggio, depósito de casimires y sastrería, ubicada en Vivar 470
- Las sastrerías de los señores: Pedro N. Miranda, Abraham Guzmán Fuentes, Daniel Cortez Guerrero, Julio Palma, Celso Guarachi, Victor Díaz, Abelardo Rodríguez, Ruperto Rivera y muchos otros profesionales que tienen modestos talleres.

Menciona además las tiendas La Confianza, Casa Márquez, La Veneciana y La Liguria que también abarcan el rubro de la sastrería, contando en total más de 20 negocios dedicados a la confección y/o venta de vestimenta.

La reseña de Alfaro nombra asimismo la fábrica de tejidos Elias Jorrat de Iquique, ubicada en la calle Serrano esquina con Barros Arana, en la que se producían tejidos de lana y de toda clase de artículos

de punto, realizando ventas por mayor y por menor.

En un anuncio de la Sastrería London se destaca su trabajo para la Compañía Salitrera de Tarapacá y la instalación de una sucursal en la oficina "Santiago Humberstone".

También menciona la existencia de una Universidad Industrial y una escuela técnica femenina en la que el dueño de la sastrería ofreció sus servicios de enseñanza de corte de ternos. Esto se demuestra en la fig.14

Estos anuncios evidencian la existencia de la confección de ropa local, a pesar de que sea fundamentalmente ropa exclusiva, hecha a medida para personas de clase acomodada. En la Figuras 17 y 18 se pueden rescatar otros anuncios de promoción y venta de artículos de vestir encontrado en el periódico de calama, en donde se aprecia la venta de una variedad de artículos de vestimenta hasta el momento, no sólo de ropa, sino de materiales para la confección de la ropa, como franela para vestidos y cortes de lana y algodón.

Sastrería "LONDON"
De Don Francisco Pinto
Plaza Prat No. 656.—Teléfono No. 289.

Dedicado al ramo de sastrería el señor Francisco Pinto desde hace varios años, estableció su taller propio en el año 1923, el que luego adquirió numerosa clientela debido a la perfección de los trabajos que se practicaban y a la buena calidad de los materiales que se empleaban, logrando así el señor Pinto rodearse de un gran prestigio comercial.

Debido a que en esta sastrería se practican cortes de estilo moderno es preferida especialmente por la juventud de Iquique que gusta vestir bien y esta juventud constituye su más firme y constante clientela.

La sastrería del señor Pinto ha ido incrementando sus negocios constantemente, contando con un valioso depósito de casimires extranjeros y nacionales escogidos para los gustos más exigentes.

Su clientela, como decimos, es muy numerosa y distinguida, figurando entre ella el personal de empleados de la Compañía Salitrera de Tarapacá y Antofagasta.

La extensión de los negocios de sastrería del señor Pinto puede calcularse tomando en cuenta que para atender a sus numerosos compromisos ocupa 24 personas entre empleados y operarios.

Profesional de vasta experiencia y que siempre marcha al día con el progreso en las actividades de su ramo, ha logrado acreditarse ampliamente y, por lo tanto, goza de un sólido prestigio.

Con las facilidades que le ha otorgado la Compañía Salitrera de Tarapacá y Antofagasta, ha instalado una sucursal en la moderna oficina «SANTIAGO HUMBERSTONE», donde cuenta con numerosa clientela, concediendo facilidades al personal de esa oficina para la confección de los ternos.

Con un desprendimiento digno de encomio, ofreció sus servicios gratuitos a la Universidad Industrial y a la Escuela Técnica Femenina para la enseñanza del corte de ternos a los alumnos de esos establecimientos. Ignoramos si este ofrecimiento habrá sido aceptado por los dirigentes de esos establecimientos educacionales.

Figura 14. Anuncio de la Sastrería London (Alfaro, 2017)

Sastrería Blanco
— DE DON —
Ernesto Blanco
Tarapacá No. 538. — Teléfono 620. --- Iquique.

Llegado a Iquique como cortador de una gran tienda, el señor Ernesto Blanco, cuyo espíritu independiente se avenía más con las esplicaciones que le imponía su cargo, estableció el año 1918 la sastrería «**Matritense**».

Modestos fueron sus principios, como los de la mayoría de los comerciantes de esta plaza, pero con su carácter amable, con un especial cuidado, con una meticulosa observación y con la selección de las telas empleadas en sus confecciones, obtuvo en corto tiempo la supremacía en su ramo en la plaza de Iquique.

Después de un merecido descanso al lado de su familia en España, viajó por Europa buscando las más recientes novedades en el ramo de su profesión.

Más tarde el señor Blanco instaló su nuevo taller y depósito de casimires en la calle Tarapacá No. 538, donde atiende a su distinguida clientela.

En su establecimiento expende además artículos de lujo para caballeros, perfumería, camisas, suspensores, corbatas y todo lo necesario para los gustos más exigentes.

Figura 15. Anuncio de la sastrería Blanco (Alfaro, 2017)

Sastrería Schmidt

Del señor D. D. Schmidt

Plaza Prat 692 Teléfono 377

Entre los establecimientos de sastrería que existen en Iquique, figura en lugar preferente el del señor D. D. Schmidt

Se distingue esta casa por sus confecciones siempre ajustadas a los últimos dictados de la moda y por su exactitud en sus compromisos

Factor que no ha descuidado el señor Schmidt ha sido el mantener permanentemente un surtido selecto de casimires finos, cuidadosamente escogidos.

La sastrería dispone de un taller espléndidamente montado, en el que trabajan operarios muy competentes en el ramo.

Parte principal es la bondad de los trabajos que salen de la casa Schmidt, está en el hecho de que solo se emplean materiales de primera calidad, todos importados y seleccionados con todo acierto.

Nada de extraño tiene entonces, que este establecimiento, que honra a la ciudad, sea por tales títulos el preferido por las gentes de buen gusto en el vestir.

Las sastrerías desempeñaron un papel importante en la confección de ropa a medida para los empresarios y empleados salitreros. Su labor estaría centrada en la confección y diseño de prendas únicas y personalizadas.

Los periódicos fueron una fuente de inspiración y tendencias en moda para los trabajadores salitreros. Se publicaron anuncios relacionados con la vestimenta y la moda de la época, lo que les permitiría estar al tanto de las tendencias y estilos populares, tal como se muestra en las figuras 14, 15, 16 y 17.

AVISO

Gran realizacion de las existencias del negocio denominado LA PRIMAVERA, establecido en la esquina de la calles Ramirez y Vivar, Se venden los siguientes artículos:

- Crespones
- Satines
- Ratistas
- Brillantinas
- Muselinas
- Piqueés
- Percalás
- Franela para vestidos
- Cortes de lana y algodón
- Casimires
- Bichi
- Borlonés de lana y algodón
- Frazadas
- Calzado para hombres, señoras y niños
- Sombreros de paño
- Botones para vestidos
- Id de fantasía
- Cintas de todas clases
- Id torna sol para sombreros
- Galones de felpa para adornos
- Ternos para hombres y niños
- Blondas de seda negra y de color
- Camisas
- Camisetas
- Pantalones y otros muchos artículos que estarán a la vista.

Todas las mercaderías puestas en verdadera realizacion, son nuevas y los colores de los jéneros son precisamente los de moda.

Figura 16: Anuncio de la Sastrería Schmidt (Alfaro, 2017)

Figura 17: Venta de camisas. Fuente: (Periódico el Comercio. Calama. 19 de noviembre de 1898, nº 108, p.4)

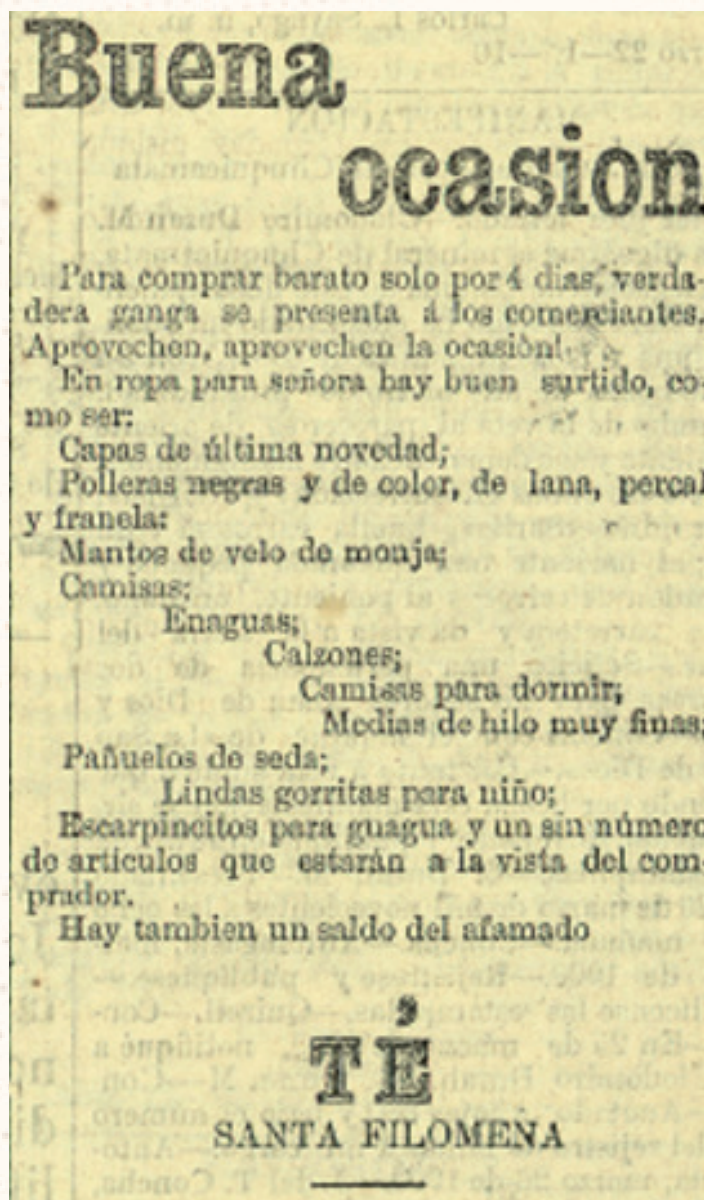

Por otro lado, el equipo de investigación FONDECYT realizó entrevistas que aportan importantes antecedentes sobre el uso de la ropa y su materialidad.

Respecto de la vestimenta menciona otras piezas como el mameluco:

“...nosotros teníamos la ropa que nos daba mi mamá para que fuéramos a jugar ella me ponía un mameluco, esa era mi entretención y para ir a la escuela, tenía mi prenda sagrada y ahora para los desfiles era otro. Por ejemplo, en esos años, lo que era un 21 de mayo o un 18 de septiembre se hacía sentir, si había un 21 de mayo la gente con una o dos semanas de anticipación se empezaba a preparar, a comprar cosas y lo principal era la vestimenta de los niños. Yo me acuerdo que mi mamá me vestía de pies a cabeza, camisa, pantalón, zapatos nuevos y todo, pero para el 21 de mayo. (...) Yo creo que para todos los niños era igual, la Pampa siempre fue así como una sola familia. Entonces, llegaba el 21 de mayo y nosotros nos poníamos la ropa nueva, nos íbamos a desfilas y andábamos todo el día con la ropa. (...) Si, eso era lo esencial, eso era la ropa que uno usaba, generalmente era

ropa blanca, o sea camisa blanca, blue jeans no era tanto sino que eran pantalones de seda.” (NC. 85 años, ex obrero, María Elena, octubre 2022)

Con respecto uso del terno en los hombres, este traje masculino de mucha importancia simbólica, las telas lisas, las rayas del pantalón, lo planchado daban la imagen de rectitud y de parquedad propio del mundo maquinal y moderno, libre de las arrugas, curvas y estampados floreados del mundo doméstico, privado femenino.

“Íbamos de terno, para pasarnos a la plaza íbamos de terno. Te digo lo que una vez me pasó ahí, resulta que yo trabajaba le dije a mi mamá “mamita anda con el Vale y sácame un pantalón”, porque nosotros el día domingo nos íbamos a pasear por la plaza, nos dábamos una vuelta por la plaza ahí. (...) Y con mayor razón para los desfiles del 21 de mayo y 18 de septiembre, con mayor razón po’. Claro, con toda la buena voluntad que tenía ella fue y me sacó un pantalón con una camisa, vestón y zapatos. Yo estaba re contento, salía en la tarde a comer y acostarme, pero como ese día era fiesta, había que salir a dar

Figura 18. Buena Ocasión. Fuente: (Periódico el Comercio. Calama. 10 de abril de 1900, nº 321, p.4)

vuelgas en la noche. (...) yo re contento con la ropa, si te quedaban más largos te los doblabas nomás, me acuerdo que mi mamá me compró uno a cuadritos, así con temática y me quedaba re bueno, me lo puse, me quedó un poco largo, me lo doblé y me fui para la plaza, era morado y todo, había que andar bien bonito. Sabe que, cuando llegué a la plaza, vi que todos estaban vestidos con la misma tenida que yo, miraba para allá y andaba uno, miraba y otro, era como un ejército, andábamos vestidos todos iguales.” (JV 75 años, obrero. María Elena)

Vestimenta de la clase obrera

En los registros de la clase obrera en Londres se señala que los hombres de clase trabajadora sólo podían comprar ropa de segunda mano o de bajo precio, confeccionadas estandarizadamente, por lo que nunca pudieron usar ropa hecha a medida. Algunos inclusive buscaban ropa en la basura de los barrios más adinerados y las reparaban. Cuando ya no se podían reparar las prendas, reutilizaban la tela para hacer piezas de vestuario más pequeñas.

Existía poco énfasis en el estilo de la ropa, mientras esta fuese práctica, necesitaban ropa que fuese resistente, duradera, oscura y lo suficientemente ancha para tener libertad de movimiento. Por lo que la vestimenta de la clase obrera consistía en ropa suelta, de estilos mezclados y con visibles reparaciones hechas de forma casera.

Al ser de segunda mano, estaban basados en las apariencias de la era victoriana tardía y principios del 1900, con modificaciones menores y reparaciones hechas a través de su vida útil, que podía ser de 10 años o más.

Regularmente los hombres usaban la misma ropa después del trabajo, dejando sus mejores prendas solo para ir a la iglesia o ocasiones especiales. Dos pares de pantalones, dos a tres camisas, un chaleco, una chaqueta ligera, una chaqueta gruesa, uno o dos gorros, suspensores o un cinturón y un par de botas habría sido un guardarropa decente para un hombre de clase trabajadora. La mayoría de esta ropa estaba hecha de lana gruesa y cotelé (Vintage dancer, 2019).

Mientras tanto en Chile, para el año 1903 la vestimenta de un obrero de Santiago se componía básicamente por un vestón, un chaleco, un chaleco de lana, dos calzoncillos, tres pares de calcetines, dos camisetas, una camisa, un par de botas, un par de zapatos, un sombrero, un poncho y dos pañuelos, debiendo muchas veces empeñar la mayoría de estas prendas durante el mes para obtener dinero para la alimentación de la familia.

Para quienes no poseían recursos, el vestir adecuadamente dependía de las

hábiles manos de madres, esposas o hijas, de igual manera era obligatorio para estas familias recurrir a la herencia familiar y al mercado de la ropa usada.

Durante este período los modelos utilizados eran los mismos para todos los estratos sociales, la única diferencia radicaba en la calidad de las telas y los cortes.

Cabe mencionar, que era considerado “poco masculino” que los hombres le dedicaran mucho tiempo y reflexión a su apariencia, ya que esto correspondería a un comportamiento “más femenino”.

Tanto en Chile como en el resto del mundo occidental, la referencia del “hombre elegante”, provenía de Londres, específicamente de las sastrerías situadas en la calle Saville Row (Museo Histórico Nacional, 2015).

De los trabajadores salitreros se sabe que solían vivir en campamentos o pueblos relacionados con la industria del salitre. Durante su tiempo libre, es posible que se vistieran de manera más elegante para ocasiones especiales o festivas. Los trajes, vestones y chalecos mencionados reflejan una vestimenta formal y podrían indicar

una celebración o evento importante en la comunidad.

Los obreros al usar ropa de menor calidad o derechamente usadas disponen de vestimenta formal solo para ocasiones especiales. Las modistas, por otro lado, podrían haber estado involucradas en la creación de prendas a medida y en la adaptación de la ropa existente para satisfacer los gustos y necesidades individuales de los trabajadores salitreros.

Dentro de novelas históricas del contexto salitrero también se pueden encontrar menciones a la vestimenta que se usaban:

“...Tiró sobre la cama el jockey, el chaleco de paño, la camisa fuerte y resudada de kaki. Descolgó el guarapón Tarapacá del ropero de luna biselada. Puso los pies en juntillas sobre el lavatorio floreado de azul. Se enjabonó completo, presa por presa.” (p.137) (Hijo del Salitre, 1952. Volodia Teitelboim.)

“Y era en estas ocasiones en que el Hombre de Fierro, un taciturno jovencito en aquel tiempo, de zapatos estrictamente lustrados, pantalón negro y aplanchadísima camisa blanca, languidecía de amor viendo jugar a la pequeña mujercita con esa entrega y pasión frenética que sólo ponen los niños en sus juegos y los amantes en el amor. Sus vestidos de organdí, sin embargo, sus cintas de seda atadas a las trenzas largas hasta la cintura, sus calcetines blancos y esa luminosidad pura en sus ojos evangélicos, llevaban al Hombre de Fierro a encontrarla aún muy niña y a seguir esperando un tiempito más para declararle su amor y hablar de ello con sus padres.” (p.73). (La Reina Isabel Cantaba Rancheras, 1994. Hernán Rivera Letelier.)

Esta información de archivo entregada permite visualizar la importancia y la profundidad cronológica de la confección, venta y compra de vestuario, el archivo periódico muestra las cualidades de los productos de vestimenta que se ofrecen con una trayectoria de más de un siglo.

Por otro lado, las entrevistas etnográficas dan el contexto de uso y los momentos relevantes asociados a la vestimenta, su elaboración y los especialistas que intervienen como modistas y costureras, que permiten adentrarse a la industria asociada a la producción textil generalizada.

En conjunto, estos hallazgos indican la importancia de la vestimenta en la vida de los trabajadores salitreros, así como la existencia de una infraestructura relacionada con la moda y la confección en los lugares donde vivían y trabajaban.

Con toda esta información disponible sería de esperar que existieran grandes exhibiciones y colecciones de vestimenta en la actualidad, pero ¿Es realmente así?



Figura 19 . Grupo de obreros de una oficina salitrera (Anónimo, s/f)

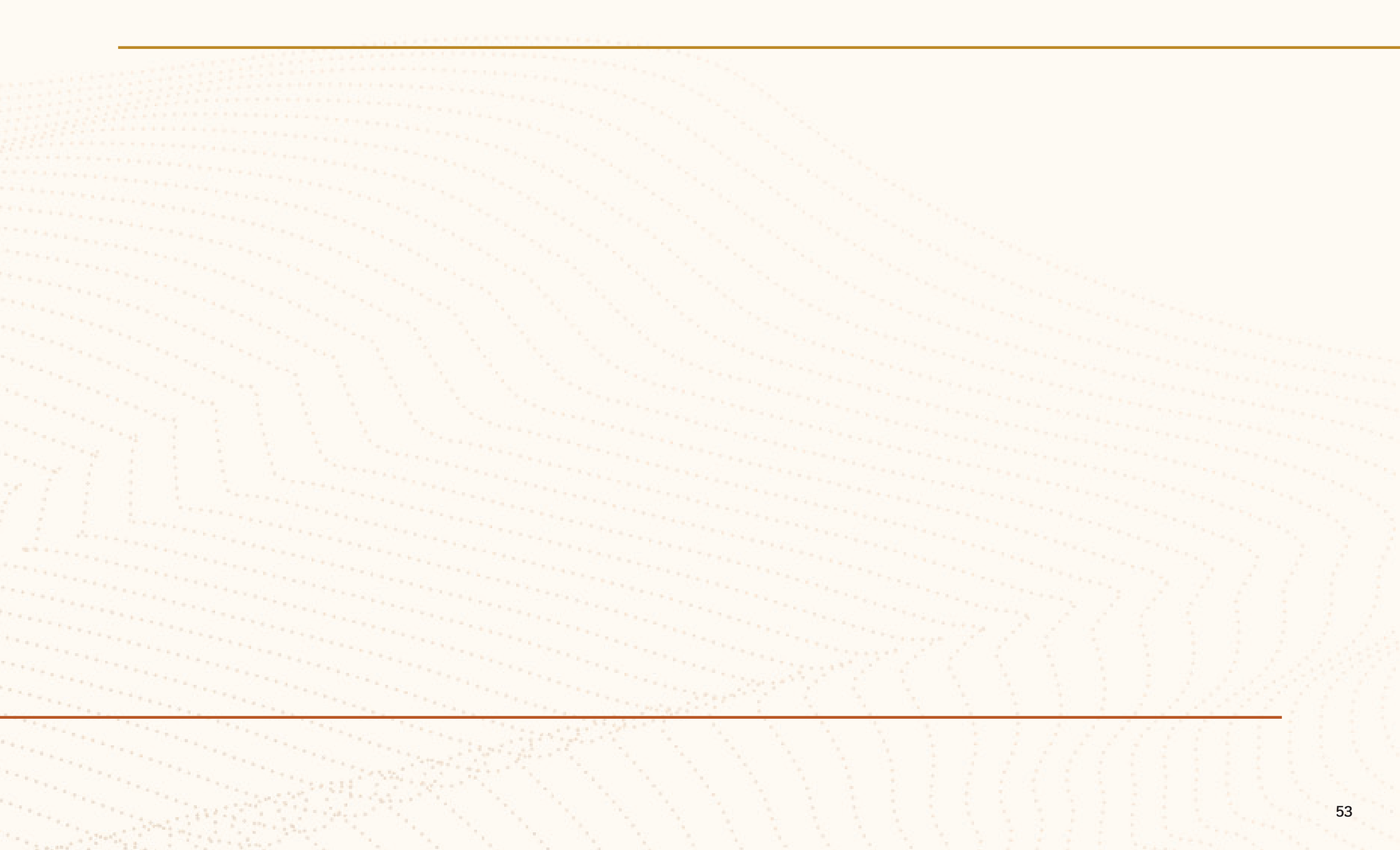

Estado del Arte

Estado del arte
Estado del arte
Estado del arte
Estado del arte
Estado del arte
Estado del arte
Estado del arte
Estado del arte
Estado del arte
Estado del arte
Estado del arte

A inicios del 2022, como actividad introductoria al proyecto se realizó una visita a terreno a la Región de Antofagasta, con la finalidad de recopilar más información sobre la vestimenta utilizada en las salitreras en la que se visitaron 5 museos y 3 oficinas salitreras entre los días 24 y 28 de enero. Cuando se realizó esta visita aún no se había definido el objeto de estudio, por lo que se trató de recopilar la mayor cantidad posible de información sobre los distintos tipos de prendas de vestir que fueron encontradas en el viaje. Además, cabe resaltar que al momento de la visita no se contaba con conocimientos previos sobre el registro de medidas de una prenda de vestir, lo que sumado a la gran cantidad de prendas encontradas y el poco tiempo que se tenía para levantar la información, no contribuyó a la calidad y la exactitud de los registros.

El itinerario de la salida a terreno (Figura 20), fue el siguiente:

- Día 1: Museo Regional Antofagasta
- Día 2: Museo de Celestino Araya en Antofagasta
- Día 3: Museo del salitre de María Elena y Museo del Juguete de María Elena
- Día 4: Museo Pampino de María Elena y Ruinas de la Oficina Salitrera Pedro de Valdivia
- Día 5: Ruinas Oficina Salitrera Rica Aventura



Figura 20: Mapa itinerario salida a terreno (elaboración propia basado en Google maps)

Museo Regional de Antofagasta

Este museo se encuentra ubicado en el Barrio Histórico de la ciudad de Antofagasta en Av. Balmaceda N° 2786 en el ex edificio de la Aduana, construido en Valparaíso en 1867 y posteriormente trasladado en 1888 a Antofagasta, convirtiéndose en museo el 17 de abril de 1984. Este museo cuenta con una exhibición permanente de 11 salas, una sala para exposiciones temporales y un auditorio.

Este museo también se encuentra indexado en el registro de museos de Chile y tiene su propia página web (www.museodeantofagasta.gob.cl), redes sociales y canal de youtube.

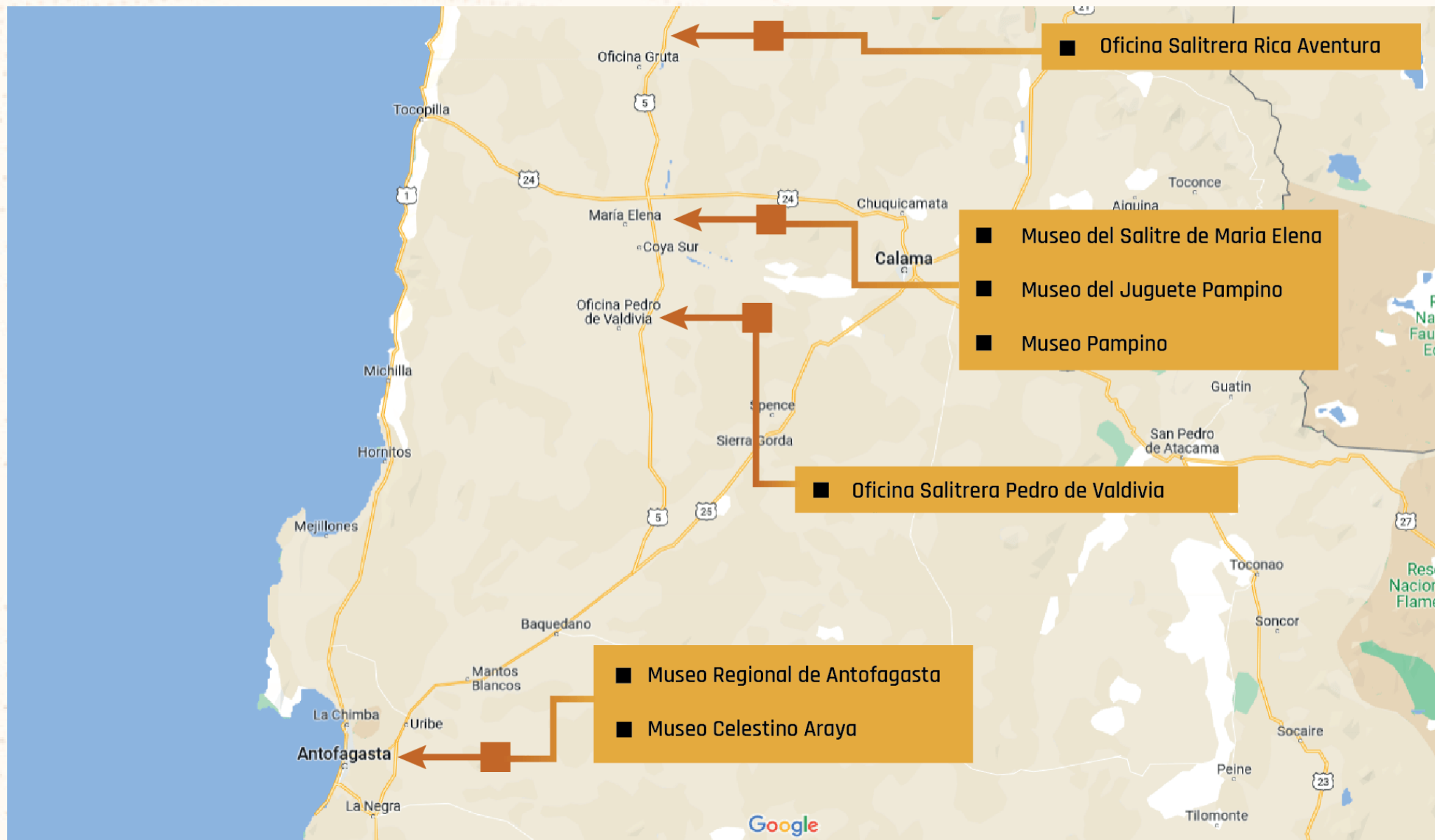

Figura 21: Museo regional de Antofagasta

En la visita de este museo, se pudo evidenciar desde la llegada una gran falta de comunicación por parte de la administración del museo, debido a que la persona encargada no tenía conocimiento de la visita agendada, por lo que casi no fue posible ingresar a este. Además de esto, si bien se dio libre acceso a las vitrinas, no existió ningún tipo de supervisión por parte del museo al momento en el que se manipulan los objetos, tampoco se indicó ningún protocolo para el cuidado de las piezas del museo.



Figura 22: Imagen en Museo regional de Antofagasta



Figura 23: Dibujo de Museo regional de Antofagasta



Figura 24: Registro de personas en Museo regional de Antofagasta

Museo Celestino Araya

El Museo de Don Celestino Araya, está ubicado en la ciudad de Antofagasta y se encuentra dentro del liceo A-22 La Portada. Es una pequeña sala gestionada por el mismo Celestino, quien también actúa como guía. Se pueden encontrar, fotos, juguetes, sombreros, zapatos, revistas, y libros.



Figura 25: Celestino araya frente a su museo (García, 2010)

En esta ocasión el propio Celestino recibió al equipo y se dedicó a presentar la colección que él mismo se ha encargado de recopilar, contando con gran detalle su experiencia como trabajador de las salitreras en la segunda mitad del siglo XX. A pesar de que este museo tiene una gran colección de valiosos objetos históricos, toda la gestión está en manos de el mismo Celestino el cual no recibe mayor ayuda de las autoridades.

En este museo se pudieron encontrar, sombreros, juguetes, revistas, diarios, y una gran variedad de objetos. Un hallazgo interesante en esta visita fue el de una revista que contenía una página sobre el tiempo que demoran dos obreros de distintas partes del mundo en confeccionar distintas piezas de ropa. También se encontró un catálogo de telas que se comercializaron en el siglo XX, junto con registros de una Academia técnica de la ciudad de María Elena en la cual las alumnas confeccionaban vestimenta.



Figura 26: Revista en museo Celestino Araya



Figura 27: Muestrario de telas

ventana al mundo

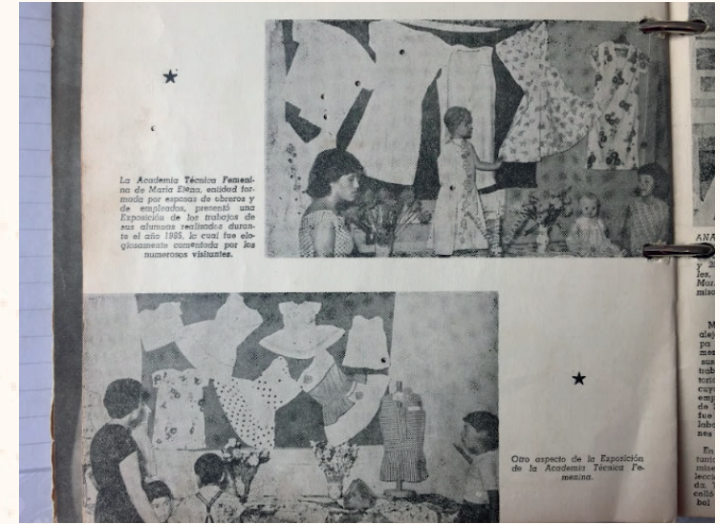
¿CUANTO LES CUESTA!

A continuación presentamos un gráfico que muestra, al centro, algunos artículos de consumo; a la derecha, el tiempo que debe trabajar un obrero de Hueso para comprar esos artículos, y a la izquierda el tiempo que necesita un obrero de Nueva York. La estadística fue preparada por organismos especializados, basándose en los precios que cobran en los países señalados y en los índices estadísticos, de modo que presenta un cuadro que puede considerarse oficial para ambos países.

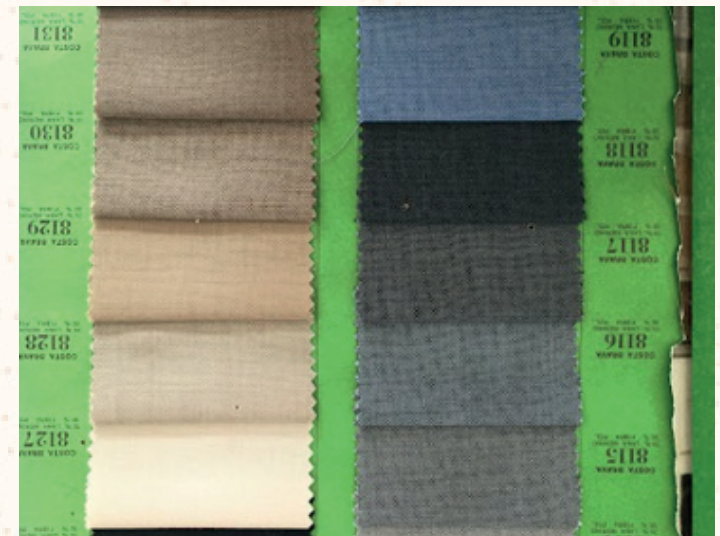
3 Minutos		AZÚCAR 1/2 KL		1 Hora, 4 Minutos
56 Minutos		CAMISAS ALGODÓN		1 Día, 7 Horas
4 Horas, 36 Minutos		LENCERÍA		19 Días, 1 Hora, 30 Min.
37 Minutos		MEDIAS NYLON		1 Día
2 Días, 7 Horas		TORNOS LAJINA		134 Días, 3 Horas
5 Horas, 10 Minutos		ZAPATOS MUJER		17 Días, 1 Hora
7 Horas		ZAPATOS HOMBRE		17 Días, 5 Horas
3 Minutos		JABÓN TOLUENO		32 Minutos
21 Minutos		MANTEQUILLA 1/2 KL		3 Horas, 4 Minutos
17 Minutos		HUEVOS 1 doc.		2 Horas, 24 Minutos
6 Minutos		TE 1 onza		33 Minutos
21 Minutos		CARNE 1/2 Kg		1 Hora, 22 Minutos
8 Minutos		LECHE 1 litro		31 Minutos
7 Minutos		CIGARRILLOS 1 paquete		27 Minutos
2 Minutos		PAPAS 1/2 KL		7 Minutos
6 Minutos		PAN 1/2 KL		9 Minutos



Figura 28: Revista con tiempo de producción de diferentes artículos de vestimenta.

Figura 29: Revista Pampa

Figura 30: Muestrario de telas 2

Museo del Salitre de María Elena

Ubicado en calle Latorre en la comuna de María Elena, Región de Antofagasta. Este museo está activo desde el 2016 y tiene como objetivo exponer de forma didáctica la historia del salitre en sus distintas etapas desde la prehistoria. Funciona en base a un acabado guión museográfico diseñado por un equipo técnico dependiente de la Facultad de Antropología de la Universidad de Antofagasta. Sus salas de exposición mantienen valiosas piezas arqueológicas, además de una extensa información sobre la vida en las oficinas salitreras, los personajes históricos de esta época, los diversos sistemas de extracción, elaboración y comercialización del salitre y sus derivados exhibidos en atractivas maquetas demostrativas. Este museo también se encuentra en la página del registro de museos de Chile.



Figura 31 Frontis museo María Elena



Figura 32: Entrada al museo de María Elena

De todos los museos visitados este es el que cuenta con una mayor infraestructura , además de una mayor atención y preocupación por parte de sus funcionarios para el cuidado de los objetos. Esto podría deberse a que este museo cuenta con más fondos ya que es propiedad de la empresa Soquimich.

En este museo además de darnos acceso a algunos de los ítems en su colección, se nos entregó un libro creado por el museo, este narraba la historia de las salitreras del cantón el Toco. Este libro fue de gran ayuda para la contextualización de este proyecto.



Figura 33. Botones registrados en Museo de María Elena



Figura 35. Maniquí de obrero salitrero en Museo de María Elena



Figura 36. Registro de objetos en Museo de María Elena



Figura 34. Registro de botones en Museo de María Elena

Museo del Juguete Pampino de María Elena

Ubicado en la calle Ignacio Carrera Pinto s/n a pasos de su intersección con avenida Pedro Montt en la comuna de María Elena, Región de Antofagasta.

Su objetivo es conservar y exhibir a la comunidad los artefactos más importantes de la infancia salitrera. La colección se conforma a partir de los recuerdos de los antiguos campamentos y oficinas salitreras del Norte de Chile. Cuentan con juguetes hechos de hojalata, alambres, residuos y piezas halladas en los basurales de las ruinas de las antiguas oficinas, además de donaciones de los vecinos.

Este museo a diferencia del Museo Salitrero de María Elena, se encuentra instalado dentro de una antigua casa y se conforma de un personal reducido, los cuales desarrollan múltiples funciones dentro del museo, sin embargo no existe una persona encargada de presentar los objetos, debido a que los funcionarios que se encargan de

recibir a los visitantes, son personas sin conocimientos sobre las características formales de cada objeto, ya que no son expertos en el área museográfica en el tema de las salitreras, en cambio ellos son residentes de la zona, los cuales solo podían relatar sus propias experiencias con cada uno de los objetos perteneciente al museo. Lo anteriormente mencionado le otorga una riqueza única al museo, a la vez que limita bastante otros factores como la mantención, la restauración y la entrega de información de manera efectiva.

A pesar de las condiciones precarias de este museo, se hace entrega de un pequeño folleto que explica la función del museo (figuras 37, 38 y 39).

En este museo, se dispone de una sala con mesones para realizar un registro detallado de algunos de los objetos aquí presentes. (figura 40).



Figura 37: Interior folleto Museo del juguete



Figura 38: Exterior folleto Museo del juguete



Figura 39: Portada folleto Museo del juguete

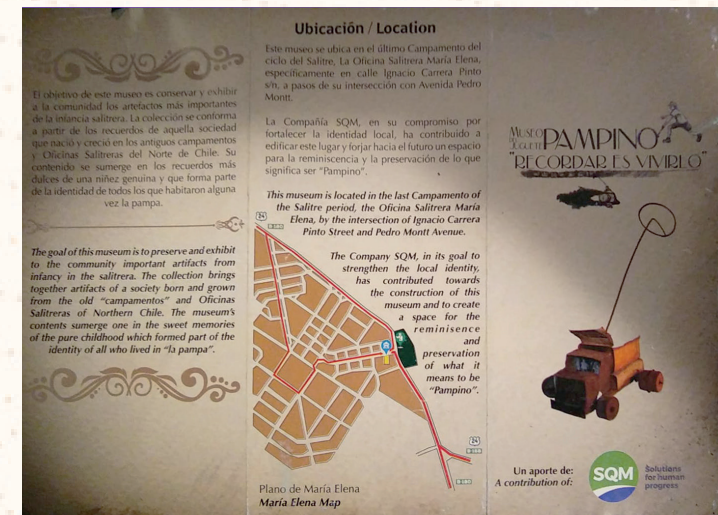

Figura 40: Instalación en Museo del juguete

Museo Pampino de María Elena

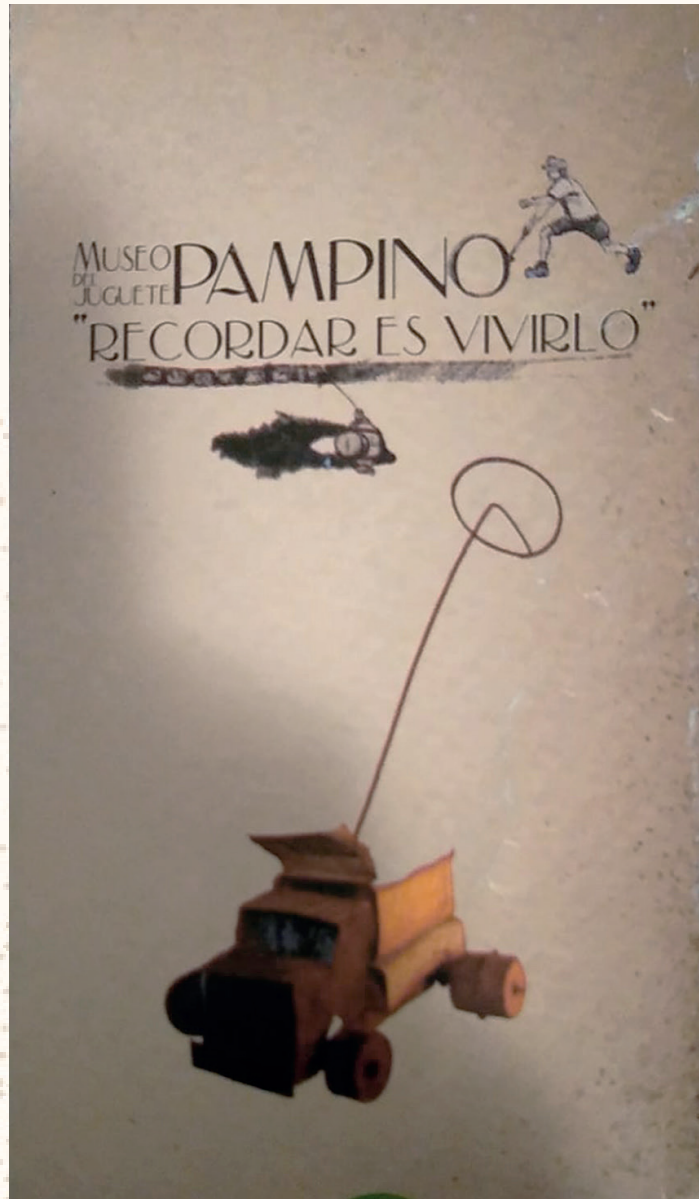
Ubicado a calles del museo del juguete pampino se encuentra otro museo ubicado dentro de una antigua casa, que contiene diversos objetos relacionados a la de las salitreras. Sin embargo este museo no se encuentra en los registros de museos en línea.

En este museo se conversó con una habitante que se dedicaba a la limpieza de los museos Pampino y del Juguete, la cual mencionó que tenía aún guardado su vestido de novia y tuvo la amabilidad de llevarlo para que pudiese ser registrado. (Figura 42 y44)



Figura 41: Máquina de coser del Museo Pampino



Figura 42: Zoom a fotografía del vestido en su boda



Figura 43: Uniforme exhibido en Museo Pampino



Figura 44: Señora y su vestido de novia

Ruinas de la Oficina Salitrera Pedro de Valdivia

Además de visitar museos, se visitaron dos ruinas de oficinas salitreras, la primera en visitar fue la oficina Pedro de Valdivia que se encuentra ubicada al sur del poblado de María Elena. Esta oficina se encuentra registrada como un monumento histórico, por lo cual su acceso fue parcialmente restringido y su visita tuvo que ser agendada con anterioridad. La oficina Pedro de Valdivia se encuentra en un pueblo abandonado el cual mantiene su estructura intacta, llegando incluso a apreciar sus casas, calles y negocios, como se presenta en las Figuras 47, 48 y 49.

En esta oficina no se pudo encontrar vestimenta pero sí un rollo de tela industrial y su maquinaria de fabricación correspondiente, como se puede apreciar en la Figura 46.



Figura 45: Entrada a Pedro de Valdivia



Figura 46 Rollo de tela encontrado en Pedro de Valdivia



Figura 47. Edificios de Pedro de Valdivia



Figura 48: Teatro de Pedro de Valdivia



Figura 49. Vista del pueblo Pedro de Valdivia desde uno de sus límites.

Ruinas Oficina Salitrera Rica Aventura

Posterior a la visita de las oficinas Pedro de Valdivia, se visitaron las ruinas de la oficina salitrera Rica Aventura, que como antes se mencionó se encuentra al norte de María Elena. A diferencia de la primera oficina salitrera esta no es reconocida como un monumento turístico, por lo que se encuentra en ruinas en medio del desierto, siendo una pared su única infraestructura en pie, con escasos rastros de edificios colindantes a esta oficina.(Figura 50)

Sin embargo, en este se pudieron encontrar una gran variedad de prendas salitreras en estado bastante deplorable, puesto que estas estaban desechas, cubiertas de sedimento y resecaadas por la continua exposición del sol, que se muestran en las Figuras 51, 52 ,53 y 54.



Figura 50: Ruinas Rica Aventura



Figura 51: Zapatos encontrados en Rica Aventura



Figura 52: Pantalones encontrados en Rica Aventura



Figura 53: Prendas encontradas en Rica Aventura



Figura 54: Camisa encontrada en Rica Aventura

Si bien, se pudo apreciar en persona los objetos y vestimenta usadas en las salitreras, los museos visitados en su mayoría carecían de recursos para mantener en un estado adecuado los objetos salitreros para su correcto estudio, por lo cual fue necesario revisar el contenido disponible en línea sobre los museos del norte de Chile.

En el Norte de Chile, más específicamente en las regiones de Arica, Tarapacá, Antofagasta y Atacama, se tiene registro de 42 museos (registrodemuseoschile.cl, s.f.). De los cuales solo 6 son de temáticas relacionadas a las salitreras.

En Tarapacá se encuentra el Museo de Sitio Oficinas Salitreras Humberstone y Santa Laura. Ubicado en la Calle Baquedano 1066 en Pozo Almonte. Este museo expone la historia del salitre de 1820 a 1960 didácticamente a través de paneles, cuadros y figuras tamaño humano, además de mostrar la vida social de los Pampinos y sus luchas obreras. Estos museos cuentan con página web propia (www.museodelsalitre.cl) y redes sociales y se puede encontrar en la página de registro de museos de Chile (www.registromuseoschile.cl).

Con las visitas a estos museos, se hizo visible la gran carencia de registros relacionados con a la vestimenta salitrera y reducido acceso que tiene el público general a esta, ya que muchos de los objetos revisados se encontraban sin su adecuada documentación e inclusive se encontraban en estado de abandono total, por ello es importante crear medios con los cuales demostrar su alto valor histórico, cultural y patrimonial a través de herramientas de comunicación e información mediante el uso del diseño.

Diseño de información

Para abordar esta problemática nos apoyamos en los fundamentos del diseño de información. Esta área del diseño tiene como propósito asegurar la efectividad de las comunicaciones, facilitando los procesos de percepción, lectura, comprensión, memorización y uso de la información presentada. Siendo esto justamente lo que hace falta al momento de poner en valor la vestimenta salitrera, mejorar la forma, uso y comprensión de toda la información disponible. Dentro de este contexto al igual que en el mundo actual, las diversas disciplinas que se dedican al estudio de la historia y la vestimenta no suelen comunicarse entre sí para poder conseguir visiones más completas de ciertos fenómenos, es aquí donde los diseñadores tienen la oportunidad de actuar como sintetizadores de información y mediadores de contenido entre diferentes disciplinas y entre éstas y el público (Frascara, 2011).

Un adecuado diseño de información hace los contenidos accesibles, atractivos,

confiables, concisos, relevantes, oportunos, comprensibles y apropiados para el contexto y público al que está dirigido. Este proceso de diseño implica la definición, planificación y la organización del contenido de un mensaje y el contexto en que sea presentado, sistematizando la recolección de datos verificables definiendo el conocimiento adquirido de manera que pueda transformarse en herramienta útil y confiable para uso de la gente, transformando el conocimiento tácito en conocimiento explícito. Para procesar este conocimiento tácito el diseño de información contempla el uso de textos, tablas alfanuméricas, gráficos y diagramas, material didáctico, documentos administrativos, instrucciones, paneles de control, señalizaciones, mapas y planos, catálogos e interfaces (Frascara, 2011; Rice-Lively, & Chen, 2006).

El diseño de información se apoya de diversas disciplinas para conseguir su objetivo, en este caso, para llevar a cabo el proyecto se utilizaron diversas disciplinas, como la estética, la historia y la etnografía.

La estética para abordar la apariencia visual y el aspecto estilístico de los moldes de camisas, fichas de resumen y diagramas asegurando que sean atractivos y legibles. La historia al contextualizar la evolución de los diseños de camisas a lo largo del tiempo, brindando información sobre las tendencias pasadas y su influencia en la moda actual. La etnografía, por su parte, para comprender el significado cultural y social de las camisas en diferentes comunidades y contextos. A través de la planificación y organización del contenido, se busca presentar la información de manera clara y comprensible. Esto implica considerar factores como la estructura del mensaje, la selección de información relevante y la jerarquización de elementos visuales.

Todo esto con el objetivo de representar la información recopilada de forma clara, atractiva y enriquecedora, para que las personas, ya sea el público académico relacionado al contexto o el público general que visita museos o libros de historia, puedan aprender sobre las camisas, su historia, su importancia cultural y su

relación con la identidad individual y social. El diseño de representaciones de camisas en 2D y 3D se convierte en una herramienta visual, tangible y dinámica para comunicar estos aspectos, permitiendo una mayor comprensión y apreciación de la indumentaria y su contexto.

A través de este capítulo se ha podido apreciar la importancia de la industria salitrera y de la industria textil para Chile en el siglo XX, junto con la historia y relevancia de la producción, venta y uso de la vestimenta en las oficinas salitreras, y como está es capaz de entregar valiosa información sobre la vida de sus usuarios. Sin embargo posteriormente se menciona la falta de representación y comunicación de esta importancia en el contexto actual y cómo podemos contribuir a solucionar esta problemática por medio del diseño.

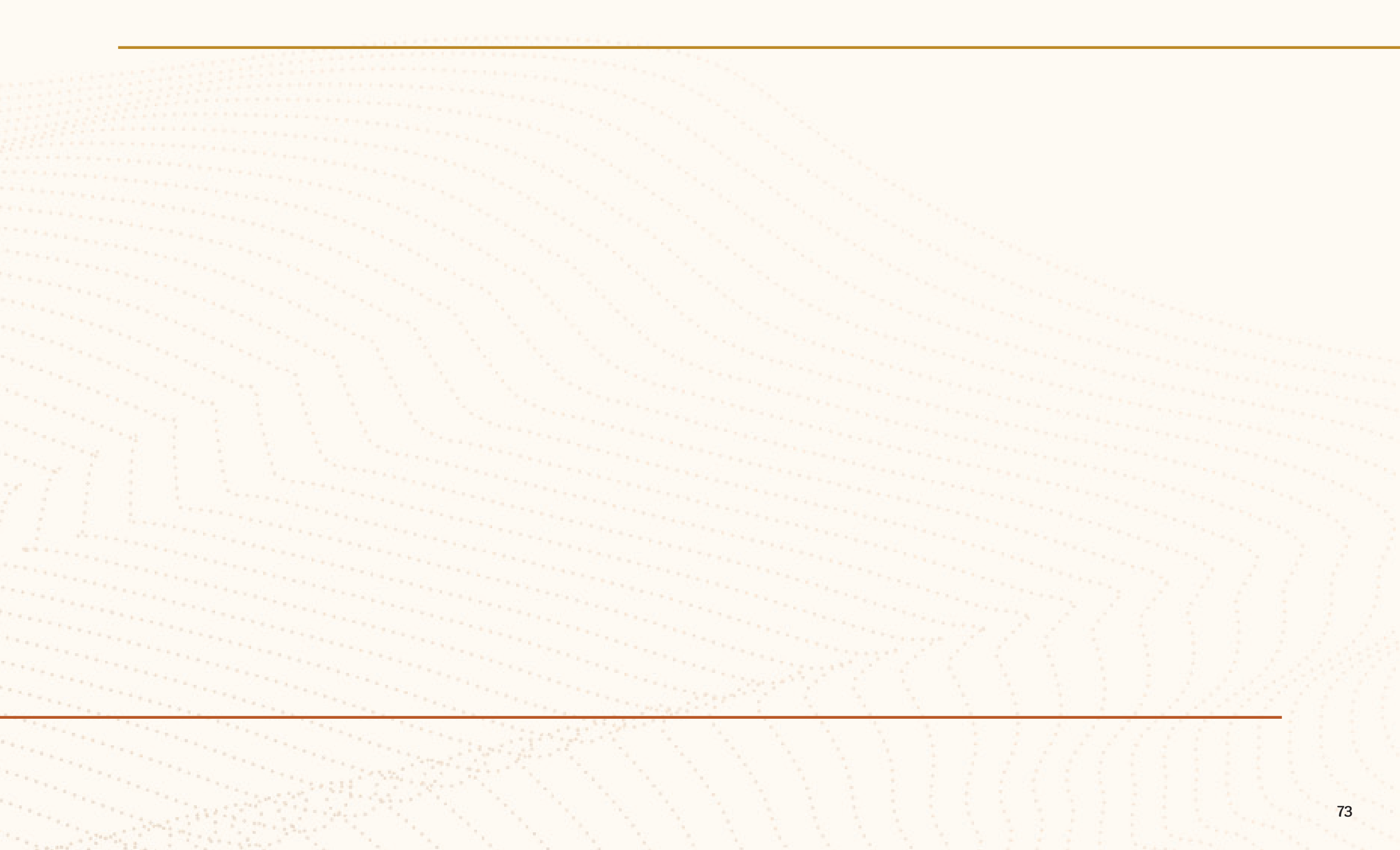

CAPÍTULO II

PROYECTO DE DISEÑO

Si bien, en el capítulo anterior se identificó claramente una problemática y cómo esta puede ser abordada, no es posible generar un proyecto con objetivos viables si se pretende estudiar la vestimenta de las salitreras como un todo, ya que este es un concepto demasiado amplio. Razón por la cual se decide escoger una prenda como objeto de estudio, la cual servirá para crear una metodología de restauración para el análisis de más prendas en el futuro.

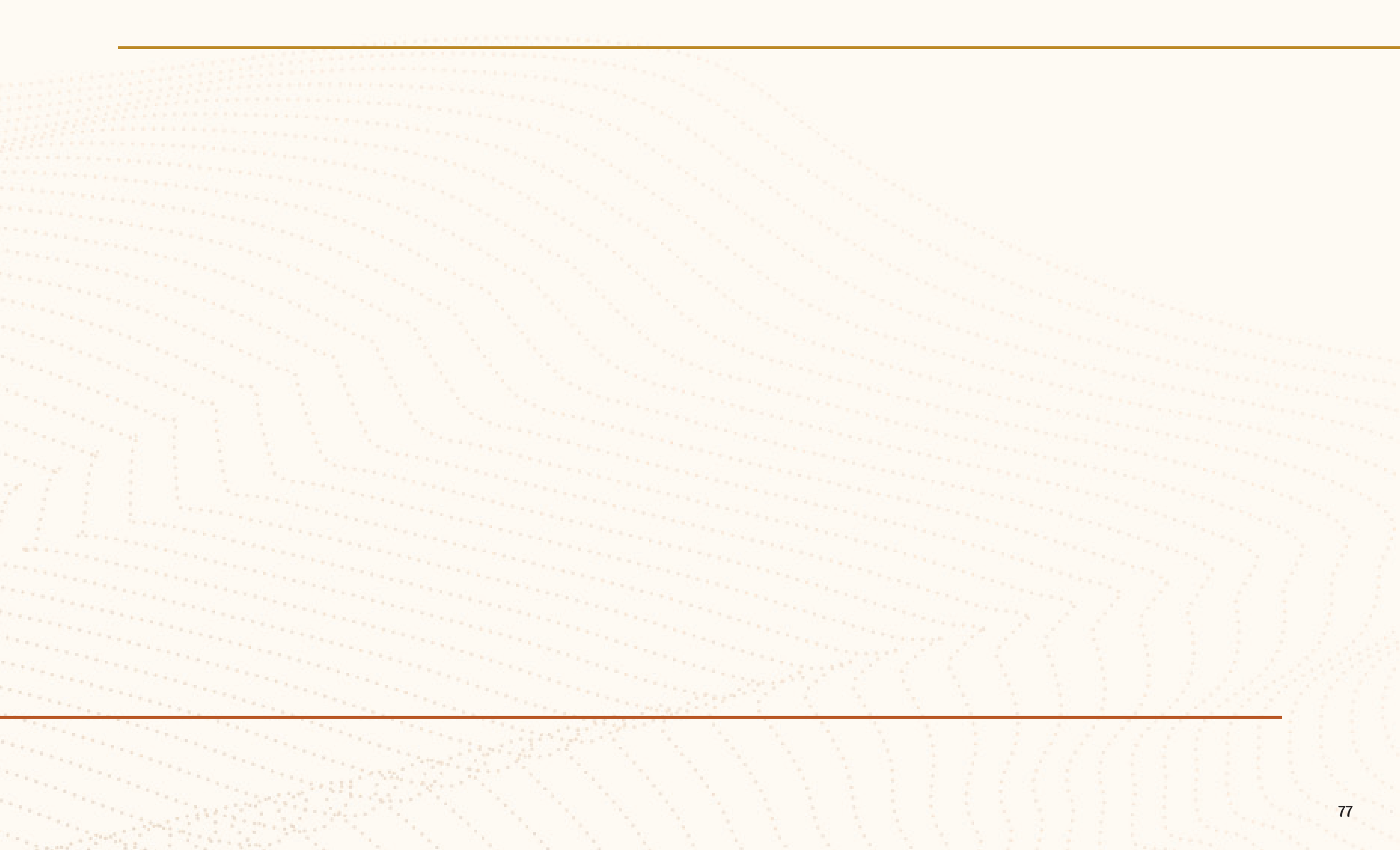

Objeto de
estudio:
Camisa
Salitrera

Elección de un objeto de estudio

Al inicio de esta investigación no se tenía definida una prenda en particular para analizar, sin embargo, a medida que se fue investigando y encontrando información sobre las distintas prendas utilizadas en el período salitrero, se decidió acotar la búsqueda y utilizar las camisas de los obreros salitreros como objeto de estudio. Desde ahora en adelante se denominará al objeto de estudio como “camisa salitrera”.

Se escoge esta prenda porque se identificaron a través de registros fotográficos y visitas a terreno, diversos ejemplares de camisas, las cuales compartían detalles similares. El modelo del que se tiene más información y en el que se basan las posteriores exploraciones para identificar su origen, contexto y características relevantes, es la camisa de obrero salitrero, ubicada en el Museo Regional de Antofagasta.

Camisa del Museo Regional de Antofagasta

Esta camisa es parte de la colección del Museo Regional de Antofagasta y se exhibe de forma permanente en sus instalaciones. Además se encuentra registrada en el archivo digital de SURDOC (surdoc.cl), catálogo normalizado de museos, creado, desarrollado y aplicado por el Centro de Documentación de Bienes Patrimoniales, el cual nos entrega información general de la camisa, junto con fotos complementarias.

SURDOC señala que esta camisa fue adquirida por el Museo de Antofagasta gracias a un proyecto Fondart en el año 1995. Las dimensiones generales de la camisa son de 670 mm de largo y 490 mm de ancho. Este archivo entrega además una descripción de la camisa junto con un breve texto sobre su historia:

“Prenda de vestir, de género blanco, manga larga y abotonada por la parte del hombro, con bolsillo cosido al pecho.”

“Historia del objeto: Esta prenda de

vestir corresponde a la indumentaria que utilizaban los trabajadores de la pampa calichera; en particular esta camisa perteneció a un obrero salitrero de la Oficina Dolores a comienzos del siglo XX.”
(Montenegro & Vega, 2011)



Figura 55: Fotos de Camisa Salitrera Museo Regional de Antofagasta
Fig. 55a: Vista frontal de la camisa , Fig. 55b: Vista trasera de la camisa. (Montenegro & Vega, 2011)

Otro factor que hace de la camisa un buen objeto de estudio para este proyecto, son las diversas modificaciones que sufre la prenda de vestir a través del Siglo XX, cambios no solo físicos y estéticos, si no también simbólicos, cambios que hacen más fácil conectar ciertas características y propiedades de las camisas con determinados contextos y usuarios. Estos cambios se exploran a continuación.

La camisa y sus significados

Sobre el origen exacto de la palabra camisa y su significado existen dos teorías contradictorias.

Varias fuentes creen que la palabra deriva del Latín “camisia”(prenda de lino ajustada al torso y brazos) y esta a su vez es de origen celta. En esta versión se habla de San Isidoro de Sevilla, erudito del siglo VI, quien creía que su origen deriva de la palabra cama, puesto que esta prenda se usaba para dormir (Soca, 2021; Etimologías de Chile, s.f.; Raíces de peraleda, s.f.).

Por otro lado existe la idea de que la palabra surge del griego “κάμασον” (kámason) ‘túnica’, y posteriormente paso al latín como “camasun” y luego “camisum”. Esta teoría además estaría justificada por la palabra árabe “qámis” (camiz) que fue tomada del griego y que le daba nombre a las túnicas blancas que visten los sacerdotes en la misa (Soca, 2021).

Significado actual

Si buscamos la palabra “camisa” en internet, podemos encontrar que las dos primeras definiciones que nos da la RAE (2022) son:

“1. f. Prenda de vestir de tela que cubre el torso, abotonada por delante, generalmente con cuello y mangas.

2. f. Prenda interior de tela fina y largura media, que cubre hasta más abajo de la cintura.”

Mientras tanto Oxford Languages (s.f.) define camisa como:

“Prenda de vestir que cubre el tronco hasta la cadera o medio muslo, con cuello, manga corta o larga, que se abrocha por delante con botones; suele llevar un

|| canesú en la espalda que permite dar amplitud al cuerpo de la prenda.”



Figura 56: Foto de una camisa (www.tworldstore.cl, s.f.)

Las camisas en la sociedad actual son transversales a todo género, edad, clase social y contexto. Existen diversos tipos de camisas dependiendo de su usuario, la situación y lo que este quiera expresar. Las camisas pueden ser divididas en varias categorías, según su funcionalidad: camisas de trabajo, casuales, de fiesta, formales, escolares; según su color, usuario, materialidad sus piezas y forma. Las camisas pueden ser con o sin cuello, con o sin mangas, botones, puños, bolsillos, entalladas y holgadas. La manera en la que se van mezclando estos factores y dimensiones es lo que define el significado final de la camisa, también puede interferir en su significado las prendas de vestir con las cuales se acompaña esta prenda.



Figura 57: Distintos tipos de camisa (Santos, 2023)

Piezas de una camisa

Para lograr identificar a qué contexto y usuario pertenece una camisa, es necesario identificar sus partes en base a cómo cambia su estructura.

Generalmente, las partes que identifican una camisa son su cuello, la abertura y botonadura delantera, mangas y puños, canesú, sus pinzas y tablones, bolsillos y el diseño de sus bajos, tal como se muestra en la Figura 58.



Figura 58: Diagrama de partes de una camisa (elaboración propia basado en Camisería Burgos, s.f.)

El cuello de la camisa se sitúa en la parte superior de esta y existen diferentes tipos de cuellos, los más usados son el cuello italiano, el cuello francés, el cuello diplomático de esmoquin, el cuello americano o abotonado, y el cuello chino o mao.

El cuello italiano tiene un estilo clásico y formal, con las solapas separadas y las puntas de estas más cerradas, existiendo un espacio mayor entre las puntas lo cual permite el uso de corbatas con nudos más gruesos. El cuello francés es mucho más formal y sus solapas son más largas con sus puntas orientadas hacia el exterior, este cuello también permite el uso de corbatas de mayor tamaño. El cuello diplomático tiene un estilo formal y es utilizado con trajes o fracs, sus solapas son más pequeñas y van orientadas hacia el exterior. El cuello abotonado es más informal, este cuenta con un ojal en cada punta de las solapas, lo que permite ser abrochado a la camisa, generalmente se usa abierto y sin corbata. El cuello mao, es un cuello ligeramente alto, que no cuenta con solapas, se compone de una tira recta (o la base del cuello) y es

abotonado en su parte delantera (Victor del peral, 2020; Marie-Claire, 2011; Hopkins, 2011).

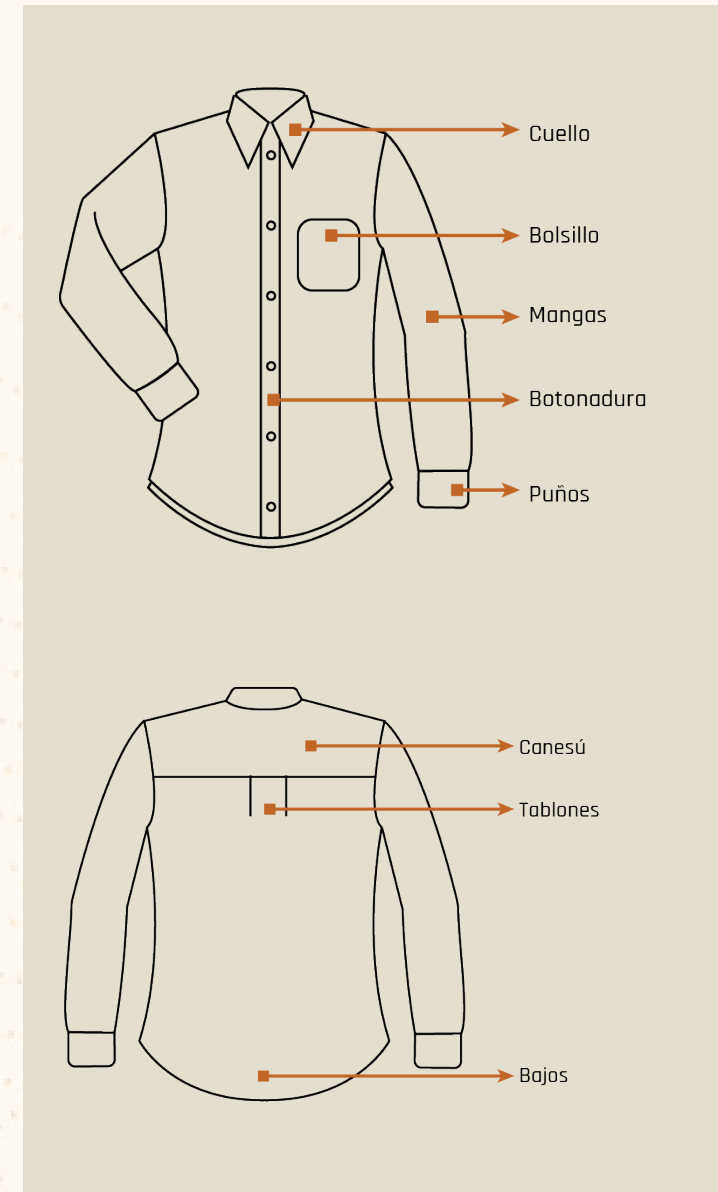
En la Figura 59 a continuación se presentan dibujos de los distintos tipos de cuellos mencionados.

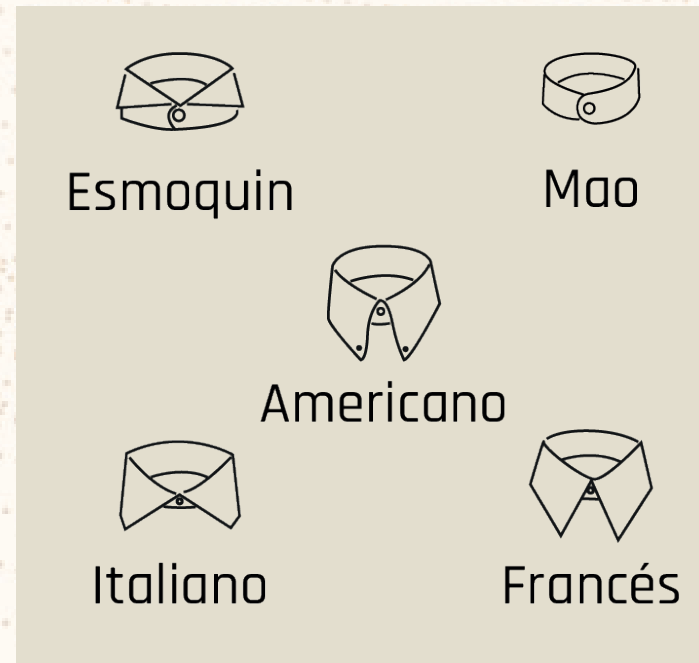

Las mangas de las camisas pueden ser largas y llegar hasta las muñecas, tres cuartos llegando hasta debajo de codo o cortas terminando por debajo del hombro. Estas, al igual que el cuello y las pinzas pueden cambiar de forma según el tipo de camisa en la que se encuentren, cambiando de estilo según su largo, sus terminaciones y detalles.

En el caso de las camisas de manga larga suelen contar con puños, los que al igual que el resto de las piezas antes mencionadas tienen la propiedad de modificar el estilo de una camisa, otorgando distintos grados de formalidad. Por lo general los puños de una camisa no deberían ser inferiores a siete centímetros de largo y deberían sobresalir de la chaqueta o prenda que se lleve sobre la camisa. Las camisas clásicas tienden a llevar puños redondos mientras que las camisas más formales tienen puños rectos (Martínez, 2018; Navarro, 2017; 7camicie, 2016; Repunte, s.f.; Camisería Burgos., s.f.; Kamicería, s.f.), como se aprecia de la figura 60.

Figura 59: Dibujos de tipos de cuellos (elaboración propia basado en Camisería Burgos, s.f.)



Figura 60 tipos de puños (elaboración propia basado en Camisería Burgos, s.f.)

En la parte frontal de las camisas más formales podemos encontrar una pechera que, tal como su nombre lo indica, se ubica sobre el pecho, generalmente está hecha de una tela más gruesa y de mayor calidad que el resto de la camisa, ya que esta es la parte que queda al descubierto cuando se usa un traje completo. En la figura 61 podemos ver distintos estilos de pecheras o pecherines como el plisado, el liso y el de tejido de contraste (Martínez, 2018; Navarro, 2017; 7camicie, 2016; Repunte, s.f.; Camisería Burgos, s.f.; Kamiceria, s.f.).

En lugar de contar con una pechera, las camisas más informales suelen tener un bolsillo ubicado en el lado izquierdo del pecho, hay algunas camisas que tienen dos bolsillos, uno a cada lado del pecho. Existen distintos tipos de bolsillos según la forma que tienen. En las figuras 62 y 63 se pueden ver dibujos de las distintas camisas con bolsillos y de los tipos de bolsillos respectivamente.

En el centro de la camisa desde el cuello hasta su final las camisas cuentan con una hilera de botones y una tapeta con ojales, a través de la cual esta se abre para poder ser vestida. Las primeras camisas no contaban con esta pieza y se ponían por la cabeza. En las camisas más formales los botones van tapados. Como se puede ver en la figura 64, hay distintos tipos de tapeta, algunas de estas son la lisa, la oculta, la inglesa y la mixta.

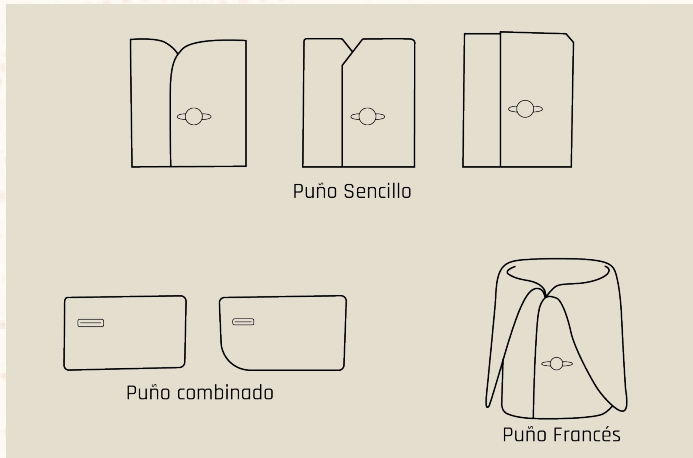
Los botones de la camisa generalmente se usan como un signo de calidad en las camisas más elegantes, las cuales llevan botones hechos de materiales valiosos (Martínez, 2018; Navarro, 2017; 7camicie, 2016; Repunte, s.f.; Camisería Burgos, s.f.; Kamiceria, s.f.).



Figura 61 : Tipos de pecheras (elaboración propia basado en Camisería Burgos, s.f.)



Figura 62: Camisas con bolsillos (elaboración propia basado en Camisería Burgos, s.f.)



Figura 63: Tipos de bolsillos (elaboración propia basado en Camisería Burgos, s.f.)



Figura 64: Tipos de bolsillos (elaboración propia basado en Camisería Burgos, s.f.)

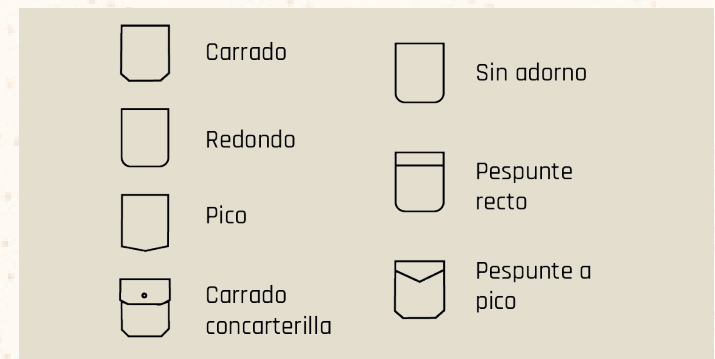

Figura 65: Tipos de bolsillos (elaboración propia basado en Camisería Burgos, s.f.)

En la parte superior de la espalda de la camisa podemos encontrar el canesú, esta pieza se extiende a través de los hombros y es de gran importancia para el calce correcto de la camisa, además cumple la función de brindar un refuerzo extra a la sección que sujeta todo el peso de la camisa y se utiliza para esconder las costura de los hombros. En la figura 65 podemos apreciar dos tipos de canesú, el normal y el partido.

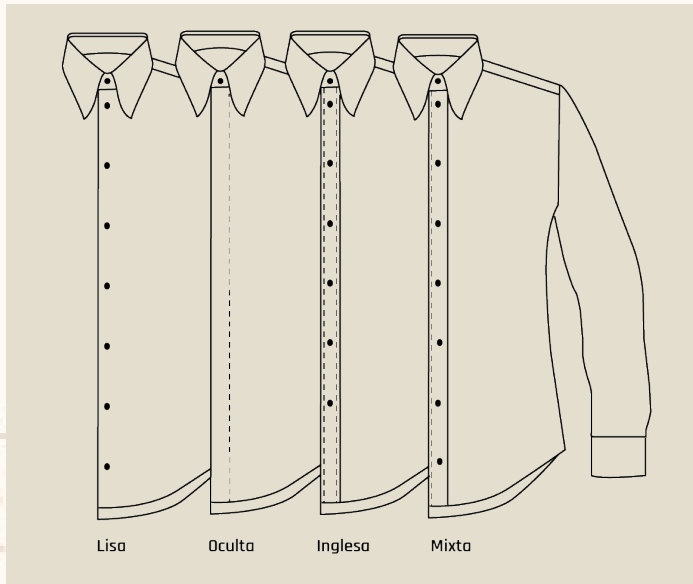
La espalda además, generalmente, tiene distintos tipos de pinzas y/o tablonos dependiendo de su modelo, estas se encargan de ajustar la camisa a su usuario para que tenga una buena caída, como se puede apreciar en las figuras 66 y 67.

Finalmente en la parte inferior, de la camisa podemos encontrar los bajos, nombre que se le da a la forma y detalles que se encuentran en el borde final de esta. Puede ser redondeado, recto y con o sin una apertura en los costados como se puede ver en la figura 68. (Martínez, 2018; Navarro, 2017; 7camicie, 2016; Repunte, s.f.; Camisería Burgos, s.f.; Kamiceria, s.f.).

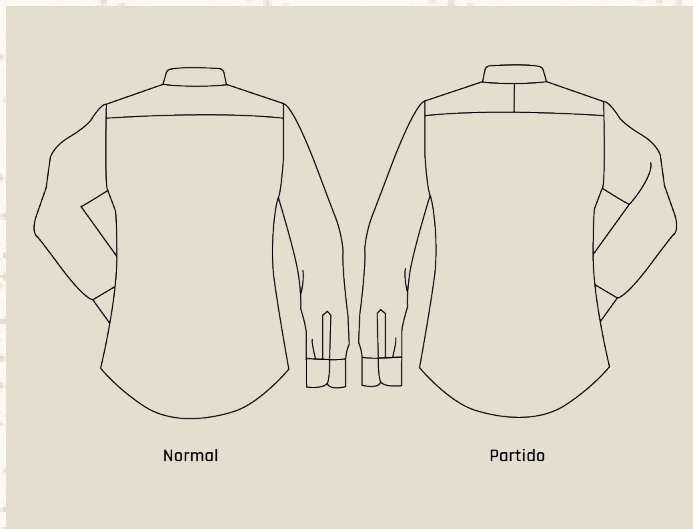

Figura 66: Tipos de bolsillos (elaboración propia basado en Camisería Burgos, s.f.)



Figura 67: Tipos de bolsillos (elaboración propia basado en Camisería Burgos, s.f.)

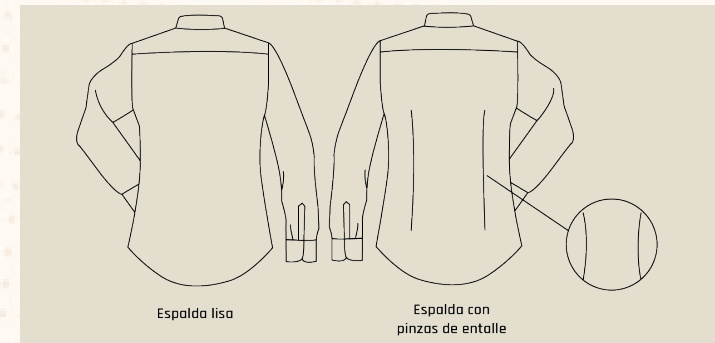

Figura 68: Tipos de bolsillos (elaboración propia basado en Camisería Burgos, s.f.)

Algo de historia

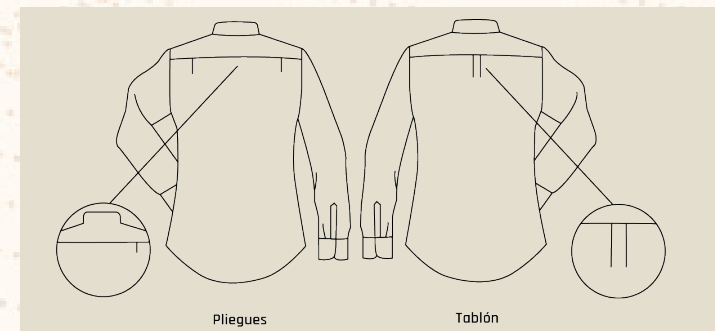
El registro más antiguo que se tiene de una camisa es de un ejemplar de hace más de 3.500 años en Egipto. Esta camisa estaba hecha de una pieza de forma rectangular doblada y cosida a los lados, con una abertura para la cabeza y mangas muy ajustadas. Este tipo de prenda también fue usada por culturas mediterráneas antigua, llamada “kamison” por los griegos y “subucula” por los romanos, el nombre de esta última hace referencia a que esta prenda se usaba debajo de la ropa pegada a la piel (Hernández, 2011).

Tal como se describe por Martínez (2018), las primeras camisas fueron utilizadas por mujeres tanto como hombres. En el siglo XII se tiene registro de que las camisas masculinas eran cortas y las femeninas eran muy largas llegando hasta los pies. Para el siglo XIII las camisas adornadas se hicieron populares y llevaban pequeños pliegues, bordados, pequeñas piezas de oro y plata en el cuello y los puños. Hasta el siglo XIV las personas dormían sin camisa si el clima del lugar se los permitía, para el siglo XV las

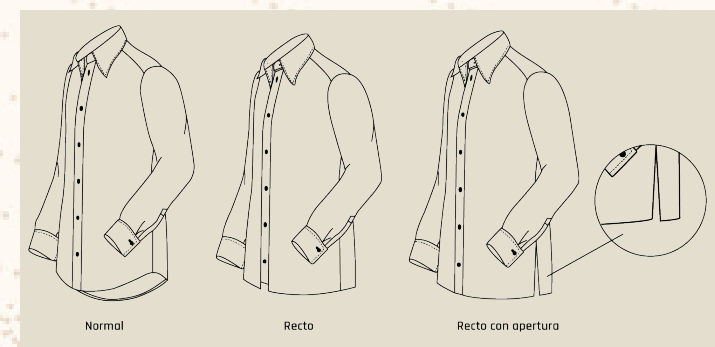
personas se acostaban solo con una camisa y un gorro (Hernández, 2011).

A través de los años la camisa desarrolló un simbolismo e importancia dentro de la sociedad y tuvo diversos usos y significados. La camisa blanca era de gran importancia para los caballeros andantes, los cuales debían ponerla antes de partir a sus misiones. También fueron utilizadas como ofrenda a la Virgen por muchos siglos. Las damas ofrecían un trozo de su camisa a su enamorado. En la edad media no se usaba una camisa sin antes bendecirla. Existieron también camisas especiales de color negro, con azufre y adornadas de fuego y diablos para los herejes y renegados (Curiosfera-historia, 2020; Hernández, 2011).

En la segunda mitad del Siglo XVI la camisa pasó a ser considerada como una prenda higiénica que absorbía el sudor y evitaba roces en la piel. A través de todo este tiempo la camisa fue considerada ropa interior y siempre fue usada debajo de otras prendas, siendo solamente visible su cuello (Hernández, 2011).

Camisas en el Siglo XX

Este proyecto se centra solamente en la historia de la camisa en la primera mitad del Siglo XX, que es donde se sitúa el auge del período salitrero en Chile .

A finales del Siglo XIX la camisa comienza a transicionar a la camisa que se conoce hoy en día. Las camisas pierden sus bandas y cinturones y comienzan a ser abrochadas (Curiosfera-historia, 2020; Martínez, 2018). En este período la ropa aun cuenta con influencias de la era victoriana la cual se extiende desde 1837 hasta 1901.

La Era Victoriana (1837 - 1901)

Las camisas del estilo victoriano generalmente contaban con cuellos, pecheras y puños que solían ser de tela más gruesa y de mayor calidad que el resto de la camisa que iba oculto por la chaqueta de los trajes. Los cuellos y puños eran desmontables y se unían a través de botones o tachas al resto de la camisa. La pechera brindaba una capa extra de abrigo en el pecho y contaba generalmente con

una botonadura que terminaba en una pestaña/lengüeta horizontal que cubre una pinza/tablón cuadrado. La camisa contaba además con pliegues/pinzas que caen desde el yugo del hombro y en las mangas hacia los puños. La camisa blanca era considerada un signo de distinción ya que solo las personas de buena posición social podían mantenerla limpia.

Sobre su uso se señala que en 1870 la población rural comenzó a imitar las tendencias urbanas, por lo que las camisas de estilo victoriano fueron adoptadas por granjeros y comerciantes europeos y americanos, quienes continuaron usándola mucho tiempo después como ropa de uso diario.

Es posible encontrar modelos de camisas que recrean los estilos de la época, dentro de estos se hallan las siguientes camisas que tienen similitudes con el objeto de estudio:



Figura 69: Camisa de trabajo Lamar (historical emporium, s.f.)

“Camisa de trabajo Lamar: Un elemento básico en el closet del “hombre común”, hecha 100% de algodón”

Esta camisa presenta un cuello similar al del objeto de estudio, al igual que una pechera, con la diferencia de que esta tiene más detalles y la botonadura de la camisa va al centro del pecho.



Figura 70: Camisa Victoriana (historical emporium, s.f.)

*“Camisa de vestir victoriana de hombre
cuellos alto– Natural 100% algodón”*



Figura 71: Camisa Rossmore (historical emporium, s.f.)

*“Camisa Rossmore con cuello de banda
100% algodón”*



Figura 72: Camisa Victoriana 202 (folkwear, s.f.)

“Camisa Victoriana 202”

Los puños de estas camisas son más ajustados y llegan hasta las muñecas.

En Folkwear (www.folkwear.com) también se pueden encontrar modelos y además una guía de como confeccionar una camisa de la época.

La guía de confección que se encuentra en este sitio entrega sugerencias de tipos de tela, materiales necesarios como hilo, botones, y cantidad de tela necesaria según la talla de camisa que se quiera fabricar.

202 — VICTORIAN SHIRT

This fashionable dress shirt was featured in Harper's Bazaar in the 1870s, and as rural people began to emulate urban trends, it was adopted in America and Europe by farmers and tradesmen, who continued to use it long afterward for everyday wear. It is handsome today on both men and women, tucked in or as a tunic, overshirt, or nightshirt. Our pattern retains the longer length of men's shirts from the 19th century, but it may be shortened if you wish.

The shaped front bib has a buttoned placket opening, finished with a horizontal tab enclosing a box pleat. The simple neckband was originally worn with a separate purchased collar. Soft pleats fall in back from a shoulder yoke; the sleeves are also pleated into cuffs. This pattern is sized from Extra-Small (women's 6 – 8) to men's Extra-Large.

Front & Back Views

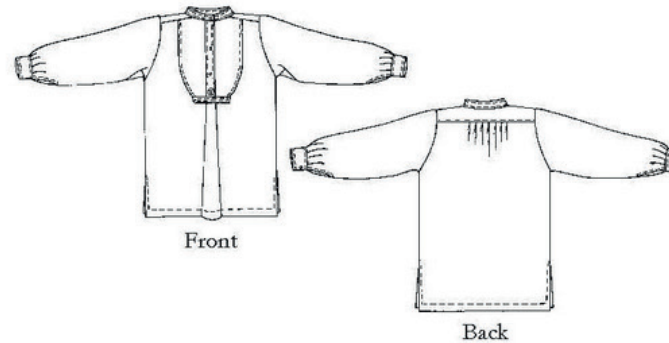

SUGGESTED FABRICS

Shirting weight fabrics such as broadcloth, gingham, muslin, or lightweight cotton flannel.

NOTIONS

Thread; four or five buttons (four buttons for cuffs and placket. Original shirts had separate collar buttons; fifth button is optional for collar band.)

YARDAGE REQUIREMENTS

Note: Yardages are given for fabric with or without nap, except as noted. This shirt is mid-thigh length on 5'7"/1.7m person.

SIZING IS AS FOLLOWS:

Extra-Small	Women's sizes 6 – 8
Small	Women's sizes 10 – 12, Men's Small
Medium	Women's sizes 14 – 16, Men's Medium
Large	Men's Large
Extra-Large	Men's Extra-large

Shirt

Fabric Width	Extra-Small	Small	Medium	Large	Extra-Large
36" 91cm		3 ³ / ₈ yds* 3.1m			3 ⁷ / ₈ yds* 3.55m

Extra-Small		All Other Sizes	
45" 1.15m	2 ¹ / ₂ yds* 2.3m	2 ³ / ₄ yds 2.5m	For traditional or shorter length
		NOTE: For Extra-Large only, when using fabrics with nap or one-way design, add 1/2 yd/.5m.	

* For each 1"/2.5cm you wish to shorten, subtract 2"/5cm fabric.

Finished back length from nape of neck (all sizes):
34¹/₄"/87cm.

Width at lower edge: Extra-Small 48"/1.22m, Medium 55"/1.4m, Extra-Large 61"/1.55m.

Figura 73: Guía de confección de la camisa victoriana (folkwear, s.f.)

A inicios del siglo XX, se genera un cambio en los modelos de las camisas masculinas. Si bien, los cuellos altos anteriormente mencionados permanecen como un vestigio de la era victoriana.

Entre los modelos de camisas de inicio del siglo XX se cuentan la camisa sin cuello y con pechera del año 1900 (Ebay, 2022). Esta camisa tiene un cuello y pecheras más simple que las camisas anteriores y no cuenta con botonadura, pero su tela se ve mucho más delgada que la del objeto de estudio, ninguna de estas camisas presenta bolsillos (Figura 74).



Figura 74: Fotografía Camisa sin cuello Antiguo De Colección frente de babero American Shirt Co 1900 Talla Grande 17" (Ebay, 2022)

Por su parte The Rite Stuff presenta una breve historia de la camisa de trabajo desde 1900 hasta 1930, donde muestra una serie de catálogos comerciales de camisas de la época. Uno de estos catálogos contiene una selección de camisas de Sears Roebuck (compañía estadounidense de venta por catálogo) de 1902. En las figuras 75 y 76 se puede apreciar una camisa similar a la estudiada, la que presenta una pechera junto con una con una especie de botonadura y un bolsillo a su lado izquierdo, sin embargo cuenta con un cuello con dos solapas en punta.

El texto que acompaña la imagen dice lo siguiente:

“Camisa Chamois”: Una prenda muy cómoda, perfecta para la protección en climas adversos. Hecha de piel de cabra francesa, forro de franela, con una pechera y puños ajustables. Tamaños 34 a 46 pulgadas de pecho. Dar medidas de pecho al ordenar. Precio : Cada una a \$5.15. Peso : 4 1/4 a 4 1/2 libras.”



Figura 75: Catalogo de camisas



Figura 76: Camisa chamois (the rite stuff, 2021)

Principios del siglo XX

A inicios del siglo XX la Era Eduardiana definió las tendencias de la moda.

Era eduardiana 1901 - 1910

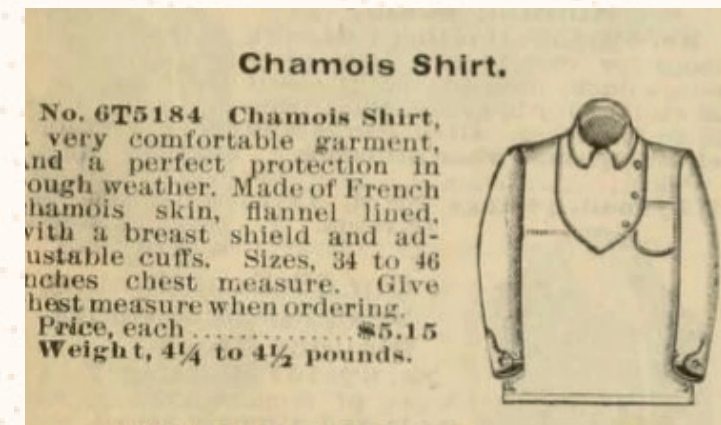
La camisa era la prenda fundamental en el closet de un hombre, está ya no se debía esconder, si no que se presumía, identificando a su usuario como miembro de una clase social específica.

Las camisas de pecho rígido (celulosa) con un cuello blanco desmontable, eran lo que todo hombre de negocios tradicional usaba. Esta camisa se ponía por sobre la cabeza, teniendo tres botones de perla abrochados desde el cuello hasta el esternón.

El tamaño de las pecheras era de alrededor de 13 ½ por 8 pulgadas (34,3 cm por 20,3 cm) a 16 por 9 ½ pulgadas (40,6 cm por 24,1 cm), pero podía ser de hasta 17 por 19 pulgadas (41,2 cm por 48,3 cm). La pechera tenía que cubrir el pecho lo suficiente para que ninguna parte suave se viera debajo del chaleco. Esto ayudaba a mantener la apariencia pulcra y fuerte de los hombres .

Gracias a la proliferación de las lavadoras domésticas, que facilitaban el lavado de las camisas, y la disponibilidad de camisas hechas en fábrica, las camisas de cuellos rígidos desmontables fueron gradualmente reemplazadas por camisas de cuellos fijos y flexibles, y abotonadas a través del pecho (esta botonadura hacía más simple la producción en masa). Sin embargo, este nuevo estilo de camisa no se hizo popular hasta 1920.

Los distintos diseños de la tela servían para diferenciar entre clases sociales, la camisas con rayas o a cuadros, hecha de telas resistentes, era el uniforme de quienes realizan trabajos pesados y manuales. En cambio, las camisas blancas, con su cuello solapado, era el símbolo de status del trabajador de oficina, acertadamente nombrado “trabajador de cuello blanco” (white collar worker), y también era imprescindible en cualquier velada formal (Vintage dancer, 2021).

Las camisas siempre tenían el cuello blanco o no tenían cuello. Muchos hombres solo se ponían sus cuellos los días domingo para

cuidarlos del uso excesivo

Las camisas de trabajo tenían una tapeta larga en la parte delantera que terminaba en la mitad, por lo que estas se sacaban por sobre la cabeza, en vez de ser abotonadas hasta abajo como las camisas actuales.

Las camisas de principios de siglo XX de la clase obrera estaban hechas de lana, franela y algodón grueso, de colores gris oscuro, azul marino, negro, khaki y café (Figura 77), raramente se lavaban y casi siempre estaban sucias (Vintage dancer, 2019).



Figura 77: Colores de camisa usados a principios de siglo XX (Vintage dancer, 2019)

Los trabajadores de ferrocarril, mecánicos y trabajadores de ciertos puestos en las fábricas usaban camisas con franjas verticales. Los trabajadores de rangos más altos usaban corbata, mientras que los obreros no usaban o llevaban una delgada bufanda amarrada holgadamente alrededor del cuello. El diseño escoces (camisas de trabajo hechas de lana en rojo con negro o verde con negro) estaba recién siendo aceptado para camisas de invierno en los últimos años del siglo (Vintage dancer, 2019). Estos patrones se muestran en la Figura 78.

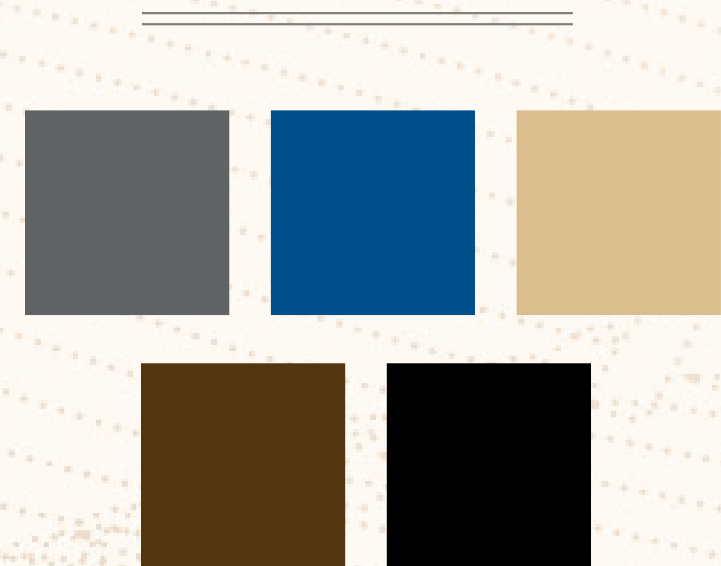

Figura 78: Patrones de camisa usados a principios de siglo XX (Vintage dancer, 2019)

Las camisas presentes en la figura 79 y 80 tienen una apariencia mucho más parecida a la camisa estudiada..

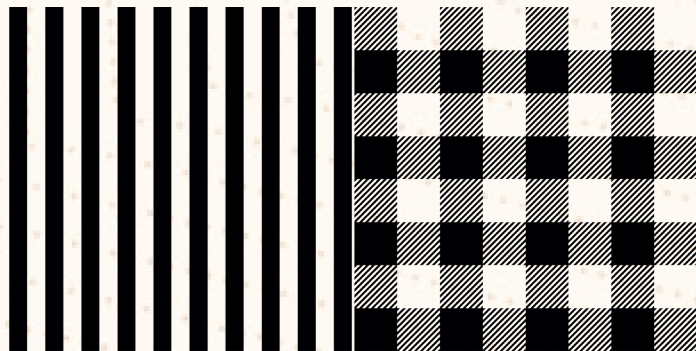

Figura 79: Cuellos y camisas: Buena calidad y precio bajo; 1918 Bosom Front Shirts and Detachable Collars (vintagedancer.com, 2021)

Los hombres de clase media u hombres en la gerencia podían usar cuellos blancos desmontables y corbatas para diferenciarse de sus compañeros de trabajo de clases más bajas (Figura 80 y 81). Estos trabajadores de nueva york también presentan camisas de similares características, sin cuello u con puños a 3/4 del brazo, sin embargo estas camisas ya presentan botonaduras en su parte frontal.



Figura 80 y 81 : "1915 working men at a soup kitchen" y "New York dock workers clothing" (vintagedancer.com, 2019)

Década de los 20 y en adelante

Para 1920 el cuello de punta empieza a imponerse al cuello redondo y desmontable como estilo más habitual entre los hombres de negocios, aun así estos nuevos cuellos tardaron en volverse populares, por lo que los cuellos desmontables no desaparecen completamente hasta finales de la década.

Ya en 1950 la mayoría de las camisas eran abrochadas completamente a través del pecho, con cuellos y puños unidos a esta fábrica. (vintagedancer.com, 2021; vintagedancer.com, 2019; Museo Histórico Nacional, 2015; Fashion history, s.f.; Gant, s.f.; Elgart Shirts, s.f.; Xacus, s.f.)

Las camisas en Chile en contexto salitrero del siglo XX

Las clases populares o proletarias solo reutilizaban camisas usadas o fabricadas con tela de baja calidad, las camisas que utilizaban los trabajadores de la pampa calichera, por lo general elaborada con un género blanco, manga larga y abotonada por la parte del hombro, con bolsillo cosido al pecho, una tela de algodón particularmente

usada fue el “Osnaburgo” comúnmente de color crudo que caracteriza por su tejido grueso, liviano, resistente y de notable durabilidad, manufacturada con hilos desiguales de algodón o lino, pudiendo contener residuos de desechos de celulosa.

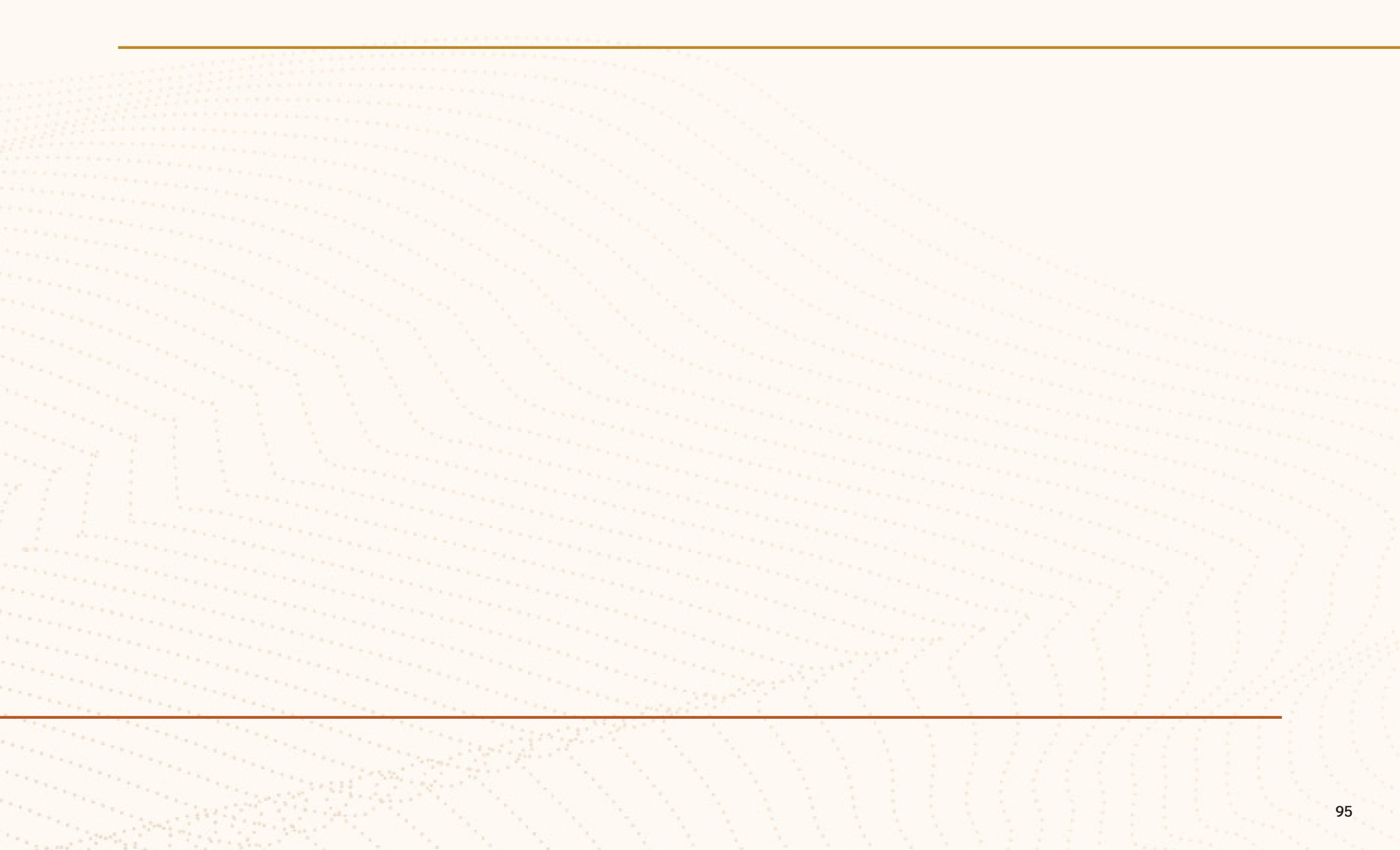

Marco Metodológico

Métodos

Métodos

Métodos

Métodos

Métodos

Métodos

Métodos

Métodos

Métodos

Métodos

Métodos

Métodos

Posterior a la salida a terreno donde se visitaron diversos museos de la región de Antofagasta, una vez seleccionado el objeto de estudio y definidos los objetivos del proyecto se definen los métodos. Para llevar a cabo este proyecto se definieron 3 etapas operativas. La primera fue la del reconocimiento de la camisa salitrera, en la que se obtuvo información sobre su contexto, componentes, dimensiones y materialidad. La segunda etapa consistió en reproducir la camisa salitrera digitalmente en formato 2D y 3D, a través de una ficha de resumen de sus características, los patrones de confección de la camisa y una simulación en 3D de esta. La tercera y última etapa fue la confección de una réplica de la camisa salitrera.

En la tabla a continuación se presentan los objetivos del proyecto con su respectiva etapa correspondiente y las actividades de cada una de estas.

Tabla N°3 : “Resumen de métodos de investigación ” (Elaboración propia)

Objetivos	Etapa	Actividades
<p>1. Recopilar y sistematizar información sobre el contexto cultural, los componentes formales y materiales de la prenda.</p>	<p>1. Reconocimiento de la camisa salitrera del Siglo XX.</p>	<p>1.1. Conocer el contexto cultural de la camisa salitrera.</p>
		<p>1.2 Identificar las piezas que componen a la camisa salitrera.</p>
		<p>1.3 Identificar las dimensiones de la camisa salitrera.</p>
		<p>1.4 Identificar la materialidad de la camisa salitrera.</p>
<p>2. Recrear la prenda digitalmente a través de planimetrías 2D y un modelo 3D, para transmitir sus cualidades formales, materiales y culturales.</p>	<p>2. Reproducción digital de la camisa salitrera.</p>	<p>2.1. Crear patrones de confección de la camisa salitrera.</p>
		<p>2.2 Realizar fichas de resumen de las características. (técnica y museográfica).</p>
		<p>2.3 Recrear la camisa salitrera en software de modelado 3D.</p>
<p>3. Replicar físicamente la prenda original para ser utilizada en proyectos educativos.</p>	<p>3. Confección de réplica de la camisa salitrera.</p>	<p>3.1 Adquirir insumos para la confección de la camisa salitrera.</p>
		<p>3.2 Corte de piezas.</p>
		<p>3.3 Confección de la camisa.</p>

En la figura 82 se presenta un diagrama de el orden en el que se llevaron a cabo las etapas y actividades del proyecto.

Como se puede apreciar estas no fueron estrictamente lineales en su realización.



Figura 82: Diagrama de actividades

Etapa 1 : Reconocimiento de la camisa salitrera del Siglo XX.

La etapa uno, reconocer los componentes de la camisa salitrera, se compone de 4 actividades.

Actividad 1.1. Explorar el contexto cultural en el que fue utilizada la camisa salitrera.

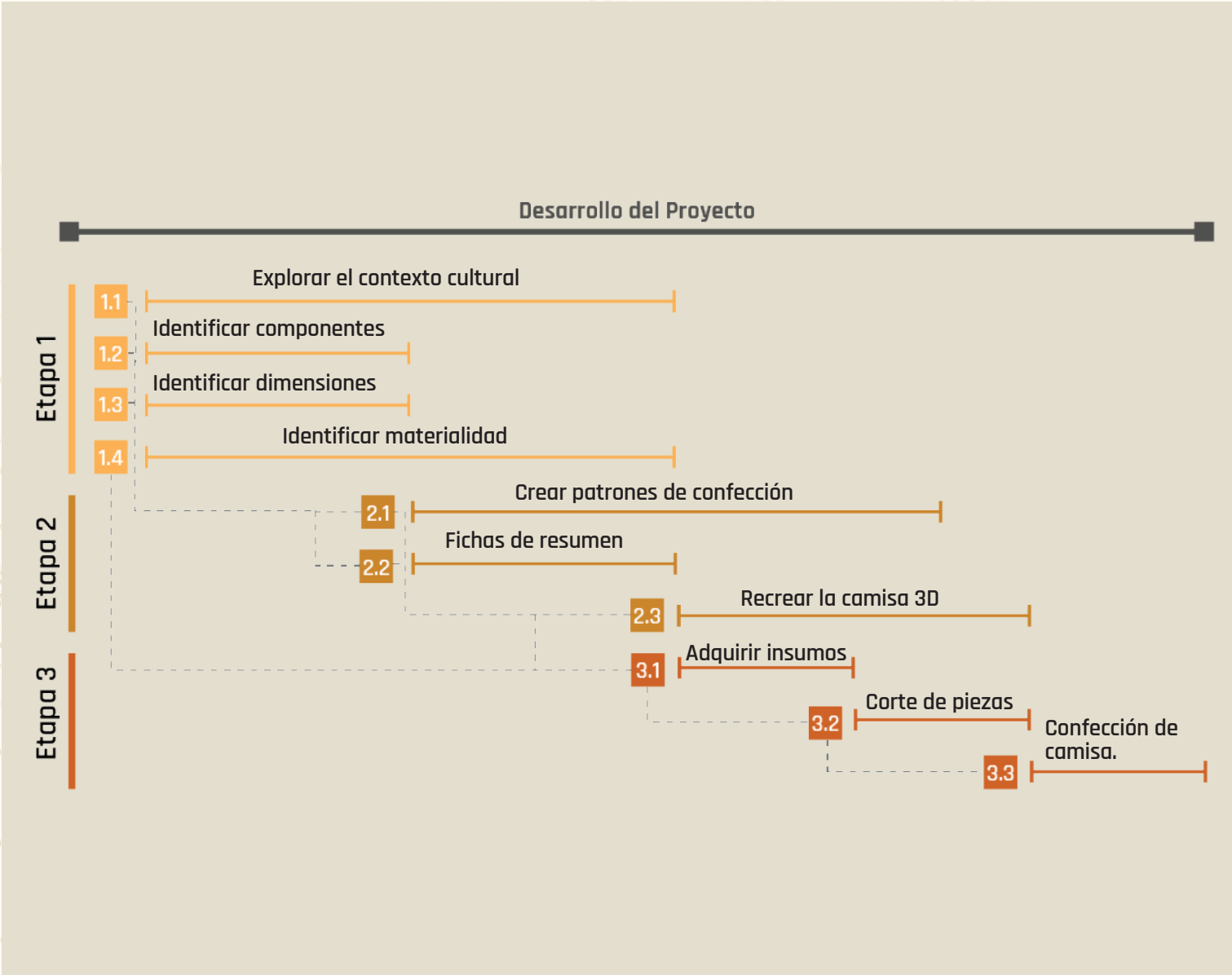
En esta actividad se llevó a cabo una revisión bibliográfica sobre el contexto salitrero en el Siglo XX, en el cual se usó la camisa. Esta revisión bibliográfica se acompañó con un registro y análisis de fotografías e ilustraciones de camisas similares a la prenda estudiada, con el fin de encontrar datos que hablaran sobre quienes la vistieron, donde se usó y cuando fue usada.

Tanto la revisión bibliográfica como el registro fueron complementados con una visita a terreno que permitió reconocer mejor el contexto en el que se situaron.

Para llevar a cabo la revisión bibliográfica sobre el contexto cultural de la camisa,

se visitó literatura relacionada con las salitreras, sus habitantes, el desierto de Atacama y Chile en el siglo XX, estilos de vestir de esta época, tanto en el país como mundialmente, la industria textil chilena, los materiales y herramientas disponibles. Se revisaron diversas fuentes tanto físicas como digitales, libros, revistas, páginas webs oficiales y educativas, blogs dedicados al estudio de las salitreras y vestimenta, noticias de periódicos y archivos digitales. Las palabras clave utilizadas en esta búsqueda digital fueron: “Camisa, textil, Chile, Siglo XX, salitreras, norte, moda Siglo XX, historia de las camisas, historia de Chile, historia del norte, historia de las salitreras, historia de la moda, industria textil chilena, información sobre textiles”.

En el registro y análisis fotográfico se recopilaron imágenes que contenían camisas encontradas en los sitios antes mencionados, junto con las fotos rescatadas en los museos visitados en las salidas a terreno. Estas fotos luego fueron filtradas de acuerdo a la similitud que tenían las camisas de las fotos con respecto a la camisa escogida con el objeto

de estudio. Posteriormente se analizaron los datos de las fotografías seleccionadas para conseguir un estimado de las fechas, los contextos y los lugares en los que se estuvo presente el objeto de estudio.

Actividad 1.2. Identificación de componentes o piezas que conforman la camisa salitrera.

Para esto, primero fue necesario realizar una revisión bibliográfica de las piezas que tradicionalmente constituyen una camisa estándar y sus diferentes variaciones, para posteriormente analizar las piezas de la camisa salitrera.

En la revisión bibliográfica sobre la conformación de una camisa se visitaron libros, revistas, guías, blogs y páginas webs dedicadas a la enseñanza de confección textil, moda o a la venta y producción de camisas. Para la búsqueda de estas fuentes se utilizaron términos como: “Camisa, partes de una camisa, cuellos de una camisa, diseño y confección textil”.

Análisis de piezas y diagramación

Para el análisis de piezas se utilizó la información recopilada en la revisión bibliográfica y se observó, comparó y nombró cada pieza según su semejanza a los contenidos antes estudiados. Posteriormente con esta información se realizaron diagramas de resumen de las partes de la camisa.

Actividad 1.3 Identificar las dimensiones de la camisa salitrera.

La tercera actividad de esta etapa consistió en definir las dimensiones de la camisa salitrera para así poder crear posteriormente los patrones de confección de esta. Para esto se realizó una visita a terreno al Museo Regional de Antofagasta, en el cual se encuentra exhibida la camisa estudiada, y se tomaron medidas de la camisa. Estas medidas fueron posteriormente complementadas a través del análisis de las fotos recopiladas de esta y el cálculo de las medidas faltantes proporcionalmente según las medidas

ya levantadas. Las dimensiones de las cuales no se logró obtener registro fueron calculadas a través de convenciones de confección de camisas.

En la visita a terreno, mencionada al inicio de este capítulo, fue posible tener acceso directo a la camisa exhibida en el Museo Regional de Antofagasta. En esta ocasión el personal del museo otorgó acceso a todos los objetos exhibidos, sin especificar ningún protocolo de manipulación para los objetos, encargándose sólo de dar acceso a las vitrinas, sin supervisar posteriormente. Por iniciativa propia, parte del equipo utilizó guantes para la manipulación de los objetos y solicitó una mesa para poder ubicar los objetos sobre esta y poder fotografiarlos. A pesar de contar con una cámara fotográfica de buena calidad, el registro fotográfico no fue óptimo y las imágenes presentaron problemas de enfoque, ángulo e iluminación. El registro de las dimensiones se realizó con una huincha de medir ropa, pie de metro y reglas de medición comunes. Estas actividades fueron repartidas entre los miembros del equipo, la función de la estudiante fue dibujar las prendas y anotar

las dimensiones con la ayuda de una compañera.

Con respecto a las condiciones en las que se encontraba la camisa revisada esta presentaba un nivel de deterioro mucho mayor a lo que se puede apreciar en las fotos en el registro de Surdoc, estaba sucia, desgastada y con una capa de sedimento en toda su superficie que la volvió más rígida dificultando su manipulación y registro de sus dimensiones.

Debido al deterioro de la prenda y a la falta de herramientas técnicas al momento de la visita, las dimensiones registradas no fueron suficientes para la creación de los patrones de la camisa, por esto las medidas faltantes fueron calculadas proporcionalmente con la ayuda de las fotos existentes de la camisa o completadas mediante las convenciones de patronaje de camisas.

Actividad 1.4 Identificar la materialidad de la camisa salitrera

La cuarta y última actividad de esta etapa fue identificar la materialidad de la camisa salitrera. Para esto, primero se revisó

bibliografía sobre los textiles disponibles en el siglo XX en Chile, y posteriormente se realizó un análisis y comparación fotográfica entre imágenes de la tela de la camisa original e imágenes de las posibles telas, comparando la estructura de su tejido para poder identificar la más similar.

En la revisión bibliográfica de esta sección se visitaron fuentes como libros sobre diseño textil, tipos de telas, materialidades, estructuras de tejidos y tipos de fibras, páginas webs y blogs dedicados a la venta y confección de telas o la educación sobre tipos de textiles, y libros sobre la historia de la industria textil en Chile. Para realizar esta búsqueda se utilizaron palabras como: “telas, tejidos, tafetán, tejido plano, fibras, tipos de fibras, estructura de ligamentos, fibras naturales, textiles en Chile, industria textil chilena”.

Posterior a la revisión bibliográfica, en la que se identificaron telas con las que pudo ser fabricada la camisa, se realizó el análisis fotográfico de estas, en el cual se examinó su estructura a través de fotos con aumento- Algunas de estas fotos

fueron conseguidas en línea y otras se consiguieron al comprar muestras de la tela y fotografiarlas. En el caso de las que fueron fotografiadas este proceso se realizó con la ayuda de un microscopio portátil para celular con un aumento de 60x.

Una vez conseguidas las fotos de la estructura de las posibles telas se comparó la estructura de cada una con la de la camisa del caso de estudio para encontrar la más similar.

Etapa 2: Reproducción digital de la camisa salitrera del Siglo XX.

Esta etapa, dividida en cuatro actividades, consistió en recrear la camisa salitrera de manera digital en formato 2D y 3D.

Actividad 2.1 Crear patrones de confección de la camisa salitrera.

La primera actividad consistió en la elaboración de los patrones de confección de la camisa, para esto primero se construyeron los patrones a escala de forma análoga, en base a las medidas anteriormente conseguidas y calculadas, posteriormente, estos fueron digitalizados con las dimensiones y formato óptimos para poder ser impresos.

Para la confección de los patrones se recopiló información de fuentes bibliográficas sobre diseño de patrones además de conseguir la asistencia de una diseñadora de vestuario.

Actividad 2.2 Realizar fichas de resumen de las características (técnica y museográfica).

La segunda actividad fue la creación de dos fichas en formato 2D que concentran y comunican la información recopilada en la etapa 1.

Para esto se revisaron referentes de fichas técnicas y fichas museográficas de los cuales se recogieron diferentes criterios para la formación de las fichas, estos criterios fueron escogidos según la pertinencia que tenían con el carácter histórico de la camisa.

Ficha Técnica

Para la creación de la ficha técnica se consideraron, además de los criterios básicos como el nombre de la prenda y su descripción, diferentes secciones con los datos de la creación de esta camisa, los insumos necesarios para su fabricación, las medidas específicas de la prenda, los planos y patrones de confección, especificaciones de producción y un

apartado para notas u observaciones.

Ficha Museográfica

Para la construcción de la ficha museográfica se usaron de referentes los sitios web de museos dedicados a la exhibición de prendas de vestir como el Museo de la moda (<https://museodelamoda.cl>) en Santiago, The Museum at FIT (<https://fashionmuseum.fitnyc.edu>) de Nueva York, el museo V&A (Victoria and Albert) (<https://www.vam.ac.uk>) de Londres, y el archivo digital de museos de Chile SURDOC (<https://www.surdoc.cl>).

Los secciones consideradas para la creación de esta ficha contemplan un apartado con la descripción de la camisa, las ubicaciones geográficas en las que se encontraron ejemplares de esta, sus usuarios, las piezas que la conforman y sus características, además de datos administrativos de la institución responsable de la prenda y los datos de creación de la ficha.

Actividad 2.3 Recrear la camisa salitrera en software de modelado 3D.

La última actividad de esta etapa fue la realización de un modelo 3D de la camisa salitrera utilizando el software de creación de vestuario Clo 3D.

Este programa cuenta con dos áreas principales de trabajo, el área 2D y el área 3D, las cuales funcionan en conjunto. En el área 2D se realizan los dibujos o vectores de la prenda y estos se visualizan y acomodan en el área 3D.



Figura 83: área 3D de trabajo



Figura 84: Área 2D de trabajo

En la figura 85 se pueden apreciar los pasos realizados para la creación del modelo digital de la camisa y en qué área de trabajo se llevan a cabo estas acciones. Cabe mencionar que estos pasos no son estrictamente lineales como se ven en el diagrama y que muchos, a pesar de realizarse mayoritariamente en una de las áreas, también pueden ser visualizados o editados desde la otra área de trabajo. Además de esto, en muchas ocasiones se requiere retroceder en el proceso de

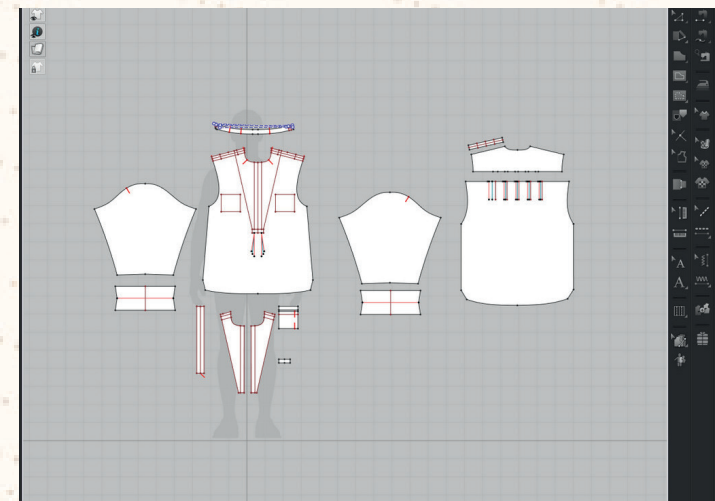
creación para solucionar problemas de modelado. El diagrama de la figura 85 presenta el proceso de modelado 2D y 3D de la camisa a grandes rasgos.

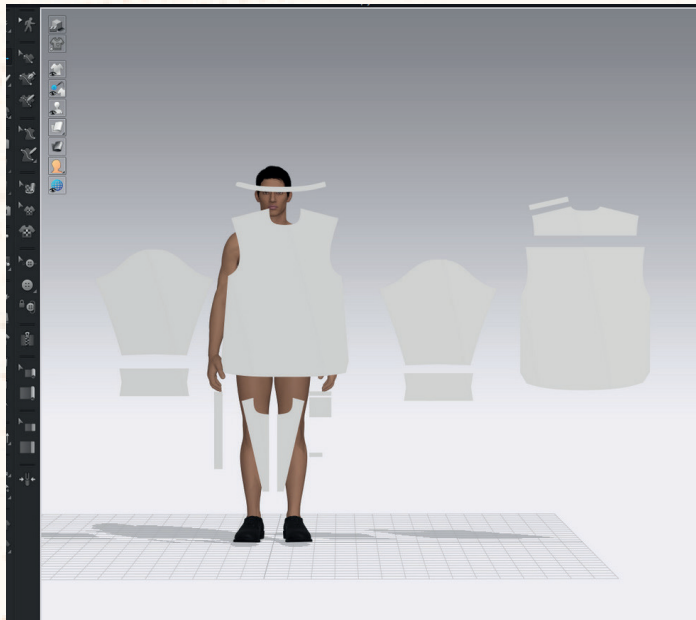

Figura 85: Pasos de modelado 3D

El primer paso para el modelamiento de la camisa es el de importar o crear los patrones de confección de la camisa en el área 2D. Posterior a esto es necesario cargar el avatar o la persona que vestirá la prenda, para ello, el software brinda varias opciones de personajes. Una vez cargados los patrones y el avatar es necesario acomodar las piezas al cuerpo de éste, y luego de esto ordenar la superposición de las piezas desde las capas interiores hasta las más exteriores. Una vez ordenadas las piezas estas se “cosen” entre sí.

En este programa se puede simular la prenda en cualquier momento de su creación, pero es importante coser las piezas y tener un avatar, ya que de no ser así las piezas caen al “suelo”. Al simular, se puede comprobar si la prenda se ve como se deseaba y se puede trabajar en los detalles más finos, en el caso de la camisa se agregaron los botones, ojales, pinzas y tablonés.

Cuando la pieza ya está terminada con sus detalles, se puede comenzar a renderizar imágenes y videos para la creación de

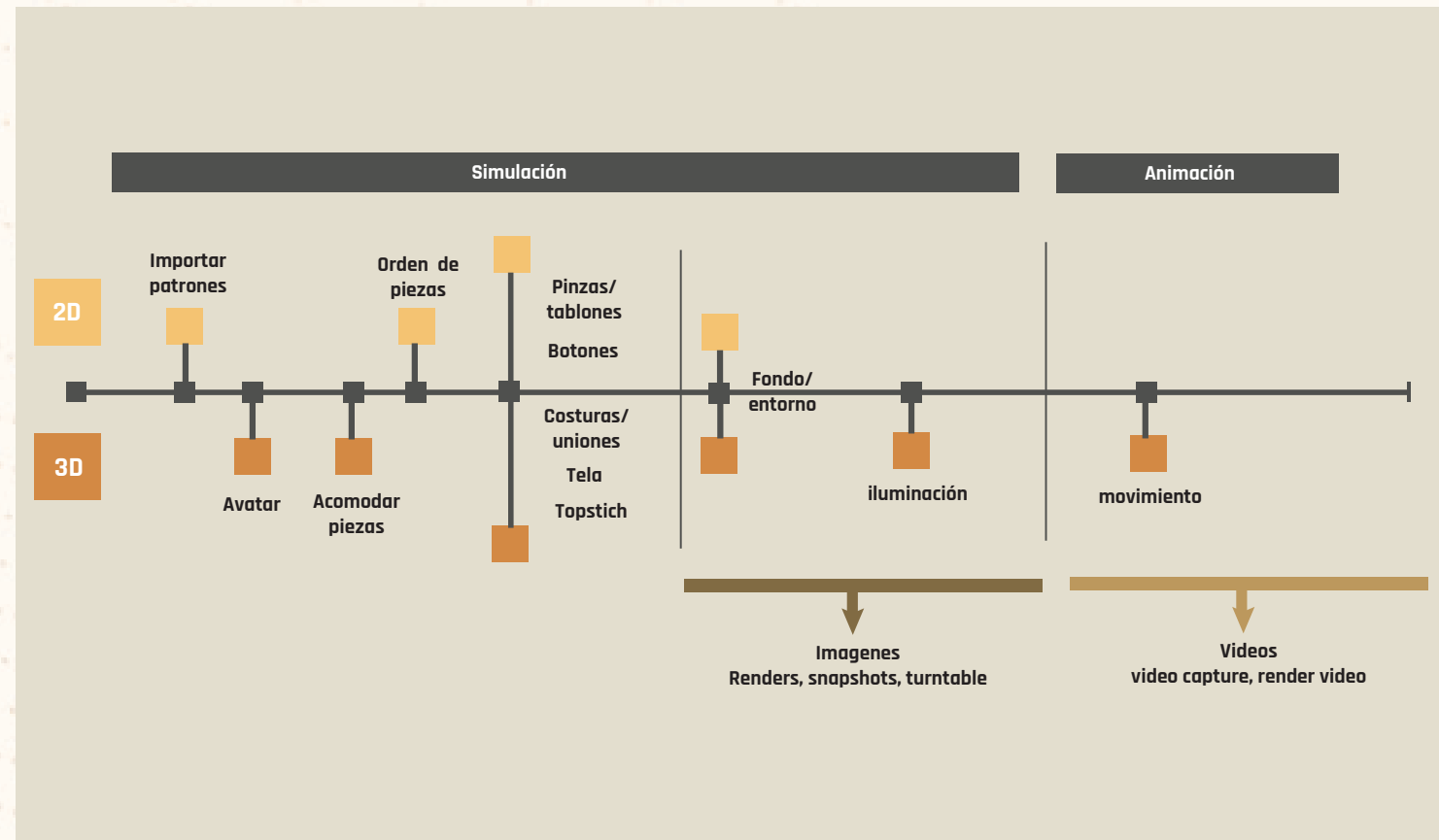
imágenes, éstas pueden ser exportadas en formato png. sin fondo, o se puede crear un fondo y ajustar la iluminación a través del mismo programa. Si se requiere crear videos, en cambio, es necesario además de tener un escenario, cargar alguna de las animaciones que trae el programa y luego proceder a renderizar el video.



Figura 86: área 3D de trabajo.



Figura 87: Proceso de modelado 3D

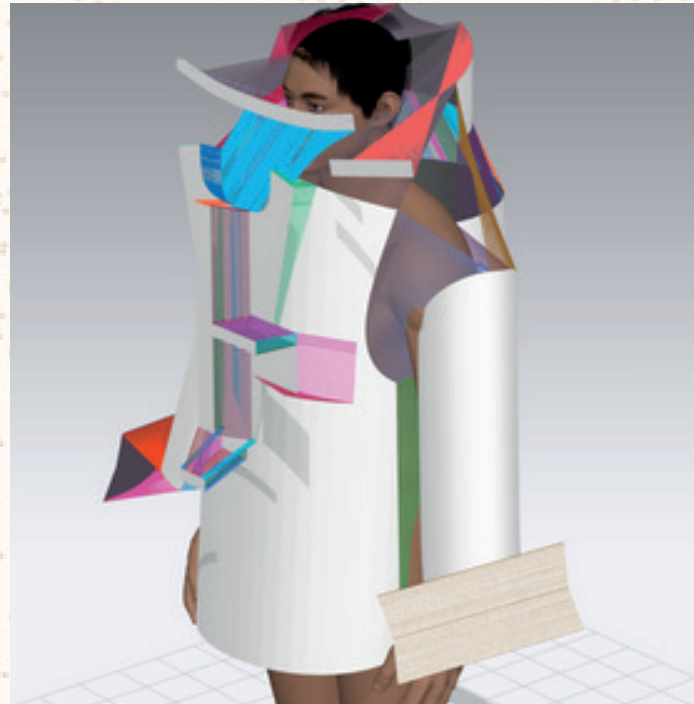

Figura 88: Iteraciones proceso simulación 3D

Etapa 3 : Confección de réplica de la camisa salitrera del Siglo XX.

La tercera y última etapa de este proyecto consiste en la recreación de la camisa salitrera en formato físico a través de una réplica a escala real. Esta etapa fue dividida en 3 actividades principales detalladas a continuación.



Figura 89 :Diagrama de pasos de confección

Actividad 3.1 Adquirir insumos para la confección de la camisa salitrera

La primera actividad de esta etapa es la de adquirir los insumos para la confección de la camisa salitrera (Figura 89 Diagrama de pasos de confección paso núm. 1).

Los insumos que debieron ser comprados son la tela, el hilo, y los botones, el resto de los insumos son parte de las herramientas de trabajo utilizadas para la confección textil. Para la compra de la tela se visitó el barrio ubicado en la Avenida Independencia, conocido por la venta de telas. Después de una exhaustiva búsqueda y la compra de distintas telas, se escogió una loneta, tela que tiene la misma estructura que la lona tradicional pero con menor gramaje, que fue comprada en la tienda Parentelas ubicada en la calle Dávila Baeza n° 977. Para la compra de los botones se visitó la intersección de las calles Morandé con Rosas, ubicadas en el centro de Santiago, en la cual se encuentran dos botonerías (tiendas que se dedican específicamente a la venta de botones), donde se consiguieron botones los más parecidos posible a los que se pueden

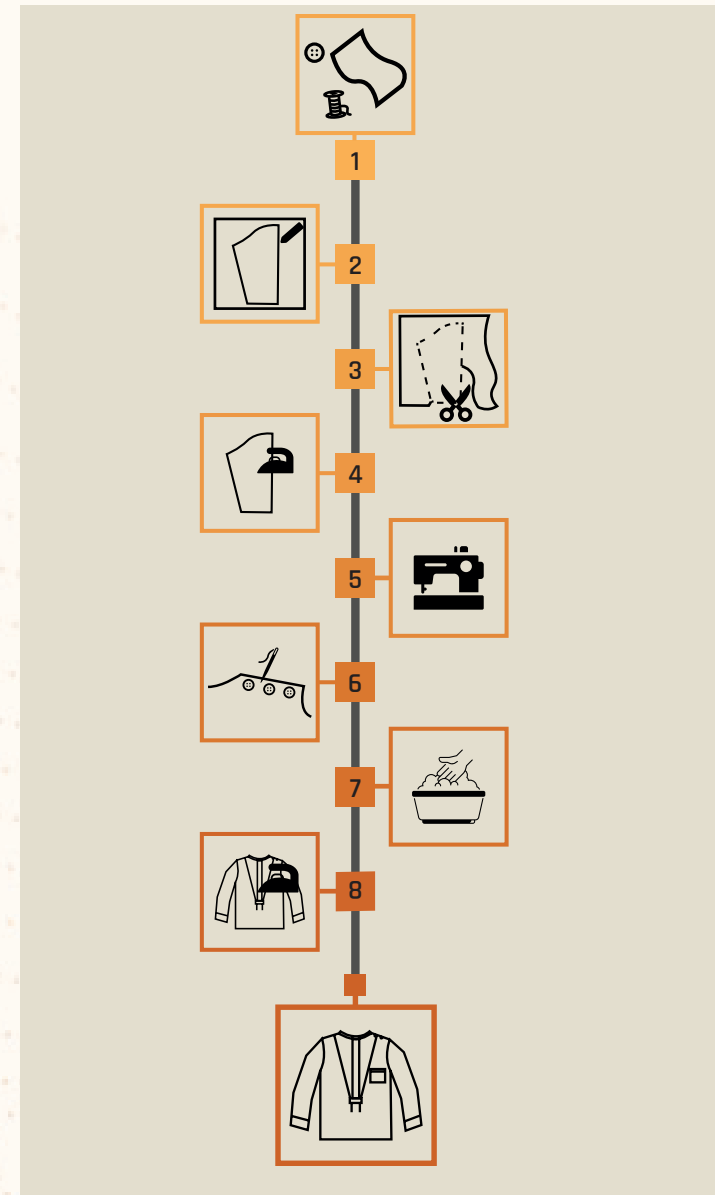
ver en las fotografías de la camisa salitrera del museo de Antofagasta. Para la compra del hilo, este se escogió en base a cual tenía un color similar a la tela de la camisa salitrera.

En cuanto a las herramientas de confección textil utilizadas para la fabricación de la réplica de la camisa salitrera estas fueron tiza de sastre, tijeras, alfileres, máquina de coser y cinta de medir.

Actividad 3.2 Corte de piezas

La segunda actividad de esta etapa fue la del corte de piezas (Figura 89 diagrama de pasos de confección pasos núm. 2, 3 y 4)

Para el corte de las piezas primero fue necesario imprimir los patrones en escala real, posteriormente se cortaron y colocaron sobre la tela procurando seguir la dirección correcta de esta, luego de asegurar el papel a la tela con alfileres, se trazaron las piezas con tiza de costura dejando 15 mm extra para las costuras. Finalmente, una vez marcadas las piezas estas se cortaron y luego se plancharon marcando las líneas de las costuras



Figura 90: Proceso de corte de piezas

Actividad 3.3 Confección de la camisa.

La última actividad de la tercera etapa del proyecto fue la de la confección de la réplica de la camisa (Figura 89 diagrama de pasos de confección pasos núm. 5, 6, 7 y 8).

Una vez cortadas y planchadas todas las piezas se comenzó a coser todas las partes juntas. Para el proceso de costura se ocupó una máquina de coser marca Janome (figura 92), utilizando el tipo de costura recto. Los botones en cambio fueron cocidos a mano. Una vez unidas todas las piezas la prenda se lavó a mano y se planchó.

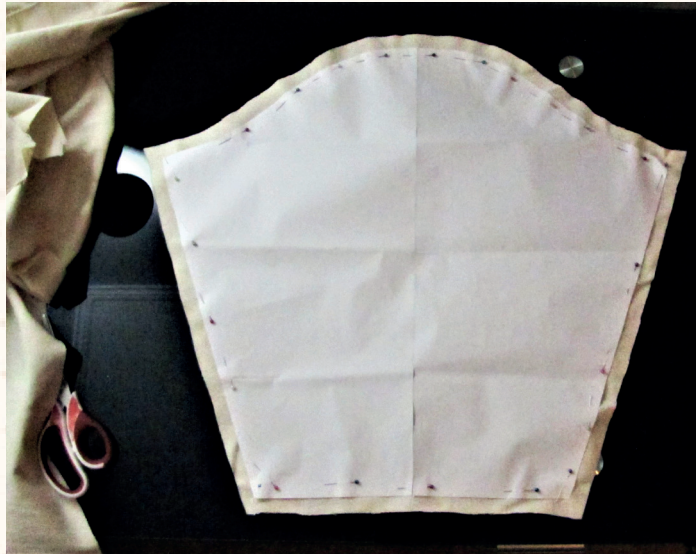

Figura 91: Proceso de corte de piezas



Figura 92: Máquina de coser utilizada

Resultados

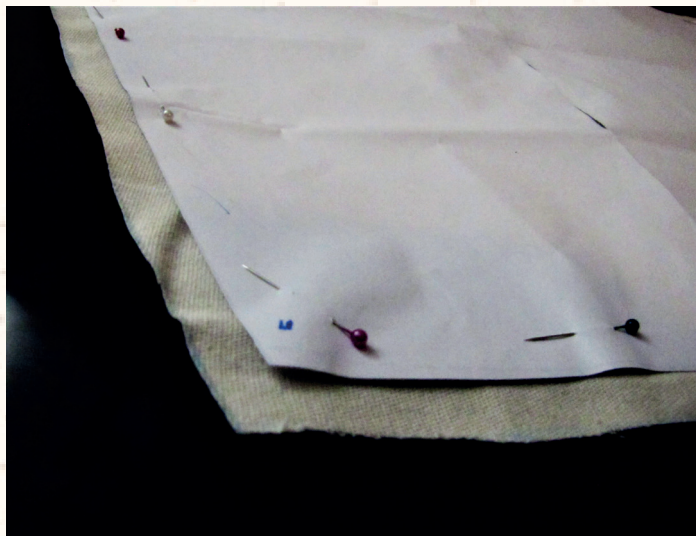
Resultados
Resultados
Resultados
Resultados
Resultados
Resultados
Resultados
Resultados
Resultados
Resultados

1. Reconocimiento de la camisa salitrera del Siglo XX

1.1. Contexto cultural de la camisa salitrera.

En esta actividad se buscaba reconocer los componentes de la camisa salitrera mediante el contexto en el cual fue usado el objeto de estudio, en qué lugares, por qué personas y en qué situaciones.

En la revisión bibliográfica realizada sobre el contexto cultural de la camisa salitrera se pudieron encontrar diversos datos que nos aportan la información necesaria para determinar el contexto en el que fue utilizada.

La primera información para contextualizar la camisa, se halla en el periodo de actividad de las oficinas salitreras en las que se pudieron encontrar ejemplares de la camisa salitrera.

El origen de la camisa salitrera encontrada en el Museo Regional de Antofagasta, se puede remontar a la oficina salitrera

Dolores. Esta oficina se encontraba ubicada en la provincia del Tamarugal en la región de Tarapacá y perteneció a la Compañía Nacional de Salitre La Unión. Este poblado comenzó sus actividades entre los años 1874 y 1878, teniendo registros de su población a partir del año 1869, a pesar de ello se desconoce su fecha de cierre.

El otro ejemplar encontrado fue el que perteneció a la oficina Rica Aventura. Esta oficina comenzó su funcionamiento en 1903 y cerró sus puertas en 1956. Ubicada en la provincia de Tocopilla, en la región de Antofagasta. En sus inicios fue propiedad de una compañía alemana y posteriormente en 1922 pasó a ser de compañías nacionales.

Para lograr una contextualización adecuada de la camisa salitrera, se tuvo que tomar en cuenta los hitos más relevantes que tenían relación con la prenda, tales como: origen y características, las eras de la vestimenta, período de funcionamiento de las salitreras y el auge de estas, los cambios tecnológicos en la industrial textil, entre otros.

Junto con la revisión bibliográfica se realizó un análisis fotográfico de las imágenes encontradas, donde se pueden apreciar camisas similares a la del objeto de estudio.

Para poder extraer más datos sobre el contexto de la camisa, a continuación se presentan algunas de las fotografías encontradas, señalando su fecha, contexto y ubicación.



Imagen 1: Muertos Batalla de Placilla (Valparaíso, 1891)

- Ubicación: Placilla, Valparaíso
- Fecha: 28 de agosto 1891
- Escena/Personaje/: Guerra, Muertos en batalla.
- Fuente: Museo Histórico Nacional



Imagen 2: Mineros de una salitrera en Chile (1903)

- Ubicación: Desconocida
- Fecha: 1903
- Escena/Personaje/: Mineros/Salitrera
- Fuente: Historia geo virtual Orrego,1903.

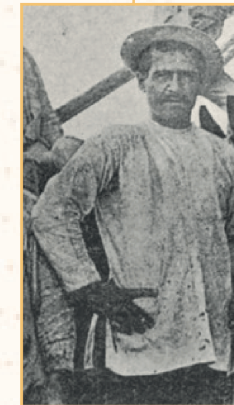
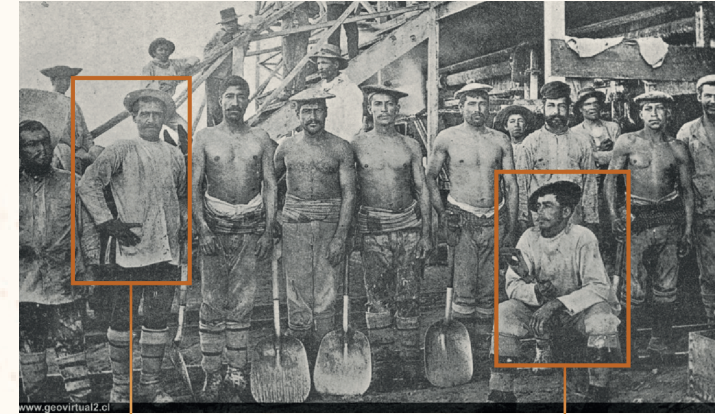

Imagen 3 Retrato de un cargador de bodega en una oficina salitrera.

- *Ubicación: Desconocida*
- *Fecha: 1918*
- *Escenario/personaje: Salitrera / Cargador de bodega*
- *Fuente: Museo Histórico Nacional. (2015). Retratos de Hombre 1840 - 1940 Chile: Espacios, representaciones y modos de ser masculinos. In (pp. 196).*



Imagen 4: Retrato en exterior de hombre no identificado.

- *Ubicación: Desconocida*
- *Fecha: 1930*
- *Escenario/personaje: Hombre*
- *Fuente: Museo Histórico Nacional.*

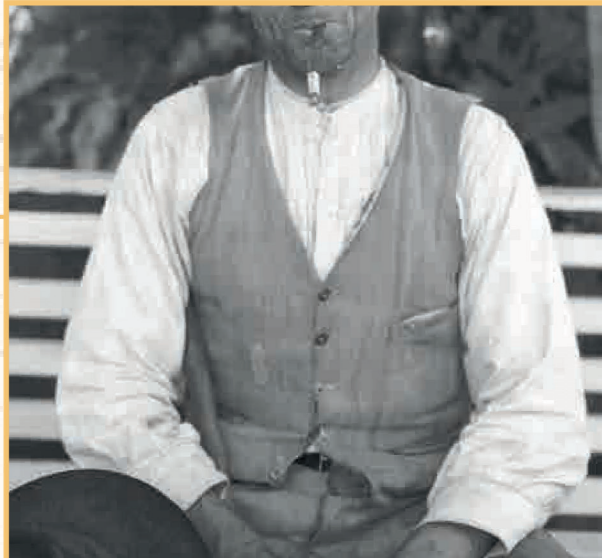

Imagen 5: “Cargadores de salitre y niños cosedores de sacos de la oficina “María”

- Ubicación: Oficina María,
- Fecha: s.f.
- Escenario/personaje: Salitrera /Cargadores de sacos
- Fuente: Blog de Facebook de Damir Galaz-Mandakovic Fernández “Tocopilla y su Historia”

Team de Foot-Ball del Centro «P. D. Murillo» de la Oficina «María»



Imagen 6: Team de fútbol del centro P.D Murillo de la oficina María

- Ubicación: Oficina María
- Fecha: s.f.
- Escenario/personaje: Deportivo, jugadores de futbol
- Fuente: Blog de Facebook de Damir Galaz-Mandakovic Fernández : “Tocopilla y su Historia”

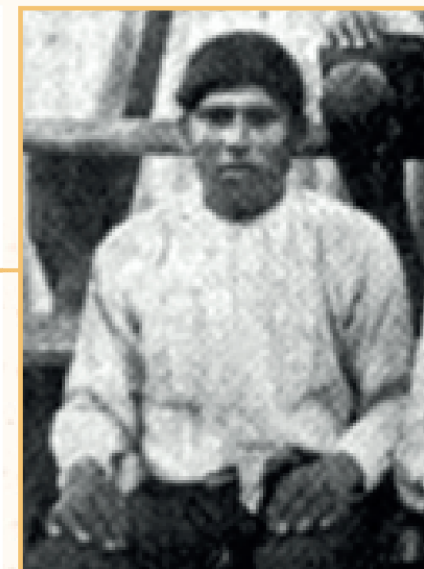
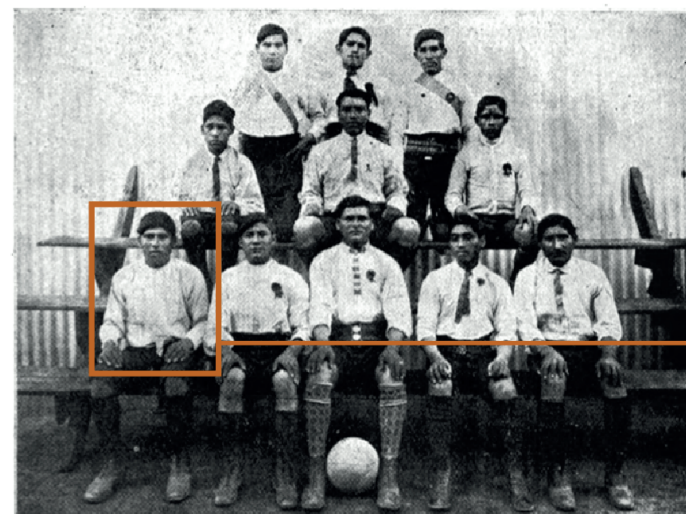

Imagen 7 : Dos mineros

- Ubicación: Desconocida
- Fecha: s.f.
- Escenario/personaje: Mineros
- Fuente: Museo Histórico Nacional

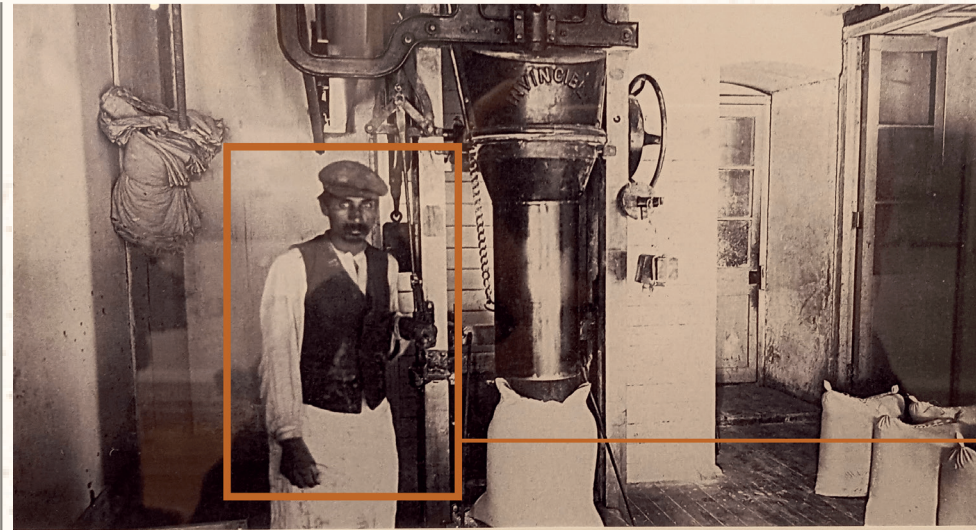

Molino de cilindros "El Trapiche", San Fernando

Imagen 8: Molino de cilindros "El Trapiche", San Fernando.

- Ubicación: San fernando
- Fecha: s.f.
- Escenario/personajes: Molino / obrero
- Fuente: Museo Histórico Nacional



Imagen 9: Grupo de trabajadores de una oficina salitrera

- *Lugar: Desconocido*
- *Fecha: 1940*
- *Escenario/personajes: Salitrera/trabajadores*
- *Fuente: Anónima*

Toda la información recopilada en la revisión bibliográfica y análisis fotográfico se registró y organizó a través de 3 tablas según años, lugares y escenarios, las que se presentan a continuación.

Tabla N° 4: Contexto temporal de la camisa salitrera (elaboración propia)

Registro de años en los que se utilizó la camisa										
Hitos / años	1870	1880	1890	1900	1910	1920	1930	1940	1950	1960
Oficina Dolores				?						
Of. Rica Aventura										
Auge Salitreras										
Era Victoriana	1837									
Era Eduardiana										
Transición cuello desmontable										
Maquina de coser en Chile										
Auge Industria Textil en Chile										
Imágenes según orden de aparición										
Imagen 1										
Imagen 2										
Imagen 3										
Imagen 4										
Imagen 9										

En esta tabla se puede ver los periodos en los que coinciden todos los hitos y los momentos en los que fueron tomadas las imágenes. Según esto se puede conseguir un periodo estimado del tiempo en el que se usó el modelo de la camisa salitrera.

Tabla N° 5: Ubicaciones geográficas de la camisa salitrera (elaboración propia)

Registro de ubicaciones en donde se utilizó la camisa			
Hitos	Región	Provincia/Comuna	Influencias (propietarios, estilos)
Oficina Dolores	Tarapacá	Tamarugal	
Oficina Rica Aventura	Antofagasta	Tocopilla	Alemania
Era Victoriana			Londres
Era Eduardiana			Londres
Imágenes según orden de aparición			
Imagen 1	Valparaíso	Placilla	
Imagen 5	Antofagasta	Sierra gorda	
Imagen 6	Antofagasta	Sierra gorda	
Imagen 7	Desconocido		
Imagen 8	San Fernando		

En esta tabla se recopila la información sobre los lugares en donde se registró el uso de la camisa salitrera.

Este modelo se ubica principalmente entre las zonas de Tarapacá y Antofagasta, sin embargo también es posible encontrarla mas al sur, en Santiago y San Fernando.

Se estima conveniente convetir esta tabla en un mapa a futuro, para tene mas claridad de la extension territorial que tuvo este modelo de camisa.

Registro de contextos y usuarios que usaron la camisa		
Lugar	Contexto	Usuarios
Oficina Dolores	Salitrera	
Oficina Rica Aventura	Salitrera	
Imágenes según orden de aparición		
Imagen 1	Guerra Civil	Soldados
Imagen 2	Salitrera	Mineros
Imagen 3	Salitrera	Cargador de bodega
Imagen 4		Hombre
Imagen 5	Salitrera	Cargadores de salitre
Imagen 6	Salitrera	Jugadores de fútbol
Imagen 7		Mineros
Imagen 8	Molino	Obrero/operario
Imagen 9	Salitrera	Trabajadores

Tabla N°6: Escenarios y usuarios de la camisa salitrera (elaboración propia)

Esta tabla rescata los contextos de uso y los usuarios de la camisa salitrera.

Como se puede apreciar, esta prenda fue usada mayoritariamente por hombres de clase obrera en contextos laborales.

Resumen de contexto de la camisa salitrera

Finalmente se puede suponer que la camisa salitrera se podría ubicar principalmente entre las regiones de Tarapacá y Antofagasta, sin embargo cabe mencionar que pudieron encontrarse registros de camisas similares en las regiones de Valparaíso, Metropolitana y O'Higgins.



Figura 93: Gráfica de resumen del contexto geográfico.

El período de tiempo aproximando en el cual se podría situar sería en los años 1890 y 1940 debido a que en estos años coinciden los acontecimientos históricos de las salitreras chilenas y de los estilos de vestimenta analizados de las fotografías, que presentaban ejemplares similares a la camisa salitrera encontrada en el museo.

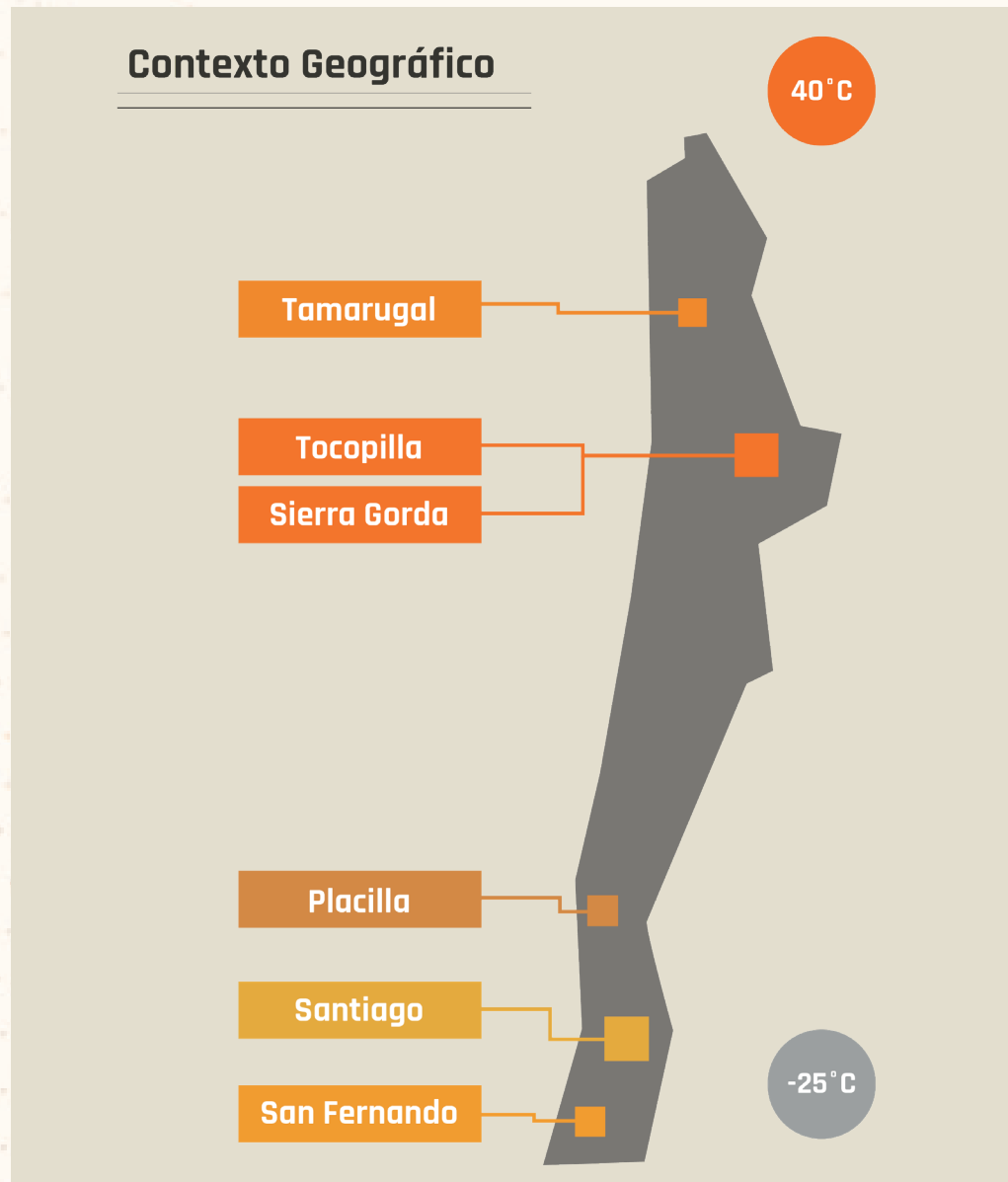

Figura 94: Gráfica de resumen del contexto temporal

Asimismo a través de los registros fotográficos, se puede presumir que la camisa salitrera estudiada pertenecía a trabajadores obreros de clase baja debido a las semejanzas visibles de esta con las fotografías. Estas fotografías muestran a los usuarios de las camisas siendo usadas por obreros en un contexto laboral.

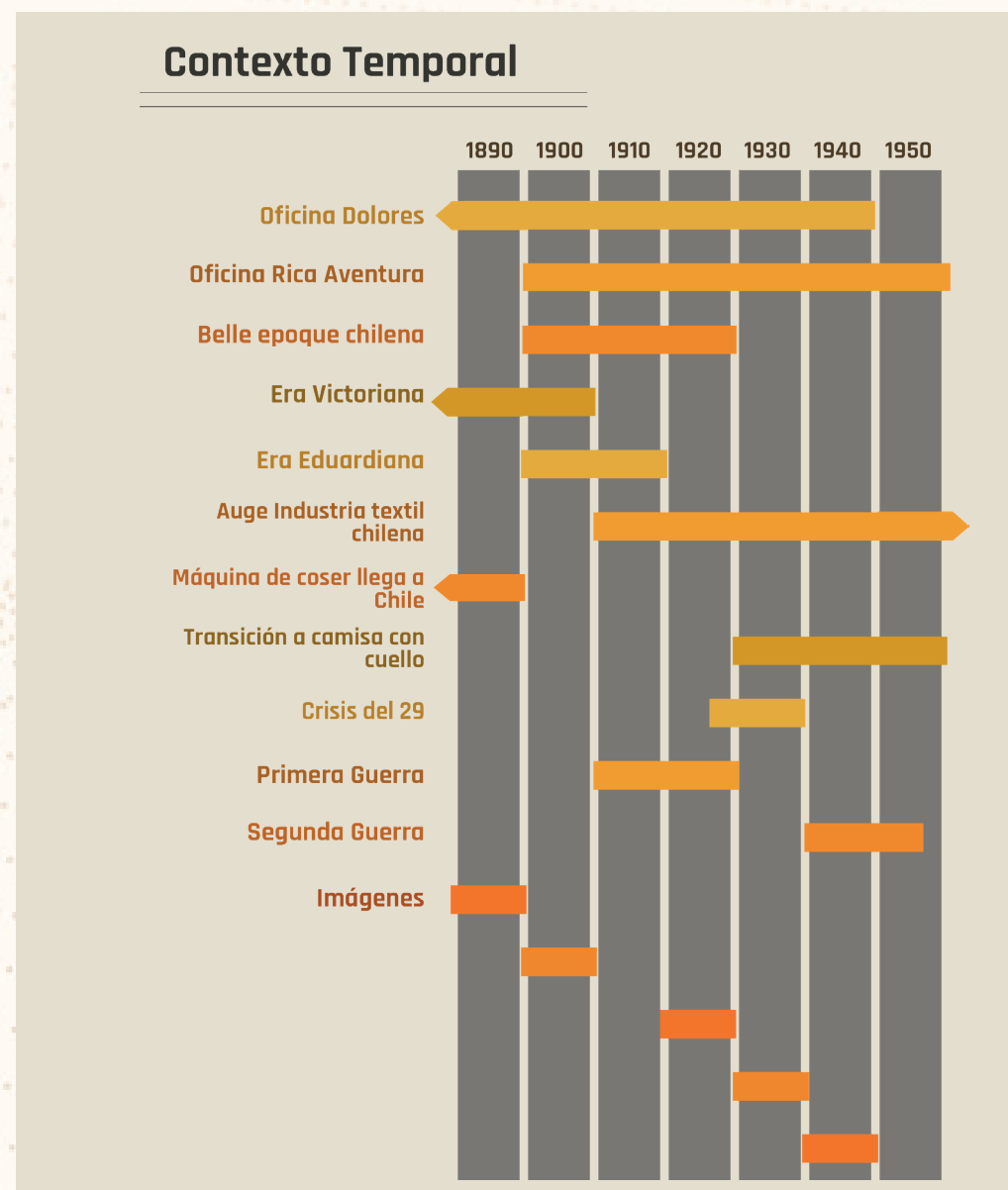

Obrero del salitre

- Pluriétnico
- Clase baja
- Migra desde el sur al norte
- Clima adverso
- Arduas jornadas de trabajo
- Escasez de seguridad laboral

Condiciones de vida

1920

Antes

- Sistema Shanks
- Baja escolaridad y alfabetización
- Obreros solteros
- Pago en Fichas
- Explotación Laboral

Después

- Sistema Guggenheim
- Ley de Instrucción Primaria Obligatoria
- Familias nucleares
- Pago en Pesos
- Sindicatos

Figura 95: Gráfica de resumen del usuario de la camisa salitrera

1.2. Identificar las piezas que componen a la camisa salitrera.

Después del estudio realizado a las piezas que componen la camisa, estas fueron categorizadas según el estilo al que más similitud tenían.



El cuello de la camisa al estar conformado solo por una banda y carecer de solapas se puede asociar a la estructura de un cuello estilo mao, con la diferencia de que en este caso su abertura se encuentra en el lado izquierdo de este, como podemos ver en la figura 93.



La botonadura está conformada por una banda de tela que se extiende desde el cuello y por todo el hombro izquierdo y cuenta con 3 botones de 13 mm de diámetro cada uno. Los botones son de color blanco y tienen 4 agujeros para su costura.



Figura 96: Cuello de la camisa salitrera

Figura 97 y 98: Estructura de la botonadura de la camisa salitrera



Figura 99: Estructura de la pechera de la camisa salitrera



Figura 100: Tablón en la parte inferior de la pechera de la camisa salitrera

La camisa cuenta con una pechera en su parte frontal, esta pechera está conformada por una banda central y dos partes “triangulares” que van desde el cuello hasta la mitad de la parte frontal de la camisa . La banda se extiende hasta unos centímetros más arriba del final de la pechera, la cual termina con un pequeño rectángulo de tela, desde el final de este rectángulo surge un tablón de aproximadamente 370 mm de ancho en su inicio.



La camisa también cuenta con un bolsillo rectangular al lado izquierdo del pecho.

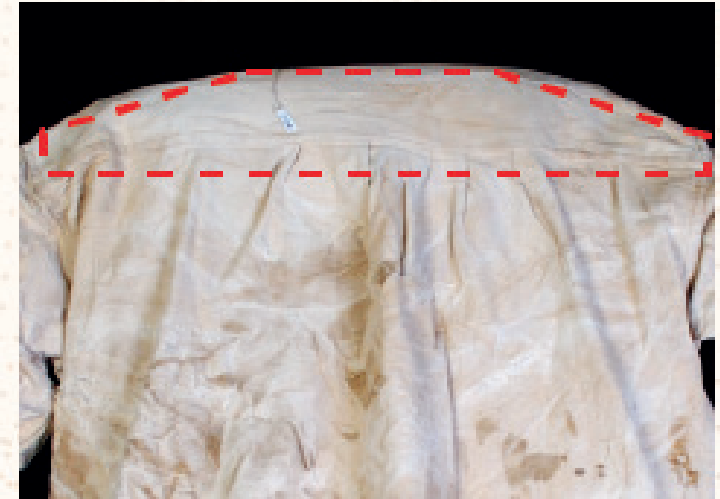
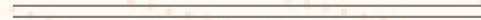

En la parte trasera de la camisa encontramos el canesú, el cual está conformado de una pieza, es recto y llega hasta la mitad de la unión con las mangas en la espalda. Desde el canesú se surgen una serie de pinzas que se despliegan a través de la espalda, no se tiene claridad de si son 4 o 5 y parecieran estar a diferentes distancias cada una de la otra.



Figura 101 y 102: Bolsillo de la camisa salitrera

Figura 103: Cansú de la camisa salitrera
Figura 104: Pinzas en la espalda de la camisa salitrera



Figura 105: Bajos de la camisa salitrera
Figura 106: Apertura de los bajos de la camisa salitrera



Figura 107 y 108: Bajos de la espalda camisa salitrera

En la parte final de la espalda los bajos son redondeados, mientras que en la parte frontal son rectos y cuentan con una abertura en los costados.

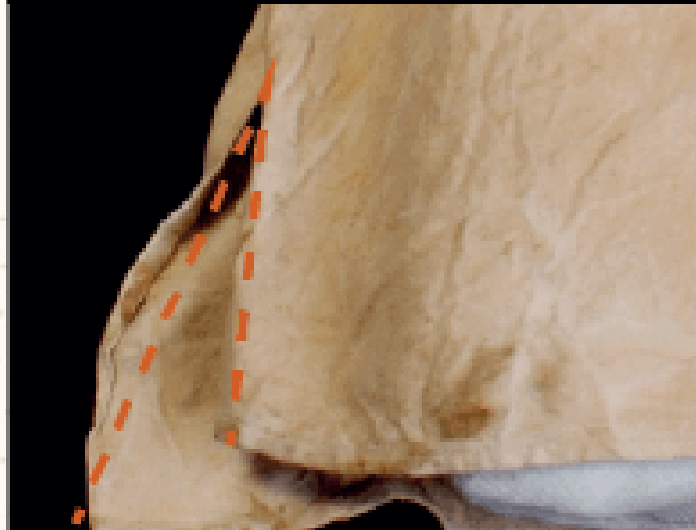
En cuanto a las mangas estas son rectas al igual que los puños y no sobrepasan en largo al cuerpo de la camisa.



Figura 109: Puño de la camisa salitrera



Figura 110: Estructura del brazo de la camisa salitrera
Figura 111: Estructura del puño de la camisa salitrera

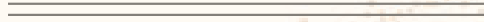

Figura 112: Costura del brazo de la camisa salitrera

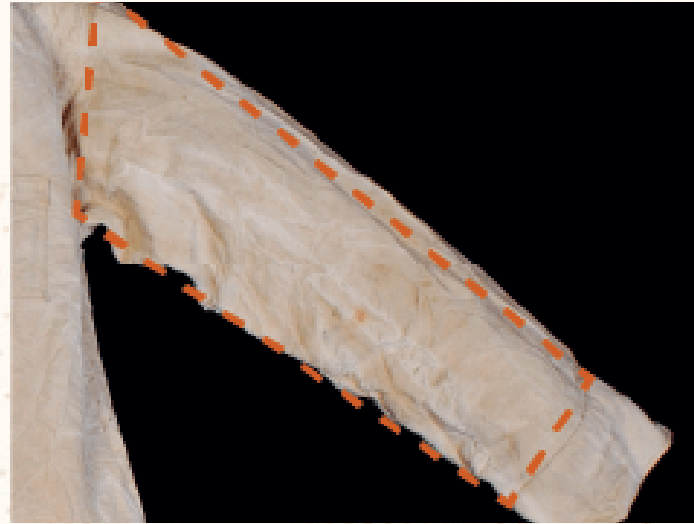

Finalmente, las costuras de la camisa son de puntada recta hechas a máquina. Tanto bolsillo, el centro de la pechera, el canesú y las mangas tienen costuras dobles.

Figura 113: Costuras de la camisa salitrera

Toda la información rescatada en esta actividad, es resumida en el diagrama que podemos ver en la figura 111, el cual presenta las piezas de la camisa salitrera.



Figura 114: Diagrama de resumen de las piezas de la camisa salitrera

1.3. Identificar las dimensiones de la camisa salitrera.

En las visitas a terreno al museo de Antofagasta y a las ruinas de la oficina salitrera Rica Aventura se pudo tener acceso a las dos camisas antes mencionadas, de las cuales se realizaron bocetos para identificar sus dimensiones. En el caso de la camisa de la salitrera de Rica Aventura no se tomó registro de sus medidas ya que se encontraba en muy malas condiciones y a que el registro se hizo en medio del desierto.

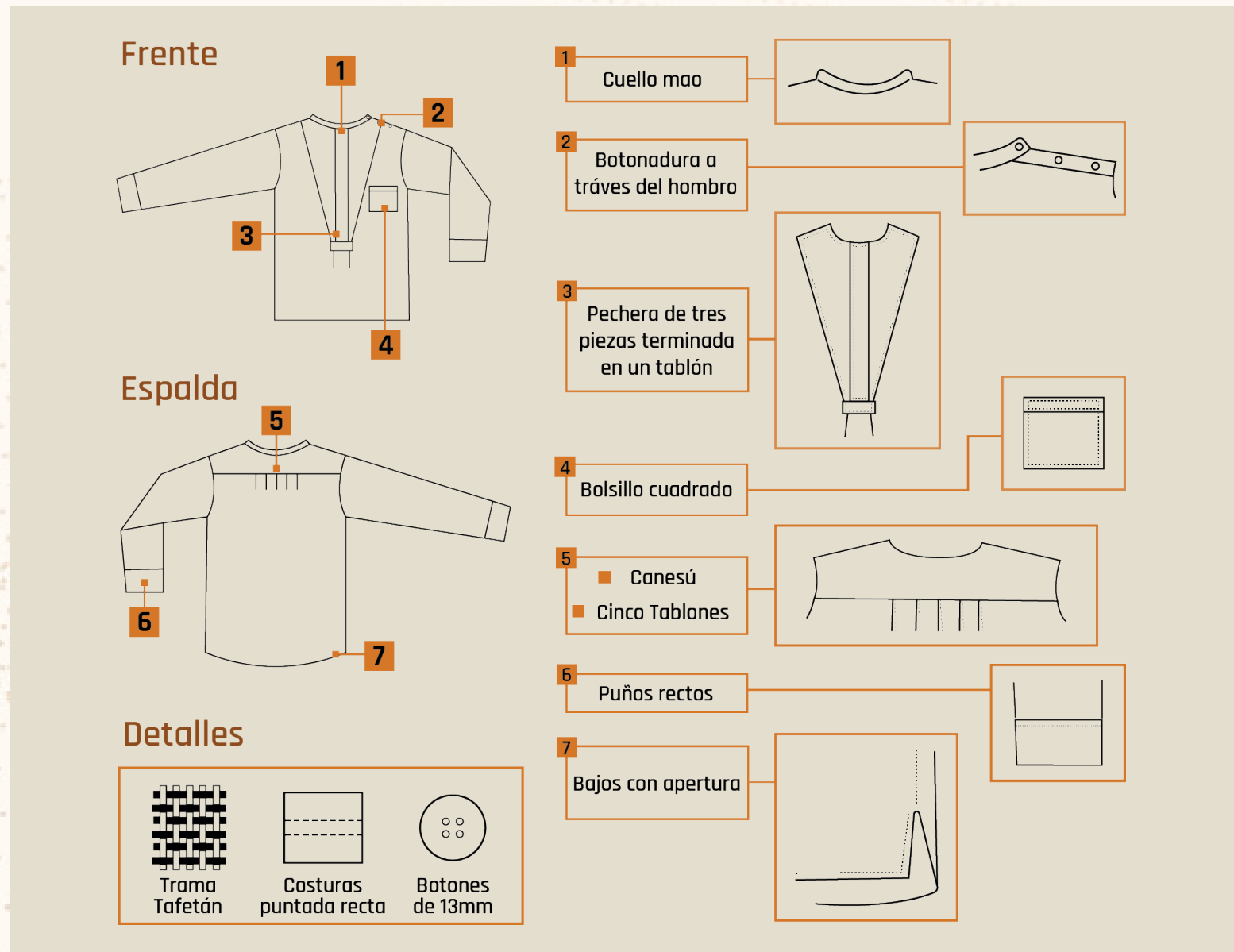

Figura 115 y 116: Fotografías de ejemplar de camisa salitrera encontrado en Rica Aventura

En la figura 114 se presentan los bocetos de la camisa encontrada en Rica Aventura

La camisa del museo de Antofagasta tuvo una menor complejidad de manipulación y por ende de su medición también fue facilitada, lo que simplificó su dibujo y registro de dimensiones, sin embargo esta tarea estuvo exenta de dificultades, debido a la rigidez de la prenda, provocada por la capa de sedimento que la recubre. (figura 116)



Figura 117: Dibujos de la camisa encontrada en Rica Aventura



Figura 118: Camisa salitrera Museo de Antofagasta en exhibición

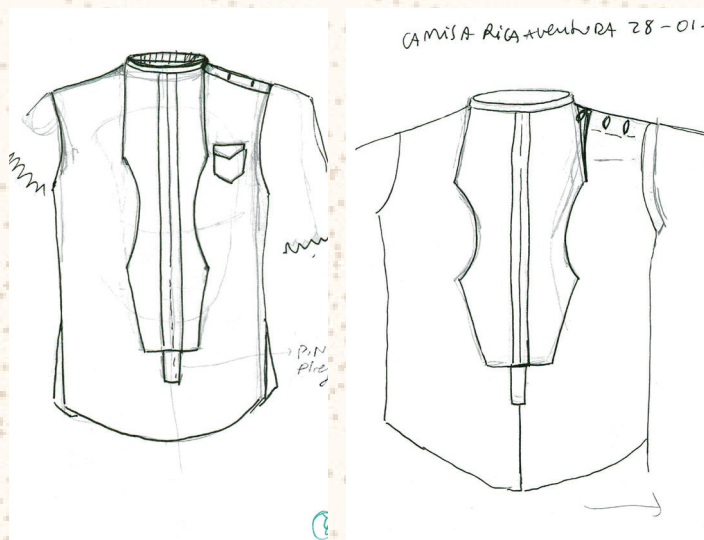

En las figuras 117 y 118 se muestran los bocetos realizados en el museo de Antofagasta. Si bien los bocetos no fueron muy precisos, debido a que los registros se fueron realizados en un período de tiempo reducido, fueron suficientes para recrear una estructura base de la camisa a posterioridad.

Estos dibujos fueron vectorizados posteriormente para de esta manera tener mayor claridad de las medidas. (figura 119)

Figura 119: Camisa salitrera Museo de Antofagasta fuera de su vitrina



Figura 120: Dibujo de la Camisa salitrera Museo de Antofagasta



Figura 121: Dibujo de la espalda de la Camisa salitrera Museo de Antofagasta

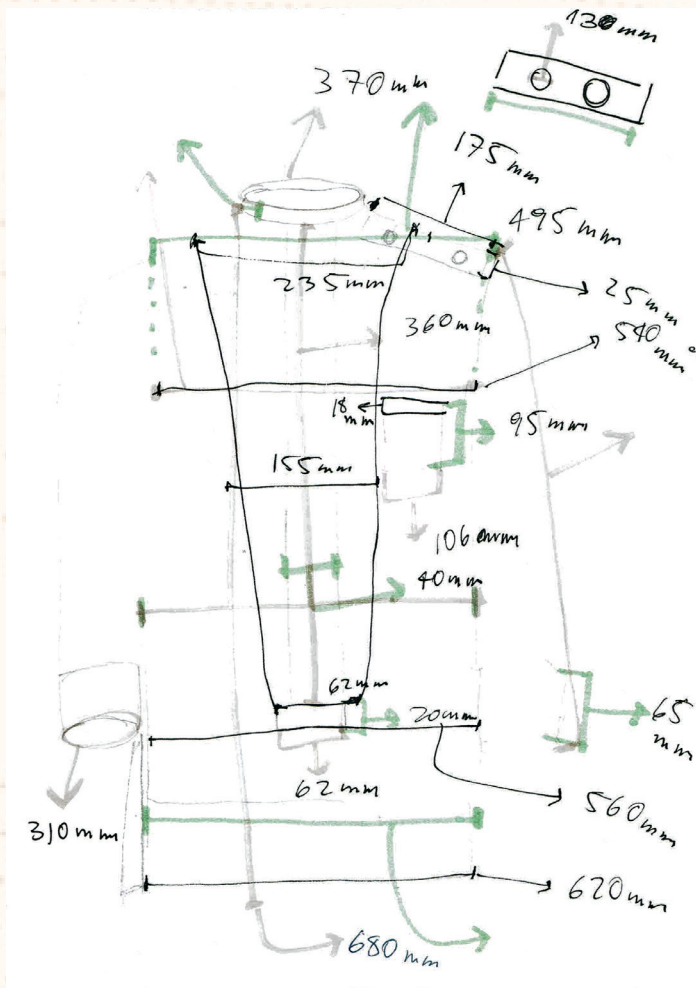

Figura 122: Dibujos de la camisa salitrera de Antofagasta vectorizados.

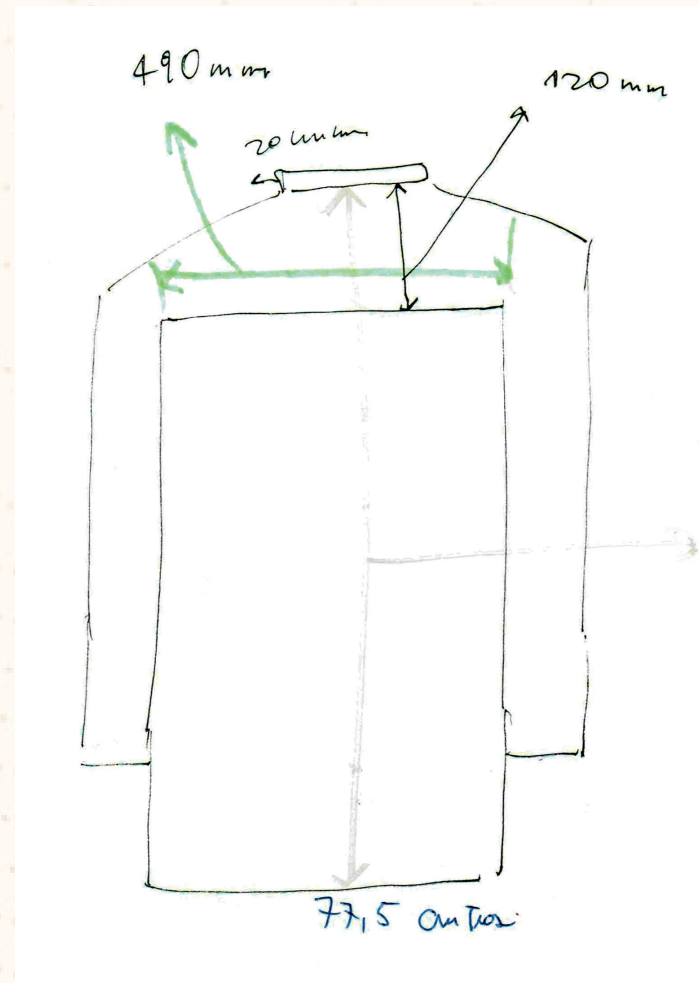

Tabla N°7 Dimensiones de la camisa salitrera (elaboración propia)

Las medidas de la camisa salitrera, recopiladas en la visita al museo regional de antofagasta se presentan en la tabla a continuación.

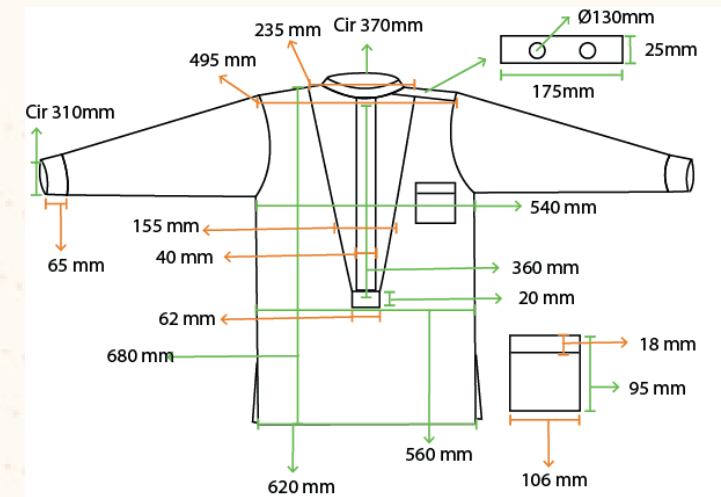
Dimensiones de la camisa salitrera			
Pieza	Dimensión en mm	Pieza	Dimensión en mm
Perímetro del cuello	370	Alto cuello	20
Ancho superior pechera	235	Alto canesú	120
Ancho hombros	495	Ancho canesú	490
Ancho pechera 2	155		
Ancho final pechera	62	Alto final pechera	2
Ancho camisa debajo de brazos	540	Alto camisa (hombro a fin)	680
Ancho camisa al final de la pechera	560	Alto camisa espalda (cuello a fin)	775
Ancho final camisa frontal	620		
Perímetro del puño	310	Alto de puño	65
Ancho banda central pechera	40	Alto banda central	360
Ancho bolsillo	106	Alto bolsillo	95
Diámetro botones	13	Alto borde bolsillo	18
Ancho botonadura	175	Alto botonadura	25

1.4. Identificar la materialidad de la camisa salitrera.

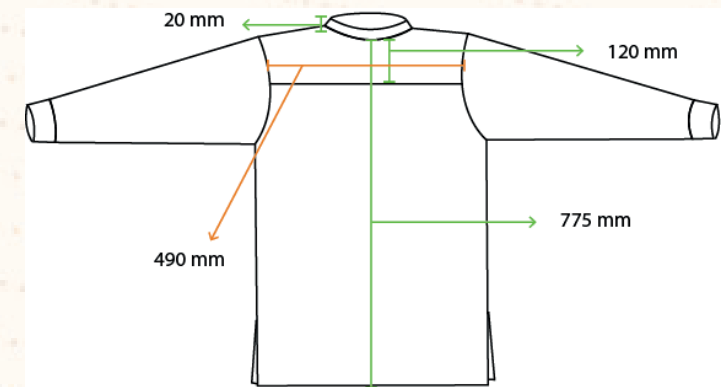
En esta última actividad de la primera etapa, se identificó la materialidad de la camisa salitrera, para ello, primero se analizó visualmente la estructura de la tela para su reconocimiento. La estructura del tejido fue determinada como tafetán, esto se logra distinguir mediante las fotos de la camisa salitrera del museo de Antofagasta, disponibles en Surdoc (www.surdoc.cl), es preciso señalar que la trama es visualmente más gruesa que su urdimbre.

Además del análisis visual a la camisa, se pudo confirmar la posible materialidad de ésta por medio de la bibliografía revisada, dado que es conocido que mundialmente hasta 1920 sólo se usaban telas hechas en base a fibras naturales, mientras que en Chile hasta 1970 un 82% de las telas estaban hechas de fibras naturales.

Esto se puede concluir que, además de tener una estructura de tafetán, la tela utilizada debió ser hecha de lino o algodón, ya que estos fueron las fibras naturales

más comunes que se utilizadas para la confección textil de vestimenta en las salitreras de esa época.



Figura 123 y 124: Fotografías de la tela de la camisa salitrera de Antofagasta

Una vez identificada la estructura de la tela y su posible materialidad, esta se comparó con muestras físicas y fotografías con aumento de telas que tienen una apariencia similar, están conformadas con el mismo tipo de ligamento y están hechas de algodón o lino. Estas telas eran de osnaburgo, crea, y distintos tipos de lonas.

La crea (figura 122) a pesar de presentar un color similar y la misma estructura de tafetán, su trama es casi del mismo grosor que su urdimbre y presenta más espacio entre estas.

El osnaburgo (figura 123), tela que es mencionada varias veces en la creación de prendas en las salitreras y cuenta con una apariencia similar y el mismo orden de ligamento, presenta una trama y urdimbre del mismo grosor y con mayor distancia entre ellas al igual que la crea, sin embargo, sus hebras son más gruesas que está.



Figura 122: Fotografías de la estructura de la crea

Figura 123: Fotografías de la estructura del osnaburgo

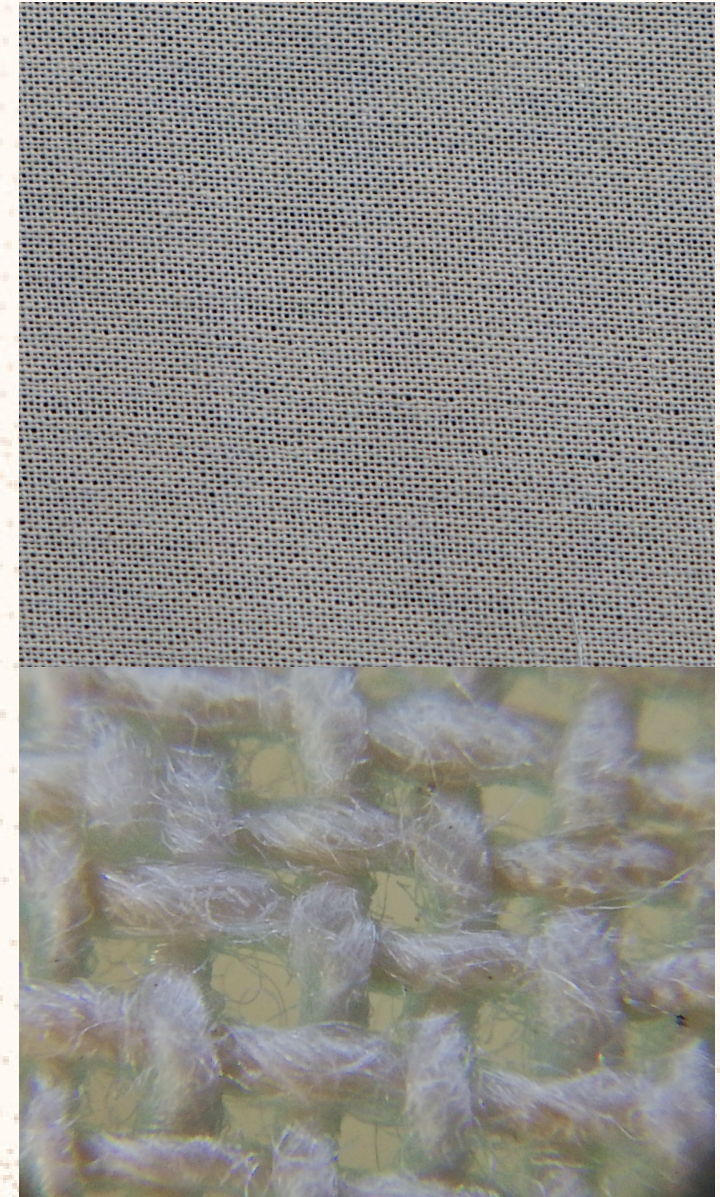
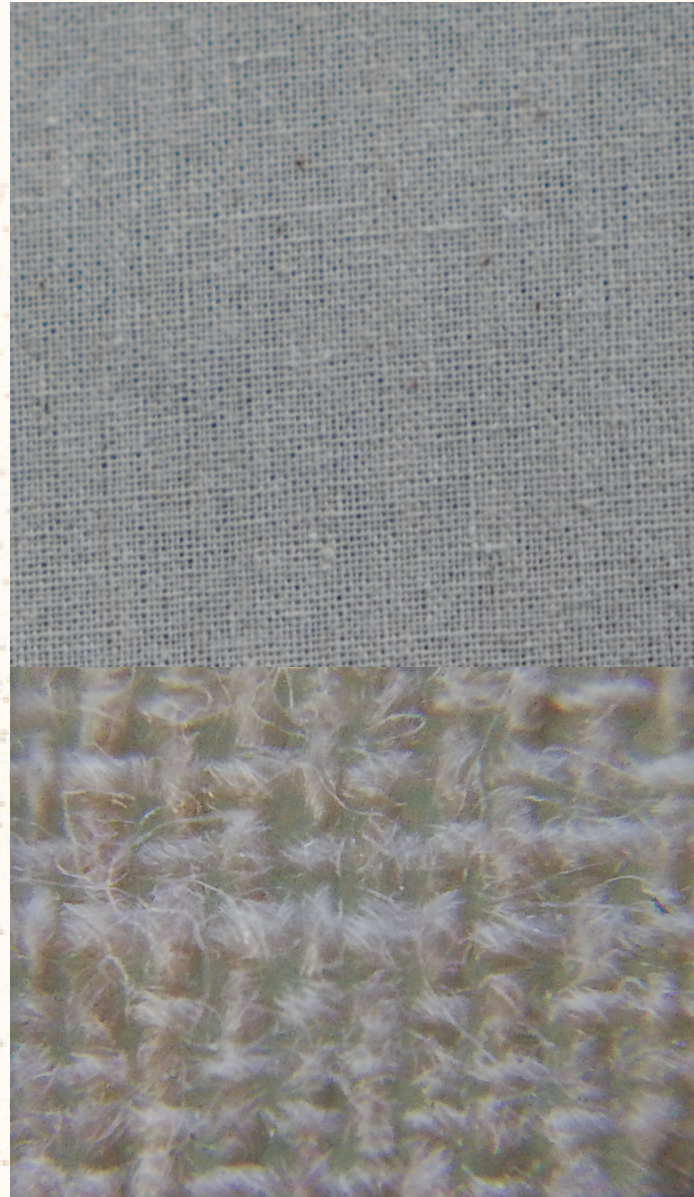

La lona tradicional (figura 124), que se encuentra en casi todas las tiendas de tela visitadas, presenta una apariencia mucho más similar a la tela de la camisa salitrera del museo de Antofagasta, en comparación a las otras telas mencionadas con anterioridad, sin embargo, al momento de manipularla se pudo detectar su grosor no era el adecuado, debido a que este era demasiado grueso para la confección de una prenda de vestir como la camisa.

Figura 124: Fotografías de la estructura de la lona

Finalmente se encuentra una lona o loneta (figura 125), esta presentaba un menor gramaje, por lo cual posteriormente se utilizó para la fabricación de la réplica de la camisa salitrera.



Figura 128: Fotografías de la estructura de la loneta



Figura 129: Fotografías de la estructura de la tela de la camisa salitrera

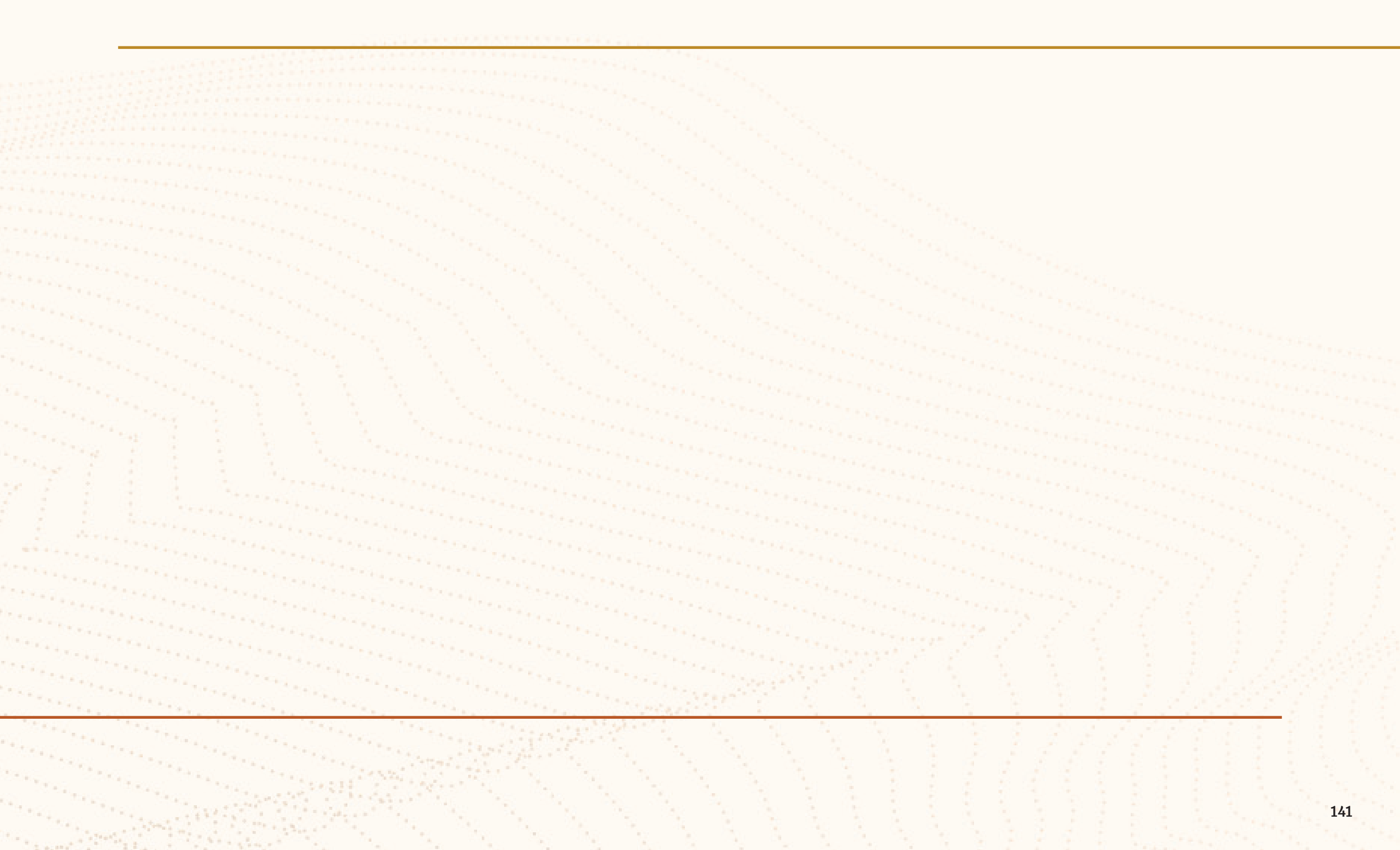

2. Reproducción digital de la camisa salitrera

2.1 Patrones de confección de la camisa salitrera.

La primera versión de los patrones fue creada de forma análoga con la ayuda de una costurera (figura 127 y 128). Ya que en la actividad de definición de dimensiones faltaron medidas necesarias para la confección de los patrones, se calculó el resto de las medidas según las medidas tradicionales de una camisa.



Figura 130 y 131: Dibujos análogos de patrones de la camisa salitrera.

Patrones digitales

Al ser dibujados los patrones, estos fueron vectorizados digitalmente en escala real (figura 129 y 130). Posteriormente fueron impresos y utilizados para la confección del primer prototipo de la réplica de camisa salitrera. Sin embargo, tuvieron que ser modificados nuevamente para solucionar algunos problemas de confección, los cuales se evidenciaron al crear dicha réplica, dando como resultado los patrones que se pueden ver en la figura 131.

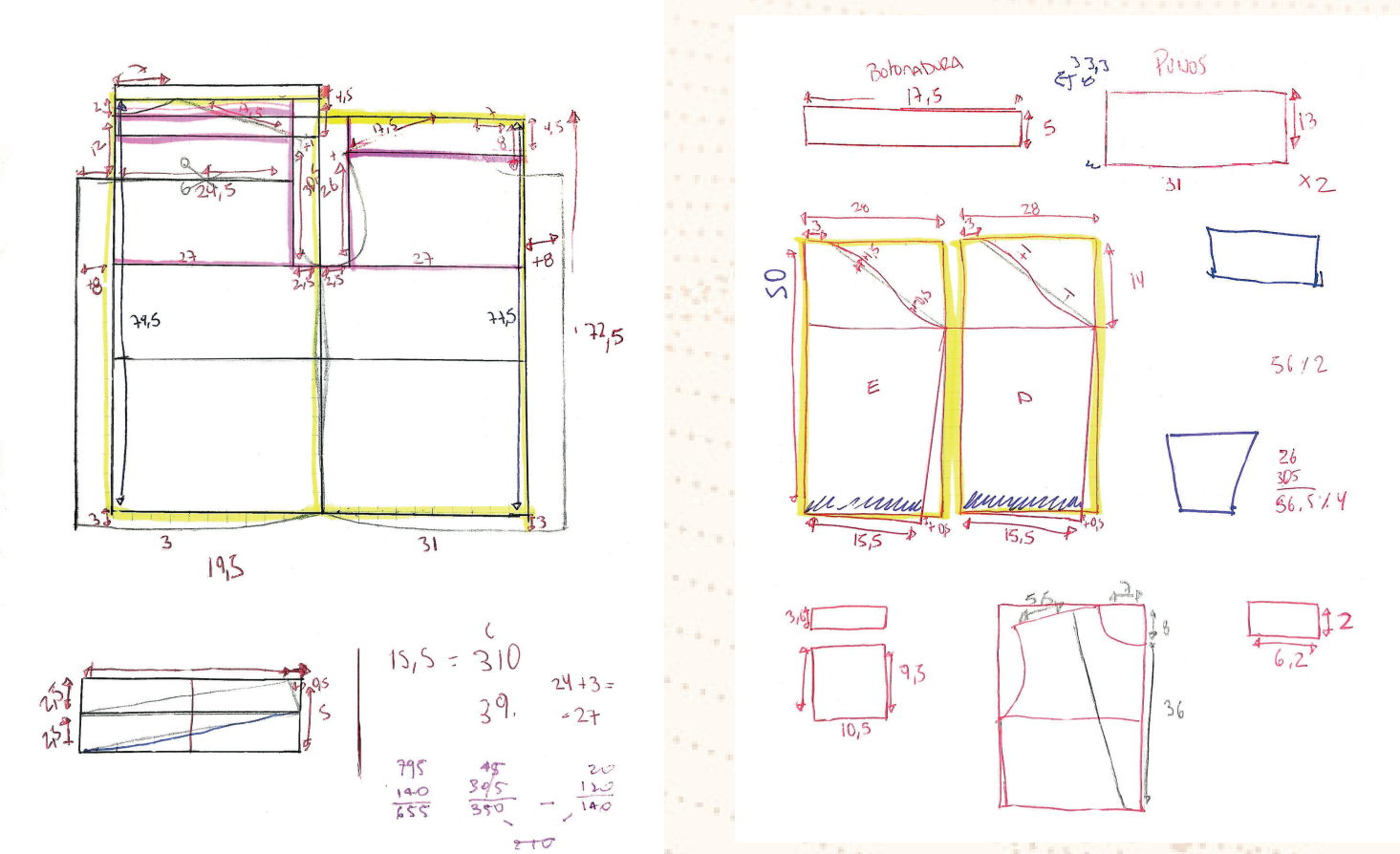

Figura 132 y 133: Primera iteración de patrones digitales de la camisa salitrera

En la última versión de los patrones se organizó el contenido teniendo como prioridad su legibilidad, con la finalidad de que estos pudiesen ser entendidos por otras personas. Cabe resaltar, que se incluyó dentro del patrón dibujado el espacio extra que se debe tener para coser las piezas.

Se estima conveniente que a futuro se debe reorganizar la diagramación de los patrones según el formato estándar de venta de las telas, con el fin de que los usuarios de estos patrones sepan cómo colocar cada pieza de manera que se optimice el uso de la tela. Además de evaluar su legibilidad, legibilidad y eficiencia con personas que se dediquen a la confección textil.

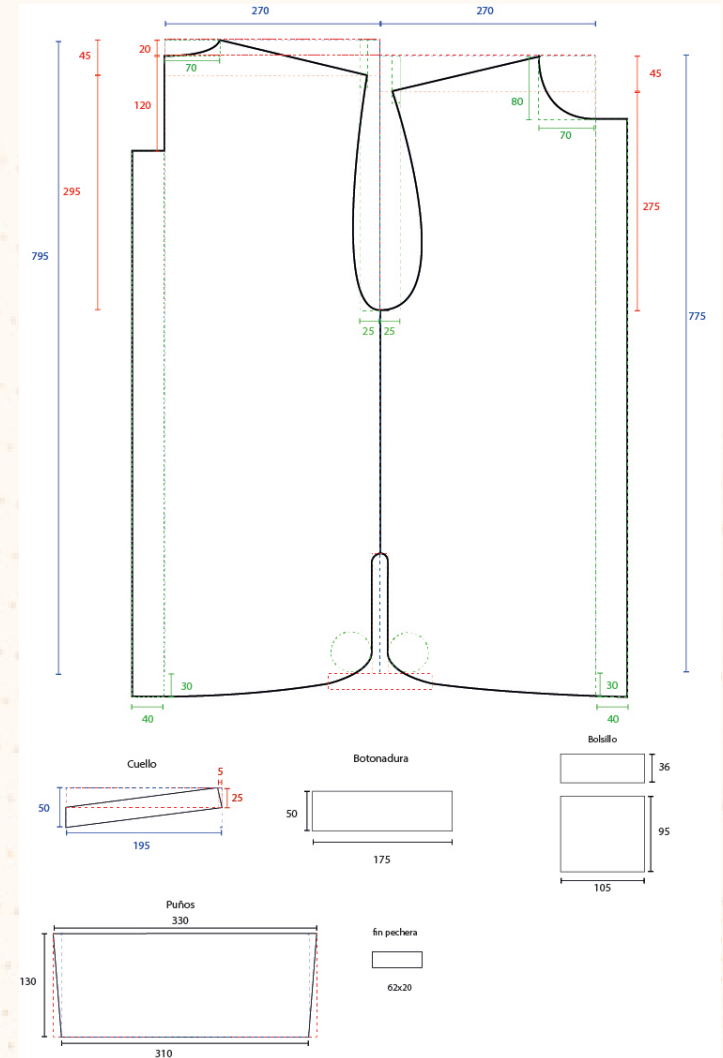
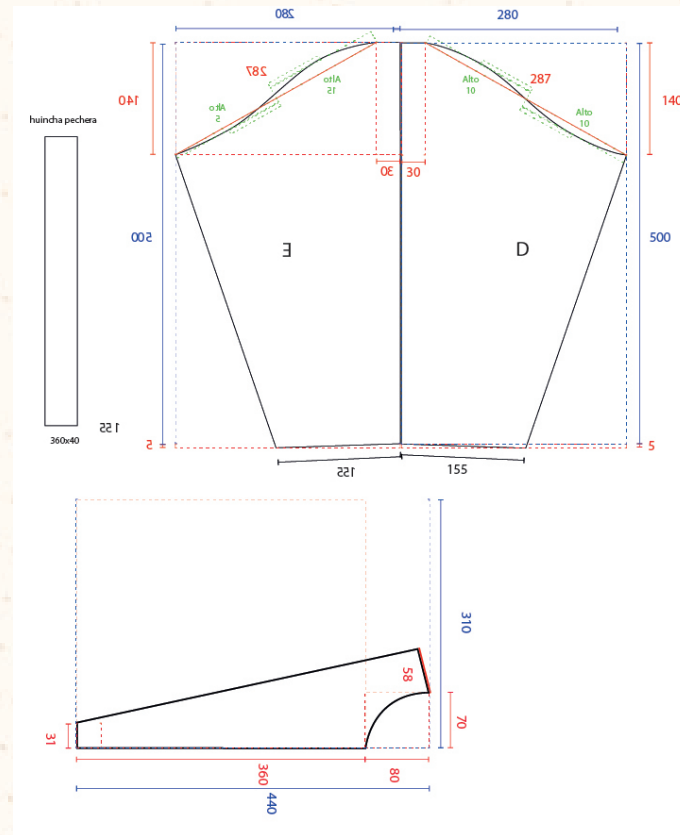

Figura 134: Última iteración de patrones digitales de la camisa salitrera

2.2. Fichas de resumen de las características de la camisa salitrera

Para comunicar los resultados obtenidos en la primera etapa, fueron creadas dos fichas de la camisa salitrera y sus características. Una ficha técnica que se enfocó en la información necesaria para la confección de la réplica de la camisa y la segunda una ficha museográfica que tuvo como fin albergar información más general sobre su composición y contexto.

2.2.1. Ficha técnica

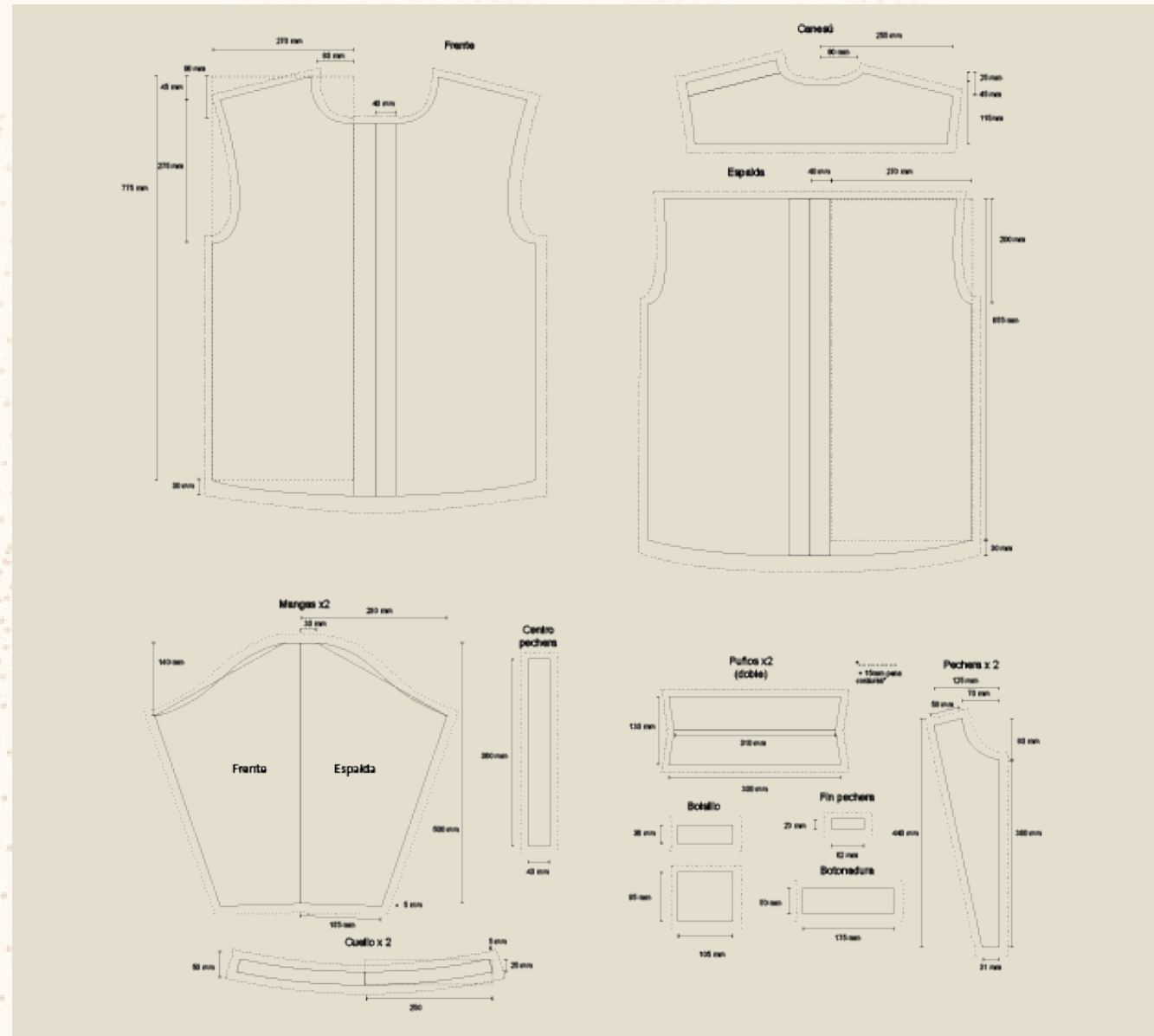
La ficha técnica cuenta con tres páginas y divididas en diez secciones, destinadas a entregar información para la creación de una réplica de la camisa salitrera.

La primera página (figura 132) parte presentando la prenda con una breve descripción, luego sigue una sección con los datos de creación de la ficha, más abajo se encuentran los datos de la camisa original. Después de la presentación de la camisa comienzan las secciones

destinadas a el proceso de confección de la camisa, partiendo por la sección de los insumos necesarios en la primera página, está finaliza con una sección de notas disponible para realizar comentarios de ser necesario.

En la segunda página (figura 133) encontramos dos secciones que indican las piezas de la camisa, después de estas sigue una sección que muestra como colocar las piezas sobre la tela. La página dos finaliza con un apartado de indicaciones para el proceso de confección.

Finalmente en la última página (figura 134) se presentan los patrones para confeccionar la réplica de la camisa en escala 1 a 10, acompañados de una viñeta para su identificación.

1

2

3

4

5

Nombre: Réplica camisa salitrera	
Tipo de objeto: Prenda de vestir, indumentaria.	
<i>Descripción:</i> Recreación de la camisa utilizada por los obreros de las oficinas salitreras en el norte de Chile.	



Fecha de registro: 10-05-2023
Lugar de registro: Santiago de Chile
Autor de registro: Raquel Bastías

Datos camisa original

Origen: Salitreras, Desierto de Atacama
Años en uso: 1890-1950
Estilo: Eduardiano
Contexto: Salitreras
Usuarios: Obreros, trabajadores.



Insumos para confección

Insumo	Color	Materialidad	Dimensiones	Cantidad/ unidades	Precio	Proveedor	Dirección
Loneta	Cruda	Algodón	160 cm	2 m	\$5090 x metro	Parentolas	Dávila Baoza #377
Borcón	Blanco	Plástico	1,3 cm	3	\$100 c/u	La borconera	Rosas #1166
Illo	0773	Poliéster	2000cm	2	\$1490 c/u	Revésderecho	
Aguja	x	Metal	Para tela med'ia 80/12 o 90/14	2	\$490x 5u	Revésderecho	

Notas

Figura 135: Página n°1 de ficha técnica

6

Piezas de la camisa salitrera

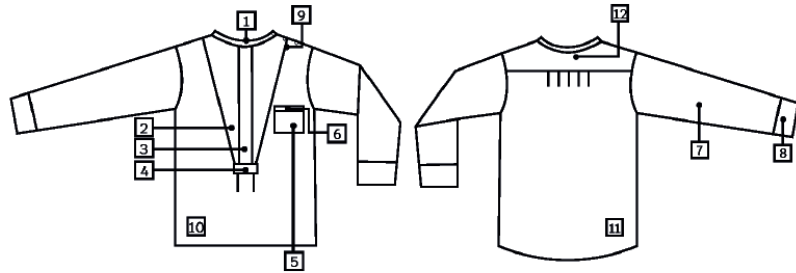

Piezas

1	Cuello x2
2	Pechera a x2
3	Pechera b x1
4	Pechera c x1
5	Bolsillo a x1
6	Bolsillo b x1
7	Mangas x2
8	Puños x2
9	Botonadura
10	Delantero
11	Espalda
12	Canesú

Disposición piezas sobre tela

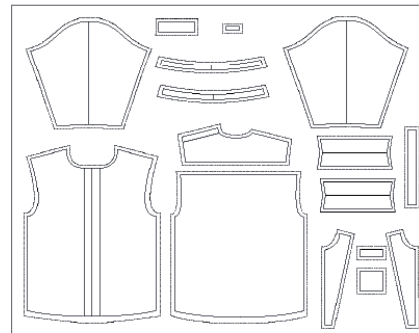

7

Indicaciones proceso de confección

Tipo de costuras	Coser a maquina con puntada recta
Lavado	Lavar a mano con
Planchado	Planchar a máxima temperatura con un paño húmedo encima.
Otros	Incluye 3 ojales en la botonadura

8

Patrones de confección replica de camisa salitrera

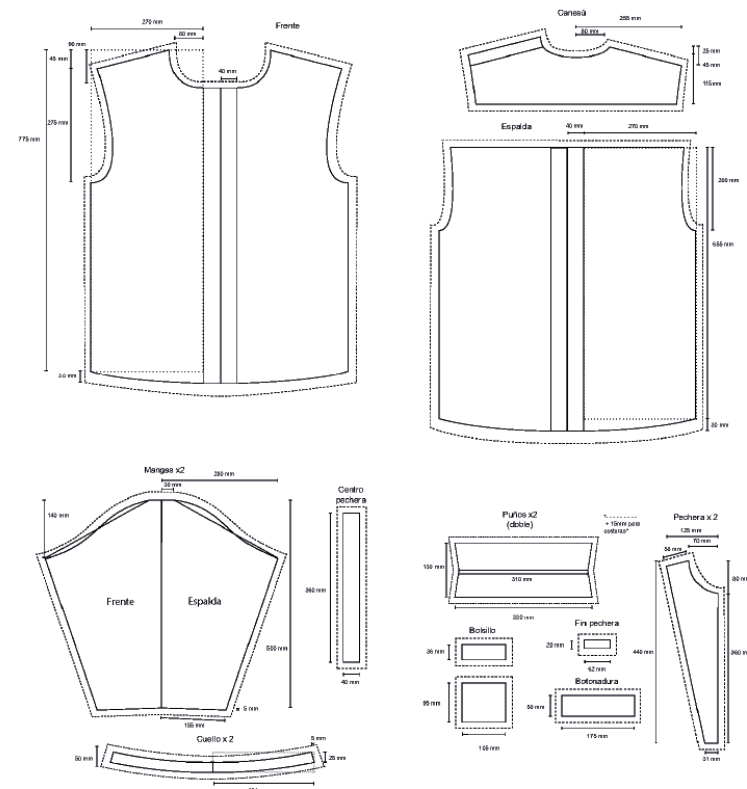

10

9

Nombre: Replica camisa salitrera	Fecha de creación: 10-05-2023	Escala: 1:10
Materialidad: Loneta	Autor: Raquel Bastías	

Figura 136. Página n°2 de ficha técnica

Figura 137. Página n°3 de ficha técnica

2.2.2. Ficha museográfica

La ficha museográfica (figura 135) se compone por un lienzo con 6 secciones.

La primera contiene la descripción general de la camisa, incluyendo algunas características físicas, como materialidad, color y tamaño, además de algunas palabras clave para su búsqueda e indexación en catálogos de museos.

La segunda sección, contempla los datos administrativos de la institución que gestiona la prenda, tales como el número de inventario de la prenda, cómo fue adquirida o a qué proyecto pertenece, la fecha en la que se realizó el registro, su autor, entre otros.

En la tercera sección se presenta un diagrama de la camisa con sus principales piezas y sus características específicas.

La cuarta sección representa el periodo temporal en el que se tiene registro de la existencia de este tipo de prenda.

La quinta sección presenta un mapa de las ubicaciones geográficas donde se

han encontrado ejemplares similares a la camisa “original”.

Finalmente, la sexta sección nos entrega información sobre los usuarios originales de la camisa.

Del mismo modo que con la ficha técnica se tiene contemplado evaluar la efectividad de la ficha museográfica en diversos contextos y formatos. Estos formatos pueden variar desde impresiones de diversos tamaños hasta páginas web con elementos interactivos y en caso de ser necesario, la modificación de paletas de colores, de acuerdo a la institución interesada en usarlo. Cabe resaltar que la paleta de colores fue establecida por su relación a los colores del desierto.

← 1890
Camisa Salitrera
1940 →



Descripción

Camisa utilizada por los obreros de las oficinas salitreras en el norte de Chile.

Tipo de objeto: Prenda de vestir, indumentaria.

Dimensiones generales: 670 x 490mm

Material: Loneta 100% algodón

Talla aproximada: L/50

Modelo/estilo: Eduardiano

Color original: Cal/tiza

Tags

Salitreras
Siglo XX
Desierto de Atacama

Indumentaria
Camisa
Vestimenta

Frente

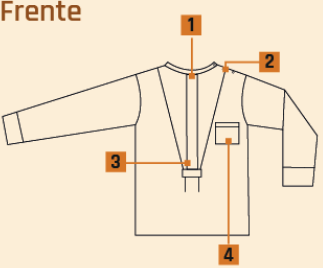

Espalda

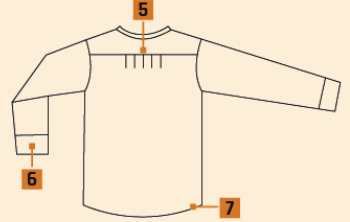

Detalles



Trama
Tafetán



Costuras
puntada recta



Botones
de 13mm

Ubicación geográfica



Usuarios



Obreros
Mineros
Trabajadores

N° de serie/inventario 20230706 - FAU - Formas de vestir en el desierto de Atacama - Santiago de Chile- 2023 - FONDECYT 1211017 - bibliografía - url

1

2

3

4

5

6

Figura 138: Secciones de ficha museográfica

2.3. Modelo 3D de la camisa salitrera.

A través del software 3D se pudo exportar el resultado de la simulación de la camisa salitrera en diferentes medios que varían en calidad y formato.

Imágenes simples

La opción más sencilla para exportar los resultados de la simulación 3D, es mediante las capturas rápidas o snapshots. Con esta herramienta se pudieron conseguir imágenes de los patrones 2D (figura 136) y las vistas del avatar y la prenda desde sus principales ángulos y de detalles personalizados (figura 137 a 141). A pesar que estas imágenes son de baja resolución, pueden ser exportadas en poco tiempo, siendo ideales para una presentación de resultados rápidos.



Figura 139: Captura de patrones en área 2D
Figura 140: Captura de camisa desde el frente



Figura 141 y 142 : Capturad de detalles de la camisa

Figura 143: Distintos ángulos de la camisa con una pose neutra

Figura 144: Distintos ángulos de la camisa mientras el avatar posa

Renders de Imágenes

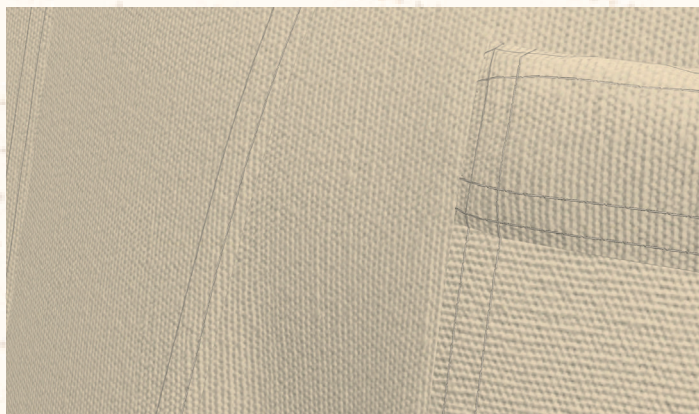
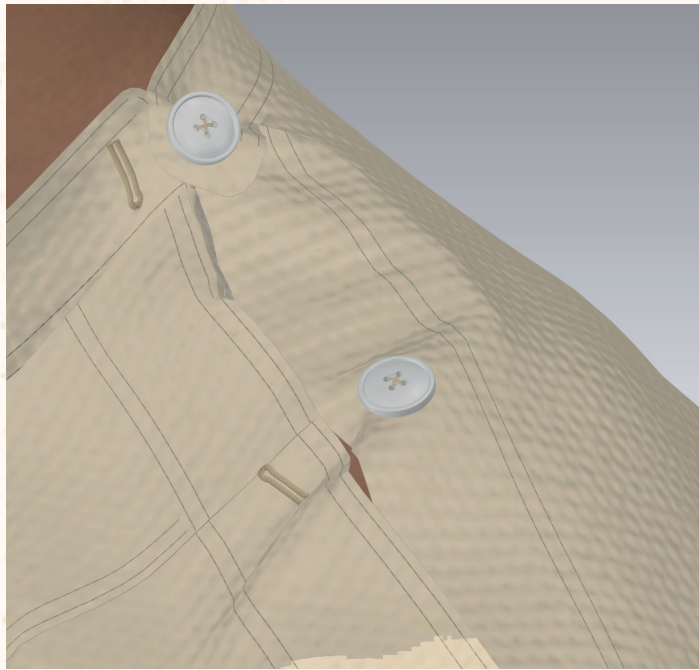
La renderización de imágenes entregó un resultado de mayor calidad, en el cual se consiguió exportar el avatar y la prenda en formato PNG. sin fondo. Asimismo, fue posible exportar solo la prenda sin visualizar el avatar.

Se consiguieron imágenes de alta calidad en detalles y texturas, del mismo modo, se construyeron escenas para complementar la prenda, a través de la creación de fondos simples, basados en planos con texturas. (figuras 143,144 y 145)

La creación de fondos tuvo una mayor complejidad. El primer factor que complejizó la actividad fue que al momento de escoger las fotografías a utilizar, estas no cumplían con los requerimientos de formato y de resolución, por lo que fue necesario generar una búsqueda online y paralelamente solicitar imágenes a expertos en María Elena, sin embargo aun así fue complejo. En segundo lugar, el software utilizado requería de equipos con alta capacidad de procesamiento gráfico,

por lo que el tiempo de procesamiento y renderización fue extenso. Sumando a lo anterior cabe agregar que fue necesario capacitarse en el uso del software durante el transcurso de este proyecto, lo que también tomó un tiempo considerable. Sin embargo y a pesar de los inconvenientes se logra una imagen digital 3D en contexto (figura 146 y 147).



Figura 145: Render del avatar con la camisa y un fondo simple detrás



Figura 146: Render del avatar caminando con la camisa sin fondo



Figura 147: Render del avatar con la camisa sin fondo desde cerca



Figura 148: Render de la textura de la tela



Figura 149: Render de el avatar corriendo con la camisa, pantalones y en un fondo de desierto



Figura 150: Render del avatar en contexto

Videos con movimiento

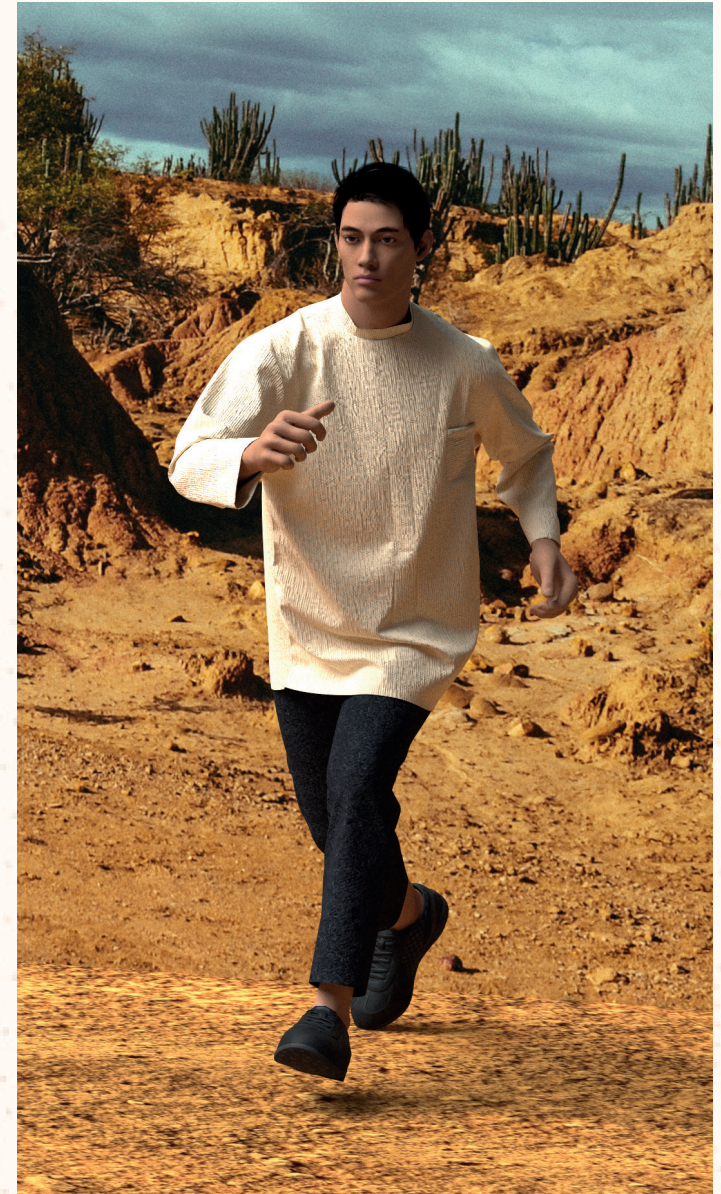
Finalmente se generó un vídeo, el cual requirió agregar movimiento al avatar a través de animaciones predeterminadas del programa. Existen opciones personalizadas de movimientos pero estas demandan un proceso que precisa conocimientos y herramientas externas al programa, entre ellas un hardware de mayor potencia, capaz de renderizar el video.

Se realizaron distintas iteraciones de videos partiendo de las más simples y de menor calidad. Estas se pueden encontrar en los siguientes hipervínculos:

Primeras Iteraciones

<https://youtu.be/1fUNBxe83rQ>
<https://youtu.be/dSpW3JQ-cSg>



<https://youtu.be/bhBM4xk0bQg>



Penúltima iteración

Esta prueba se exportó con 10 fps (frames per second) para poder renderizar en los equipos disponibles.

<https://youtu.be/1Y91aGwBAik>

Duración del video: 48 segundos

Tiempo de Renderizado: 10 hrs

Calidad: 1080p, 10 fps



Figura 151 y 152: Previsualización de videos

Figura 153: Previsualización de penúltimo video

Última Iteración

El video final se renderizó en tramos de 100 frames. Cada tramo se demora entre 1 hora y 1 hora 30 minutos en renderizar

<https://youtu.be/KExjLIU9LuE>

Duración del video: 30 segundos

Tiempo de Renderizado: 10 hrs

Calidad: 1080p, 30 fps



Sería deseable en el futuro, lograr resolver las fallas en la simulación, las cuales podrían originarse debido a factores tales como la limitada capacidad de procesamiento de los equipos disponibles y los errores al crear y unir las piezas de las prendas simuladas.

De igual manera, se plantea como proyecciones a futuro incrementar el conocimiento sobre el proceso de modelado 3D, para poder conseguir fondos más detallados y de esa manera escenarios más complejos. Asimismo, es importante explorar más a fondo la personalización de animaciones para el avatar, de modo de que sea posible crear videos donde el personaje esté realizando tareas acordes al contexto salitrero.

También se propone generar a futuro un mayor refinamiento a la animación, otorgando más tiempo a la edición de video, añadiendo efectos de música o sonido y mostrando las animaciones desde diferentes ángulos.

Para finalizar, esta sección desea destacar que esta actividad, además de ser un proceso de creación, fue también un proceso de aprendizaje con respecto al software, sus características y facultades y lo vinculado con el proceso de modelado de vestimenta en 3D.

Figura 154: Previsualización de penúltimo video

3. Confección de réplica de la camisa salitrera

3.1. Insumos para la confección de la camisa salitrera

Los insumos necesarios para la fabricación de la camisa salitrera fueron 2 metros de Loneta de color crudo compuesta 100% de algodón, 2 carretes de hilo de poliéster de color similar a la tela, 3 botones de plástico de 13 mm de diámetro. Para la máquina de coser se compró un set de agujas de tamaño medio número 80/12.



Figura 155: Botones para la camisa



Figura 156: Hilo para coser
Figura 157: Loneta para confeccionar la camisa

3.2. Piezas de la camisa salitrera

Para la fabricación de la camisa se cortaron en total 16 piezas de tela, una pieza para el frente, otra para la espalda, un canesú, dos mangas, dos puños, dos piezas para el cuello, una para la botonadura, cuatro piezas para conformar la pechera y dos para el bolsillo.



Figura 158: Fotografía de algunas de las piezas de la camisa previo a su unión

3.3. Réplica de la camisa salitrera

Primera iteración

El primer prototipo que se confeccionó de la camisa tuvo algunas fallas, el cuello era muy estrecho y no se había dejado un excedente para agregar los botones de la botonadura, las costuras de los puños estaban desalineadas con las costuras de las mangas. Tampoco se identificó cuál era el revés y el derecho de la tela antes de marcar las piezas y no se revisó si el sentido de la trama coincidía con el sentido que tenía la trama de la camisa original.

Además de esto las piezas no fueron planchadas antes de ser cosidas y las costuras no tenían una terminación “limpia”.

Debido a que el cuello y la botonadura no estaban bien confeccionados tampoco se agregaron los botones.

Segunda iteración

Para la confección de la segunda maqueta se tomó en cuenta el sentido de la trama

y el derecho de la tela antes de marcar las piezas, se plancharon las piezas antes de unir las, se corrigieron los patrones agregando más espacio para el cuello y la pieza faltante para la botonadura, se realizaron terminaciones más prolijas en las costuras, fijándose en que calzaran entre ellas y no quedaran bordes sin cerrar, además que la réplica tuviese costuras dobles en los mismos lugares que la camisa original.

Prototipo final

Para el prototipo final, se corrigieron las costuras de los puños para que éstas coincidieran con las mangas y se arreglaron los tabloncillos de la espalda con el propósito de que fueran simétricos.

A continuación se presentan las imágenes del prototipo final en las figuras 156, 157, 158, 159, 160, 161, 162 y 163.



Figura 159: Fotografía frontal de la réplica de la camisa salitrera



Figura 160: Fotografía del detalle del bolsillo



Figura 161: Fotografía detalles de la pechera



Figura 162: Fotografía detalles bolsillo y pechera



Figura 163: Fotografía cuello de la réplica de la camisa salitrera



Figura 164: Fotografía puño de la réplica de la camisa salitrera



Figura 165: Fotografía costuras de la réplica de la camisa salitrera



Figura 166: Fotografía bajos de la réplica de la camisa salitrera



Figura 167, 168 y 169: Fotografía de la réplica de la camisa salitrera en modelo



Figura 170: Fotografía de la réplica de la camisa salitrera en modelo



Figura 171: Fotografía de la réplica de la camisa salitrera : detalles del hombro y botonadura



Figura 172 y 173: Fotografía de la réplica de la camisa salitrera en contexto de uso



Figura 174 y 175. Fotografía de detalles de la réplica de la camisa salitrera en contexto

Conclusiones

Conclusiones
Conclusiones
Conclusiones
Conclusiones
Conclusiones
Conclusiones
Conclusiones
Conclusiones
Conclusiones
Conclusiones

El proyecto de reconstrucción de la camisa salitrera en el contexto salitrero del desierto de Atacama del siglo XX es un ejemplo fascinante de cómo el diseño puede utilizarse como una herramienta para explorar la historia y transmitir experiencias pasadas. La vestimenta, en este caso la camisa, desempeñaba un papel crucial en la vida de los trabajadores de las salitreras. No solo cumplía con la función básica de cubrir y proteger el cuerpo, sino que también comunicaba información sobre la identidad individual y social de quienes la llevaban puesta.

Este proyecto aborda un vacío en la historiografía al recuperar y valorar la indumentaria utilizada en las salitreras. A través de la recopilación y sistematización de información, se busca comprender mejor el contexto cultural, los componentes formales y materiales de la camisa salitrera. La investigación se lleva a cabo mediante diversas técnicas, como la observación, descripción, dibujo, fotografía y organización de textos e imágenes. Estas herramientas de diseño de información permiten dar vida a la historia y presentarla de una manera

accesible y comprensible.

El proyecto se desarrolló en tres etapas bien definidas. Primero, se realizó el reconocimiento de la camisa salitrera, investigando su contexto histórico, los materiales utilizados, las piezas y las dimensiones de la prenda. Luego, se recreó digitalmente la camisa a través de planimetrías 2D, diagramas, fichas de resumen y un modelo 3D, capturando sus cualidades formales, materiales y simbólicas. Esta representación virtual permitió explorar la prenda desde diferentes ángulos y perspectivas, brindando una experiencia inmersiva y detallada.

Finalmente, el proyecto culmina con la replicación física de la camisa salitrera. Esta réplica se creó con el propósito de ser utilizada en proyectos educativos, donde se convierte en una herramienta tangible para transmitir la historia y las experiencias de aquellos que vivieron en las salitreras. La recreación física de la prenda permite a los estudiantes, diseñadores y visitantes de museos conectarse de manera más íntima con el pasado, fomentando el interés por la historia y generando empatía hacia los

protagonistas de esa época.

En definitiva, el proyecto de reconstrucción de la camisa salitrera demuestra el poder del diseño como una herramienta para rescatar y preservar el patrimonio cultural. La vestimenta se convierte en un medio de expresión cultural y social, y su estudio nos permite comprender mejor, cómo era la vida en las salitreras del desierto de Atacama en el siglo XX. A través del diseño de información, se abre un canal de comunicación que conecta disciplinas y públicos, transmitiendo de manera efectiva la historia y las experiencias de aquellos tiempos pasados.

Desde un punto de vista personal, este proyecto no solo fue un aprendizaje con respecto a la historia y vestimenta de las salitreras chilenas, específicamente la camisa salitrera, sino también le permitió a la estudiante aprender nuevas habilidades y conocimientos de las áreas del diseño como modelado 3D, confección textil y diseño gráfico entre otras disciplinas académicas que abarcan parte del proyecto.

Las proyecciones a futuro que se esperan lograr son:

Primero, adaptar los resultados a los usuarios, instituciones y contextos específicos, y a su vez comprobar la efectividad de estos.

Segundo, repetir los procesos de reconstrucción con una pieza de indumentaria salitrera diferente, y con ello lograr una mejor documentación de este tipo de elementos.

Tercero, poder incentivar la creación de diversos proyectos de difusión apoyados con las herramientas creadas en este proyecto.

Cuarto y último, evaluar la efectividad del impacto de los contenidos producidos, al ser presentados al público general, que carecer de conocimiento sobre el contexto salitrero.

Referencias

- Aguilera Ferreira, Julio. (2018). The nitrate producers association and the operation of its department of social welfare. Tarapacá and Antofagasta. 1921-1930. Diálogo andino, (55), 43-53. <https://dx.doi.org/10.4067/S0719-26812018000100043>
- Alfaro, C. (2017). Reseña histórica de la provincia de Tarapacá. Iquique.
- Atexlier. (2019). Tipos de telas y conceptos de tejidos en textil hogar. Retrieved from <https://www.atexlier.com/blog/tipos-de-tela-y-conceptos-de-tejidos-en-textil-hogar>
- Barthes, R. (1978). El sistema de la moda, Barcelona, Gustavo Gili (Comunicación Visual).
- Briggs-Goode, A. & Townsend, K. (2011). Textile design: principles, advances and applications. Woodhead Pub.
- Camisería Burgos. (s.f.). ¿Conoces las partes de una camisa a medida? Retrieved 09-03-2023 from <https://camiseriaburgos.com/blog/conoces-las-partes-una-camisa-medida/>
- Cool and carry. (s.f.) Tipos de tejidos: El Tafetán. Retrieved from <https://coolandcarry.com/tipos-de-tejidos-el-tafetan/>
- Curiosfera- historia. (2020). Historia de la camisa: origen y evolución. Retrieved from <https://curiosfera-historia.com/historia-origen-camisa/>
- Marie-claire. (2011). Cuello Mao. (2011). Retrieved 09-03-2023 from <https://www.marie-claire.es/moda/wikimoda/diccionario/wiki/termino/cuello-chino>
- Díaz, G. (2017). Patrimonio inmaterial: Reduccionismos, instrumentalizaciones políticas y económicas y conflictos de apropiación simbólica. RAA, 12, 1-30. <https://doi.org/10.12795/raa.2017.12.01>
- eBay.(s. f.). VTG ANTIQUE COLLARLESS SHIRT BIB FRONT AMERICAN Shirt Co 1900 SZ Large 17". Retrieved 09-03-2023 from <https://www.ebay.com/itm/133658128192>
- Ecured. (s.f.)Desierto de Atacama. Retrieved 09-03-2023 from https://www.ecured.cu/Desierto_de_Atacama
- Elgar Shirts. (s.f.) Historic Clothing. Retrieved 14-03-2023 from <https://elgarshirts.com/historic-clothing/>
- Entwistle, J. (2002). El cuerpo y la moda, Una visión sociológica (S. A. Ediciones Paidós Ibérica Ed.).
- Espínola G., & Valenzuela Blossin, M. P. (2017). Industria textil chilena : la expresión arquitectónica de las fábricas textiles como reflejo de maquinaria y tecnología de vanguardia en Chile. Seminario Universidad de Chile, 2017.
- Etimologías de Chile. (s.f.) Etimología de camisa. Retrieved from <https://etimologias.dechile.net/?camisa>
- Fashion history. (s.f.).1900- 1909. Retrieved 14-03-2023 from <https://fashionhistory.fitnyc.edu/1900-1909/>
- Folkwear. (s. f.). 202 Victorian Shirt - PDF. Folkwear. Retrieved 09-03-2023 from <https://www.folkwear.com/en-gb/products/202-victorian-shirt-pdf?variant=3931554794074>
- <https://www.historicalemporium.com/store/004985.php>
- Frascara, J. (2011). ¿Qué es el diseño de información? Buenos Aires: Ediciones Infinito.
- Frías , P., Echeverría, M., Herrera, G., & Larraín, C. (1987). Industria textil y del vestuario en Chile.

- Fundación Aqueae. (2022) El desierto de Atacama, el más seco del mundo. Retrieved 20-04-2023 from <https://www.fundacionaqueae.org/wiki/el-desierto-de-atacama-el-desierto-mas-seco-el-desierto-florido>
- Galaz-Mandakovic D and Garcés A (2021) Jornaleros bolivianos en el Cantón Central (1879-1946). El caso de la Oficina salitrera María. Estudios Atacameños 67: e3738.
- Gant. (s.f.). Breve historia de la camisa. Retrieved 14-03-2023 from <https://www.gant.es/historia-de-la-camisa-1>
- Hernández, E. (2011). Para la historia de camiseta, un americano inadvertido. Nueva Revista de Filología Hispánica, vol. LIX(2), 1-12.
- Hierro, J., Fernández, J. (2013). Activos culturales y desarrollo sostenible: La importancia económica del patrimonio cultural. Política Soc., 3(50). https://doi.org/10.5209/rev_poso.2013.v50.n3.41861
- Hilados de alta calidad. (s.f.) Telas y tejidos. Retrieved from <https://www.hiladosdealtacalidad.com/telas-y-tejidos>
- Historical Emporium. (2023).Lamar Work Shirt - Burgundy. Historical Emporium. Retrieved 09-03-2023 from
- Hobsbawm, E. 2002. [1983]. La Invención de la Tradición, pp. 7-21. Editorial Crítica, Barcelona, España.
- Hollen,N., Saddler, J., & Langford, A. (2010). Introducción a los textiles. Limusa.
- Hopkins, J. (2011) Ropa de hombre. Editorial Gustavo Gili. Digitalia, <https://www-digitaliapublishing-com.uchile.idm.oclc.org/a/41330>
- Howlanders. (2021). Desierto de Atacama: curiosidades del desierto más árido del mundo. Retrieved 09-03-2023 from <https://www.howlanders.com/blog/chile/desierto-de-atacama/>
- Instituto textil nacional. (2021). Tipos de ligamentos. Retrieved from <https://www.institutotextilnacional.com/2021/02/10/tipos-de-ligamentos/>
- Kamiceria. (s.f.). La camisa. Retrieved 09-03-2023 from <https://www.kamiceria.com/es/descripcion-camisas>
- Liceo la portada. (s.f.) Museo salitrero. Retrieved from <https://www.liceolaportada.cl/museo-salitrero/>
- Lowenthal, D. 1985. The Past is a Foreign Country. Cambridge University Press, Cambridge.
- Lurie, A., & Inglés Bonilla, F. (2013). El lenguaje de la moda : una interpretación de las formas de vestir (1a. ed.). Barcelona: Paidós.
- Martínez Torres, Y. J. (2018). Diseño, patronaje y técnicas del proceso de confección de camisas para varón y niños con medida personal e industrial.
- Memoria Chilena. (s.f.). El impacto de la guerra del Pacífico (1879-1929). Retrieved from <http://www.memoriachilena.gob.cl/602/w3-article-100610.html>
- Memoria Chilena. (s.f.). La Cuestión Social en Chile (1880-1920). Retrieved from <http://www.memoriachilena.gob.cl/602/w3-article-679.html#presentacion>
- Memoria Chilena. (s.f.). La vida cotidiana en la pampa salitrera (1830-1930). Retrieved from <http://www.memoriachilena.gob.cl/602/w3-article-3548.html>

- Montenegro, N., & Vega, H. (2011). Camisa de obrero del salitre. In. Surdoc.cl: Museo Histórico Nacional. Disponible en <https://www.surdoc.cl/registro/25-5578>
- Montes, C. (2021). Salitre, guerra y “belle époque” a 60 años del cierre de Humberstone: los cambios que generó este mineral en la cultura, la economía y la sociedad. Retrieved from <https://www.latercera.com/que-pasa/noticia/salitre-guerra-y-belle-epoque-a-60-anos-del-cierre-de-humberstone-los-cambios-que-genero-este-mineral-en-la-cultura-la-economia-y-la-sociedad/BPKXMOYTPVH7BMNUEA4EEU7ENM/>
- Morales, H., Müller, E., Weschler, A y Galaz, D. (2022). Máquinas en el desierto de Atacama. Revista 180. En Prensa.
- Morales, H., & Quiroz, L. (2017)b. Indígenas desencajados y museo en San Pedro de Atacama. Revista Chilena de Antropología, 36, 344-361.
- Moreyra, C. (2010). Entre lo íntimo y lo público: La vestimenta en La ciudad de Córdoba a fines del Siglo XVIII. *Front. hist.*, 2(15), 388-413. <https://doi.org/10.22380/2027468886>
- Muriel, D. (2007). El patrimonio como tecnología para la producción y gestión de identidades en la sociedad del conocimiento. *Revista de Antropología Chilena* 19, 63-87.
- Museo Histórico Nacional. (2015). Retratos de Hombre 1840 - 1940 Chile: Espacios, representaciones y modos de ser masculinos. In (pp. 196).
- Navarro, R. (2017). Por los cuellos y los puños reconocerás el tipo de camisa. *abc.es/summum*. Retrieved 09-03-2023 from https://www.abc.es/summum/estilo/moda/abci-cuellos-y-punos-reconoceras-tipo-camisa-201707101427_noticia.html
- Ortega, E. (2020). Atacama no es un desierto cualquiera. Retrieved 09-03-2023 from https://viajes.nationalgeographic.com.es/a/atacama-no-es-desierto-mas_15111
- Oxford Languages and Google (2021). English - Spanish | Oxford Languages. Retrieved 09-03-2023 from <https://languages.oup.com/google-dictionary-en-es/>
- Pérez, R., Salinas, V. (2008). El patrimonio y el territorio como activos para el Desarrollo desde la perspectiva del ocio y del turismo. *Ingeo*, 46, 69. <https://doi.org/10.14198/ingeo2008.46.04>
- RAE. (s. f.). Camisa | Diccionario de la Lengua Española. «Diccionario de la lengua española» - Edición del Tricentenario. Retrieved 09-03-2023 from <https://dle.rae.es/camisa>
- Raíces de peraleda. (s.f.). Camisa. Retrieved from <https://raicesdeperaleda.com/diccionario/camisa/p-4204>
- Repunte. (s.f.). Todo un mundo de opciones para la confección de una camisa. Retrieved 09-03-2023 from <https://repunte.com/es/confeccion-de-camisas-para-hombre/>
- Researchgate. (2008). Mapa con oficinas salitreras agrupadas en cantones: al norte Cantón El Toco y al sur Cantón Central, Región de Antofagasta. Retrieved from https://www.researchgate.net/figure/Figura-1-Mapa-con-oficinas-salitreras-agrupadas-en-cantones-al-norte-Canton-El-Toco-y_fig1_240989838
- Rice-Lively, & Chen, H.-L. (2006). Scenarios and information design : a user-oriented practical guide. Chandos Publishing.
- Robalino, A. (2021). Indumentaria e identidad: Análisis de la vestimenta de la mujer indígena desde el diseño. El caso del pueblo Chibuleo (Tungurahua, Ecuador 1990-2016). *Cuadernos*, 148. <https://doi.org/10.18682/cdc.vi148.5503>

- Russell, W. R. (1890). A visit to Chile and the nitrate fields of Tarapaca. Memoria Chilena. Retrieved 09-03-2023 from <https://www.memoriachilena.gob.cl/602/w3-article-7723.html>
- Sánchez , M. Desierto de Atacama, el lugar más árido de la Tierra. Retrieved 09-03-2023 from <https://www.meteorologiaenred.com/desierto-de-atacama.html>
- Soca, R. (2021). La palabra del día: Camisa. Retrieved from <https://www.elcastellano.org/envios/2021-10-07-000000>
- SURDOC. (s. f.). <https://www.surdoc.cl/>
- Toloza, C. (2018). Ruinas: El patrimonio industrial de la comuna de María Elena. Antiguos asentamientos del cantón salitrero del toco.
- Udale, J. (2014). Diseño textil: Tejidos y técnicas. Editorial Gustavo Gili. <https://www.digitaliapublishing-com.uchile.idm.oclc.org/a/41716>
- Victor del peral. (2020). El cuello mao. Retrieved 09-03-2023 from <https://victordelperal.com/blogs/vdp-lifestyle/el-cuello-mandarin>
- Vintage dancer. (2021). Edwardian men's shirts 1900s - 1910s styles. Retrieved 14-03-2023 from <https://vintagedancer.com/1900s/edwardian-mens-shirts-1900s-history/>
- Vintage dancer. (2019). 1910s Men's Working Class Clothing. Retrieved from <https://vintagedancer.com/1900s/1910s-mens-working-class-clothing/>
- Xacus. (s.f.). The history of the shirt: the 20th century – Part VI. Retrieved 14-03-2023 from <https://www.xacus.com/eu-en/blog/the-history-of-the-shirt-the-20th-century-part-vi>
- Zambrini, L. (2011). Modos de vestir e identidades de género: Reflexiones sobre las marcas culturales en el cuerpo. Nomadías, 11(0). <https://doi.org/10.5354/0719-0905.2010.15158>
- 7camicie. (2016). ¿Cuáles son las partes de la camisa? . 7camicie.com. Retrieved 09-03-2023 from <https://www.7camicie.com/es/blog/las-partes-de-la-camisa.html>

Anexos

Ficha Técnica Réplica camisa salitrera

Nombre: Réplica camisa salitrera
Tipo de objeto: Prenda de vestir, indumentaria.
<i>Descripción:</i> Recreación de la camisa utilizada por los obreros de las oficinas salitreras en el norte de Chile.



Fecha de registro: 10-05-2023
Lugar de registro: Santiago de Chile
Autor de registro: Raquel Bastías

Datos camisa original

Origen: Salitreras, Desierto de Atacama
Años en uso: 1890-1950
Estilo: Eduardiano
Contexto: Salitreras
Usuarios: Obreros, trabajadores.



Insumos para confección

Insumo	Color	Materialidad	Dimensiones	Cantidad/ unidades	Precio	Proveedor	Dirección
Loneta	Cruda	Algodón	160 cm	2 m	\$5890 x metro	Parentelas	Dávila Baeza #977
Botón	Blanco	Plástico	1,3 cm	3	\$100 c/u	La botonera	Rosas #1166
Hilo	0773	Poliéster	2000cm	2	\$1490 c/u	Revésderecho	
Aguja	x	Metal	Para tela media 80/12 o 90/14	2	\$4490x 5u	Revésderecho	

Notas

Piezas de la camisa salitrera

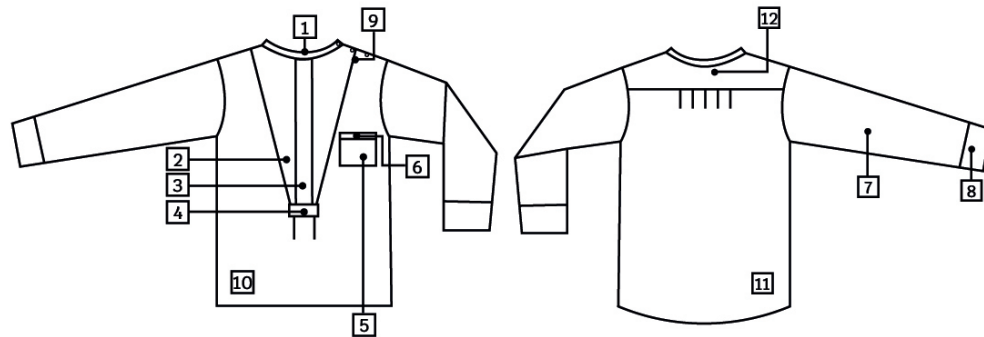

Piezas

1	Cuello x2
2	Pechera a x2
3	Pechera b x1
4	Pechera c x1
5	Bolsillo a x1
6	Bolsillo b x1
7	Mangas x2
8	Puños x2
9	Boronadura
10	Delantero
11	Espalda
12	Canesú

Disposición piezas sobre tela

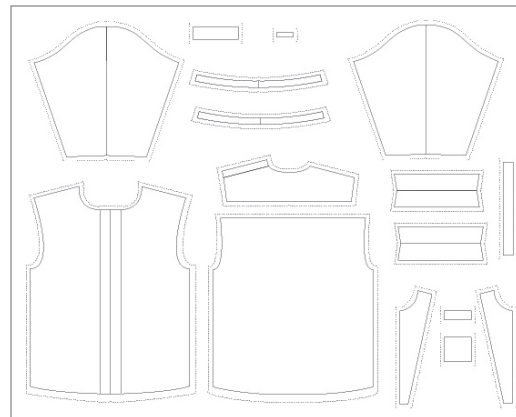

Indicaciones proceso de confección

Tipo de costuras	Coser a máquina con puntada recta
Lavado	Lavar a mano con
Planchado	Planchar a máxima temperatura con un paño húmedo encima.
Otros	Incluye 3 ojales en la botonadura

Patrones de confección replica de camisa salitrera

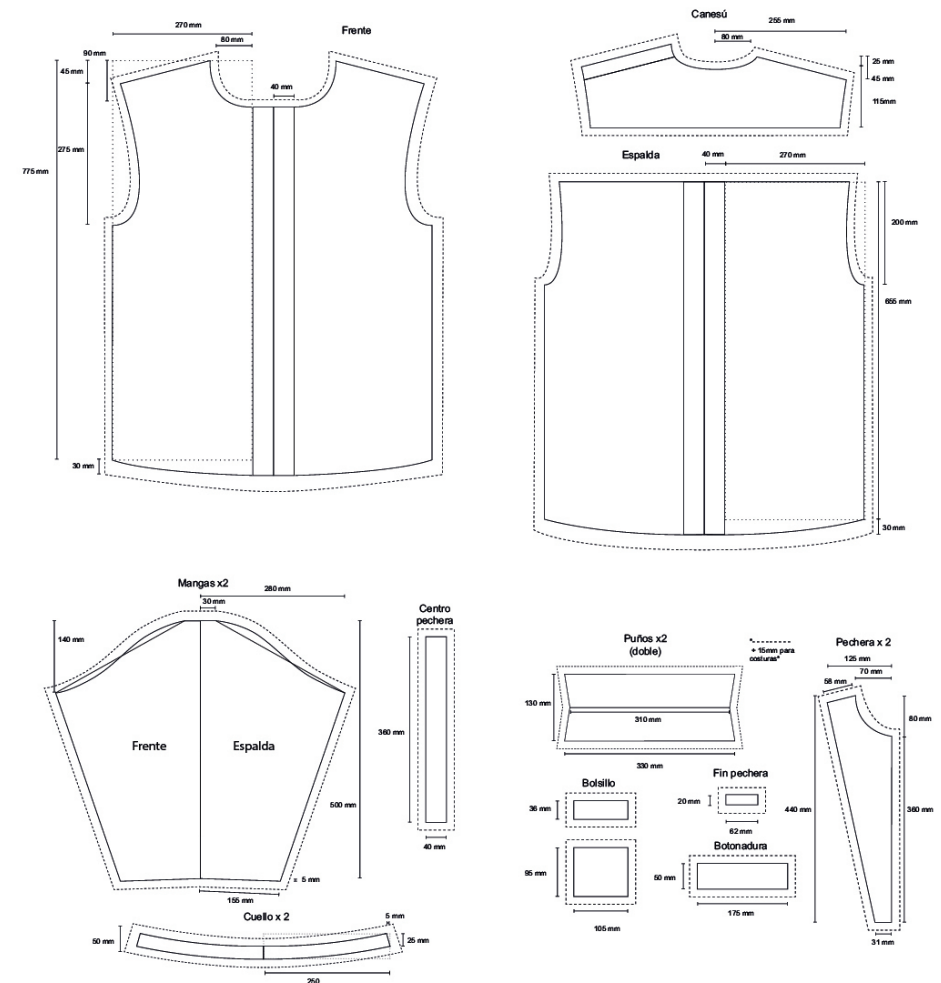

Nombre: Replica camisa salitrera	Fecha de creación: 10-05-2023	Escala: 1:10
Materialidad: Loneta	Autor: Raquel Bastías	

Ficha Museográfica Camisa salitrera

Camisa Salitrera

1890

1940



Descripción

Camisa utilizada por los obreros de las oficinas salitreras en el norte de Chile.

Tipo de objeto: Prenda de vestir, indumentaria.

Dimensiones generales: 670 x 490mm

Material: Loneta 100% algodón

Talla aproximada: L/50

Modelo/estilo: Eduardiano

Color original: Cal/tiza

Tags

Salitreras Siglo XX Desierto de Atacama
Indumentaria Camisa Vestimenta

Frente

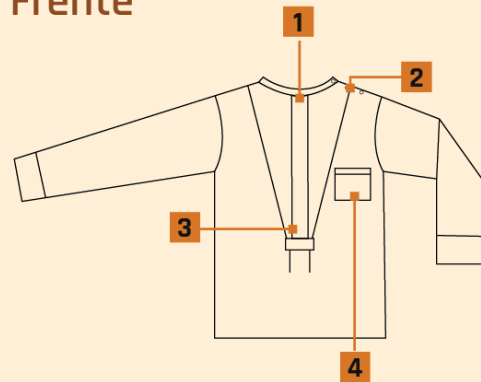

Espalda

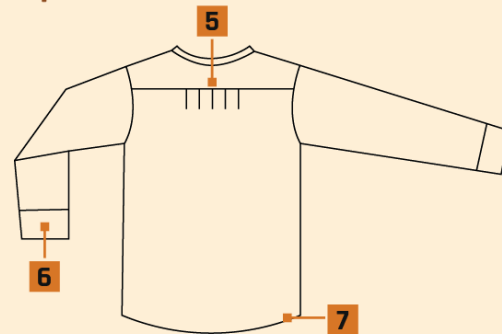

Detalles

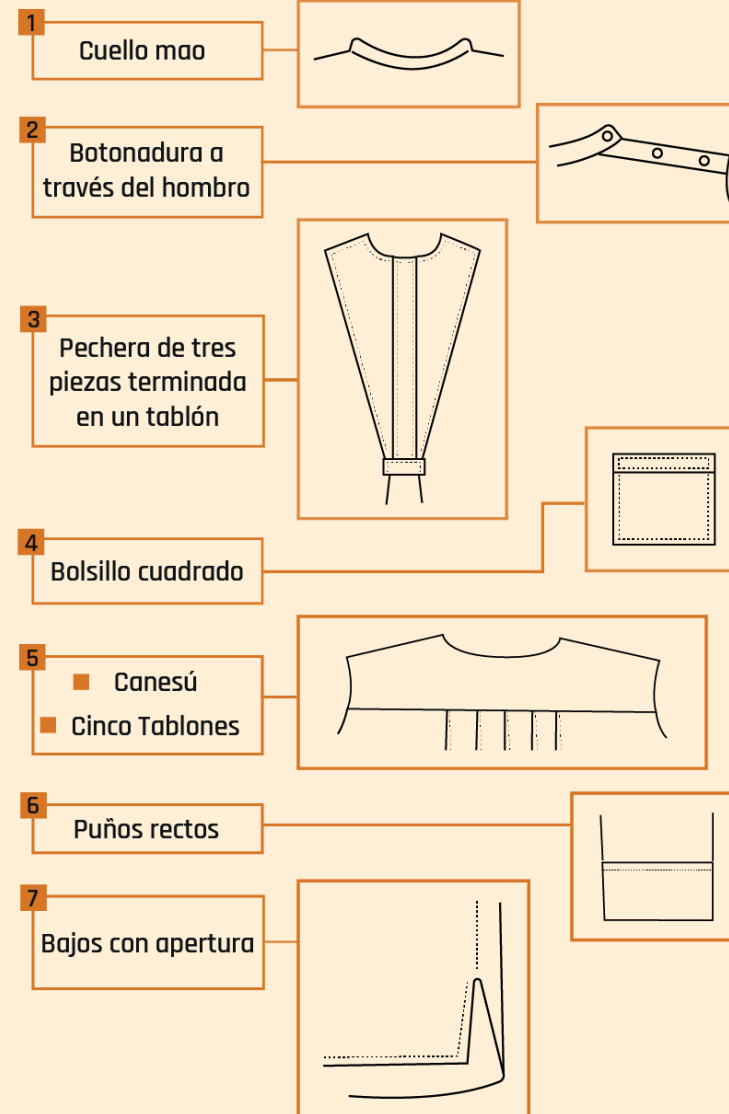
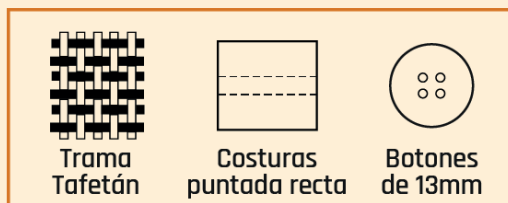

Ubicación geográfica



Usuarios

Obreros
Mineros
Trabajadores



