

# Memoria e Historia, Reflexión Material de Lo Humano

Tesis para optar al Título de Pintor

Andrés Maturana Santis  
Profesor guía: Francisco Sanfuentes

Universidad de Chile  
Santiago de Chile | 2023





# Memoria e Historia, Reflexión Material de Lo Humano

Tesis para optar al Título de Pintor

Andrés Maturana Santis  
Profesor guía: Francisco Sanfuentes

Universidad de Chile  
Santiago de Chile | 2023



UNIVERSIDAD  
DE CHILE

## *Agradecimientos*

Agradezco el apoyo incondicional de mi familia, en especial a Gabriela Mondaca y mis hijas Javiera y Florencia, por el tiempo que me han cedido para la realización de este escrito.

Quisiera agradecer muy especialmente a Francisco Sanfuentes por su compromiso, dedicación y orientación como Profesor guía indispensable en el desarrollo y buen término de esta memoria, y a Rodrigo Wielandt por su aporte en el diseño gráfico de la misma.

Memoria para optar al Título de Artista Plástico con mención en Pintura, en la carrera de Licenciatura en Artes con mención en Artes plásticas, Universidad de Chile, Chile, 2023.

Este texto se constituye como un ejercicio de memoria, donde el recordar, establece la operación principal en su desarrollo. A través de acontecimientos genealógicos de mi historia personal en tensión con los contextos históricos que me toca experimentar se desarrolla el hilo conductor que da origen al imaginario que gesta el motor en mi quehacer artístico.

Poniendo de manifiesto el cruce que se produce en la relación entre *La Memoria* y *La Historia*, o bien, *La Gran Historia*. Develando como estas dinámicas afectan e influyen en mi construcción como sujeto consciente de mi tiempo de existencia.

A lo largo de este trabajo daré cuenta de mis primeros procesos de obra, exponiendo cómo se fueron gestando desde mi memoria siempre fragmentada, incompleta, residual, quebrada, borrada, sumergida. Donde la producción artística puede ser vista como un ejercicio de reconstrucción, la propia o la un otro.

*“El pasado es una dimensión permanente de la conciencia humana  
un componente obligado de las instituciones, valores,  
y demás elementos constitutivos de la sociedad humana”.*  
HOBSBAWM, Eric, *Sobre la historia...* op. cit. pág. 23.

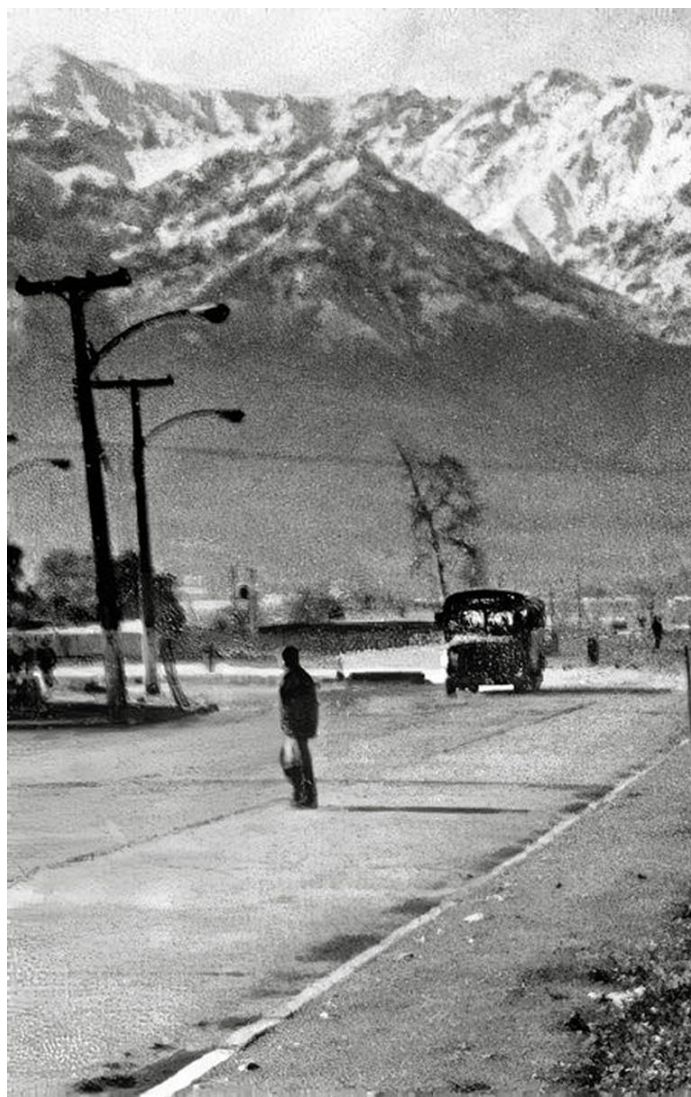

Mi relación con el pasado siempre ha sido difuso y fragmentado. Mi interés por tratar de comprender mi presente y el de mi entorno ha sido un ejercicio constante.

Recuerdo que cuando pequeño viví en Peñalolén Alto, un rincón en lo alto de Santiago, al lado de extensos potreros con largos pastizales, espinos y casas de adobes, junto a acequias que bajaban de inmensas murallas inclinadas de tierra, piedras y sapolio.

Mi casa estaba ubicada en la única calle pavimentada del barrio San Judas Tadeo, en la avenida principal, donde transitaba la micro, la única liebre,

- Le decían “la 55”

Recorrido que subía desde Plaza Egaña, el único lugar donde se encontraba el gran comercio como el Valentini Letelier, algo así como ahora son los supermercados de barrio, ahí juntos estaban los bancos y los servicios EMOS, Chilectra, la CTC, mi colegio Nazareth, como se diría hoy “el equipamiento barrial”.

Esta Avenida, Los Baqueanos, fue por mucho tiempo la columna de cemento que conectaba dos lugares muy distintos, uno emergente y otro como olvidado.

Mi vida a esa edad era el transitar entre dos mundos, la ciudad y mi barrio, el colegio y mi casa.

Recuerdo largas caminatas por esos paisajes, subir al cerro San Ramón para observar hacia la ciudad, mirando al horizonte ejercitaba mi imaginación, borrando las casas y edificios para imaginar un paisaje natural primario.



**1979**

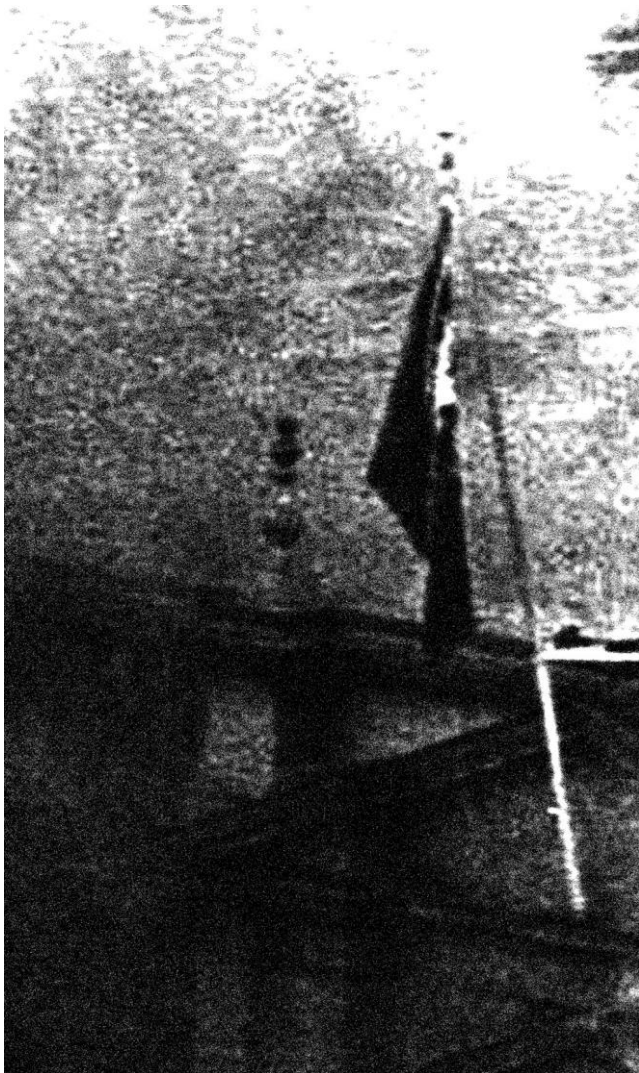

Fue un tiempo confuso.

El año en que nací fue un tiempo convulso, que no comprendía.

Fui testigo inocente de imágenes de violencia, estridencias en las calles  
y protestas contra la dictadura, encabezada por Augusto Pinochet.

**1983**

Esos años de infancia corresponden a un espacio, a un lugar acompañado de un contexto, un tiempo, una época donde existió un suceso histórico.

Para unos un despertar y para otros el dormir una pesadilla.

Con cuatro años presenciaba las primeras jornadas de protestas contra el régimen dictatorial.

En esos años, el sonido de la radio con noticias, todo el día invadía mi mente, “informando radio Cooperativa, la radio útil”.

Mientras escuchaba a las personas grandes hablando en voz baja.

Las calles llenas de papeles escritos anunciaban algo.

En esos días recuerdo sentir miedo, porque ellos me ocultaban algo.

Temía que mi familia y yo estuviéramos en peligro.

**1988**

Una noche en mi casa en Peñalolén, 30 de agosto,

Era una de las últimas protestas de esos años, afuera en la calle, una gran fogata, llegaba hasta los cables del poste de la luz, había mucha gente alrededor, ellos gritaban, con ollas y tarros hacían ruido.

En el interior de mi casa todos los adultos estaban muy nerviosos, mi madre gritaba es hora, es la hora, ¿qué vamos a hacer?

Recuerdo que alguien dijo: yo voy donde los pacos y les pido ayuda.

Era una noche fría y se sentía la ansiedad y el horror, mi mamá se movía de un lado al otro, y yo sin saber qué hacer, no entendía nada, no sabía cómo ayudar, solo observaba la escena con mi pecho apretado, paralizado por el miedo.

Era mi hermana menor que estaba por nacer, mi madre debía salir de ese lugar urgente,

pero ¿cómo?

-Afuera-

Recuerdo gritos, silbidos, algunos corrían, otros tiraban piedras, entre el humo por el fuego y el gas que picaba la garganta y los ojos, se escuchaba la sirena.

- la “cuca”! -

- los pacos! - gritaban

-Desde mi casa - paren la huea!  
la Ruth está embarazada – la niña va a nacer

- los pacos la llevan al hospital! - gritaban

Recuerdo que, entre pedrazos, ella se fue esa noche.

No regresó hasta varios días después, pero en ese minuto me invadía la angustia y la tristeza. Ese período para mí fue una eternidad.



Escuchar a los adultos hablar de eso, lo que está pasando, lo que le paso al vecino que no ha vuelto a su casa, la protesta que hay que hacer, los pacos que vienen otra vez.

Fueron palabras y expresiones que alimentaban mi interés por entender qué es lo que pasaba.

Después supe que, para ese entonces, se llamó a un plebiscito para definir la continuidad o el término del régimen de Pinochet.

Como dos líneas paralelas la Gran Historia se tejía desde lo alto, mientras mi memoria nacía en mi interior, mi subjetividad, el surgir de mis fantasmas, lo no resuelto.

Era el encuentro de dos acontecimientos, el que sucedía en el Afuera, donde la Historia procedía y el Adentro, mi intimidad, lo privado, donde mi memoria se convertía en la cristalización de Huellas, signos y cicatrices de mi padecimiento vital.

## **Memoria e Historia**

## Según la RAE. El significado de Memoria

*Del lat. memoria*

1. *f. Facultad psíquica por medio de la cual se retiene y recuerda el pasado.*

## El significado de Historias según la RAE

*Del lat. Historiā, y éste del gr. ~~ιστορία~~ historia.*

1. *f. Narración y exposición de los acontecimientos pasados y dignos de memoria, sean públicos o privados.*
2. *f. Disciplina que estudia y narra cronológicamente los acontecimientos pasados.*

Memoria e historia son dos conceptos que están de algún modo ligados, pero no se pueden determinar que sean lo mismo.

La historia se podría definir como una construcción racional de imágenes que intenta revelar las formas del pasado, por lo general desde espacios políticos de poder, un constructo de héroes y de gestas trascendentales en aras de La noción de identidad nacional.

Mientras que la memoria modela las formas de acuerdo con sensibilidades y subjetividades que puede ser íntimas o colectivas con pertenencia a un territorio, un espacio, un lugar de significación vital. Cualquier ejercicio de recuerdo o reminiscencia por más mínimo que sea este, puede catalogar como memoria. Porque, ¿qué es una vida?, sino un cúmulo de memorias e imágenes llenas de significaciones trascendentales, una genealogía de sucesos y marcas que se manifiestan en nuestro ser psíquico y sensible como expresión material de nuestra existencia.

En la contemporaneidad las reflexiones en torno a la memoria y la Gran historia tienen como eje la importancia de ellas para la comprensión de lo humano y como estas pueden relacionarse con su pasado, en cuanto a jerarquías.

La discusión se centra en una disputa de la fiabilidad de sus fuentes donde mientras la historia se basa en documentos y materiales tangibles de las épocas de estudio e interés para construir un pasado genealógico verosímil. La memoria no intenta construir un relato hegemónico de la verdad, sino más bien, es una manifestación material de lo humano, es un dar cuenta de la fragilidad de la existencia del ser, el estar, el existir.

Aunque hay acepciones como por ejemplo el filósofo francés Paul Ricoeur que plantea: “*La historia deberá partir de los testimonios de la memoria no para que esta se vuelva un reemplazo del rol indagatorio que tiene la historia si no para instruirla, ilustrar logrando desenmascarar los falsos testimonios*”.

Ricoeur, Paul (2000), *La mémoire, l'histoire, l'oublié*. París: Seuil

La historia en muchos casos se puede nutrir de la memoria para construir un relato histórico, una Gran historia, una historia oficial, un relato unificador, pero sin darle un carácter protagónico a ésta por considerarla como subjetiva, no fiable.

Sin embargo, la memoria, la experiencia cotidiana, la vida, los testimonios, el relato oral pueden constituirse como fuentes de insumos materiales e inmateriales que permiten interpelar esa oficialidad a través de sus marcas contenidas en los cuerpos.

La memoria como vestigios, residuos, desechos y descartes del gran relato historicista se transforma en un agente libre, un instrumento y el medio para la construcción de nuestra identidad, nuestra intimidad, lo privado y la representación de nosotros mismos con los otros, lo colectivo, lo público. Y de algún modo capaz de editar lo que parece perpetuo.

En síntesis, por medio de la memoria la Gran historia puede ser cuestionada, interpelada, problematizada, y resignificada para, desde ahí, construir nuevas significaciones, nuevas sensibilidades o nuevos mundos posibles.

**Romper el silencio blanco y mudo del olvido**

**2011**

**En la Universidad**



Otro espacio, otro tiempo, año de movilizaciones estudiantiles, cuestionamiento a la constitución de 1980.

Ya en la universidad, era el transitar entre el taller de pintura y de serigrafía, espacios que para el tercer año de carrera me permitieron el despertar de posibilidades materiales, de técnicas plásticas y expresivas.

-intentar hacer algo en serio, pero ¿qué?

Lo que acontecía en la calle, las manifestaciones, las marchas de estudiantes, el malestar social, era un presente que se gestaba frente a mí interpelando de algún modo, el qué hacer como estudiante de artes plásticas.

Una vez más tensionado el concepto de ser histórico y significación de un espacio tiempo de existencia. Un contexto que desde el ser como sujeto despertaba las imágenes fantasmagóricas de mi memoria, para convertirse en el motor de partida, el empezar.

Indagar, investigar y recopilar fueron los ejercicios de aproximación con la Gran historia. Desde la biblioteca del Congreso Nacional accedí a la constitución del 80, continué hasta su origen, la Comisión Ortuzar, 1977 encargada de redactar el ante proyecto de constitución de 1980. Sesiones documentadas en 11 volúmenes de alrededor de 1000 páginas cada uno.

De esa forma reuní, acumulé, archivé, clasifiqué materiales, documentos, papeles, imágenes, como un historiador reuniría todo aquello que sirviese para aclarar algo propuesto. Era una búsqueda incierta aún, buscaba algo que me hiciera sentido, algo significativo en relación a mi interior, que develara una imagen en mi mente, que dilucidara una interpretación, una representación o una interpelación.

Mientras me preguntaba,

¿qué es una constitución?, ¿Qué es una carta magna?, ¿de dónde viene? ¿qué la inspira? Una pregunta me llevaba a otra. De esta forma pasé por la noción de la Razón, La Revolución Francesa, el Absolutismo Monárquico, finalmente a la frase que condensaba una impresión “todo por el pueblo, nada para el pueblo”.

Es aquí cuando surge la dimensión reflexiva en cuanto a qué materiales ocupar y qué procedimientos realizar con ellos y cómo conjugar materialidad e insumos para la realización de la obra artística.

El vidrio, el metal, el agua, documentos históricos y fotografías que través de procedimientos de ensambles, impresiones serigráficas pasan a ser parte del proceso de creación.

Mis primeras piezas estaban conformadas por las portadas de las sucesivas constituciones que ha tenido la República de Chile desde su nacimiento como nación independiente, los símbolos y emblemas patrios, el Palacio de La Moneda, el Cóndor, el Huemul, la Bandera, fotografía periodística del bombardeo del Palacio de Gobierno de Chile para el golpe de estado de 1973.

Donde a través de la resignificación material, propuse tensiones entre la palabra dada en los documentos de la gran historia y la imagen propuesta desde mi imaginario —es decir mis relaciones intimidad con los materiales-, lo que me evocaban—. De esta forma intentaba proponer una nueva lectura posible. O más bien una interpelación, a la otredad. Porque es ahí cuando se activan la lectura de la obra, cuando se presenta al otro, cuando sale al afuera el espectador también hace un ejercicio de memorias propias con su imaginario para encontrar o no un sentido significativo a lo propuesto por el artista.

El contacto con lo público devela el sentido totalizador de mi imagen, el exhorto a los fantasmas, a mi subjetividad, a mi existencia.

A continuación, daré cuenta de lo antes señalado.  
Con mis primeras piezas de obra expuestas en la muestra  
*Interdicción de olvido*, 2014,  
Centro Cultural Estación Mapocho.

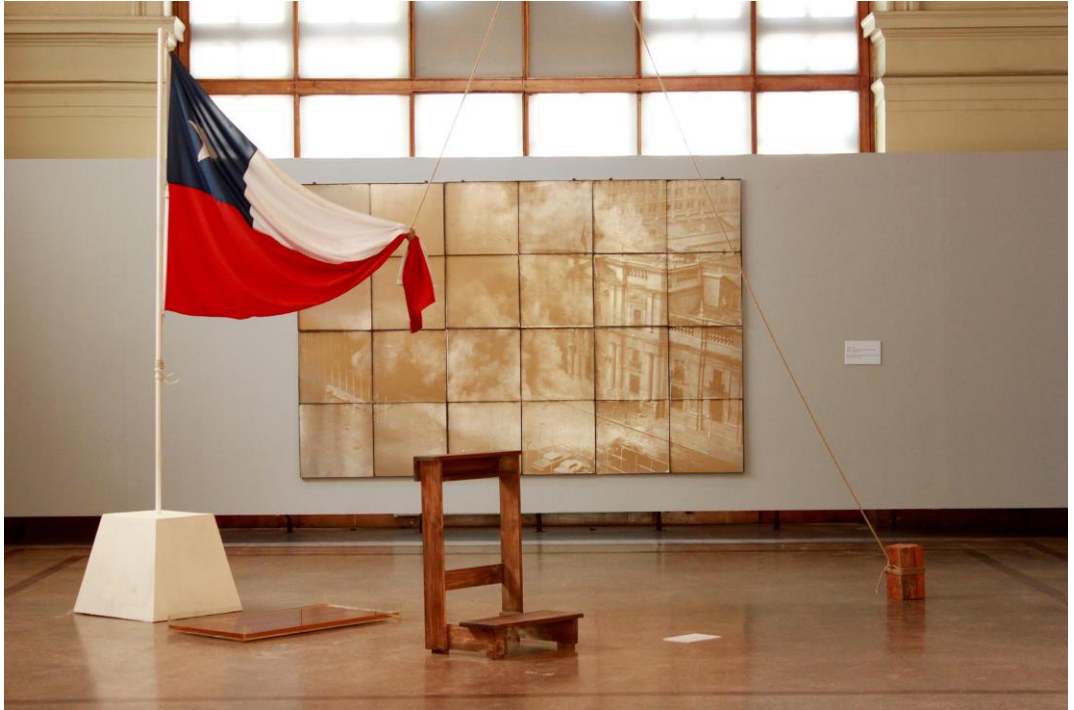

Persistencia del discurso, instalación, parte principal de la exposición *Interdicción de Olvido*, CCEM, 2014.

*“la persistencia del discurso”* en ella una asta con una bandera chilena amarrada en un extremo a una cuerda, es levantada forzosamente a través de una polea y amarrada a tres ladrillos fiscales (tres poderes del estado), mientras en el piso una batea de cristal con agua y la declaración de los principios de la junta militar de 1973 en Chile impresa con barniz transparente sobre una placa de fierro en su interior. La violenta refundación de nuestro país era debelada por la acción del agua oxidando la superficie del metal. Como metáfora de lo perpetuo que puede ser una cicatriz cuando cala sobre la superficie de las capas y el tiempo que conforman nuestra memoria. el recordar, el no olvidar, nos permite ser conscientes de nuestro padecimiento vital.

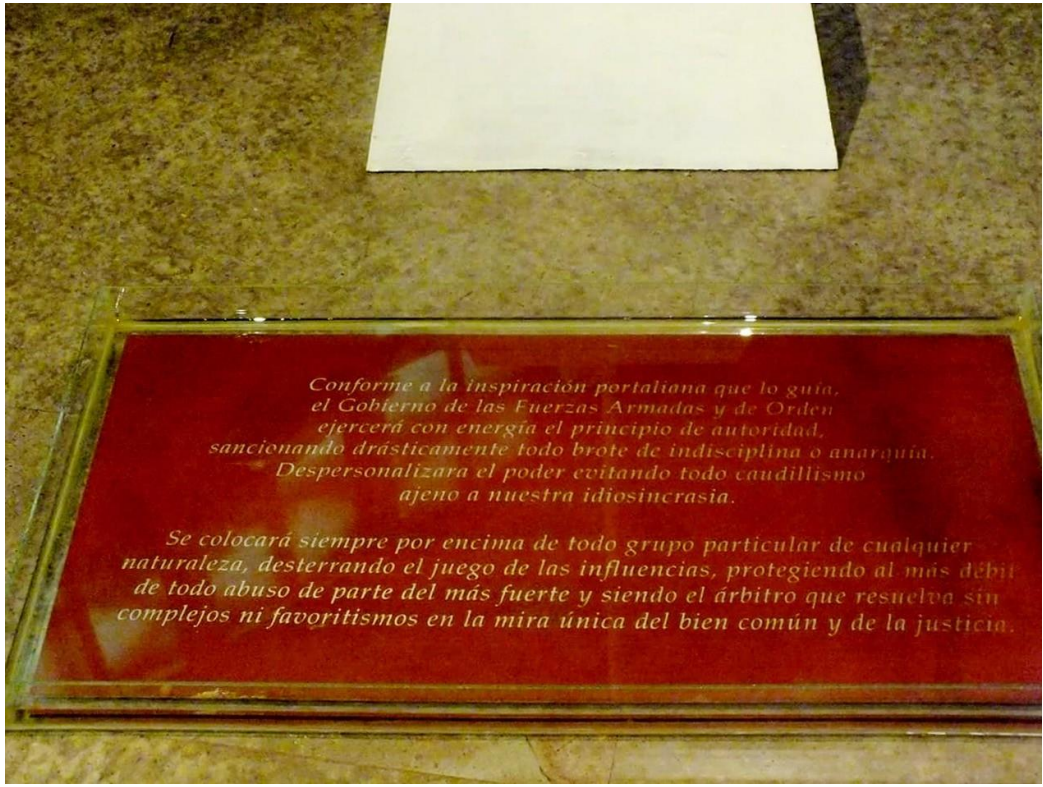

*Conforme a la inspiración portaliana que lo guía,  
el Gobierno de las Fuerzas Armadas y de Orden  
ejercerá con energía el principio de autoridad,  
sancionando drásticamente todo brote de indisciplina o anarquía.  
Despersonalizará el poder evitando todo caudillismo  
ajeno a nuestra idiosincrasia.*

*Se colocará siempre por encima de todo grupo particular de cualquier  
naturaleza, desterrando el juego de las influencias, protegiendo al más débil  
de todo abuso de parte del más fuerte y siendo el árbitro que resuelva sin  
complejos ni favoritismos en la mira única del bien común y de la justicia.*



## **Paradigma del status quo**

Esta segunda obra Intentó develar fisuras en el discurso totalizador de la Gran historia, dar cuenta de lo fragmentada de nuestra vida cotidiana en relación con la histórica nacional. Donde un cúmulo de cartas reglamentarias nacidas en tiempos de crisis institucionales, argumentan constitucionalmente cambios generados por el poder en su urgencia de legitimación; imposiciones regladas para la vida del pueblo. Pero sin decreto de él.



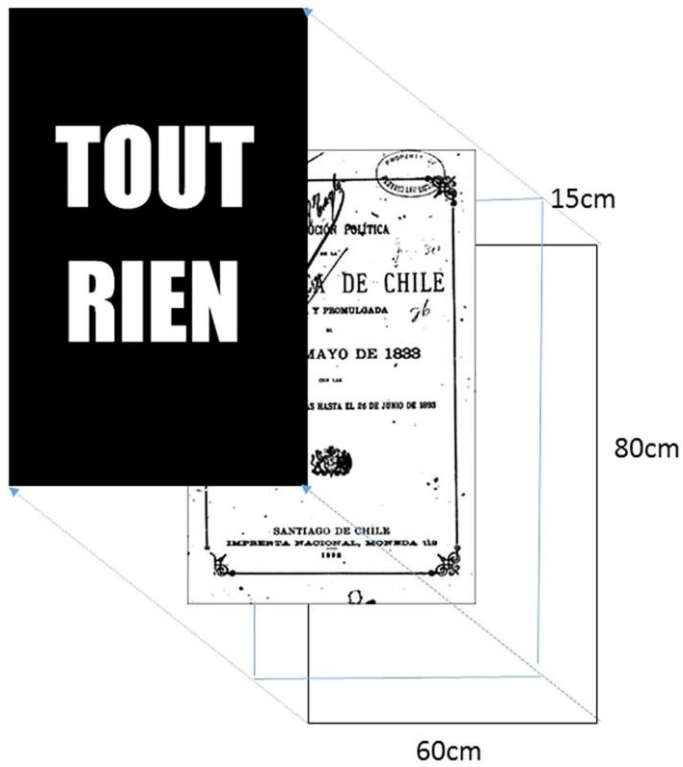

Caja metálica 60 x 80 x 15 cm. de alto.



← Total 150 cm →

Cajas dispuestas de forma consecutiva, 120 cm. más separación de 15 cm.



La frase *Tout pour le peuple, rien par le peuple* (literalmente en francés: “Todo para el pueblo, nada por el pueblo”), que suele citarse en español como “todo para el pueblo, pero sin el pueblo”. Su uso se extiende desde finales del siglo XVIII como lema del despotismo ilustrado, caracterizado por el paternalismo, en oposición a la opinión extendida desde los enciclopedistas que veían necesario el protagonismo y la intervención del pueblo en los asuntos políticos, incluso asignándole el papel de sujeto soberano (soberanía popular- Rousseau).

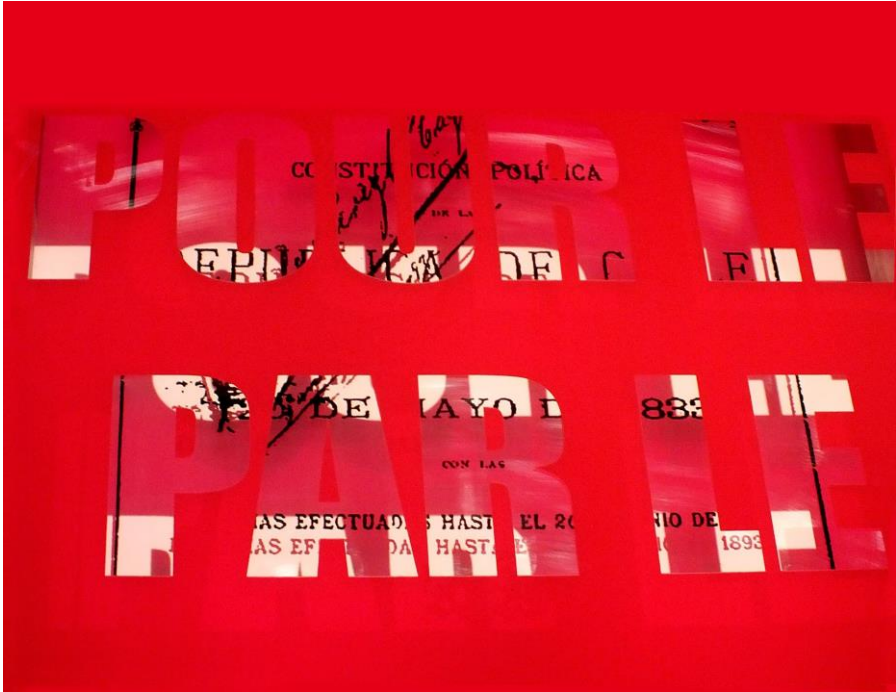

“Paradigma del status quo”, impresión serigráfica sobre cristal, cajas de metal.

“Todo por el pueblo, nada por el pueblo” Un emblema cristalizado que solo ratifica la ausencia del poder soberano y constituyente del ciudadano en el Estatuto de la Nación, reglamentos que al entrar en ellos solo impone desazón y desesperanza.

La noción de *La Razón* se convierte en la monarca que desde el siglo de las luces guiaría al ser humano en sociedad, pero solo impone su poder retórico sobre la promesa de una sociedad de bienestar. La razón se convierte así en un instrumento del poder político para conjurar un relato, un contexto histórico que perpetua el paradigma del estatus quo.







*“La inclusión en el escudo nacional del lema «Por la razón o la fuerza» se oficializó mediante el decreto 2.271 del Ministerio de Guerra y Marina, publicado el 8 de septiembre de 1920. Su oficialización se ratificó por el decreto supremo 1534 del Ministerio del Interior, publicado el 12 de diciembre de 1967, durante el gobierno del presidente Eduardo Frei Montalva”.*

Biblioteca del Congreso Nacional

FUERZA POR LA FUERZA DE LA RAZON  
DE LA FUERZA POR LA RAZON DE LA FU  
FUERZA DE LA RAZON POR LA RAZON D  
RAZON POR LA FUERZA DE LA RAZON P  
ERZA DE LA RAZON POR LA FUERZA DE  
RAZON DE LA RAZON POR LA FUERZA P  
ERZA POR LA FUERZA DE LA RAZON POR  
ZA DE LA RAZON DE LA FUERZA DE LA R  
RAZON POR LA RAZON DE LA RAZON PO  
ERZA POR LA FUERZA DE LA RAZON PO  
ZA DE LA RAZON POR LA FUERZA DE LA  
ON POR LA FUERZA DE LA RAZON DE LA  
RAZON DE LA RAZON POR LA FUERZA D  
ERZA POR LA RAZON DE LA RAZON PO

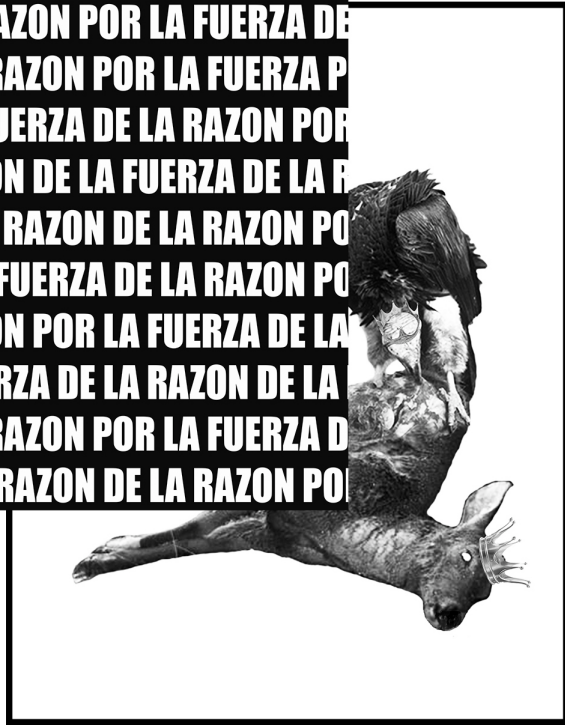

## **Unión Nacional**

Propone un juego de palabras, donde los conceptos son tratados en su dimensión metafórica, una disputa binaria de uno sobre el otro, donde el Huemul representa La razón y el Cóndor la Fuerza.

“Por la razón o la fuerza” o más bien “Por la fuerza de la razón” o tal vez “Por la fuerza se impone una razón”.

Caja metálica (Cinc) de 80cm x 60cm x 25cm. De fondo de su interior contiene la imagen de un cóndor alimentándose de un huemul muerto, grabada sobre placa metálica (aluminio) de 60cm x 80cm. Esta caja tiene una tapa frontal de vidrio impreso en serigrafía color negro con las frases “por la razón o la fuerza” y “por la fuerza de la razón”, repetitivamente sobre la totalidad del vidrio componiendo una trama, este vidrio está impreso en contra forma, permitiendo que la tipografía quede transparente, y así permitir ver a través del texto el interior de la caja con la imagen del cóndor y el huemul.

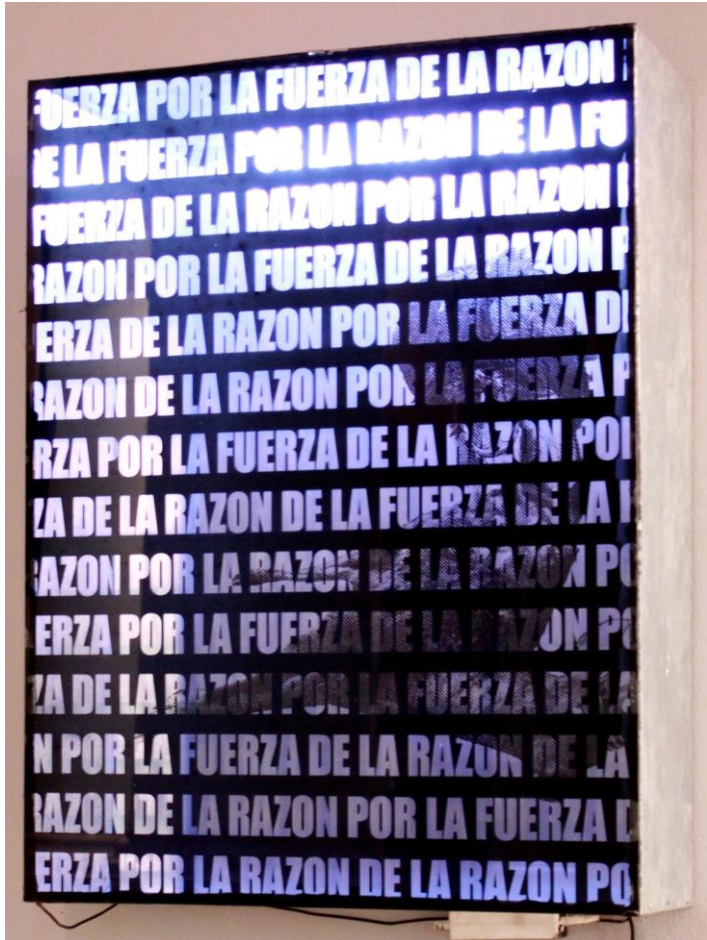

"Unión Nacional", impresión serigráfica, 80 x 60 x 25 cm.

## **Sin Título, 2014**

Placa metálica de dimensiones de 200cm x 85cm. Impresa en serigrafía color negro con un fragmento de imagen periodística que documenta el bombardeo del Palacio de La Moneda (septiembre de 1973), sobre esta imagen se proyecta un texto en luz blanca, con la frase en mapudungún, emblema del despotismo ilustrado “Todo por el pueblo, Nada con el pueblo”, más dos parlantes adheridos al metal por su propio imán, que reproducen el audio de la grabación de la lectura de los títulos de las actas de la comisión “Ortúzar”, sus 419 sesiones, encargada de generar el anteproyecto para la constitución de 1980, (comisión que sesionó entre el 24 de septiembre de 1973 y el 5 de octubre de 1978).



*Sin Título*, serigrafía sobre placa de metal. Medidas 85 x 200 cm.

El audio reproduce - **SESION 84a, CELEBRADA EN LUNES 4 DE NOVIEMBRE DE 1974**. Enseguida un espacio en silencio, y luego finaliza con – **SE LEVANTA LA SESION**. Así sucesivamente con cada una de las tantas sesiones.

El audio solo anuncia los títulos y la respectiva fecha de la sesión efectuada, y su término, sin el contenido.

Aludiendo a esa censura indirecta que provoca la acumulación monstruosa de archivos y documentos casi imposibles de abordar para el sujeto común y corriente en relación con su vida. En situaciones como éstas es cuando la obra de arte puede remover, relevar, hacer aparecer el material aparentemente invisible en el entramado del relato histórico. Por medio del ejercicio de problematizar, cuestionar, interpelar, resignificar.



*Sin Título*, detalle, serigrafía sobre placa de metal.



## **Oh, vosotros los que entráis, abandonad toda esperanza**

Seis cajas metálicas de 70 cm x 50 cm x15cm. De fondo blanco, en cuyos interiores contienen una placa de vidrio de 70 x 50 cm. Suspendida 2 cm con respecto al fondo, con imágenes de las portadas de los seis ensayos de constituciones y constituciones chilenas, como las de 1818, 1823, 1828, 1833, 1925 y 1980. Impresas en serigrafía en color negro.

Cada caja tiene una tapa de vidrio de 70 x 50 cm. Impresa con tinta serigrafía color rojo, esta imagen corresponde a la contra forma de la frase “oh vosotros los que entráis, abandonad toda esperanza”. Al estar impresa solo la contra forma, la frase queda transparente, permitiendo ver el interior de la caja, donde están las imágenes de las portadas de las respectivas constituciones.



Obra "Oh, vosotros los que entráis, abandonad toda esperanza".



Obra “Oh, vosotros los que entréis, abandonad toda esperanza”.

De igual forma pasa con las imágenes de los distintos momentos constituyentes fracasados. Fracasados en cuanto a que la Constitución supone la expresión del Soberano (es decir el pueblo de Chile), en contra posición del texto de la divina comedia (la entrada al infierno), “oh vosotros los que entráis, abandonad toda esperanza”, una apelación directa hacia el poder, que cuando los individuos entran en esta dimensión se olvidan de las esperanzas contenidas por la gente.

## **Memoria, resistencia y olvido**



Proceso de trabajo en  
“Redención de una memoria colectiva”  
La Palmilla Oriente

*“Estábamos todos unidos en la asociación de Propietarios y pobladores de la Palmilla,  
todos se hizo a punta de ñeque de ellos, nuestros viejos...  
nosotros las nuevas generaciones no nos hemos ido...  
posicionándonos en las propiedades de nuestros padres,  
y no te has ido porque, porque esto lo has querido, ...  
te criaste aquí, eran tus potreros, eran tu estadio,  
eran tu teatro, eran tus colegios, era tu vida aquí.  
muchos crecimos laboralmente, profesionalmente, pero nos quedamos  
no nos fuimos de acá,  
porque esto siempre, ... te hizo sentirte seguro”.*

Pecos Bill – vecino de La Palmilla Oriente  
Transcripción de audio relato, 2017



La Palmilla Oriente, cuadrante de 10 manzanas al interior de la suscripción de Junta de Vecinos N° 18 de la comuna de Conchalí.



## **Redención de una memoria colectiva**

Este trabajo está abordado de una forma distinta a las obras presentadas anteriormente.

Aquí no me enfrento directamente con la Gran historia, sino tangencialmente me aproximo a ésta desde la Memoria, en particular la Memoria Barrial de la población La Palmilla Oriente, de Conchalí.

Donde el trabajo de indagación consistió en visitar el lugar constantemente durante dos meses, entre agosto y septiembre de 2017. Sentarme en la plaza y observar, comprar en el almacén, recorrer su feria de cachureos de principio a fin, ese recorrido lo hice dos veces, con una grabadora en mano fui registrando por el lapso de una hora y media todos los sonidos que ahí surgieran, la idea era tomar registro para después de regreso a mi casa escucharlo esperando que me evocara algo que me hiciera sentido. De algún modo necesitaba sentir una especie de vínculo sensorial con el terreno, con el lugar. Devia estar abierto a descubrir, a escuchar, mirar, observar, todo lo que más pudiera.

En ocasiones ese lugar evocaba mi propia memoria de infancia. En otros momentos me activaba imágenes, recuerdos, una sensación de pertenencia con el lugar, donde solo el hecho de mirar el cielo era distinto, como si el tiempo transcurriera a otra velocidad.

Me dispuse a hacer un trabajo parecido a la arqueología, empezar a mover poco a poco el sedimento contenido en la superficie vital del territorio, espacio de periferia marginada del progreso de la gran ciudad, una especie de olvido de la gran historia.

Empecé la tarea de reunir material e insumo, tomando dos conceptos de partida el afuera y el adentro, estrategia que me permitiría situarme en dos lugares de memoria a la vez, dos miradas evocadoras, una íntima y personal de los sujetos que habitaban ese espacio y la que despertaba en mi como sujeto descubridor y espectador de ese espacio.

Para el adentro –lo íntimo– hablé con diez personas, la gran mayoría eran hijos de los fundadores de *La Palmilla*, sus padres ya habían muerto, pero eran vecinos que vivían desde siempre ahí, grabé sus testimonios de vida, recopilé sus álbumes fotográficos de la familia y de las actividades que realizaba la comunidad, como La celebración de la primavera donde elegían a una reina entre las vecinas, anoté en un cuaderno sus temores y sueños.





De izquierda a derecha son: Morales, Ahumada, Caro  
VIZCARRA, , Luis Isamitt, Anacibis Julio  
EN ASOCIACION DE PROPIETARIOS DE LA PALMILLA M.













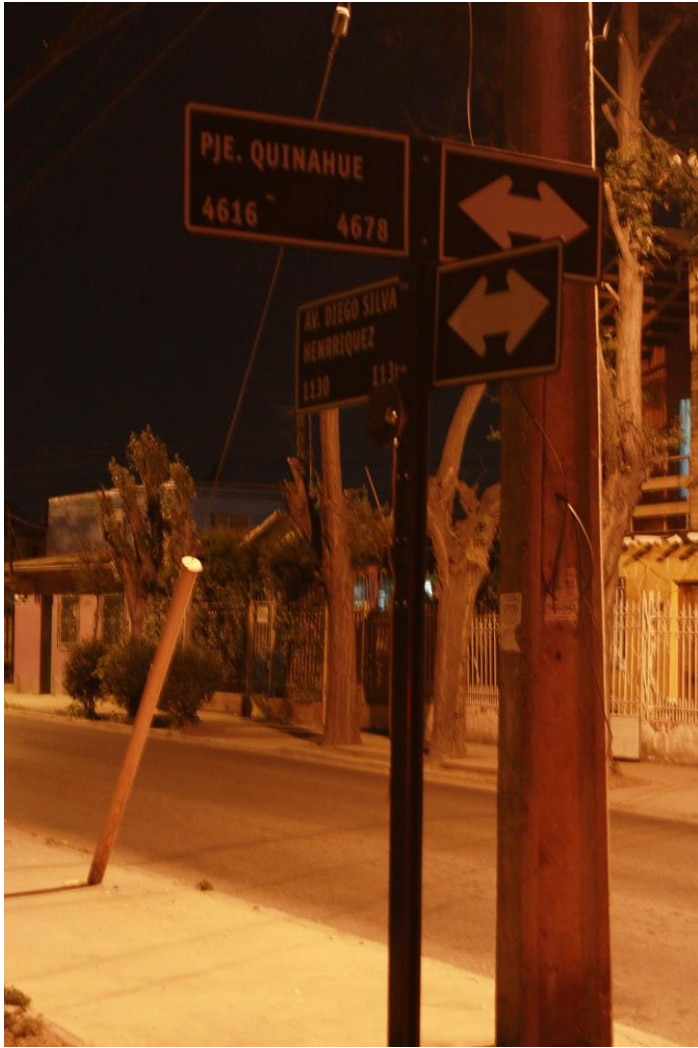

Mientras que para el concepto del afuera tomé fotografías a las fachadas de las casas, negocios antiguos, su teatro, su primera farmacia, el local del fotógrafo, de las calles, plazas e iglesias, reuní planos de las casas y mapas de la población.

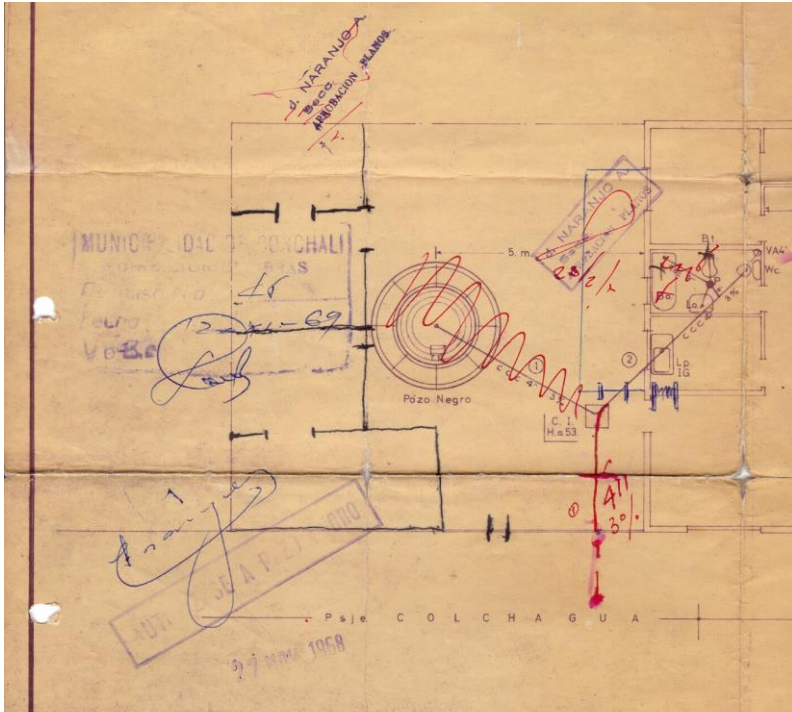

proyecto instalacion  
de alcantarillado.

propiedad del sr.  
Diogenes Campos C.  
calle bidasoá 1250.

poblacion la palmilla.  
comuna de conchalí.

D Campos C.  
propietario

*[Handwritten signature]*

Roman Z.  
const. civil  
insc. 2376

Victor Guerrero Jr.  
arquiteto

Pozo Negro

- ancho boca
- ancho brócal
- profundidad util
- sin piedras
- sin ventilacion

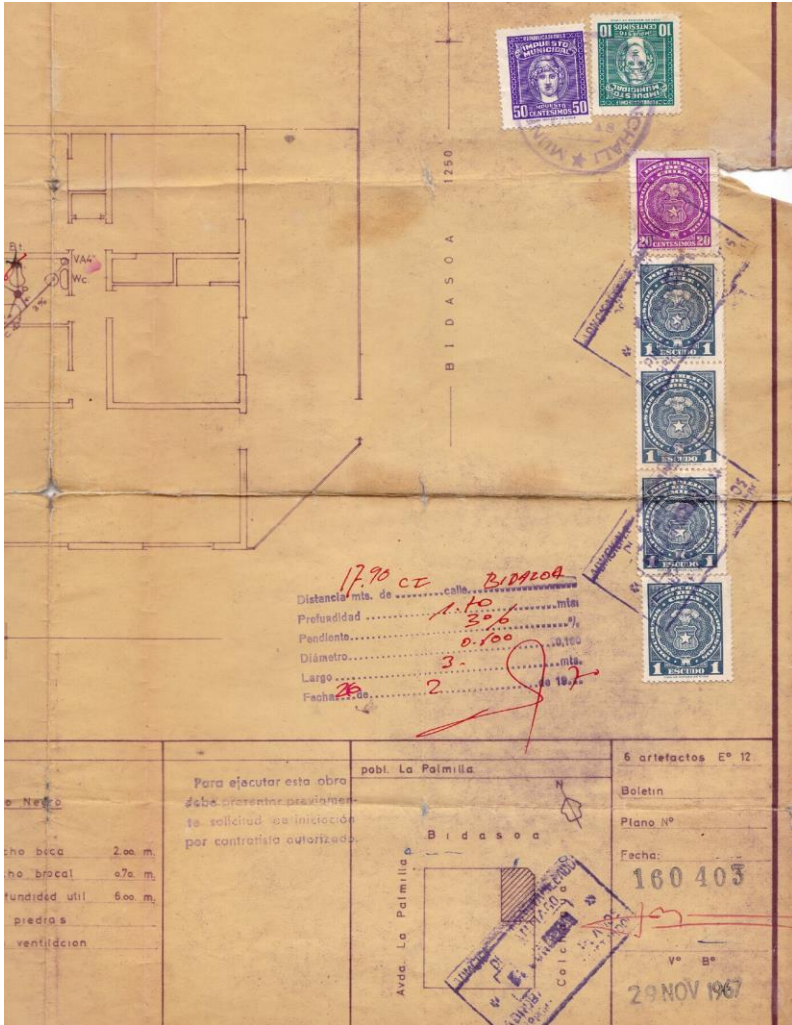

17.90 CC BIDAZOA  
 Distancia mts. de calle ..... 17.90 ..... mts.  
 Profundidad ..... 1.10 ..... mts.  
 Pendiente ..... 3.00 .....  
 Diámetro ..... 0.100 .....  
 Largo ..... 3.00 ..... mts.  
 Fecha ..... 2 de 10.7 .....

<p>Para ejecutar esta obra debe presentarse previamente la solicitud de inicio de obra por contratista autorizado.</p>	<p>pobl. La Palmilla</p> <p>Bidasoa</p> <p>Avda. La Palmilla</p>	<p>6 artefactos E° 12</p> <p>Boletín</p> <p>Plano N°</p> <p>Fecha: 160403</p> <p>V° B°</p> <p>29 NOV 1967</p>
--	--	---

cho bica	2.00 m.
cho brocal	0.70 m.
fundidad util	6.00 m.
pedras	
ventilacion	













Vestigios de un piso de una casa demolida. Traspaso de fotocopias de relatos y testimonios de los pobladores de La Palmilla.

Todos estos hallazgos constituían pequeños pedazos de Arqueología de una vida, fragmentos y sedimentos llenos de significaciones que permitían traer de nuevo al presente la ausencia de lo olvidado. Era un acto de resistencia como lo es el mismo territorio frente al presente.

Tomé todo lo recopilado y lo dispuse en la sala de exposiciones, sin grandes encriptaciones busqué relaciones materiales de simbólicas sencillas, solo los dispuse como una gran vitrina de museo.

La operación fue el presentar, mostrar, hacer aparecer, traer aquí delante.

¿Cuáles son las actuales relaciones del barrio y ciudad, el barrio como lugar de resistencia, o lugar de óvido?

Qué acto de resistencia puede ser más grande contra el olvido, la ausencia o el silencio que el nombrar para hacer aparecer y verse así mismo como ante un espejo.

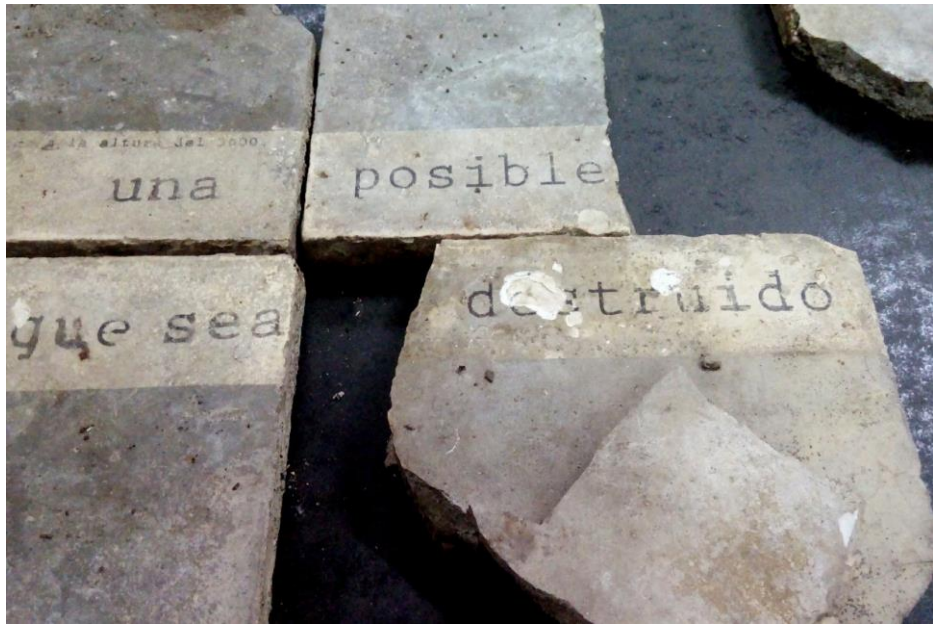

altura del 2000

una

posible

que sea

destruido

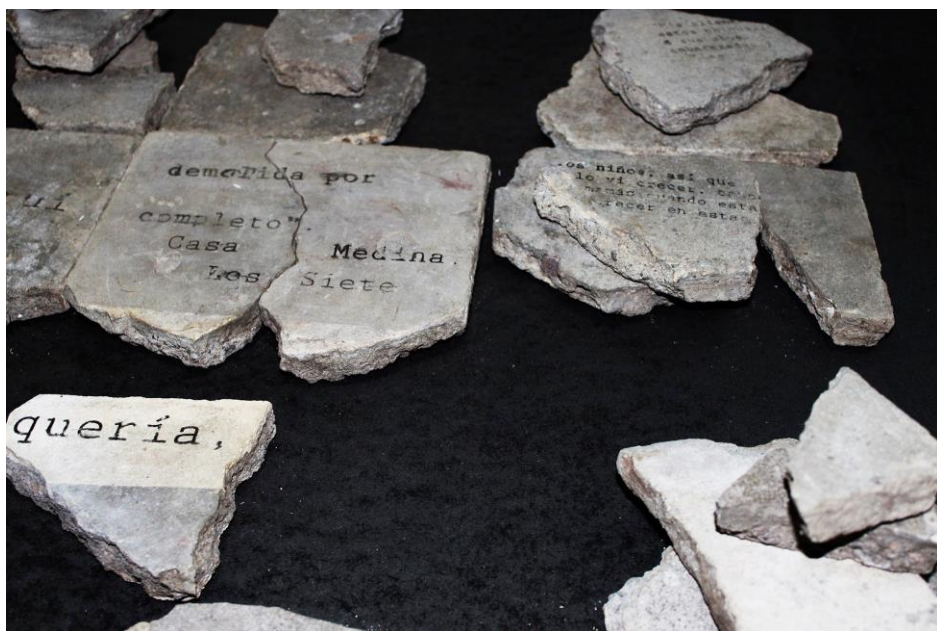





Los pisos de casas demolidas se convierten en sedimento, capa sobre capa se acumulan fragmentos del transitar, devenir fantasmagórica de una vida, huellas y cicatrices quedan fijadas en el material, por eso esta obra da cuenta de eso, lo que sucedió, lo que fue pero que hoy es traído de nuevo al presente. Es una arqueología, no solo material sino también algo inmaterial, una imagen.

Es enfrentar el olvido para recordar, la marca de una ausencia que se vuelve presente en el ejercicio de la memoria, es darle un cuerpo, una imagen en relación íntima con el sujeto que la observa.















Las grabaciones de relatos y testimonios, como una memoria viva fueron amplificados desde el interior de la sala de exposiciones al exterior, a través de parlantes dispuestos en postes del alumbrado público.











**Reminiscencia, dialéctica contra el silencio**

**2023**

## **Intervención, un memorial transitorio**

Consiste en inundar con agua el patio ubicado entre la sala de exposiciones Sala Juan Egenau y los talleres sala 16 y sala textil. Sobre esta cama de agua se dispondrán 78 placas de 60 x 30 cm, metales impresos en barniz transparente con imágenes de las miradas de estudiantes y profesores Detenidos Desaparecidos y Ejecutados Políticos, pertenecientes a la Universidad de Chile durante el período de la dictadura cívico-militar chilena.

Dichas placas serán ubicadas en dos grupos uno de 39 y 39 unidades correspondientes formando dos bloques rectangulares separados por una franja de metal de 9 mt de largo por 20 cm de ancho impresa en barniz transparente, con el texto:

*“He vuelto al lugar que hace renacer las cenizas de los fantasmas que odio”,* será el fragmento de Carta de lluvia del libro *Muertes y Maravillas* del poeta Jorge Teillier, que cruzará las placas de metal dispuestas en el patio de agua.

Quiero evidenciar las rupturas de esas vidas, de esos cuerpos que pertenecieron a estudiantes, académicos y funcionarios DD.DD. y EE.PP. del Campus Juan Gómez Millas de la Universidad de Chile durante la dictadura de Augusto Pinochet”.

De origen Mineral, el metal material de ingeniería humana desde los fines del siglo XIII A.C. se ha utilizado para la fabricación de armas y herramientas. Fuerte símbolo de progreso en la Revolución Industrial y para la Era de las Luces. Material que construye, se yergue como hábitat inspirador del poder hacer.

Frío, ruidosos monstruos de tecnología de avanzada, capas de destruir y deshumanizar, artificios de muerte, instrumentos de opresión.

El agua, sustancia líquida, sin forma, pero moldeable a todas ellas, porta un elemento vital para la vida, el oxígeno, capas de limpiar, purificar, pero también, destruir, alterar las materias, corroer, herir surcos en el metal y la piedra.





Mirada, fragmentos de retrato frontal impreso en trozos de metal mediante la técnica de la serigrafía con tinta barniz transparente. Las placas estarán depositadas bajo el nivel del agua. De esta forma, las placas se oxidarán a medida que transcurre el tiempo.



Con el paso de los días, estos metales irán revelando, a través de la degradación material, producto de la oxidación, el grabado de las imágenes y textos antes decretos.

Es un ejercicio de traer de vuelta, evocar desde la memoria, generar un dialogo, una tensión entre el concepto de la ausencia y la presencia. Porque el recordar hace presente lo que no está. Como la palabra rompe el silencio, la imagen puede destruir el olvido.

A 50 años del golpe cívico militar en Chile, generaciones han pasado y es vital para la buena construcción de vida en sociedad el recordar, conmemorar, el no olvidar. Porque creo en la importancia vital de la memoria como acto humanizador de la existencia, nuestra memoria, la del otro, porque juntas se completa el camino para construir identidad y templanza para sobrellevar nuestros fantasmas.

“Porque los cuerpos no se pueden despojar de sus marcas que constantemente significan nuestra existencia, donde el tiempo se vuelve matriz. Así nuestra sociedad construye correspondencia espacial y temporal, un contexto y un tiempo, una memoria y una historia”.

Mediante esta intervención quiero hacer un gesto, develar una fractura, un quiebre de nuestras vidas en comunidad, hacer presente que la huella, la marca de la ausencia que aún persiste como cicatriz que surca una superficie oscura en el recorrido vital dentro de la Gran historia. Una interpelación a la genealogía homogenizante de un relato consensuado.

## **Propuesta de Montaje**

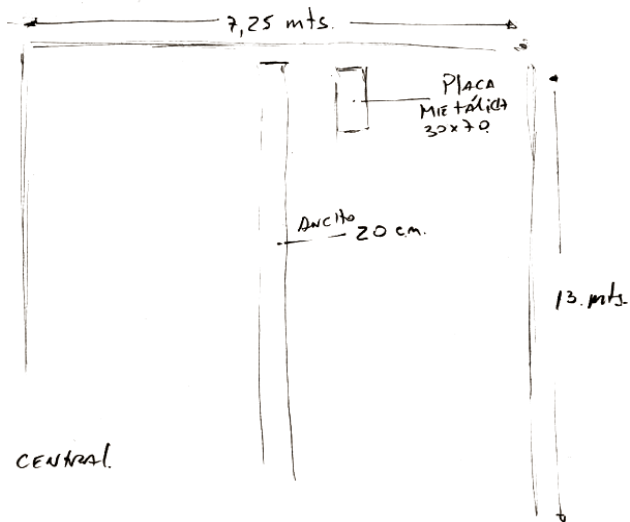
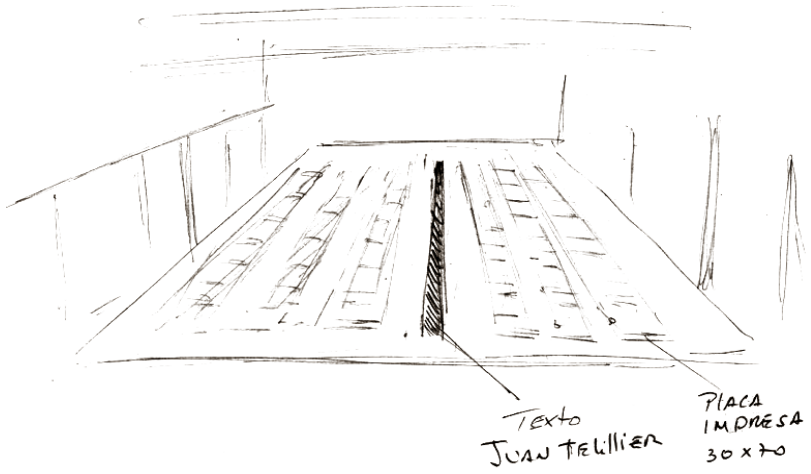

Patio central.

## **Materialización**





















## **Bibliografía**

ERIC HOBSBAWM

Sobre La Historia, Editorial Critica, Barcelona, España, 2014

PAUL RICOEUR

La Memoria, la Historia, el Olvido. París, Francia, 2000

EDUARDO GONZALES

Memoria e Historia: Vademécum de Conceptos y Debates Fundamentales,  
Los Libros de la Catarata, España, 2013



